

LEVEND BEGRAVEN

op weg naar de waarheid

3

Pinokkio's journal of a sentimental journey

OPSTANDING

bericht van een dode uit de twintigste eeuw

A. Z. Sowhna

**het bangste biggetje, de bigste bang, de holste nacht, de phalste lust
het lichtendste hoopje**



Versie 8.3 / 7-mei-2023

(als een aangepaste versie van “Boekje 3” van *Levend begraven op weg naar de waarheid* geëpibreerd wordt wordt de versie/datum-aanduiding aangepast)

© azs

Omslagontwerp Tanja en Bennie

Website www.azsay.nl

Alles uit deze uitgave mag vrijelijk worden verveelvoudigd of openbaar gemaakt op welke wijze ook zonder voorafgaande toestemming van azs

BOEKJE 3: LEVEN.

MIDZOMERNACHTSNACHTMERRIES

“Truthfulness is the means to bind, tenderness the means to untie.”
De Boeddha¹

¹ [Referentie 39].

Ter informatie

wat Cavatina mij vertelt

wat Anneke Vuure mij vertelt

wat Jonagold mij vertelt

wat Sirih/Kundry mij vertelt

wat Tanja mij probeert te vertellen

wat Z ons vertelt

hoe A voor paal staat

hoe Bennie als poep eindigt

wat mijn moeder mij vertelt

Deeltje 5
De IJstijd Zet Door

4-aug-1997

1. Spreuken-16

Voorspellingen

(1) Als men alle Frederico's ombrengt gaat de wereld ten onder. ²

Fritz Zorn

(2) The strangeness changes in a cascading fashion. ³

Harald Fritzsch

(3)

Er is een dode

Ik denk aan haar

Ik denk ik hou van jou

ROUWDAG

Voor een foton

Voor een foton gebeurt alles wat er in het heelal gebeurt op 1 tijdstip d.w.z. tegelijkertijd – maar onwaarneembaar. Voor een foton staat de tijd stil d.w.z. gebeurt er helemaal niets.

De Eeuwige Student (nog een voorspelling)

Wie niet experimenteert

Die niet leert.

² [Referentie 40].

³ [Referentie 41].

30-dec-1997

2. Gewoon doorgaan

niet, niet aan de directe gevolgen van de schotwond, en ook later op de operatietafel niet. Hij is dus blijven leven. Het is inderdaad een een-dubbeltje-op-zijn-kanttoestand geweest maar Z is in leven gebleven.

A bezoekt Z in het ziekenhuis. Ze zetten hun dialoog voort. Ze gaan gewoon door.

Z :Objectief op de keper beschouwd is het helemaal niet erg dat de mens na zijn dood verdwijnt en opgaat in niets en nada. Er is maar één moeilijkheid. Het enige probleempunt is dat wij, mensen, geneigd zijn, niet opgewassen te zijn tegen het weten in dezen. Ik leg hier de vinger op de achilleshiel van de menselijke psyche. Maar ik moet er direct bij zeggen, dat niet iedereen zo'n achilleshiel heeft. Ik ken een geval van iemand die over de dood zei: Waarom zou ik er bang voor zijn; ik voel me zozeer met alle levende wezens verbonden dat het me niet uitmaakt waar ik als individu begin of eindig.

A :Goh. Wie kan zó zijn!

Z :Het was mijn grote vriend Albert Einstein die zo was, en het zo verwoord heeft; dat was toen Hedwig Born hem een bezoek bracht terwijl hij behoorlijk ziek in bed lag. Ze vroeg hem of hij bang voor de dood was, en hij gaf haar zijn antwoord.

Maar goed, voor de modale homo sapiens geldt dat het gewoon zo is dat hij er ernstig bezwaar tegen heeft te zijner tijd dood te moeten. Het is daarom relevant een strategie te zoeken die ons in staat stelt zonder morren het feit te aanvaarden dat jouw dood een definitief einde aan je bestaan maakt. Ik ben echt van plan in de komende jaren mijn uiterste best te doen een dergelijke strategie te vinden. We leven even, de dood duurt voort tot in alle eeuwigheid; welke strategie stelt ons in staat dit inzicht te verdragen, zó dat we blij blijvend door kunnen gaan, dat is de Grote Vraag die ik wil oplossen. Want hoe we ons voelen in onze hersenpannetjes... Dat maakt voor ons alles uit, zie je.

A :Maar denk je dan dat zo'n strategie bestaat? Ik bedoel: je bent een Einstein of je bent het niet?

Z :Nou misschien dat daadwerkelijke implementatie in het leven van alledag van de bevindingen en daar uit volgende ideeën die uit het interdisciplinaire antropologische onderzoek voortkomen, helpen kan.

2. gewoon doorgaan

A :O juist. Klinkt goed – veelbelovend zegmaar.

Z :Ik kom hier nog op terug. Later...

Ze zwijgen een tijdlang.

Z :Wijsheid is: intrinsiek frustrerende opvattingen uit de weg gaan. Bijvoorbeeld als je besluit dat je in God gelooft raak je gefrustreerd bij het zien van de weerzinwekkend wrede misdaden die Hij begaan heeft en nog steeds begaat, en die bij elkaar een onmetelijk Kwaad vormen; een Kwaad is dat dat voorwaar van Mega-allure is zowel qua omvang als qua monsterlijkheid. Al dat bloed, al dat zweet, al die tranen. En alles onbewogen gadeslagen door Gods droge krokodillenogen. Dat kan gewoon niet zo zijn. Dus moet je niet in God geloven.

En wil je in de mensen geloven dan verval je net zo goed van de ene frustratie in de andere. Zie de mens. Zie hoe bot en onverschillig we met elkaar omgaan. Ja – hoe gaan we met elkaar om? Moedwillig elkaar platwalsen, vermoorden, martelen: zo zijn onze manieren. Letterlijk en figuurlijk steken we elkaar de ogen uit! Wil je niet door frustratie overmand worden dan is er maar één uitweg: koester geen illusies. Denk niet dat mensen vriendelijk en goed zijn. Ze doen zich alleen maar zo voor als het in hun voordeel is, ziedaar een van de vele donkere levensgeheimen die zich openbaren aan degene die het niet laten kan objectief schouwend over de dingen na te denken. Ik zeg niet dat je mensen moet haten, integendeel. Ik zeg alleen: mensen zijn niet goed. De mens zou volgens sommige filosofen van nature goed zijn, nou vergeet het maar. Mensen zijn van nature *niet* goed; dit is een niet te wijzigen realiteit. C'est la vie.

Ik heb vannacht een oud en wijs Chinees spreekwoord bedacht!

A :Hahaha.

Z :Muren zijn harder dan hoofden.

A :Ah! Da's inderdaad een goeie, hihihhi.

Z :Hihihhi.

A :Hihihhi.

Z :Hihihhi.

Ja, lachen is het beste. Relevanter actie is er niet. Of verkondig ik nou iets dat je al lang wist!

A :Nee maar ik geloof verdomd dat je gelijk hebt, goeie ouwe onverwoestbare Mens Z!

Z :Tienduizend jaar geleden liepen op Moeder Aarde welgeteld tien miljoen mensen rond. Da's dus minder mensen dan er heden ten dage alleen al in ons lieve Nederlandje wonen.

Vierduizend jaar geleden ongeveer begon het aantal mensen op aarde sterk aan te wassen.

Tweeduizend jaar geleden werd de aarde door driehonderd miljoen

2. gewoon doorgaan

mensen bewoond.

Nu zijn het er vier miljard.

Einde twintigste eeuw zullen we met zes miljard zijn.

Heden ten dage sterven jaarlijks miljoenen mensen de hongerdood. Hoe zal het over honderd jaar zijn...

A :

Z :In 1982 zijn er 122.000.000 kinderen geboren. Daarvan zijn er 15.000.000 overleden als gevolg van voedseltekort. Misschien weet je nog hoe groot het getal miljoen is?

Ja. *Elke dag* jawel: **ELKE DAG** hongeren **veertigduizend** kinderen dood! **ELKE DAG!!**

Wat staat ons nu te doen, God vervloeken die dit toelaat?

Belachelijk!

Of zullen we geloven dat de mensen gaan proberen de ter beschikking staande hoeveelheid voedsel met elkaar te delen, en tegelijkertijd keihard werken om de voedselproductie op te voeren, alsmede tactieken uitwerken om de bevolkingsaanwas tot staan te brengen? Naïef! Er worden weliswaar enige pogingen gedaan mensen ertoe te bewegen niet zoveel kindertjes op de wereld te zetten, - maar verder...

A, wat is de enige maatregel die we écht kunnen nemen met het oog op de benardheid van de situatie voor ons als mens wonende op het overvolle blauwe planeetje?

A :

Z :Lachen!

Z :O ik hou ook van mooie sprookjes hoor, wie niet. Ik ken een heel mooi – een Joods. Let op en luister goed. Het was een vreselijke toestand in de hel. De mensen knarsetandden en brulden, zo'n honger hadden ze. Ze leden helse honger want hoewel vóór hen op tafel de heerlijkste gerechten uitgestald stonden hadden ze niets te eten. Hoe zat dat? Ze konden hun armen niet buigen doordat er planken aan vastgebonden waren waardoor ze noodgedwongen steeds met gestrekte armen moesten blijven zitten. Hun armen knikken in hun ellebooggewrichten, dat was hen onmogelijk gemaakt. Wreed he; ja die satan dat is me er eentje.

In de hemel was iedereen gelukkig. Men at zoveel als men beliefdde. Gezegd moet worden dat ook in de hemel de mensen met van die planken aan hun armen bevestigd zaten waardoor ze hun armen steeds gestrekt moesten houden. Maar hoe gingen ze met dit probleem om?

Ze gaven elkaar te eten.

Ja je moet er maar opkomen.

Z :A, hebben mensen een vrije wil?

A :Nee natuurlijk niet. Ze kunnen willen wat ze willen maar altijd

2. gewoon doorgaan

gebeurt er wel iets waardoor het allemaal toch anders gaat.

Z :Dat bedoel ik niet. Ik doel op het proces dat zich in je innerlijk afspeelt. Denk je dat je vrijelijk een besluit kunt nemen. Geloof je dat jij in jezelf het vermogen hebt vrijelijk en uit jezelf een bepaald wilsbesluit te nemen. Denk je dat je vrij bent, te kiezen uit een aantal voorliggende alternatieven, na de diverse opties al of niet grondig te hebben overwogen?

Denk je dat, als je een ijsje koopt, dat jouw “ik” dan vrijelijk besloten heeft dit te doen? Denk je dat jouw “ik” evengoed had kunnen besluiten géén ijsje te kopen? Denk je dat jij zelf (jouw “ik”) deze keuze gemaakt heeft, en niet een mechaniek in jou dat niet anders doen kon dan vóór het ijsje kiezen?

A :Eh... ja natuurlijk; je hebt, als mens, in jezelf, zelfbeschikkingrecht, zeker, dat is zo. Ja, als je het zo bedoelt, jawel, mensen hebben een vrije wil.

Z :Deze mening zijn inderdaad bijna alle mensen toegedaan. Onze intuïtie fluistert het ons zo in, zoals ie ons zoveel influistert dat niet met de objectieve feiten strookt. Vandaar dat men zegt dat een misdadiger *schuld* aan zijn misdaden heeft. Men denkt: als die verkrachter nu maar anders gewild had, dan had hij er best voor kunnen kiezen het desbetreffende strafbare feit niet te begaan. Vandaar dat men niet alleen straft om de maatschappij als organisme gezond te houden, maar bij het bestraffen ook gedreven wordt door een moreel gevoel van verontwaardiging. De zogenaamde niet-criminelen onder ons, kijken de zogenaamde misdadigers bestraffend aan op wat zij misdaan hebben.

A, dit is net zo'n misverstand als de aanname dat ruimte en tijd absolute entiteiten zijn.

De vrije wil bestaat niet! Het gekke is alleen dat je moet leven alsof je weldegelijk een vrije wil had omdat je anders een louche sujet werd, of zou vervallen in passiviteit.

A :Eh... m-maar als je wilt dat ik besluit te leven alsof ik een vrije wil had, dan is precies dat besluit op zichzelf, op het moment waarop ik het neem, toch een daad van vrije wilsbeschikking?

Z :Nee want je kunt niet anders doen dan een besluit nemen om een reden. Daar gaat het om. En goed begrepen redenen zijn dwingend. In ons voorbeeld: als je merkt dat het alternatief voor leven alsof je een vrije wil hebt, ondergaan is in een stinkende draaikolk van chaos of verdwijnen in een dompig ravijn van troosteloze apathie, dan kom je vanzelf tot een levensvatbaarder gedrag. Er komt totaal geen vrije keuze aan te pas. Het is uitgesloten dat je tot ander gedrag zou komen tenzij er in jouw door je genen bepaalde psyche destructieve krachten aanwezig zijn die je dwingen tot voor het negatieve kiezen. Maar vrije wilsbesluiten nemen in absolute zin doe je niet, doe je nooit, en niemand doet dit ooit!

Om alle misverstanden te voorkomen wil ik nu meteen ook

2. gewoon doorgaan

opmerken dat de mens desondanks niet zomaar een automaat is. De menselijke hersens functioneren namelijk veel geraffineerder, en vormen een veel ingewikkelder systeem dan de door mensenhanden geschapen automaten. Alleen al het oog geeft drie miljoen bits per seconde aan ons zenuwstelsel door!

A :Als ik me aan iets erger bijt ik wel eens bits van me af. En ik heb ergens als aanbeveling gelezen dat je je oog uit moet rukken als het je ergert. Kortom ik bedoel maar: het woord “bits” klinkt mij niet vertrouwd in de oren.

Z :Hahaha.

De *bit* is de eenheid waar de computer-cracks gebruik van maken om hoeveelheden informatie in uit te drukken.

Hoeveelheden informatie worden gemeten in bits. Jawel, misschien dacht je dat het niet kon, maar hoeveelheden informatie kan je meten, jazeker – en uitdrukken in bits, zoals je hoeveelheden aardappels meten kunt en uitdrukken in kilo's. Is dat niet bijzonder, dat je van informatie meten kunt *hoeveel* ervan is?! (Eenheden om hoeveelheden syntactische, semantische en pragmatische informatie in uit te drukken zijn weliswaar nog niet ontwikkeld. Volgens mij zal het een ENORME doorbraak zijn als we eenmaal over gedefinieerde eenheden semantische en pragmatische informatie beschikken.)

Geen door de mens ontworpen computer is in staat drie miljoen bits per seconde te verwerken (dit is dus de hoeveelheid syntactische informatie die onze ogen aan onze hersens doen toekomen). Trouwens, lang niet alleen via het oog komt er informatie bij ons binnen. Dit vindt ook via de oren plaats, en je hebt de informatie die via onze huid binnenkomt (aanraking, warmte/koude), en pijnprikkels, en we hebben detectoren om informatie over de stand van onze spieren te registreren, en het reukvermogen hebben we, en de smaak, en de gevoeligheid voor datgene wat wij zwaartekracht noemen...

Werkelijk, vergeleken bij de gigantische hoeveelheden informatie die onze hersens verwerken, zinken de capaciteiten van computers volledig in het niet.

Desondanks is het zo dat men, door zich te verdiepen in de werking van computers, erg veel inzicht kan krijgen in hoe onze hersens werken.

Tussen haakjes: ook computers hebben geen vrije wil – zo min als krokodillen een vrije wil hebben – of theeroosjes – of zandkorrels – of fotonen. Alles voltrekt zich volgens de natuurwetten, niets of niemand doet iets anders, dan datgene doen wat de natuurwetten voorschrijven.

Er wordt wel beweerd dat de processen die zich in onze hersens voltrekken, - onze geestesvermogens, een heel aparte klasse vormen die zogezegd van niet-fysische aard is. Men maakt in dit verband

2. gewoon doorgaan

een onderscheid tussen geest en materie. Volgens mij is dit onjuist. Ik snap ook niet goed waarom men er zoveel belang aan hecht de geest als losstaand van de materie en de natuurwetten op te vatten. Ik ervaar het integendeel als een schitterend, tot vervoering brengend gegeven dat dezelfde natuurwetten die het bestaan van radiostraling mogelijk maken, en die tot het bestaan van zwarte gaten en de aardbol geleid hebben, ook bewerkstelligd hebben dat de menselijke hersens ontstaan zijn, en ervoor gezorgd hebben dat ik besta en over zoiets moois als hersens beschik. Dat de wetten der Natuur ook mijn geestesvermogens voortgebracht hebben vind ik juist zoiets prachtigs!

A :

Z (in wiens oog nu een metaalachtige glans op komt zetten): Wat onderscheidt ons van de dieren? Het vermogen dingen van te voren aan te zien komen. Dit is het vermogen dat ons in staat stelt ons aan gevaren te onttrekken. Precies hierdoor zijn wij, mensen, zo'n succesvolle soort geworden⁴. Dieren slaan voor een bosbrand op de vlucht; mensen echter richten als voorzorgsmaatregel een brandweer op, en ze weten dat ze in droge periodes extra voorzichtig moeten zijn met vuur als ze zich in het bos bevinden.

En nu is het leuk om te spelen, en niet alleen leuk maar ook zinvol. Want door te spelen leren we, en hoe meer we leren des te beter zijn we in staat tot het nemen van maatregelen om de soort mens in stand te houden. Maar laten we dit nooit vergeten, DIT: de bestemming van elke mens die leeft, is: *eraan bijdragen dat de diersoort mens blijft voortbestaan!* En het gaat hier niet om het voortbestaan van de KLM, het gaat niet om het voortbestaan van Nederland of Europa of het blanke, gele, zwarte of pimpelpaarse ras of de edele verworvenheden van onze diverse beschavingen... Nee. Elke mens die leeft heeft als levenstaak, bijdragen te leveren aan het voortbestaan van de mens als soort. En echt waar, als we dit doel uit het oog gaan verliezen zullen we uitsterven zoals de dinosauriërs uitgestorven zijn. En ik geloof dat een groot gevaar ons bedreigt. Ik zie namelijk zowel de experimenten met kernbommen (en in het algemeen al dat geïnspireerd geëxerceer met wapentuig dat je alom ziet), alsmede doelloos gefilosofeer (dat wil zeggen gefilosofeer dat niet op bekommernis om het voortbestaan van de

⁴ Z houdt hier een betoog dat hem evenzeer uit het hart gegrepen is als Beethovens Missa Solemnis het uit Beethovens hart was, maar ik vind het wel elegant te verklappen dat hij het ontleend heeft aan een door Dr. Ir. Karl Steinbuch geschreven boek genaamd *Menselijk en machinaal denken* (uitgeverij Het Spectrum). Het is maar dat u het weet.

En sowieso zijn de ondervolgende beschouwingen betreffende de werking van de hersens opgevat als computer, gebaseerd op beschouwingen gedaan in *Menselijk en machinaal denken* / K. Steinbuch / Het Spectrum.

2. gewoon doorgaan

mens geënt is), alsmede uit het verband gerukte erotische activiteiten, alsmede het tot in het waanzinnige opvoeren van prestaties in het kader van de zogenaamde “topsport”... al deze activiteiten zie ik als ongewenst speelgedrag. Ongewenst speelgedrag is de gevaarlijkste kwaal van deze tijd!! En ik voorspel, dat als we als mensheid niet serieuzer worden, dat we dan in de strijd om het bestaan het loodje zullen leggen. We moeten zorgen dat we het spelen weer gaan beoefenen als methode om vaardigheden te verwerven en inzichten op te doen, met als doel: het voortbestaan van homo sapiens bestendigen!

Daarnaast komt het ongenueanceerd zich afzetten tegen de techniek dat tegenwoordig zo in de mode is, op mij als uiterst onterecht over. Ongetwijfeld is de techniek juist onze beste troef in de strijd om het voortbestaan van de mens. Maar... wat inderdaad fout is, dat is het ongebreidelde gespeel met techniek, het zinloos introduceren van modesnufjes, het blinde jagen dat de topmanagers van bedrijven doen op top-rendementen zonder acht te slaan op de kwalijke neveneffecten van hun op hol geslagen speeldrift, te weten: milieuvervuiling, onrechtvaardige bejegening van arbeiders, het produceren van ziek makende of neuroses verwekkende producten.

O, ja, maar wie zich verdiept in de wetten volgens welke de economische processen zich voltrekken betreedt heus wel een uitermate fascinerende wereld; en wat is het niet een prachtige, het hart vervoerende zodat het heftig kloppen gaat... - uitdaging een bedrijf op poten te zetten en tot een succes te maken. O, ik snap de gegrepenen door de wereld van het bedrijfsleven wel! Ik ben zelf óók een mens met speeldrift. Maar we moeten nooit vergeten dat de wereld geen Monopoly-spel is doch het oord waar wij wonen; en de economie moet primair gezien worden als een middel om het voortbestaan van de mens te dienen.

Onbeheerste speelzucht is in onze tijd werkelijk de grootste bedreiging voor de mens als soort.

Z zucht eens diep, ontspant wat en glimlacht even.

Z :A, ik heb zojuist mijn diepste overtuiging uitgesproken: mijn ware religie.

Credo: ik geloof in het voortbestaan van homo sapiens – CREDO!!
En een positieve bijdrage leveren aan het in stand houden van de mensheid, daarin zie ik de zin van mijn hele leven. Dáár leef ik voor.

En nu gaan we ons nog even verdiepen in de overeenkomsten die er zijn tussen het functioneren van de mens en de computer. Er zijn weliswaar veel tegenwerpingen ingebracht tegen de visie dat het informatieverwerkende systeem dat onze hersens vormen, gewoon ook een computer is – weliswaar een onbegrijpelijk complexe en

2. gewoon doorgaan

tevens uiterst geraffineerde supercomputer, maar toch een computer en niets dan een computer. Men kan tegen de opvatting dat de hersens niets dan een zeer geavanceerde computer zijn enige categorieën van tegenwerpingen onderscheiden:

- filosofische;
- theologische;
- bezwaren van wiskundige aard;
- men zegt: een computer heeft geen bewustzijn, een mens wel;
- een computer heeft geen gevoel, en kan dan ook niet lachen en geeft niet om mooie dingen – en je kan wel een computer bouwen die kwijlt als je hem een heerlijke rumpudding laat zien, maar niet een die zich ook werkelijk op de rumpudding verheugt;
- een computer doet slechts wat de mens hem opdraagt te doen.

Enzovoort. Maar alle tegenargumenten die men bedacht heeft lijken wel krachtig te zijn doch blijken bij nadere analyse toch echt geen hout te snijden. Neem bijvoorbeeld het verschijnsel “gevoel”. Wat is gevoel? Wat is pijn? Wat is vreugde? Wat is gedeprimeerdheid?

Denk aan de amoëbe! Het simpele eencellige wezentje! Als dit jongetje al voortschuifelende in een omgeving terecht komt die ongunstig voor hem is dan krimpt het ineen en verlaat met zo gezwind mogelijke spoed 't onzalige oord. De amoëbe is een *eencellig* wezentje dat in feite een waar wonder van de chemie is, en wat er gebeurt als het in een voor hem ongunstige omgeving komt, dat is dat de chemische balansen in zijn inwendige cel daarop reageren.

De neuronen in onze hersens zijn ook cellen. Elke neuron is één cel, dat wil zeggen een eencellig wezentje met een eigen identiteit. En ik poneer dat het proces dat zich voltrekt als wij iets voelen, inhoudt dat de condities voor het betrokken groepje neuronen in onze hersens gunstiger c.q. ongunstiger worden. Ik geef een concreet voorbeeld: je prikt je met een naald in je vinger, waarbij er pijnzenuwen geraakt worden – dit zijn niets dan cellen die als detectoren voor beschadiging functioneren. Als gevolg van de speldenprik voltrekt zich bliksemsnel een langs de zenuwbaan zich voortplantend chemisch proces dat ervoor zorgt dat er een elektrische spanningsimpuls vlot en vaardig voortgaat. De zenuwcellen waarlangs de elektrische impuls voortgestuwd wordt, vormen een streng die tot in de hersens loopt en eindigt bij een groepje “gevoelsneuronen”. Als de elektrische impuls daar aankomt heeft dit volgens mijn hypothese tot gevolg dat voor de betrokken gevoelsneuronen de chemische balansen ongunstig worden. De detectoren in onze beschadigde vinger zorgen ervoor dat er bij voortduring elektrische impulsen blijven komen. Hadden de gevoelsneuronen in ons hoofd nu maar schuifelvoetjes, zij zouden er vandoor gaan. Maar zij kunnen geen kant op, en dus lijden zij – en wij – zolang de detectoren in onze vinger elektrische impulsen blijven afgeven. Ons gevoel is dus niets anders dan de chemische

2. gewoon doorgaan

condities in de gevoelsneuronen in onze hersenpan. En hoe hoger de kwaliteit van de chemische condities is, hoe prettiger voor ons; voor ons, want onze mensbeleving *is* de kwaliteit van de chemische condities van de gevoelsneuronen in ons hoofd; voilà de essentie van het menszijn. Ik ben een complex van chemische processen in mijn hoofd dus ik ben, hahahaha.

Aldus dus, volgens mijn hypothese, heel de mens – de kern van het menszijn! En ik voeg er mijn definitie van Kwaliteit aan toe; voici: Datgene wat wij Kwaliteit noemen is één op één gecorrigeerd met de kwaliteit van de chemische processen in onze hoofden.

Voilà.

A :Tja... wat je nou te berde gebracht hebt klinkt me inderdaad plausibel en overtuigend in de oren moet ik zeggen hoewel ik tegelijkertijd moet toegeven dat ik graag wat meer zou willen horen over cellen, amoeben, neuronen en zenuwen – kan je daar nog iets over vertellen? - en mij tevens inlichten over wat het is dat chemische balansen zijn?

Z :Later, later... Ik kom er nog op terug, ik beloof het, maar nu even nog niet!

Men kan zich de volgende brandende vraag stellen: zal de mens ooit in staat zijn heel het functioneren van zijn eigen hersens te doorgronden? Hoogstwaarschijnlijk niet. Want van de elementaire bouwsteen van de hersens: het neuron, zitten er zo'n vijftien miljard in ons hoofd! Een geroutineerde en bekwame elektronica-professional heeft ongeveer vijf uur nodig om een elektronische schakeling te analyseren die uit tweehonderd componenten bestaat. Dit betekent dat een vakman veertigduizend jaar over het analyseren van het schema van de menselijke hersens zou doen indien hij dag en nacht zou doorwerken!

Want waarlijk kosmisch complex is onze hoofdinhoud...

Maar wat zeg ik – we kennen het schema van de menselijke hersens niet eens, en ik geloof niet dat we er ooit in zullen slagen het te achterhalen. Gewoon veel te veel van het goede!

We zullen er altijd naar moeten blijven gissen hoe de hersens werken. Maar het onderkennen van de principes die ons in staat stellen computers te bouwen maakt het ten minste mogelijk ons gissen op *rationele* leest te schoeien, hetgeen tot niet te versmaden inzichten leidt. Eén ding staat nu al vast. Zomin als de computer een vrije wil heeft, heeft de mens er een. Er is geen plaats voor een vrije wil in de Natuur. Als een baksteen valt doet deze niets dan een rechte lijn volgen in de ruimte ala Riemann. En als jij een ijsje koopt is dit gedrag het gevolg van een uiterst complex en dynamisch elektrochemisch proces dat zich in jouw koppie voltrokken heeft.

Mensen beschikken over een formidabel vermogen tot leren – en nu stellen we onszelf de vraag: is het mogelijk een lerende computer

2. gewoon doorgaan

te bouwen? Want lukt ons dit, dan zal een beschouwing van de werking van de lerende computer vastwel veel inzicht geven in het leermechanisme als zodanig, dus ook in hoe de mens zijn lessen leert.

Welnu, het is inderdaad mogelijk lerende automaten te maken! Met name Dr. Ir. Karl Steinbuch heeft een interessant apparaat bedacht. Steinbuchs opvattingen zijn overigens heel radicaal maar dit komt eigenlijk alleen maar doordat Steinbuch bij zijn nadenken consequent volgens het pad voortgaat dat je als mens wel volgen moet als je het relevant vindt, de inzichten die logisch redeneren opleveren als leidraad aan te houden. De ideeën die ik je vanavond voorleg over de vrije wil, en de beschouwingen over de hersens als computer, heb ik aan deze Denker te danken. Ik zie het zo dat Dr. Ir. Karl Steinbuch een twintigste-eeuwse wijsgeer is wiens opvattingen nog helemaal niet naar waarde geschat worden. Hij is zijn tijd tientallen jaren vooruit! Maar ik voorspel dat de dag komen zal waarop men hem in essentie overal gelijk in zal geven.

Wat is leren? Jij, als lerende machine genaamd “mens”, weet wat een appel is. Je weet hoe die eruitziet, hoe hij ruikt, voelt, smaakt. Je weet wat je ermee doen kunt. Je kan hem schillen en opeten; en het klokhuis gooi je weg. Alles wat je van de appel weet heb je ooit *geleerd*. Hoe is dat in zijn werk gegaan. Welaan, je zâg met je ogen een voorwerp, en je hoorde met je oren een door je moeder voortgebracht geluid dat klonk als “appel”. Dit is je stelselmatig overkomen. En na verloop van tijd wist je als je het desbetreffende voorwerp waarnam, dat daar “appel” bij hoorde. Zó leerde je: doordat je het voorwerp zag – en tevens “appel” hoorde. Op soortgelijke wijze heb je relevante gedragingen geleerd, onder ander dat je de “appel” kunt opeten. En precies zo funcioneert een door Steinbuch ontworpen automaat die daadwerkelijk tot leren in staat is! Deze automaat is gebaseerd op de *leermatrix*. Aan de leerautomat voer je tegelijkertijd twee informatiestromen toe, bijvoorbeeld met behulp van een TV-camera enerzijds het beeld van een appel, en tegelijkertijd type je op een elektrische schrijfmachine die ook op de automaat aangesloten is, het woord appel in. Als je dit een aantal keren herhaald hebt, print de automaat, zodra je een appel voor de TV-camera houdt, uit zichzelf het woord appel af.

A :Allemachtig!

Z : Hoe de leermatrix in elkaar zit, en hoe hij werkt vertel ik later nog wel eens (als ik uit het ziekenhuis ontslagen ben!). Dan zal je zien dat de hoeveelheid technische vernuft waarover mensheid op dit moment beschikt nog niet voldoende is om daadwerkelijk een videosignaal op de leermatrix aan te kunnen sluiten. Maar de bestaande belemmeringen zijn van praktisch-technische aard, niet van principiële. Ik heb immers ook al gezegd dat de prestaties van de menselijke hersens onvoorstelbaar veel groter zijn dan die van

2. gewoon doorgaan

computer-automaten. Het videosignaal is nogal een complex iets, zoals je wellicht weet, en het bevat ontzettend veel informatie. Er staat me overigens zo iets bij van dat ik laatst las, dat men bij onze Nederlandse PTT ⁵ al aan het experimenteren is met het automatisch lezen van handgeschreven schrift met behulp van een TV-camera. De technische vooruitgang gaat altijd door, en elke dag maken we vorderingen.

Wat de leerautomaat laat zien, is dat zelfs een activiteit als leren, die toch echt wel een zeer kenmerkende vaardigheid van de hersenen is, door automaten uitgevoerd kan worden. Uiteraard kan het uitprinten van het woord appel nog niet echt als subtiel menselijk gedrag aangemerkt worden, met name omdat het gevoelsaspect ontbreekt. Als je automaten menselijk gedrag wilt laten vertonen zal je er ook gevoelsprocessen in moeten inbouwen. Dan moet je er bijvoorbeeld voor zorgen dat wanneer de TV-camera van een mannelijke automaat een vrouwelijke automaat waarneemt, dit niet zo zeer resulteert in het uitprinten van het woord automeisje, maar dat zich in de machine een gevoelsproces voltrekt dat tot zekere gedragingen leidt.

Gevoelsprocessen zullen het gedrag van automaten op een indirecte wijze moeten bepalen; om dit te bereiken zal het denkkelijk nodig zijn een fenomeen dat *chaos* heet in het functioneren van de automaat in te bouwen zodanig dat iets dat *vreemde attractor* heet een gedrag-bepalende doch moeilijk in exacte termen te beschrijven rol speelt. Er bestaat een mathematische theorie, de *catastrofetheorie*. Deze is van de Fransman René Thom afkomstig⁶ en is tot op zekere hoogte wel wat verwant met de *chaostheorie*. De catastrofetheorie geeft een wiskundig model waarmee het mogelijk is een bepaalde categorie van abrupte overgangen met behulp van wiskundige taal te beschrijven. Het soort van overgangen waar het hier om gaat doet zich voor als er meerdere gedragsneigingen bestaan die op een bepaalde, zogezegd indirecte wijze hun invloed doen gelden. In ons hoofd zijn de neigingen die uit onze gevoelens voortkomen van zodanige geaardheid dat beschrijving ervan met behulp van wiskundige modellen van de begrippen chaos en vreemde attractor, respectievelijk de chaostheorie, denkkelijk relevant is. En met de catastrofetheorie kan je wiskundige

⁵ De bedrijfsnaam PTT bestaat inmiddels niet meer. In sub-boekje *Levend* zult u in hoofdstukje *Het voortschrijden van de beschaving* een overzicht van alle verouderde zaken die in de A-Z-dialogen voorkomen aantreffen, maar dat is niet het belangrijkste. Het belangrijkste waar *Het voortschrijden van de beschaving* het over heeft zijn nieuwe ontwikkelingen op wetenschappelijk gebied.

⁶ Maar de term "vreemde attractor" is door D. Ruelle en F. Takens in de wereld gezet.

2. gewoon doorgaan

beschrijven hoe één neiging het op zeker moment wint, - en op dat moment doet zich een abrupte overgang voor. Neem bijvoorbeeld een hond die in eerste instantie bang voor een inbreker is. Daar staat hij op een afstandje vervaarlijk te blaffen – ineens klapt het gedrag van de hond om, en daar valt ie aan. Dit komt dan doordat de “indirecte neiging” die door het gevoel agressie opgeroepen wordt over de angst-neiging de overhand gekregen heeft. Als je er op let zie je dat een hond nooit angstig en agressief tegelijk is. Bepaalde gedragspatronen kunnen niet tegelijkertijd optreden. Dit strookt met het omklapproces dat door de catastrofetheorie beschreven wordt. Altijd is het één neiging die bepaalt hoe het dier zich gedraagt.

Ook het gedrag van mensen die lijden aan psychische kwalen als anorexia nervosa waarbij vreetbuien en kunstmatig opgewekt kotsen elkaar afwisselen laat zich in termen van de catastrofetheorie beschrijven.

Het is zonneklaar dat zich onder de zon niets onverklaarbaars voordoet, en erboven ook niet trouwens. Ook de processen in de hoofden der mensen (en dieren!) zijn gewoon processen. Men zal er zeker in slagen automaten te construeren die zich verregaand als mensen gedragen. De mens is lang niet zo speciaal als wij graag denken, en de automaat is niet in die mate een doods ding als men wel aanneemt.

Niet dat het woord “computer” gevoelens van bedeesd ontzag hoeft op te roepen. Ik spreek wel mensen die met een bijna mystiek respect voor de computer en de robot rondlopen dat aan angst grenst. Dit is niet terecht. Ook is het niet zo dat de computer een ongehoord vernuftig product is. De mensheid brengt al sinds de oertijd zeer vernuftige producten voort: de peniskoker, de stenen bijl, het wiel, de kruiwagen, de WC-stortbak, de vliegmachine, de naaimachine, de vuurpijl, de raket. In deze productengalerij kan je de computer en de robot een plaats geven. Punt uit. Er is niets heiligs aan automaten, zomin als denkprocessen heiliger zijn dan het proces van het bevriezen van water.

Computers leveren een nuttige bijdrage aan de bevrediging van menselijke behoeftes. Je vindt er in diverse uitvoeringsvormen legio in consumptiegoederen producerende bedrijven. *Main frames*⁷ tref je

⁷ Toentertijd werd de automatiseringswereld nog gedomineerd door door IBM voortgebrachte giganten: grote computers van een categorie die op een gegeven moment *main frames* genoemd is. Het woord PC bestond nog niet maar Hewlett Packard had reeds de *tafelcalculator* op de markt gebracht, en is derhalve wat mij betreft de uitvinder van de PC, zoals dit bedrijf trouwens ook de uitvinder van de “zakjapanner” is. Ere wie ere toekomt! (“Zakjapanner” is de informele term die blijkbaar gangbaar geworden is om de kleine elektronische rekenmachientjes aan te duiden die tegenwoordig voor een

2. gewoon doorgaan

aan, minicomputers, tafelcalculators, zakrekenmachientjes en microprocessoren. Wat voor soort gegevens bevindt zich in de duizenden computergeheugens? Merendeels records met administratieve gegevens – spul zo saai als de hel eigenlijk.

A :Rekkerts?!

Z :*Records*, jazeker. Ja, je moet weten dat men gegevens in computergeheugens bewaart in de vorm van samenhangende brokken informatie die *gegevensbestanden* genoemd worden (meestal wordt trouwens de vakjargonterm *data sets* gebruikt). Wel, een data set is niets dan een verzameling records. Zoals een opbergkast uit vakken bestaat, bestaat een gegevensbestand uit records. Een record is een soort van opbergvakje. Weliswaar bevatten records geen voorwerpen maar informatie, in de vorm van specifieke gegevens. In één bestand zitten vaak duizenden records. Bijvoorbeeld, stel een bedrijf heeft de salarisadministratie geautomatiseerd, en men bewaart voor elke werknemer de volgende gegevens in een record:

- persoonsnummer
- naam
- straatnummer
- huisnummer
- woonplaats
- datum van indiensttreding
- salarisschaal
- gironummer.

Zie je, en een record is dus niets dan een aantal wetenswaardigheden ala de boven genoemde, op een rijtje gezet. Dat is alles. En een bestand bestaat uit een grote verzameling records – in dit voorbeeld evenveel records als er werknemers zijn. En elk record in een bestand bestaat uit een reeks bij elkaar horende gegevens. In het voorbeeld zijn dit de relevante gegevens van precies een werknemer. Een record zou bijvoorbeeld de volgende data kunnen bevatten:

48503212 Zeegras S. (Saul) Taalweg 19 Onsdorp 19750807 39
0521066

Welaan je ziet het, gortdroger kan het al niet.

A :Ja. Nee, bedoel ik.

Maar wat ik niet snap, dat is dat je zulke gegevens in een computer kan stoppen. Hoe gaat dat in z'n werk, ik weet niet... en hoe werkt een computergeheugen! Ik vind het allemaal zo onvatbaar dat ik niet eens weet hoe ik het vragen moet. Hoe werkt dit allemaal toch?

appel en een ei alom te koop zijn en alom in gebruik zijn – computertjes zo klein als je handpalm... dat ze zoiets toch kunnen maken... een Wonder van de techniek, ik zweer het je!

2. gewoon doorgaan

Z :Later, later... Ik wil vanavond namelijk nog iets heel belangrijks aan de orde stellen, en ik ben een beetje moe. We moeten zo afronden.

Het enige wat ik nu nog even kwijt wil, dat is dat het bewaren van informatie in een computergeheugen, gedaan wordt door de informatie die in het geheugen moet worden opgeslagen te coderen met behulp van een code die heel geschikt is om te worden gebruikt door bepaalde elektronische apparatuur die van de computer deel uitmaakt. Eén en ander is in geen enkel opzicht onbegrijpelijker dan het weergeven van Alfred Hitchcocks stralend snuitje door middel van een TV-beeldbuis.

Maar ik zal te zijner tijd de werking van de computer voor je uit de doeken doen als je daar prijs op stelt.

A :Nou graag!

Z :Ik moet je wel waarschuwen. Je denkt misschien dat dit erg boeiende materie is. Hoe zo'n fascinerend iets als een computer eigenlijk werkt... dat moet toch wel hartstikke interessant zijn om te weten! Helaas valt het vies tegen. Het is voornamelijk een kwestie van organisatie van informatiestromen. De handelingen van de computer: zij vormen heus geen boeiend verhaal. Men denkt dat een computer heel bijzondere dingen doet zoals men ook denkt dat het menselijk hoofd heel bijzondere dingen doet. Maar dit is echt een misverstand.

En het je eigen maken van de werking van een computer is een reuze taaie klus, vanwege de geweldige grootte van de omvang van het complex aan activiteiten dat de computer aankan; het bestuderen van dit complex vergt veel doorzettingsvermogen; - en je zult dan merken dat basis-aspecten zoals digitaal rekenen (het ja/nee-spel) veel minder bepalend zijn voor wat een computer in essentie is en doet, dan de studie van de organisatorische problematiek waar men mee geconfronteerd wordt als men een computer bouwen wil. Het blijkt dat als je de complexe verzameling complexe processen die zich in de computer voordoen beheersbaar wilt maken, je de processen kanaliseren moet met behulp van een uitgekiende werkorganisatie. Men (dat wil zeggen IBM met name) heeft, om de complexe verzameling processen die zich in een computer voordoen beheersbaar te maken, de processen in banen geleid door de computer volgens een uitgekiende werkorganisatie te laten opereren. En het fenomeen "computer" bestuderen houdt in eerste instantie vooral in dat je je verdiepen moet in taaie hiërarchische processtructuren volgens welke men de computertaken geordend heeft. Nee, als je iets interessants wilt doen in verband met computers, probeer dan in het werkgebied dat men *software engineering* noemt verzeild te raken, en verdiep je dan in boeiende zaken zoals *quality management*, *egoless programmeren*, *project management* en *software life cycle* - en ik

2. gewoon doorgaan

zwijg nu nog maar eventjes over Dijkstra's onverbidelijke vasthoudendheid inzake de tak van sport die "bewijsbaar correct programmeren" heet.

A :Jaja abracadabra. Ik blijf, wat je ook zegt, nieuwsgierig naar hoe een computer werkt!!

Z :A, heb jij een vriendinnetje?

A (verblekend):

Z :Dat mag ik toch wel vragen he? Wat kan jou het schelen, jôh, zo'n ouwe half doje zak als ik! Nou! Zeg eens eerlijk! Heb je een vriendinnetje?

A :Nneeje, ikke niet...

Z :Heb je er geen zin in?

A :Ach, kweeniet. Ben er nog niet zo aan toe, geloof ik.

A slaan nu de vlammen uit; hij zweet ervan!

Z :Pas op hoor. De mens is een meester in zelfbedrog...

Vooral de verlegen mens.

Ben je wel eens eenzaam.

A :Nou nee, echt niet hoor.

Z :Zullen we eens naar een seksclub gaan!

A :Nee, dank je.

Nee, bedankt. Echt, dat is niets voor mij. Hihi, daar voel ik niet zo voor.

Och, als ik zin heb in een verkering dan vind ik heus wel een geschikte levenspartner.

Z :Nou, denk nog eens over mijn aanbod na.

A, knalrood, glimlacht afwerend. Een seksclub? Dat laagstaande vieze gedoe, daar geeft A toch zeker niet om!

Z (zijn hand op A's mouw leggende): Ben je homoseksueel?

A :Wat denk je nou toch!

Hahaha.

Z :Daar moet je niet om lachen. Homoseksueel zijn is niets lachwekkender dan heteroseksueel zijn. Weliswaar is homoseksueel zijn statistisch gesproken niet de normaalste zaak van de wereld, maar een dergelijke geaardheid zou desondanks evenzeer als de mensen eigen moeten worden gezien als welke menselijke aandrift ook!

We schieten zo weinig op met koppen in zand. Integendeel... Want wat in ons zit komt er tóch uit – is het niet in de ene vorm, dan is het in de andere. De processen voltrekken zich namelijk onstuitbaar; óók als je je ogen vol zand strooit. De processen voltrekken zich – ALTIJD, en onvermijdelijk. En onverbidelijk! Zo zijn we nu eenmaal geprogrammeerd, en een computer is immers

2. gewoon doorgaan

een hulpeloos ding; want ziet, een computer kan helemaal niets anders doen dan zijn programma afwerken...

Z :Zo, nu ga ik braaf slapen. Tot morgen, mijn goede vriend A! En verheug je maar op de dag waarop we het over de kwantummechanica zullen hebben!!

29-mrt-2011

3. Een toepassing van Jurans paretoprincipe

Ineens ben ik ontzettend geschrokken doordat het me ineens opgevallen is hoe ontzettend dik dit boekje is. Een omvangrijk probleem! Om het op te lossen zal ik het paretoprincipe toepassen. Het zit zo dat Juran op een mooie dag, heel lang geleden, ontdekt heeft dat als er (kwaliteits)problemen zijn, dat er dan meestal een veelheid aan oorzaken voor deze problemen is weliswaar, maar dat van alle oorzaken er gewoonlijk toch maar zo'n 20% is die om en nabij 80% van alle problemen veroorzaakt, en hij heeft zijn ontdekking, er de naam "het Paretoprincipe" aan toekennend, wereldkundig gemaakt. Men noemt het paretoprincipe ook wel de 20-80-regel, waarbij ik op wil merken dat genoemde "men" in het algemeen in het geheel niet weet dat het desbetreffende inzicht van Juran afkomstig is. Wie was Juran? Hij is pas gestorven na 103 geworden te zijn, heeft al doende zelfs de eenentwintigste eeuw gehaald, en Jurans briljante ideeën over hoe het zit met kwaliteit in de praktijk en hoe je het moet doen om kwaliteit in de praktijk tot stand te brengen zijn briljant. Naast Pirsig is hij voor het Westen degene die in de twintigste eeuw de waardevolste inzichten in casu kwaliteit te berde gebracht heeft; ik wil hier overigens ook Deming noemen, die net zo goed schrandere en zinnig gewerkt heeft, om het Westen er bewust van te maken dat kwaliteit van onnoemelijk praktisch nut is voor eenieder van ons, m.a.w. geen soft gezever⁸. Juran heeft de term paretoprincipe geïntroduceerd (waar menigeen er in zijn plaats zijn eigen naam aan gehangen zou hebben – bijvoorbeeld, ware het paretoprincipe ontdekt door Max van Vriesland, de wereld zou verrijkt zijn geworden met de

⁸ Na de Tweede Wereldoorlog hebben zowel Deming als Juran op uitnodiging van Japanse kwaliteitsorganisaties, aan managers van grote Japanse bedrijven over het onderwerp kwaliteit gedoceerd. Deming is zichzelf daarna als zo ongeveer de redder van Japan gaan zien, volgens Juran zouden de Japanse managers het zonder Deming en Juran ook wel voor elkaar gekregen hebben. Het Westen had erg veel aan de ideeën van Deming en Juran kunnen hebben – in plaats daarvan hebben ze ISO-9001 geïntroduceerd, hahahaha. Gelukkig ben ik inmiddels gepensioneerd – ik wil niets meer met het geklungel dat je zich dag-in-dag-uit in maar al te veel Westerse bedrijven ziet voltrekken, te maken hebben!

3. een toepassing van Jurans paretoprincipe

term VanVrieslandPrincipe – maar Juran heeft zijn ontdekking genoemd naar een zekere Pareto, dat is een persoon die allang dood is maar opgemerkt heeft dat 80% van alle geld zich in het bezit bevindt van 20% van alle mensen – maar die verder voor de wereld niet veel betekend heeft voor zover ik weet. Je kunt het paretoprincipe door het ruim te nemen in zeer veel situaties toepassen; bijvoorbeeld, heb je het ontzettend druk, en heb je, wanhopig met je handen in het haar zittend, er geen idee van hoe je alles wat er gedaan moet worden voor elkaar kunt krijgen, ga er dan gerust van uit dat slechts zo'n 20% van hetgeen je doen moet van het hoogste belang is – als je je concentreert op deze 20% doe je qua belang toch reeds ca. 80% van alles wat er gedaan moet worden; zelfmoord plegen is dus absoluut niet nodig (dat kan altijd nog he).

Ik heb in mijn leventje het paretoprincipe in allerlei situaties toegepast, en heb er veel aan gehad, maar ben daarbij tegen een probleem aangelopen dat ook anderen opgemerkt hebben. Juran heeft de 20% belangrijkste factoren of actiepunten de 'vital few' genoemd, hierbij mogelijk geïnspireerd door de term 'the happy few', en de overige factoren benoemd als de 'trivial many'; maar het probleem waar ik en anderen op gestuit zijn, is dat je maar al te vaak toch over grensgevallen struikelt, in de zin van dat je er in veel gevallen maar mooi mee opgezadeld blijkt te zitten dat een factor of activiteit niet echt tot de 20% 'vital few' behoort, doch toch ook niet bij de 'trivial many' gerekend kan worden. Bij wijze van oplossing voor dit euvel heeft men de rubriek 'awkward zone' geïntroduceerd – hieronder vallen dan de vermaledijde factoren die niet echt onder de 'vital few'-categorie vallen, maar toch ook niet als een 'trivial many'-geval afgedaan kunnen worden.

Welnu, ik zal vanaf nu bij de titel van elk nog te volgen hoofdstukje de aanduiding [vf] respectievelijk [az] respectievelijk [tm] plaatsen. Hoofdstukjes waar [vf] bij staat, moet u per se lezen indien u tot degenen behoort die überhaupt zin hebben in lezen van *Levend begraven / op weg naar de waarheid*. Hoofdstukjes waar [tm] bij staat kunnen overgeslagen worden en hoofdstukjes waar [az] bij staat, waarbij az 'awkward zone' betekent, zoals gezegd, vormen twijfelgevallen – "oordeelt u zelf" is in de desbetreffende gevallen de wat mij betreft relevante aanbeveling. Persoonlijk ben ik echter de mening toegedaan dat alle hieronder wachtende hoofdstukjes successievelijk lezen kwaliteit heeft⁹ – ongeacht hoe saai of moeizaam de leesactiviteit bij tijd en wijle ook zijn zal, omdat het ganse muziekstuk dan al met al toch het beste werkt, - althans zo heb ik het

⁹ Gewoon elke dag een half uurtje lezen, langer hoeft immers ook helemaal niet.

3. een toepassing van Jurans paretoprincipe

beoogd. Als je de muziekwerken van Bach, Mozart, Beethoven, Mahler, Bruckner, Verdi en alle anderen beluistert komen er fragmenten langs die je enorm aanspreken, terwijl er ook fragmenten zijn die het in veel geringer mate doen (mijn vader is de enige keer dat hij een uitvoering van de negende symfonie van Beethoven bijgewoond heeft in slaap gevallen, zoals u zich misschien herinnert). Toch is het beter het hele muziekstuk te consumeren, omdat het spijsverteringsproces dan beter in staat is tot het verhapstukken. Maar ik wil u natuurlijk geen schuldgevoel aanpraten, zo zit het nou ook weer niet bij mij dus schroom niet om van het hierna volgende niet alles te lezen wat zich in dit boekje bevindt, en als hulpmiddel bij uw keuzeprocess in dezen zal hopelijk de categorisering VF-AZ-TM handig zijn, althans dat hoop ik en zo heb ik het beoogd. Wat ik overigens geenszins beoogd heb, echt waar niet, is pretenderen dat mijn boekje van de allure is van de muziek van Bach, Mozart, Beethoven, Mahler, Bruckner, Verdi en vele vele anderen. Nee... ik pretendeer niets... heb slechts redelijk mijn best gedaan en hoop er nu maar het beste van...

Een aanvulling op het paretoprincipe

Nog even het volgende, - dit is een poging bij te dragen aan een aangenaam leven voor de lezer.

Naast het paretoprincipe heeft men *het draagbaar saunaprincipe*. Dit is van toepassing op (kwaliteits)problemen die behoren tot de 'trivial many' waarbij het toepassen van een preventieve maatregel niet mogelijk blijkt te zijn. Voorbeeld: onkruid in de tuin. Eerlijk gezegd heb ik het "draagbaar saunaprincipe" ontwikkeld nu juist i.v.m. het euvel van het onkruid in de tuin; het principe houdt in:

= geen resultaatverplichting;

= wel een inspanningsverplichting, en de betrokken inspanning is *draagbaar*.

Ik attaqueer het onkruid euvel door (bijna) elke dag als het niet regent eventjes bezig te zijn met onkruid uittrekken (mag ook wieden zijn). Ik stop als ik er genoeg van heb. Soms ben ik een half uurtje bezig, dat is een zeldzaamheid. Meestal houdt het al na een (klein) kwartiertje op, d.w.z. dan hou ik er mee op. De truc is dat je *elke dag* als het niet regent eventjes aan de slag gaat. Hierbij is een sub-paretoprincipe relevant: men concentreert zijn inspanning op die onkruiduitwassen die het manifestst zijn.

En al doende ontstaan zodoende een draaglijk evenwicht – het geheel ontbreken van onkruid doet zich niet voor, maar een storend grote aanwezigheid evenmin.

6-dec-2001

4. Na Gods dood [az]

Enige woorden uit een boek genaamd *De jongeling* haal ik hier aan.

. Ik moest me wel af en toe de vraag stellen hoe de mens zonder God kon leven en of dat ooit mogelijk zou zijn . . Na de verwensingen, de modder en het gejuw is er een stilte ingetreden en de mensen zijn *alleen* gebleven zoals ze het gewild hadden . . de grote krachtbron die hen tot nu toe gevoed en verwarmd had is ondergegaan als de machtige roepende zon van Claude Lorrain . . En de mensen beseften plotseling dat ze helemaal alleen waren gebleven en ze voelden zich grenzeloos verlaten . . en het hele geweldige overschot van de vroegere Liefde tot Hem die de Onsterfelijkheid zelf was zou zich bij allen de natuur toekeren, de wereld, de mensen, het kleinste grasspietje . . Ze zouden de aarde en het leven hartstochtelijk liefkrijgen en temeer naarmate ze meer besef kregen van hun vergankelijkheid en eindigheid . . Ze zouden geheimen en verschijnselen in de natuur opmerken en ontdekken waarvan ze vroeger zelfs geen vermoeden hadden, want ze zouden de natuur met nieuwe ogen bezien, met de blik waarmee de minnaar zijn geliefde beziet . . “Ook al is het morgen mijn laatste dag op aarde, zou eenieder denken, wat geeft het: ik sterf maar zij allen blijven en na hen kun kinderen” . . O ze zouden zich haasten om lief te hebben om de grote droefheid in hun hart te stillen.
.¹⁰

Tot zover deze woorden die in eerste instantie in het Russisch neergeschreven zijn, ruim honderd jaar geleden, door toedoen van het mysterieus scherpzinnige, gigantische intellect dat zich toentertijd in het bebaarde hoofd van Fjodor Dostojewski bevond. Dostojewski de man met het griezelige spinnenwebverstand doch tevens de man die zichzelf dwong dat verstand ten goede aan te wenden. Wie kan zoiets begrijpen? Ach wat! Niets is begrijpelijk! Neem de algemene relativiteitstheorie. Begrijpt u die nou écht?! (Terecht heet de desbetreffende tak van sport wetenschap, en niet begrijpenschap. Want vrienden, wij *weten* wieweet best wel wat – maar *begrijpen*, nee:

¹⁰ [Referentie 42].

4. na Gods dood

dat doen we *niets*. Waarvan akte¹¹.) Hoe het ook zij: er zijn nog steeds mensen die aan kanker creperen doordat zij zich in hun jeugd in de omstreken van Hiroshjima ophielden op het moment waarop daar ter plekke door middel van vernietiging van een luttel beetje uraniummassa enorm veel energie gecreëerd werd hetgeen met zich bracht: het felste licht, de laaiendste hitte, het donderendste lawaai, de verwoestendste schokgolven, de griezeligste stralingen, en al met al dusdoende walgelijke verschrikkingen. En zo begon toen een nieuw tijdperk, namelijk het atoomtijdperk (ja sorry, zo is het toentertijd inderdaad genoemd, adoeh is niet *mijn* fout dese). Hoe schuldig is nu Albert? Eigenlijk niet echt schuldig. Weliswaar heeft hij die brief aan president Roosevelt mede-ondertekend. Hoe schuldig zijn Oppenheimer, Feynman e.v.a.? Tja. Als zij hun werk, en de piloten van de Enola Gay het hunne, niet gedaan hadden waren Marja en haar zoontje Cor omgekomen in het jappenkamp. Ik denk dat de creatie van de hellen Hiroshjima en Nagasaki in de grond teruggevoerd kan worden op het werken van een genie dat een pervers en vreemd mannetje was: de oom van het meisje Geli Raubal. Geli heeft de seksuele ervaringen die zij met haar oom gehad heeft beschreven, vertellend hoe het mannetje het met name ook van het grootste belang vond dat zij hurkte, hurkte boven het mannetje, en zij moest dit doen zonder broekje aan. Oom Adolph moest alles zien. Op 17 september 1931 heeft Geli zelfmoord gepleegd. Hitler daarentegen is gewoon doorgedaan. Tenslotte is het hem gelukt de wereld te perverteren zo wild zij strekt, met als resultaat dat ook nu nog de drek van de oorlog in de psyches van bitter veel mensen voortstinkt. Laat ons maar oppassen want niemand is geheel ongevoelig voor de hypnotische blikken blikkerend in de ogen van kwaadaardig-psychopatische mannetjes. Ieder mens heeft een geheim deurtje in zijn ziel, een morsig en drabbig en glibberig deurtje waardoorheen de worm van de perversie zich toegang verschaffen wil. Want het Duitse volk is niet beter of slechter dan welk volk ook. Slechts een enkele unieke ziel staat op de bres. Albert, bijvoorbeeld.

Albert, wiens mond huilde en wiens ogen diep straalden. In 1952 heeft het Zwitserse tijdschrift *Jungkaufmann* een enquête gehouden, om de meningen te peilen over de vraag: wat is voor jongeren de beste lectuur? Einsteins mening luidde: iemand, die alleen maar kranten leest, en op zijn best een paar moderne schrijvers, maakt op mij dezelfde indruk als een sterk bijziend mens, die het vertikt om een bril op te zetten. Hij is volkomen afhankelijk van de modes en vooroordelen van zijn tijd, want hij krijgt niets anders te zien en te horen. En wat iemand zelfstandig denkt zonder te steunen op de gedachten en ervaringen van anderen, blijft in het beste geval tamelijk

¹¹ Ik weet zelfs nieteens waar de leuke uitdrukking “waarvan akte” vandaan komt, noch waarom hij leuk is.

4. na Gods dood

armzalig en eentonig. Mensen met een heldere geest en stijl, en met goede smaak, komen maar hoogst zelden voor, niet meer dan een paar in een eeuw. Wat ons van hen is overgeleverd, behoort tot de kostbaarste goederen van het mensdom. Het is aan een paar schrijvers in de oudheid te danken geweest dat de mensen zich in de middeleeuwen langzamerhand omhoog hebben kunnen werken uit het bijgeloof en de onwetendheid, die meer dan vijf eeuwen lang het bestaan hadden verduisterd. – Meer heeft men ook niet nodig om de hoogmoed van deze tijd te boven te komen.¹²

Einstein geloofde absoluut niet in God, en was desondanks gericht op zoeken naar goedheid, schoonheid en waarheid. Hij is zonder angst voor het grote niets gestorven omdat hij zich een eenheid met de natuur voelde. En hij heeft het zijne gedaan.

Kortom, Dostojewski heeft in *De jongeling* het Einstein-type voorspeld. Maar ik wil er hier tot slot op wijzen dat Dostojewski tevens voorspeld heeft dat de wereld na Gods dood zichzelf in het ongeluk storten zal, omdat het kwantum Einstein-types notoir zo goed als nul is. Hoe en wanneer zal het eindigen? Joost mag het weten.

¹² [Referentie 43].

8-mrt-1998

5. Leven na een wetenschappelijke expeditie [vf]

Herinnert u zich de wetenschappelijke expeditie nog? Hij kostte een mensenleven, en verwoestte er één (Piet is dood en Lies dodelijk ongelukkig.) Nog even de details recapituleren. Nadat Ferry in Rotterdam dierlijk geëxplodeerd was, hetgeen enige onguere individuen zeer slecht bekomen is, kwam Cavatina bij Ferry die juist stripboekjes zat te lezen in zijn tent om onthutst te vertellen dat Piet weg was. Lies zag de schaduwen op het tentdoek bewegen totdat het licht uit ging. In de nacht die volgde brak Lies' hart. Zij heeft het Onze Vader gebeden, ergens stiekem hopen de dat dit haar geluk brengen zou maar niets gelukkig heeft zich voorgedaan. Lies woont nu bij Cavatina. De wetenschappelijke expeditie is voorbij. Al met al weten we nog steeds niet waar de zon ondergaat?

De brief uit de fles (vervolg)

Zo verstreken twee maanden. Daarna kwam Cavatina er toe haar arts te raadplegen. De uitslag van de zwangerschapstest was: positief. Op weg naar huis verkeerde Cavatina in een toestand van opperste verwarring. Ik vind het moeilijk, goed weer te geven wat er in haar omgving maar ze moet iets gedacht hebben in de zin van:

-En nu dus maar hopen dat Piet nooit gevonden wordt, althans niet levend. En dat ding, dat kind daar, hier, raar in mijn buik bij mijn darmen, dat onding zal nooit weten wie zijn vader is. Of is het een meisje? Jezus wat denk ik allemaal. Waarom moet het zo zijn. Als je als vrouw een kind verwacht moet je blij zijn en romantisch zwijmelen. Voor mij alleen een psychosetoestand. Een hoererotzooi heb ik er van gemaakt. Maar ik wil liever Piet terug. Eerst wou ik hem kwijt maar nu wil ik hem zo graag weer terug. Maar als hij terug zou komen wat dan. Dan draag ik mijn kind, cadeautje van Ferry. En dan? Moet ik Piet dat aandoen? Dan maar beter dood. Ik zeur. Hij is ook dood. Beter voor hem, en voor mij goede straf. Loon van de zonde. Waarom denk ik steeds dat hij nog leeft. Als ik thuis kom neem ik nog een tablet. Zou dat het kind schaden? De dokter zei er niets over. Zal wel niet dan. Ik

5. leven na een wetenschappelijke expeditie

word te helder, dat kan ik niet aan. Wat zal Ferry er van zeggen?-

Ze kreeg zo gauw geen gelegenheid het aan Ferry te vertellen want er was groot nieuws. Toen Cavatina thuiskwam kreeg ze te horen dat er een brief van Piet gearriveerd was die opgerold in een op het strand liggende fles gezeten had. Lies vertelde maar Cavatina onderbrak haar:

“O, wacht even Lies”. En ze nam een zenuwpil. En terwijl Lies nerveus maar nauwgezet verslag uitbracht zat Cavatina voor lijk in een stoel. Lies vertelde. De brief was in een op het strand aangespoelde fles gevonden. In de fles had een opgerolde enveloppe gezeten die aan Cavatina geadresseerd was. De man die hem gevonden had, had vermoed dat het om een soort van grap ging, en was zijn vondst zelf komen brengen. Het had Lies moeite gekost het nieuwsgierig heerschap af te schepen.

Cavatina kreeg een verfromfaaide enveloppe aangereikt. Haar naam in Piets handschrift! Sidderend zag ze haar naam aan. Het verscheurende was dat ze de enveloppe openen moest, en lezen wat eruit tevoorschijn komen zou. Haar hart bonsde zwaar, dreunend van voorspelling van onheil. Een oorlogstrom in geilgroen oerbos. BoemBoemBoemBoemBoemBoemBoem. In Cavatina's hoofd staken vlijmende priemen terwijl haar vingers er trillend aan werkten de enveloppe te openen. Na lange tijd frutselen was de enveloppe tenslotte toch open. Er zat werkelijk een brief in...

Cavatina las: “Mijn allerliefste Canneke; nooit zal ik onder woorden kunnen brengen hoezeer ik van mezelf walg. Alles en alles heb ik voor je bedorven. Ik had je een vrolijk, afwisselend en vol leven willen bieden, en wat heb ik gedaan? Ik heb je ondergedompeld in grauwe wolken, en gestikt in kleurloze watten. Ik heb je elke kans op gezelligheid en levensvreugde ontnomen, en mijzelf geworpen op mijn werk, de natuurkunde. En ik wist wat ik deed! Ja; zie je, ik dacht: ik kan haar geen kinderen schenken, misschien dat ik dan toch op een ander gebied nog iets presteren kan. Ik wilde iets doen opdat je me toch zou respecteren en waarderen, begrijp je. Ik wilde zo graag je achting winnen. Ik wilde geen spelend kind zijn in jouw ogen; dat kon ik niet verdragen. Ik wilde je bewijzen dat ik iets waard was. O, arme Cavatina! Wat heb je een pech gehad, dat je met mij getrouwd bent. Maar ik zal je van mij verlossen. Lieverd, je zult verdriet om mij hebben, en schuldgevoelens: want zo is de mens. Dat weet ik heus wel. Maar heb geen schuldgevoelens. Je kan het *écht* niet helpen. En als je verdriet geluwd is, zoek dan een andere man. Jij bent zo lief en knap, dat je zo weer een andere man hebt. Neem een ECHTE deze keer! Word gelukkig! Doe dat voor mij, anders is dit laatste wat ik ga doen ook weer voor niets geweest. God, Cavatina, vergeef me, omarm me alsjeblijft in gedachten nog eens, want ik hield zo van je armpjes om mij heen. Werkelijk de enige ogenblikken waarop ik ooit gelukkig

5. leven na een wetenschappelijke expeditie

geweest ben, was¹³ als ik in jouw fijne lieve dappere vrouwenarmpjes mocht zijn. Verder was er nooit iets. Jij was alles voor mij. Vergeet me niet, denk nog eens aan mij, als aan degene die dit voor je over heeft gehad. Ik heb je lief, met alles wat ik heb, al is dat niets waard. Piet”.

Cavatina las de brief een aantal malen. Tenslotte ontlaadden de in haar hoofd snerpande neuronen zich heftig met als gevolg dat Cavatina als een bezetene begon te gillen. Heel raar. Ze stikte bijna.

“Ferry”, jankte ze, “Ferry, Ferry...”. Lies’ vingers draaiden Ferry’s telefoonnummer. Sexy nerveuze vrouwenvingers die trillend in diverse gaten van de kiesschijf gestoken werden.

Toen Ferry kwam

Een half uur later arriveerde Ferry met Piet in zijn kielzog. Piet zag er gezond uit, goed gebruind met name. Overweldigd door emotie stortte Cavatina bewusteloos neer.

Tot besluit

Het is gauw verteld. Nadat Piet de fles op het strand gelegd had (zodoende een werkwijze volgend waarmee hij beoogde de kans op succes redelijk groot te laten zijn) was hij met het rubberbootje in zee gegaan. Hij had de intentie gehad het bootje tot zinken te brengen maar kon er uiteindelijk niet toe komen het te doen. Wat nu? Goede raad was duur.

-Laat me dan maar doodhonger-, dacht hij doortrokken van smart. En hij liet zich maar wat drijven, en belandde na enige uren op het strand. Hij bevond zichzelf nu in een dermate uitzichtloze situatie dat hij alles helemaal op zijn beloop liep. Denken deed hij niet, hij liet zich gaan in een roes van indolentie. Des daags bevond hij zich op het strand tussen de badgasten, de nachten bracht hij in een sjofel hotelletje door. Daar wentelde hij zich in bed van wanhopig verdriet om en om. Hij zag zichzelf als een waardeloze lafaard, een man die nergens voor deugde. Na twee maanden belde hij Ferry die hem opgehaald heeft. Ze hadden elkaar heel wat te vertellen die twee!

Tenslotte rinkelde reddend de telefoon, en in de hoorn klonk Lies’ lieve stem wanhopig van de stress:

“Ferry kom alsjeblieft zo snel mogelijk hierheen”, gevolgd door de ingesprektoon. Zo is het gegaan.

Zo is het gekomen. En wat er verder gebeurd is? Nou, nadat Piet zo’n

¹³ Namens Piet excuus voor de taalfout – Piets hoofd was nu eenmaal niet in optimale conditie ten tijde van het epibreren van zijn fatale brief. AZS.

5. leven na een wetenschappelijke expeditie

onverwachte *come back* gemaakt had trok Lies zich op haar eigen logement terug. Dit ging gauw genoeg in zijn werk. Ze pakte haar ene koffer en ging het huis uit en ging weer op zichzelf wonen om haar oude bestaantje weer op te vatten. Voor Piet was het een grote opluchting dat ze wegging. Cavatina had het wezenloos aangezien. Maar die avond was ze bleek als een dode, voelde ze zich doodziek, trilde ze als een riet, en zei ze:

“I.. I-I-ik... moet een kind krijgen...”. Hierop sloot ze brekende haar ogen maar Piet riep enthousiast:

“Echt?! Dus de dokter had toch ongelijk! O, wat heerlijk; o God lieverd; laat me je omhelzen!! Kom hier!!!”. Cavatina, die hondsmisselijk was liet het woordloos toe.

“Cavatina”, zei Piet, “ik ga je toch even alleen laten. Jij moet slapen en uitrusten en goed op jezelf passen”. Het liet haar snijdend koud. Piet toog naar de Dicklaan.

Lies

Lies was in haar kamer. Het was elf uur 's avonds, en zij was met gestolen waar in de weer. Ze ontdeed een potje dat vol zat met van Cavatina gestolen kalmeringsmiddelen van het deksel.

“Heer vergeef me. Ik geloof dat ik niet meer w-wat weet ik toe”, fluisterde ze zachtjes. “Heer... HELP!...”. Ze liep met het potje met pillen in haar hand naar de keuken. Ze pakte een glas. Er werd gebeld.

-Tweemaal. Ferry. Hij komt me redden...-

Lies liep de trap af en opende deur. Daar stond hij.

“Dag Lizette, alles goed?!”

23-jun-1996

6. Avonturen in een tropisch regenwoud [vf]

Ik verwachtte het goede, maar het kwade kwam;
ik verbeidde het licht, maar de duisternis kwam.
Mijn binnenste kookt en komt niet tot rust,
dagen van ellende hebben mij overvallen.
Treurend, zonder zonnelicht, ga ik daarheen,
om hulp roepend sta ik in de gemeente.
Een broeder der jakhalzen ben ik geworden,
en een metgezel der struisvogels.
Mijn huid is zwart en laat van mij los,
mijn gebeente brandt van koortsgloed;
mijn citerspel werd tot rouwklacht,
mijn fluitspel tot bitter gewezen.

-Verdomd goed geformuleerd toch-, dacht hij, -Zeer herkenbaar-. Na ongeveer een kwartier was hij klaar. Hij had geen papier en gebruikte om die reden zijn onderbroek die hij in de rimboe achterliet. Hij stond op, bedenkende dat konten hoop geven. Bennie keek eens achterom naar de door hem gewrochte schepping, zag dat het goed was en ging voort tussen het groen. Overal was alles groen.

"Wat een groente! Allüberall und ewig!", zei hij tegen de bomen; Bennie had nu een dichterlijke bui. Het was heel heet, en hij kreeg zin in masturberen. Naarmate hij vorderde werd het kleurtje groen waarin alles gedoopt was smeriger. Wat een raar land hier. Hij zette steeds verder door, vaag het gevoel krijgende, dit allemaal al eens eerder meegemaakt te hebben. Wat had hij toch zin in masturberen. Maar hij deed het niet, om zich geen zwakkeling te voelen. Hij dacht:

-Dit is een uitputtend land. Ik heb mijn energie nodig-. Hij ging voorwaarts.

Een merkwaardig incident deed zich voor nadat Bennie een kleine vervallen quonset bereikt had. Bij de geopende deur bevond zich een bordje met een tekst die men niet goed ontcijferen kon. *Li...ty .tores*, las Bennie; hoogst merkwaardig. Het zou nog gekker worden. Binnen zat iemand met slordig grijs haar dat afhing rondom een overigens

6. avonturen in een tropisch regenwoud

vriendelijk gezicht. Deze man wees peinzend op een machientje dat daar stond.

"Dit is een kwantummachine."

"Leuk", zei Bennie beleefd doende.

"Als deze wijzer hier dadelijk naar links uitslaat, denk ik dat je het beste linksaf kunt gaan. Als hij naar rechts uitslaat, is rechtsaf gaan w.s. het beste voor je."

"Wie zegt dat", wilde Bennie weten.

"O, het is maar een gedachten-experiment."

"Bliep", zei het machinetje. De twee aanwezige toeschouwers keken naar de wijzerplaat om te zien dat de wijzer naar links bewoog.

"Tabeh", zei Bennie, "Houdoe en bedankt", en ging rechtsaf.

Hoe Hoogst Merkwaaardig is dit alles!

Bennie liep nu tussen enorm hoge bomen als dommen van Utrecht door. De boomstammen waren gehuld in wurgende klimplanten. De bladeren hoog boven vormden een dicht dak. De hemel was onzichtbaar. De grond was gehuld in een geil soort van groene schemer, een smerig groene schemer. Steeds weer stiet Bennie op omgevallen boomstammen die rottend weg lagen te kwijnen. Daar kromp hij moeizaam overheen, of hij liep er omheen. De rotanslangen die trachtten de bomen om te trekken hadden geniepige doornen. Al gauw zat Bennie onder de schrammen. Tussen de bomen was er donkerheid alom; zwarte vlekken in de verte, grauwsluiers van leegte. Een tiental meters ver kon hij kijken, meer niet, zo dichtbegroeid met planten was alles. Bij voortdurend moest hij zich door de gigantische onuitputtelijke plantenmassa heen een weg banen. Alles stonk naar rotting. De lucht was zwaar, broeierig, moordend. Sjoppend gingen zijn voeten voort over een aarde van slijk. Alles was wrede weehed, verschrikkelijke hellehitte, meedogenloze geile groenheid zonder einde...

Na verloop van tijd overviel hem het welbekende vreselijke verdrietsgevoel dat hem al zo vaak van binnenuit geterroriseerd had. Hoe erg dit altijd was kan niet beschreven worden. Het was het grote ongeluk van zijn leven dat hij zo vaak zo heftig verdrietig was zomaar van binnenuit. Zo ongelukkig, zo ongelukkig, zo ongelukkig. Zo ongelukkig voelde hij zich. Toen bedacht hij dat hij toch alleen was, niemand zag of hoorde hem, dus liet hij zich gaan in gehuil. Maar het wou niet erg. Hij had er de energie niet voor. Alles zat vast in het moeras van zich doodongelukkig voelen. Zijn huilen luchtte hem niet op. Het afgrijselijke verdrietsgevoel bleef hem martelen. Waar kwam het toch vandaan. -Hoe kom ik er van af-, dacht hij vaagjes voor zich heen. Hij kon niet meer voort, het ging gewoon niet meer, en hij keek om zich heen zoekend naar een plekje waar hij even kon zitten. Het

6. avonturen in een tropisch regenwoud

liefst zou hij voorover liggen, met zijn gezicht in zijn handen begraven. Overal niets dan bomen, en doornige lianen; en de grond bezaaid met planten; en de slijkerige modderbodem onder zijn voeten nat en hobbelig. In de verste verte geen aangenaam grasbegroeid plateau'tje te zien. Alles om hem heen was op woeste wijze groen, smerig gewoon, gebaseerd op slijk. Wat was het heet. Een absoluut genadeloos land was dit. Wat voelde hij zich afschuwelijk rot. Was hij maar dood.

Toen zag hij het: een grafsteen. Hij ging er op zitten. Hij kreeg het heel warm, en trok al zijn kleren uit. Hij was toch alleen. Weer kreeg hij vreselijk zin in masturberen. Hij keek naar het hard geworden buisje waar zoveel zinderend gevoel van uitging.

“Hoe-aaa”, kreunde hij. Zo bevocht hij zichzelf andermaal, en won. Hij deed het niet. Hij zat op de vervallen grafsteen. De ruwheid van de steen onder zijn billen was een markant gevoel. Hij zag vage letters in de steen gegraveerd. Met enige moeite ontcijferde hij de letters: *C'est fini*.

-Is dit een geestig land-, dacht hij.

“Ja”, fluisterde het.

Er viel een wormachtig dingetje op zijn dij dat zich vasthield. Het was een bloedzuiger. Wat nu? Bennie keek er verbijsterd naar.

-Terug naar Denise-, dacht hij. Hij keek om zich heen. Uit welke richting was hij gekomen? Langs welke bomen? Hij had geen idee. Verdwaald en verdwaasd zat hij op de grafsteen, en een bloedzuiger viel op zijn rug. Daar werd zijn aandacht getrokken door een dof geluid. Het had iets fascinerends. Boe-ingkkk... boe-ingkkk... boe-ingkkk... Het ging in een traag tempo zonder ophouden door. Daar moest Bennie heen. Hij stond op en begaf zich op weg. Hij ging voort in de richting van het geluid, althans dat meende hij. Hij hoopte het. Na verloop van tijd hield het geluid op. Het werd ineens donker en op dat moment tevens doodstil. De zon ging onder. Dit ging vrij snel in zijn werk. Al gauw was het overal pikdonker donker geworden. De zwartheid vormde een alom tegenwoordige bedreiging nu. Nergens een lantaarn om licht te brengen in de duisternis. Edisons werken was tot hier niet doorgedrongen. Het oerwoud om hem heen maakte zeer veel geluid. Krie-krie-krie-krie... Daar begon het verlokken gedoink weer: Boe-ingkkk... boe-ingkkk... boe-ingkkk... Die kant op! Met een knal liep Bennie tegen een boom! Zijn snuitje deed zo pijn dat hij ineens heel erg, heel erg triest begon te huilen. Hij ging zitten op iets zachts. Dat was een mierennest; grote felle rode mieren klommen in horden over hem heen. Overal voelde Bennie knijpende pijnsteken. Gillend begon hij als een gek de duisternis in te rennen, overal op zijn lichaam petsende om de monstertjes van zich af te slaan.

“Help me toch!”, riep hij.

“OK”, fluisterde het en de grond verdween. Bennie viel omlaag in een

6. avonturen in een tropisch regenwoud

diepe smalle kuil. Hij viel op de bodem en zijn rug deed ontzettend pijn als gevolg van de knallende val. Kreunend, kreunend bleef hij liggen. God wat een pijn. Hij kon nauwelijks ademen, laat staan zich bewegen. Hij dacht: O God ik ga dood, ik ga hier dood. Wat was hij in paniek! Tenslotte begon, heel langzaam, de pijn af te nemen. Hij bevond zich in een zeer smalle zeer diepe kuil. Hij kon er niet uit. Hij viel in slaap.

11-apr-1998

7. Alles saai, naar, rot en raar

[az]

Toen ze over de evenaar vlogen werd dat gevierd door het vliegtuig héél lang als een steen naar beneden te laten vallen!

Biak. Nieuw-Guinea. Een andere planeet. Werkelijk, de hitte hier is niet om te harden. Vreselijk gewoon. Hotel 't Rif. Moe. Moe. M-oe-oe-oe...

Ze moesten verder, ze waren er nog niet, nee ze moesten nóg verder reizen. Ze moesten nu in een Dakota, een "Kroonduif"; weer wat nieuws. Zoals in het grote vliegtuig alles heerlijk geweest was, alleen niet de vele eindeloos durende uren van immense verveling, zo was in de Dakota alles raar. In de Constellation hadden ze ontzettend leuk gegeten van plastic plateautjes die werden gebracht door stewards, en er hadden heel heerlijke dingen op de plateautjes gelegen. Allerlei lekkernijen die Bennie nooit eerder gezien had! En ze hadden van alles uitgereikt gekregen, zoals een mapje met een routebeschrijving, en een étuitje om je tandenborstel en tandpasta in te doen. Maar in de Dakota niets van dit alles.

Bennie wist het niet.. maar nadat hij dankzij de Constellation de verrukking had leren liefhebben die gelegen is in door technisch vernuft gestroomlijnde natuurkrachten, en hij daarnaast ook nog, verleid, gevallen was voor de luxe die de KLM haar passagiers placht te bieden, al met al een heerlijk hoogtepunt in zijn leven belevend dat enige dagen voortgeduurd had... stond hij nu op het punt ineens in niet zo'n akelig klein beetje RUWE oncomfortabele primitiviteit ondergedompeld te worden. Blijkbaar heeft het steeds zo moeten zijn in mijn leven: verliefd worden op iets heerlijks, en dan gedwongen worden er afstand van te doen. *Es muss sein* zingt zwaan Beethoven.

In de Dakota was er niets dat strookte met het heerlijke levensgevoel dat in Bennie in de Connie opgewekt was. Geen spoor van luxe. En dan ook dit: dat toen Bennie voor het eerst in de Constellation gestapt was, hij nog fit geweest was. Nu was hij, door de rare tijden van

7. alles saai, naar, rot en raar

wakker zijn en slapen gaan en het ongemak van slapen-in-een-stoel, en als gevolg van het tijdsverschil van acht uur dat Nieuw-Guinea en Nederland scheidt, en door al het vele nieuwe dat dagen- en dagenlang maar aangehouden had, inmiddels geheel gebroken van vermoeidheid.

Nadat ze ingestapt waren in de Dakota moesten ze nota bene *schuin omhoog* lopen om naar hun plaatsen te gaan! Dat was heel raar.

Bennie had, zoals u zich kunt voorstellen, de vormen van het Dakota-vliegtuig geïnteresseerd in zich opgenomen. Dit vliegtuig was veel kleiner dan de Connie, en het had maar één motor per vleugel. Deze sloegen nu na elkaar aan. Ze maakten flink herrie! Hoewel er per vleugel maar één motor was en de vleugels lang zo groot niet waren als het bij de Constellation het geval geweest was maakten de motoren toch flink kabaal, en daar genoot Bennie zeker wel van. Maar och wat was hij moe.

Terwijl ze over de startbaan raasden raakte het staartwiel los van de grond – op dat moment kwam de vliegtuigvloer horizontaal. Even later zakte de aarde onder het vliegtuig weg. Deze keer had Mama gevraagd of zij aan het raam mocht zitten want ze wilde ontzettend graag zien hoe Nieuw-Guinea er uit zag. Ze was vurig geïnteresseerd. Toch kreeg ook Bennie bij tijd en wijle Nieuw-Guinea te zien, op die momenten namelijk waarop heel de wereld oprees; het vliegtuig maakte dan een bocht, dat wist Bennie inmiddels heel goed, maar als passagier beleef je het dan altijd toch alsof de ganse wereld als een plateau gekanteld wordt – in het begin had het jongetje zich over dit verschijnsel hogelijk verbaasd maar nu was hij al een bereisd routinier. Enfin, - op die momenten waarop de Nieuw-Guinese wereld oprees zag Bennie dat er niets te zien viel, er was daar niets dan een groene zoi.

“De bush-bush”, zei Mama, met die soort van opwinding in haar stem die Bennie altijd enigszins irriteerde. Later leerde hij dat de eindeloze groente die het oerwoud van bovenaf gezien vertoont, door de Hollanders “Boerenkool” genoemd wordt. Heel langzaam schoof Nieuw-Guinea onder hen door. Hoewel hij nog steeds niet begreep hoe het kon dat alles als je vliegt altijd zo *langzaam* onder je wegschuift, hetgeen hem soms de sensatie bezorgde dat ze elk ogenblik naar beneden konden vallen, wist hij nu wel dat het nou eenmaal zo was. Als ze over de startbaan raasden gingen ze altijd heel hard maar als ze eenmaal vlogen gingen ze heel langzaam. Dat is gek maar het is toch zo. Enige uren vlogen ze voort zonder dat er iets gebeurde. Met het denderende lawijt van de motoren der Dakota in zijn oren viel Bennie in een duffe slaap. Zo toog hij naar Hollandia.

Hollandia! Na Overschie de stad van mijn kindertijd. Ooit, vroeg in de vijftiger jaren, heeft J. V. de Bruijn er een toespraak gehouden ten behoeve van jonge ambtenaren in opleiding aan het Bestuurs-Instituut, en daaruit citeert A. v. Kampen aan het eind van zijn boek *Wijkende wildernis*.

7. alles saai, naar, rot en raar

Citaat:

*Hollandia... daar begint uw taak, die een moeilijke is. Volbreng hem.
Volgens Kipling: 'Then you are a Man, my Son!'*

De Bruijn heeft blijkbaar veel waardering voor Kipling gehad. En hij wist zichzelf iemand die in een leidinggevende positie zat, en wilde zijn roeping goed invullen; en hij wilde “de jongeren een credo geven om in te geloven, en een lied om te zingen” (dit zijn zijn eigen woorden).
Volbreng uw taak, die een moeilijke is. Then you are a Man, my Son!

Raar, verward, onplezierig versuft werd Bennie wakker toen zijn moeder hem wekte. Ze gingen landen in Hollandia. Ze waren er! Pappa zou op het vliegveld op hen wachten! Eindelijk zouden ze hem terugzien. Ach, een half jaar lang hadden ze zulke lieve hartelijke brieven van hem ontvangen maar nu zouden ze allemaal weer bij elkaar zijn, alleen Cor ontbrak.

Bennie kon bijna niet geloven dat dat rare magere gezicht écht zijn eigen vader was. Hij was deze persoon volkomen ontwend.

God wat was het hier verschrikkelijk, en drukkend, o echt vreselijk ondrágelijk heet. Om gek van te worden. Bennie had het niet meer. Hij stikte zowat.

Hoewel hij, toen ze in hun nieuwe woonplaats aankwamen, het eentonige van het vliegen allang meer dan zat geweest was kreeg Bennie reeds na nog maar een paar dagen in Hollandia gewoond te hebben verschrikkelijk veel heimwee naar het vliegen. Toen hij vloog had hij zich bevrijd en fijn en gelukkig gevoeld. Hier in Nieuw-Guinea was alles op zeer beklemmende wijze alleen maar saai, naar, rot en raar...

Ik was toen ik in Hollandia aankwam geen man maar een jongetje. Of ik ooit een man zal worden – dat is de vraag.

(wordt vervolgd)

29-mrt-1998

8. Nog één fragment uit het dagboek [tm]

De laatste dag

Maar ik weet dat ons kind van Ferry is. Ik ben wel idioot maar niet achterlijk. Ik heb het Ferry gevraagd, onmiddellijk nadat Cavatina me verteld had dat ze in verwachting was. Gek he wie doet er nou zo iets. Ik. Hij heeft het beaamd. Ik dacht het wel. Ik weet dat Ferry en Lies elkaar ook al heel lang kennen. Zoals Ferry en ik elkaar al heel lang kennen. Maar ik matig me geen oordeel aan. Mij is de wrake niet. Mij is alleen een wrak, ja, een wrakkig spookschip geworden dat ben ik... Dit hebben Lies en ik gemeen. Maar ik denk altijd na en ik heb nagedacht en gisteren heb ik Ferry met klem verzocht Lies op te vangen. Hij voelde geloof ik wel aan dat ik gelijk had. Bedaard en laconiek is hij diezelfde avond meteen naar haar toe gegaan. Als in een mooi sprookje verdomd, kwam hij precies op tijd. Lies had blijkbaar kalmeringsmiddelen van Cavatina gejat. Ik ben er van overtuigd dat als Ferry niet gegaan was, Lies nu dood was. Zo hebben hij en ik een leven gered. Geweldig, geweldig.

Ja het is allemaal nog goed afgelopen. Zoals het nu afgelopen is, het is bijna niet te geloven. Net of iemand medelijden met ons gekregen heeft; eigenlijk is het onnatuurlijk zoals het gegaan is. Wonderen bestaan!

Nee, Lies had zelfmoord moeten plegen. Ik had op mijn eigen wijze notoir indolent moeten blijven doorsullen want ik ben mijn leven lang al dood. Een Papierlala, hahaha. En Cavatina had van mij moeten scheiden. En ze had haar kind alleen moeten grootbrengen. En Ferry was gewoon Ferry gebleven. Een Ferry trouwt natuurlijk helemaal niet! Hij houdt totaal niet van Cavatina, en zij ook niet van hem. Het is alleen maar een geil neukbeestenfeest geweest. En het kindeke geboren op aard had op zijn beurt moeten opgroeien als een verwrongen mens. Want een beschadigde moeder hebben, en geen vader om van te houden... daar raak je mooi van in de war, reken maar van yes. Zo had het moeten gaan. Want zo gaat het op aarde. Alles altijd voorspelbaar dof, glansloos, dom, dof, dom, dof, dom, dof,

8. nog één fragment uit het dagboek

dom, dof, dom, dof – o hoor daar het doinkend bonken van de trommels van de antropofagen in de geile groene smerige rimboe. Want eeuwig is de keten van ellende, en niet gauw krijgen we de kans onze fouten goed te maken. Of onze houding te wijzigen als we dat al zouden willen. Ik heb onwaarschijnlijk veel geluk gehad, ik kan het bijna niet geloven; niet normaal is het, dat het nog zo goed afgelopen is zeg... Ik ben grenzeloos dankbaar... Misschien ga ik er nog eens in geloven dat de zon überhaupt niet ondergaat maar ook in de nacht nog schijnt.

Maar God weet dat ik lijd! Ik gedraag me als een heilige – maar als ik eerlijk ben... Ik kon die verrekking van een Ferry wel dóódslaan, vermóóRRden. Ik *haat* en ik vervloek die vent. God God God wat een klootzak. Ach, ik weet het wel, het is allemaal begrijpelijk. Dat is ook juist het ergste: dat het *begrijpelijk* is, d.w.z.: IK BEGRIJP HET. Dus vergeef ik hem, want ik kan niet anders. Maar de haat kankert in mij voort, vergiffenis of geen vergiffenis. Ik vergeef! En, God beter 't, daar voel ik me dan nog heilig bij ook. Man, je moest eens weten hoe geweldig ik me nou voel, van binnen. Is dit geen liefhebben? Is dit nou niet je naaste beminnen? Cavatina en Ferry, ik vergeef jullie. Toe maar, meid, krijg Ferry's kind maar, ik draag het wel. De vrucht van jullie geneuk. Heb je genoten schat? Hij heeft zeker een veel grotere en dikkere dan ik hè? Heb je hem alles gegeven wat altijd voor mij was? Al je fijne kneepjes!? Ik zal JULLIE kind keurig opvoeden, er hard voor werken. O. Ik huil zo... Cavatina, Cavatina, Cavatinaketje, WAAROM????? Het doet zo véél pijn, hier, hier, hier binnen in mij. Ik huil zo erg, zie eens: het papier waarop ik als een nare nar alles maar opschrijf zit onder de natte vlekken. WAAROM? Ach Godje.

Ik heb Lies gered, ik ben er trots op. Ik was het, die begreep.

Maar wie begrijpt MIJ nou eens?? Ik ik ik. Waarom begrijpt niemand MIJ?! Waarom begrijp ik iedereen, terwijl niemand zich om MIJ

bekommert? WAAAAAROM!!!! GODVERD **O**MME!!!!!!!!!!!!

God! Daar bedenk ik me wat. Waarom denk ik daar nu pas aan, hoe kan dat nou! Wat ontzettend! Arme, arme, arme Cavatina... Zal dat kind niet op Ferry lijken? Dan komt alles uit. Hoe moet ze nou al die maanden doorkomen, met dat schrikbeeld voor ogen? Hoe kan dat nou? Dat kan toch geen mens volhouden? O, ik zal haar helpen. Ik? Moet ik haar helpen? Het is te laat, het is al te laat. Ik voel het. Wat moet ik doen? Ik kan haar zo niet laten. Ik moet haar zeggen dat ik het weet, en dat ik het begrijp en aanvaard. O, hoe moet het nou met ons gaan? Ze zal willen scheiden. En ze heeft gelijk. En ik? En ik dan? O, wat ben ik toch nameloos stom geweest. Ik weet het niet meer, ik weet het ni

Hoe het verder ging

Cavatina was degene die de zaak redde. Ze kwam er uit zichzelf toe alles en alles met haar man te bespreken. Ze legde uit dat zij schuld had, natuurlijk – maar hij óók. En zij nam de beslissing dat het kind geaborteerd moest worden, lijnrecht tegen de uitdrukkelijke wens van Piet in. Ze zei dat ze van niemand anders dan van Piet een kind wilde hebben. Ze liet hem weten dat ze het een beetje een verwrongen uitspraak van hem vond die hij gedaan had: dat hij zich uitsluitend om haar achting te winnen met de natuurkunde bezig gehouden zou hebben. En tenslotte zei ze dat het niet goed was dat hij alles wat hij deed, als een offer aan haar opdroeg.

“Ik wil niet dat je me buitensluit, dat heb je goed gezien, maar ik wil ook niet jouw al-bepalende bron van geluk en verdriet zijn. Ik wil jou zo graag... zo graag gelukkig zien... om de dingen die ik voor je doe... maar ook vanuit jezelf. *Je moet flink zijn.* Ja, precies, dat is het!”

Piet zag het tenslotte in. Hij werd wijzer en sterker, oprechter in zijn gevoelens vooral, directer, en minder altruïstisch, hetgeen voor zijn vrouw een geweldige opluchting was. Hij werd evenwichtiger. En hij begon zijn vrouw te waarderen, en zij hem.

Het ondergaan van de abortus was een pijnlijk afschuwelijk proces voor Cavatina. Ze hield er schuldgevoelens aan over die haar nooit meer helemaal verlaten hebben.

Ferry ging het echtpaar uit de weg. Ze hebben elkaar nog maar zelden ontmoet.

Over Lies valt verder niet veel bijzonders te melden. Ze is haar hele leven melancholiek gebleven, met niet zo'n knap gezicht, en vroom in de beste betekenis van dat woord. Ze had erg opwindende benen, en zette deze veelvuldig in om te dansen waarbij ze elke man die op haar weg kwam kuste. Tenslotte trouwde ze, maar niet met Ferry.

Cavatina en Piet leefden nog lang en redelijk harmonieus samen... Ze hebben toch wel een geslaagd huwelijk gehad. Ze hebben een kind geadopteerd, en bewezen in staat te zijn dit te helpen opgroeien tot een adequaat functionerend persoon.¹⁴

¹⁴ Er is hier weliswaar sprake, hoewel tot nu toe niet ter sprake gebracht, van een immens trieste meta-plot. Het punt is, bij Piet is het enthousiasme van de

8. nog één fragment uit het dagboek

*Zwei Menschen gehn durch kahlen, kalten Hain;
Zwei Menschen gehn durch hohe, helle Nacht.*¹⁵

hemels heerlijke speelse nieuwsgierigheid afgestorven. – Blijft hij dood of behoort reïncarnatie tot de mogelijkheden?, dat is de vraag.

¹⁵ [Referentie 44].

31-mrt-1998

9. Bennies bidden [tm]

Zo zie je maar dat het soms gewoon gebeurt dat tegen alle negatieve stromen in alles als door een wonder toch goed komt. Bijvoorbeeld vide nu jongetje Bennie, ergens in ruimte en tijd (in Delft in juni 1973 om precies te zijn) vurig hopen de dat hij Cavatina niet verliezen gaat. Hij weet dat hij een zwak viezerikje is, maar heeft desondanks het gevoel dat er toch ook iets goeds in hem is. En vandaar dat hij het erop waagt elke dag tot O.L.H. te bidden of Hij wil maken dat Cavatina na haar vakantie in Opatija alsnog van hem gaat houden. Misschien komt ook, heel wonderbaarlijk, ook voor hem: Bennie, alles goed? Hij hoopt het zo, och hij hoopt het zo. Vrouwen, je weet het immers nooit, of ze wel / niet van je houwen, vrouw o lieve Cannekjevrouwe wil toch met me trouwen...

10. A's voor paal staan

6-apr-1998

10. A's voor paal staan [vf]

Als A de volgende dag in het ziekenhuis de kamer nadert waarin Z's ziekbed opgesteld staat ziet hij vanuit de gang in de spiegel boven de wastafel dat Q en H el ene bij Z op ziekenbezoek zijn. Betoverd staat A stil, om te gaan staan staren naar H el ene's mooie gezicht in de spiegel. Terwijl hij daar nu zo voor paal staat te staan hoort hij Z spreken.

6-apr-1998

11. Vrouwen(Hélène) [az]

Z (die intussen aan Q verteld heeft om welke reden het is dat Q's moeder het leven opgegeven heeft (de reden is dat zij erg veel liefdeloze onoprechtheid ontmoet heeft, en erg weinig Liefde) – en hoe het zover is kunnen komen dat ook haar eigen man zelfs, zich als een overspelige bedrieger ontpopt heeft (en Q heeft tranen geplengd om het leed van zijn moeder en het leed van zijn vader; en toen heeft Q Z gezegd dat hij verschrikkelijk veel spijt van zijn onbesuisd oordeel had maar zijn vader heeft hem getroost, en Q heeft zich in stilte voorgenomen Hélène nooit en nooit en nooit te zullen bedriegen!, en hun eventuele kinderen te stimuleren zo dat ze tot vrije vooroordelenvrije volwassenen opgroeien zouden, ook vrij op het gebied van het seksuele, en hen nooit, nooit, nooit te belemmeren in hun zelfontplooiing!)): Het ideaal dat jullie, socialisten, koesteren, het ideaal van de vrijheid, de gelijkheid en de broederschap is werkelijk een schitterend ideaal. Echter, de fout die de socialistische partijen allemaal maken is dat ze hun ideaal aan de mensheid willen *opdringen*, en zelfs *opleggen* – en ze haten de bezitters van veel geld en willen hen dit ontnemen om het onder de armen te verdelen. Dat moesten ze niet doen. Ze moesten er zich toe beperken hun ideaal uit te dragen, en zelf het goede voorbeeld te geven. Want zolang de mensheid nog niet rijp is voor het socialistische ideaal, zolang dit idee nog niet leeft in de harten der mensen, zal het niet verwezenlijkt worden. Je kunt een schoonheidsideaal niet met lelijke middelen afdwingen! De zogenaamde “strijdbaarheid” verwekt slechts de hitte van het strijdgewoel waarin alle schoonheid verdampt en waaruit alleen maar verliezers voortkomen.

Mijn intuïtie fluistert me trouwens in dat juist degenen die de meeste haat koesteren tegen de veel-geld-bezitters, tevens degenen zijn die zelf het moeilijkst van een overmaat aan geld afstand zouden kunnen doen.

De fout daarentegen die de mensen maken die “rechtse” overtuigingen toegedaan zijn, is dat ze oprecht denken dat het socialistische ideaal niet verwezenlijkbaar is omdat de mens van oorsprong en geboorte een de strijd om het bestaan vechtend dier zou zijn. Maar ik vind het juist zo mooi, en ervaar het als een

11. vrouwen(Hélène)

ongelooflijk wonder bijna, dat de mensheid zichzelf vanuit de dompigste moeras-primitiviteit komende heeft weten op te werken tot de hogere domeinen alwaar de rationaliteit het denken bepaalt. Je zou eens een studie van Spinoza's leven en ideeën moeten maken om er kennis van te nemen waartoe de menselijk geest eigenlijk in staat is... Als ik zie wat we reeds gepresteerd hebben denk ik dat we nog veel en veel verder kunnen komen, en dat wij ook het socialistische ideaal kunnen en zullen verwezenlijken.

Ik twijfel er geen seconde aan dat het socialistische ideaal verwezenlijkbaar is. Doch tevens beweer ik dat de strategie die de socialistische partijen volgen de goede zaak *niet* dient. Ach, en hun strategie is hen immers in feite ingegeven door dezelfde opvatting waar de rechtse mensen in geloven, namelijk dat mensen notoire ego-individen zijn. Ze denken dat mensen de vrijheid, gelijkheid en broederschap nooit uit zichzelf accepteren zullen – daarom juist willen de socialisten strijdbaar zijn, d.w.z. ze willen de socialistische zegeningen aan de mensheid *opleggen*, puur omdat ze er niet in geloven dat de mensen het Grote Ideaal spontaan in hun hart zullen sluiten.

Ik doe dus de boude uitspraak dat de socialistische beweging voor een onjuiste strategie gekozen heeft; OK, makkelijk praten van mij, maar dan ligt het voor de hand dat men mij antwoordt: weet jij dan iets beters mijn beste? Waarop ik als optie aanbied: *word zelf socialist in hart en nier* – wees een voorbeeld: wéés vrij! En beschouw iedereen als aan jou gelijkwaardig, de koningin, de vuilnisman, de Turk, Botha in Zuid-Afrika, Stalin, Gandhi, Einstein, de clochard, Zwolsman, Troelstra, de homoseksueel, de Staphorster, de Surinamer, de Groninger, de Hagenees, de Marokkaan... Heb zoveel integer zelfgevoel dat het weten hoeveel jij waard bent en hoeveel iedereen waard is, vanzelf bij jou *leeft* zonder dat het zelfs maar in je opkomt anderen te zien als aan jou onder- of bovengeschikt. Wéés voor iedereen een broeder, voor élke mens of het nu een pedofiel of een marsmannetje of een communist, een generaal, een Dajakker, een Griek, een barbaar, of een lustmoordenaar is, - wees als een broer voor hem. Ik zeg niet dat je het met je broer altijd eens bent – je kunt het in relevante opzichten hartgrondig met hem oneens zijn, *maar hij blijft eeuwig je broer* (of zuster natuurlijk). En besef dat men zijn broer zijn geld niet ontnemt! Besef dat heel goed, en dit gaat ook op indien jouw broer een geweldige overmaat aan geld heeft.

Wees vanaf vandaag een socialist in hart en nier want door zelf socialist te zijn hier en nu, heb je aan de mensheid in één klap een socialist toegevoegd en tegelijkertijd 1 exemplaar afgevoerd uit de onafzienbare legioenen onverschilligen, agressieven, hatenden. Zo'n "beking" telt dus dubbel! En, nietwaar, als jij jezelf verandert heb je ten eerste de zekerheid dat je écht invloed op een mens gehad

11. vrouwen(Hélène)

hebt (jijzelf) terwijl je er tevens op mag rekenen dat de uitstraling van jouw herboren persoonlijkheid een positieve invloed op je omgeving zal uitoefenen.

Hélène: Maar je doet net of het zo gemakkelijk is jezelf te veranderen!

Z (bewonderend glimlachend maar zijn betoog onverstoort voortzettend): Je zou nu kunnen denken dat jij, eenling, druppeltje op een gloeiende plaat dat je bent, niet telt. Maar dacht je heus dat de strategie van de socialistische partijen méér effect sorteerde? O, jawel, deze strategie brengt op zich het nodige teweeg maar alleen in verband met financiële aangelegenheden – en voorts heeft de strategie van de socialistische partijen tot gevolg dat de maatschappij zich opsplitst in twee elkaar hatende kampen. En dit laatste is apert inconsistent met “vrijheid, gelijkheid en broederschap”. Ik vind dat de resultaten van geforceerd genivelleer absoluut niet opwegen tegen de uitgezaaide haat temeer daar de echte glasharde geldjagers zich heus wel aan het genivelleer weten te onttrekken.

Natuurlijk wél moeten de socialisten strijdbaar op de bres staan voor de velen die, door toedoen van egoïsten of door de aanhangers van het “strijd om het bestaan”-idee in het verdomhoekje gedrukt dreigen te worden. Het gekke is overigens: wat voor de één een verdomhoekje is, is voor de ander juist paradijselijke overdaad. Bijvoorbeeld welke uitkeringstrekker zou willen ruilen met een clochard? – elke in donker Afrika van honger creperende sterveling zou met een clochard¹⁶ willen ruilen!

Maar goed, wat ik eigenlijk zeggen wou, is dat als de socialisten er niet geweest waren, het *proletariaat* er heel wat slechter voor zou staan dan nu het geval is. Ja ik gebruik het woord “proletariaat” maar eens hoewel ik er een hekel aan heb. Ik hou niet van die term want er zijn geen kapitalisten enerzijds en proletariërs anderszins. Er zijn alleen maar mensen die allen even waardevol en vrij zijn – en allen zijn zij broeders van elkaar, alleen beseffen ze dit nog niet. Woorden als “kapitalisten”, “proletariërs”, “feministen”, “fascisten”, “communisten”, “socialisten” delen de mensen in in elkaar min of meer vijandige kampen. Dat is heel erg! Dit soort classificerende aanduidingen dragen mij teveel pragmatische informatie, en daarom hou ik er absoluut niet van. Elke mens is uniek en tevens een heel universum in zichzelf. En het is een schandaal dat mensen etiketten op het voorhoofd geplakt krijgen! Dat ik (zij het met weerzin) de etiketten-woorden zelf soms ook gebruik doe ik omdat ik me anders niet goed begrijpelijk kan maken in deze wonderbaarlijke wereld waarin ik met mijn broeders leef. Maar ik

¹⁶ Hierin vergist Z zich; het is een feit dat veel Afrikanen nadat ze in Europa aangekomen zijn na verloop van tijd zelfmoord plegen.

betreur het zéér dat het soms nodig is.

Aan de strategie van de socialistische partijen kleeft nog een aspect waarmee ik het totaal oneens ben. Ik doel op de halfslachtige attitude jegens de NATO. Jôh, als de NATO er niet was, en Amerika daaraan niet deelnam, was geheel Europa allang even Russisch als bijvoorbeeld Hongarije, Polen, Roemenië en Tsjecho-Slowakije het zijn. Want terwijl de socialisten vol zitten van hun goede bedoelingen zit het huidige regime in Rusland vol degelijk beproefd barbarendom. Het is gewoon weer het eeuwenoude liedje van de baldadige brute machtswellustige kwajongens – om niet te zeggen rot jongens. Het Russische regime heeft helemaal niets met het socialistische ideaal van doen. Geloof je me niet? Denk je dat ik overdrijf? Maak ik de indruk een rechtse rukker te zijn? Lees dan, vóór je een oordeel over me velt, Solzjenitsyns integere *Goelag Archipel!* En ik weet best dat Stalin een kankergezwell is dat inmiddels afgestorven is (echter: hoe zit het met de *uitzaaiingen...?*) maar Rusland is nog steeds een DICTATUUR. En hoe dictaturen zich plegen te gedragen weten we zo langzamerhand wel! (denk aan Argentinië).

Weet je, en een wereldgroot probleem is dat dictaturen er altijd toe over gaan oorlog te maken met al of niet ingebeelde “vijanden”. Dit doen ze namelijk omdat zulke oorlogen fungeren als bliksemafleider indien bliksems van (intern) verzet de dictator dreigen te treffen. De dreiging die van “vijanden” uitgaat bewerkstelligt een gevoel van saamhorigheid bij een volk met als gevolg dat men de dictator weer als eigen gaat beschouwen en zelfs waarderen als degene die het voortouw neemt bij het bevechten van de snoodaard genaamd “vijand”. Daarom viel Argentinië de Falkland-eilanden aan. Maar Argentinië heeft militair gesproken niet veel in de melk te brokkelen hoewel het nota bene ons voormalig vliegkampschip Hr. Ms. Karel Doorman overgenomen heeft. Maar... Rusland is zowat de krachtigste natie ter wereld! Begrijp je hoe groot het gevaar is? Ja: ik ben bang voor Rusland! Waarom? Omdat dit zowel een dictatuur is, als militair gezien een buitengewoon krachtig land. Waartoe Rusland geneigd is, is met mathematische zekerheid te voorspellen... En daarom *moet* de NATO pal staan. Er is geen alternatief, behalve dan natuurlijk die kreet “Liever een Rus in m’n bed dan in mijn tuin een raket”. God Jezus de naïeve romantiek die uit deze stompzinnige slogan spreekt! De meiden die deze kreet te berde brengen weten werkelijk niet waarover ze het hebben. Zij weten niet dat overheersers zich altijd als BEESTEN gedragen, dat ze martelen, moorden, hakken, houwen, verpletteren, vernietigen, en niets dan leed, leed, leed, VERSCHRIKKELIJK LEED brengen en verder *niets!!!!*

Kom, we zullen eens wat feiten op een rijtje zetten over de schattige manier waarop Rusland in Afghanistan huishoudt. Om te

11. vrouwen(Hélène)

beginnen stellen we vast dat ze als strategie geadopteerd hebben, het platteland zoveel mogelijk te *ontvolken*. Hoe doen ze dat? Bombarderen jongens, bommen op burgers neerdonderen – uiteraard ook bovenop de ziekenhuizen, reken maar. O en de bevolking *platwalsen* met behulp van onze tanks, ja dat doen we ook; je walst gewoon hele dorpen plat, zo ruim je de bevolking met honderden tegelijk op (15 januari 1980, de provincie Koendoez: 450 mensen platgewalst). Mooie uitvinding toch zo'n tank, wat kan je er leuk mee spelen. Het hoeft niet altijd in grote hoeveelheden te gaan. Op 6 maart 1982 zijn twee jongetjes gedood. Waarom? De jongetjes waren betrappt op rondrennen met houten speelgoedgeweertjes al roepende: "Wij willen de Russen aanvallen". De Russen hebben het drieste tweetal daarop brandbaar gemaakt door het met benzine te overgieten, en het geheel vervolgens aangestoken. Soms echter doen de Russen het niet zo barbaars maar juist heel sophisticated: namelijk met gebruikmaking van *chemische strijdmiddelen*¹⁷. Lekker Hollandse trutteschatten van me, ga maar fijn heerlijk met de Rus in je bedje liggen kroelen hoor. Veel plezier! Ik verafschuw de wijze waarop de Amerikanen in Vietnam tekeer gegaan zijn, zeker, maar ik verlies bijna mijn verstand van verbazing als ik het stompzinige feit signaleer dat de links "denkende" jongeling de door de Yankees veroorzaakte gruwelen breed uitmeet, maar die van de Russische wolvenbenden niet ziet of wil zien. Bah wat is de mens toch een naargeestig onoprecht wezen.

A staat, door niemand opgemerkt, stil in de spiegel te kijken. Hij ziet: Hélène. In zijn hoofd is een tredmolen ontstaan die eruit bestaat dat hij dwangmatig onophoudelijk in zichzelf de gedachte herhaalt:

-Het vlees wil wel, maar de geest is zwak-

Gedurende enige tijd zegt niemand wat. Z ligt met dichte ogen. Het begint erop te lijken dat hij pardoes in slaap gevallen is.

Z :In 1969 hebben de Sovjets serieus overwogen China als invloedsfactor te elimineren door er waterstofbommen op te laten vallen. Gretsjkov was er een warm voorstander van. Maar niet iedereen in het Kremlin was het met hem eens; er ontstonden felle discussies. De Amerikanen lieten weten dat ze zich NIET afzijdig zouden houden als Rusland zijn waanidee zou uitvoeren. Dit gaf de doorslag, en het feest is niet doorgedaan. Voorts zijn er sterke aanwijzingen dat het de KGB geweest is die indertijd Hammerskjöld om zeep geholpen heeft; zeg maar Dag met je handje. En ook over het probleem Sadat – hoe dat uit de wereld geholpen kon worden, is in Moskou intensief ge-brainstormd. Zó zijn onze manieren!

¹⁷ Bovenstaande gegevens zijn afkomstig uit een artikel in de *Intermediair* van 16 maart 1984 van J. Vermaat, *Genocide in Afghanistan*. Mocht u twijfelen aan de betrouwbaarheid van de genoemde feiten, dan zeg ik: waar gele rook is moet ook Satans helle vuur zijn.

Als het Russische regime het socialisme / communisme preekt, voert men het toneelstukje “Wolf in schaapskleren” op. En verdrietig vind ik het, en gevaarlijk, dat onze socialisten ergens toch altijd nog het gevoel hebben dat de Sovjet-Unie hen nader staat dan Amerika. Ik vind de USA een ontwikkelingsland als het gaat om het ideaal van vrijheid, gelijkheid en broederschap. De Verenigde Staten, dat is een land van egoïstische kinderen... maar op de Sovjet-Unie liggen ze desondanks mijlen voor! Hoor eens, we zitten nu met die beslissing: wel kruisraketten of geen kruisraketten hier in Europa¹⁸. En men doet of het *gevaarlijk* is deze wapens op te stellen. Maar, mensen, we lijken wel gehypnotiseerd want gevaarlijk zijn altijd die wapens die op óns gericht staan. Het zijn de SS-20-raketten van de Russen die gevaarlijk voor ons zijn. Ach, en er is immers maar één reden waarom de Amerikanen over Rusland, en de Russen over West-Europa geen kernbommen uitstrooien: dat doen ze daarom niet omdat de vergelding dan onafwendbaar zal volgen. En aangezien de Russen er nooit en nooit en nooit aan moeten gaan twifelen dat de vergelding werkelijk komen zal, dáárom moet het Amerikaanse leger in Europa blijven, en moet de NATO standvastig pal staan, en een eenheid vormen, en op niet mis te verstane wijze laten blijken dat het Westen niet zo verdeeld en niet zo week en niet zo decadent is als de Russische Beer zichzelf wellicht graag zou willen wijsmaken. En er moeten per se weldegelijk kruisraketten in West-Europa opgesteld worden tenzij het aantal SS-20's drastische gereduceerd wordt. Hierbij wil ik graag aantekenen dat ik de Russische wens dat de Franse en Engelse raketten mee in ogeschouw genomen worden, niet irreëel vind – op één voorwaarde: de Engelse en Franse regeringen moeten spijkerhard duidelijk maken dat, mocht een NATO-land aangevallen worden door de Grote Beer, dit zal worden opgevat als een aanval op Frankrijk en Engeland zelf. Engeland en Frankrijk mogen nooit meer de fouten maken die zij in de tijd van Hitlers opkomst begingen.

Ik geloof trouwens dat er in principe met de Sovjets weldegelijk te

¹⁸ Toelichting door de schrijver: het fundament van Z's preek is gelegd toen in de Sovjet-Unie Andropov aan de macht was. Later zijn feiten uit andere periodes toegevoegd hetgeen de deskundige geschiedkundige niet ontgaan zal. Nog later zijn Z's bespiegelingen door toedoen van de voortspood der feitelijke gebeurtenissen fluks tot anachronistische overtolligheid gereduceerd. Maar we vergeten snel, te snel! Ik, in mijn rol van schrijver, heb daarom gemeend de gedachtes van toentertijd te moeten handhaven in *Levend begraven*, als scherfje twintigste eeuw – de roemruchte twintigste eeuw. Hoe verhit waren de gemoederen! Hoeveel dreiging hing er in de lucht! Waar zouden we zonder de NATO geweest zijn!... Hu!

11. vrouwen(Hélène)

praten valt over kernwapenbeheersing. De Russen willen de wereld hun visie opdringen, en ze hunkeren (als gevolg van een eeuwenoud *onterecht* (!) minderwaardigheidscomplex) naar macht om de wereld te bewijzen dat ze heus wel wat “kunnen”... maar ze zijn niet op de totale ondergang van de mensheid uit. Ook de Sovjets zijn niet bij het uitsterven van homo sapiens gebaat. En we zien hier de paradoxale situatie dat de twee kampen, het Westen en de Sovjets, elkaar in dezen wel zullen móeten vinden.

Als gedompeld in een hypnose in een nietsland tussen hemel en hel stond A Hélène's prachtige gezicht geen seconde uit het oog te verliezen. Hij voelde zijn hart dreunen als een donderende klok luidende van storm en dood. Zijn hamers en aambeelden waren onophoudelijk aan Z's woordenstroom onderhevig – soms drong een flard ervan tot A's bewustzijn door: “...Kennedy en Chroetsjov geweest die in 1963 het desbetreffende bedrag sloten waardoor de wereld verder in ieder geval gevrijwaard gebleven is van de fall out die ... Misschien dat het tijdperk van Kennedy en Chroetsjov het hoopvolste geweest is ... Reagan, nouja wat moet ik ervan zeggen; ik vind het een verschrikkelijk egocentrische figuur én een domkop ... Amerikanen houden ervan problemen gewoon aan te pakken. Doch Rusland ... en de Amerikaan is gedwongen genuanceerd te leren denken ... Ja, maar wat moeten we toch doen om een ramp te voorkomen!”

-Meester G. B. J. Hilterman is er niets bij-, dacht A. En Z dreunde maar door:

“... we kunnen niet meer vooruit en we kunnen niet meer achteruit ... landen als bijvoorbeeld India, Pakistan, Israël, Zuid-Afrika, Argentinië en Brazilië in staat zijn op afzienbare termijn een atoomwapen te produceren ... bang voor zijn, dat is dat de tegenpartij een doorslaggevend overwicht krijgt ... zowel in de USSR als in de USA natuurlijk groeperingen die er beter van worden als de wapenrace wél doorgaat ... schurken, gewetenloze klootzakken heb je overal ...voor de Amerikanen is de Russische SS-18 een ding om koude rillingen van te krijgen ... Backfire ... van bepaalde zijde kritiek gekomen op het door Carter en Breznjev overeengekomen Salt II-accord (1997) ... was Carter te naïef? ... Reagan aan de macht heeft geholpen ... Enfin zo klooiën we maar verder ... terwijl ze steeds dodelijker en trefzekerder worden ... ooit nog eens komt tot een Derde Wereldoorlog ... een waarheid als een KOE en wat een koe is weet iedereen (het is de leverancier van de homp in plastic verpakte materie die wij aanduiden met het woord “kaas”) ... meer waarheden dan die van de KOE ... objectieve waarheden voor subjecten maar zo'n heel klein beetje ... zo moeilijk als het voor de vissen is om te begrijpen wat “water” is ... niemand wil weten dat culturen de neiging hebben elkaar te haten! ... feiten niet zo groot als koeien maar als mammoets ... mensen kunnen helemaal niet op eigen kracht zien ... allemaal aanhangers óf van Marx, óf van Freud, óf van Machiavelli óf van Allah óf van Jezus ...

mensen die, als Van Hanegem of Yourcenar of Einstein of Hemingway aanhangers zijn van niemand tref je maar heel weinig aan ... ben ik warrig? ... de meeste mensen moeten iets hebben om voor te leven zoals je niet kunt schaken zonder strategie ... kan de visie van Hitler zijn maar ook die van Jezus ... zo'n "iets" is voor de mens wat "water" is voor de vissen. En vrijheid is: je ervan bewust zijn hoe mensen zijn, en daardoor in staat zijn te komen tot relativering, en beïnvloeding van je eigen gedrag – dit is dus zoiets als wat het voor de vissen was, longen te gaan ontwikkelen en amfibieën te worden ... hè ik dwaal alwéér af ... Aanhangers van Chomeiny offeren even gul hun leven als de Japanners het deden ten faveure van hun Rijzende Zon-idylle ... en onvrij zijn wil zeggen: aan je ego gebonden – slaaf zijn van jezelf ... maar wat wilde ik in 's hemelsnaam in eerste instantie eigenlijk ook weer zeggen!? Er kwamen plotseling zoveel woorden bij me op ... weet je dat ook vooroordelen uit aanbeden "ietsen" voorkomen? ... Mozes' meest wijze gebod was het verbod van God een beeld (dat wil zeggen een "iets" te maken); dit is een gebod dat van dermate veel inzicht getuigt dat ik soms bijna zou gaan twijfelen: je zou haast denken dat het van Goddelijke oorsprong moet zijn, hihihih; jammer alleen dat geen hond het *begrepen* heeft ... cultuur omvat alles waar je van houdt ... Einstein hield van Mozart en Q houdt van Hélène en ik hou van Zwetsen ... wat voor een mens ook zo vreselijk belangrijk is, dat is het patroon van relaties waarin hij in zijn persoonlijk referentiecentrum het knooppunt is ... Chinezen doen het heel anders dan Turken en Maories en Eskimo's ... nodig dat zich in zijn referentiestelsel subjecten bevinden die hem *waarderen* ... let heel goed op wat ik nou zeg: voor je persoonlijke levensgeluk is *niets* zo belangrijk als gewaardeerd worden door de subjecten in jouw wereld ... voor de begripsvorming is dit het centrale thema ... voor een mens, te functioneren in een cultuur die anders is dan die welke hij kent ... is niet op de hoogte van de spelregels van hoe je met elkaar om moet gaan, en is derhalve niet in staat zich de waardering te verwerven ...".

-Niet in staat zich de waardering te verwerven-, echode het onder A's holderdebolderende hersenpan, -NIET IN STAAT ZICH DE

WAARDERING TE VERWERVEN ... NIET IN STAAT
ZICH DE WAARDERING TE
VERWERVEN.

Z wist niets van de doodsnood van zijn kleine vriendje de pupil. Dóór ging daar zijn stem met hameren in A's oren:

"... integendeel, aangezien culturen de neiging hebben andere culturen te haten, zal iemand die zich niet weet "aan te passen" uitgestoten worden door de mensen; en niet alleen zullen de mensen dan absoluut geen gewetenswroeging hebben, ze zullen zelfs heel sterk het gevoel hebben een volkomen gerechtvaardigde daad gesteld te

11. vrouwen(Hélène)

hebben; want eenieder *behoort* zich nu eenmaal aangepast te gedragen! ...”.

-Godverdomme, Godverdomme, Godverdomme, Godverdomme, Godverdomme, Godverdomme, Godverdomme, Godverdomme ...-, dacht A.

“ ... alleen degenen die al een beetje amfibie zijn weten zich tot op zekere hoogte uit de omklemming door deze oer-neiging te bevrijden ... *repetitio est mater studiorum*: de mens is echt tot niets anders in staat dan: zijn programma afwerken ... de Russische implementatie van het socialistische ideaal is helaas verworpen tot een heksenjacht op “amfibieën” ... het communistische ideaal is in Rusland tot een afgodsbeeld gemaakt, en de vrees voor de “amfibieën” is zo groot dat men het gevoel heeft dat misdadig ingestelde mensen meer “des volks” zijn, meer tot het proletariaat behoren, dan vrij denkende mensen ... vandaar de ZESTIG MILJOEN boeren burgers en buitenlui die door de muil van de Goelag Archipel verzwolgen zijn ... Stalin heeft zonder pardon die natuurzuivere Russische Boer waar Dostojewski zo van gehouden heeft over de kling gejaagd; allemaal dood ...Annie M. G. Schmidt was een geheel door het pacifisme bezeten ziel – totdat de moffen bruto en wreed en moorddadig ons Hollandje overvielen ... staan JUICHEN toen ze zag ... Nederlandse vliegtuigen die de moffengieren het volle pond gaven ... stomverbaasd was ze over zichzelf ... de slag om Engeland een dubbeltje op zijn kant geweest ... de voor de moffen onverwacht grote verliezen aan vliegtuigen in het Nederlandse luchtruim ... zo hebben wij wezenlijk ons steentje bijgedragen aan het uitroeien van de walgelijke ziekte genaamd nazidom ... onverdraáglijk, *zélf aan den lijve* te ervaren ... zuchten onder een barbaarse dictatuur ... *niet om uit te houden* ... ONRECHT ... hoe denk je dat je het zou vinden als je een formuliertje in je brievenbus vond waarop je alleen maar de naam van je buurman hoefde in te vullen, om jezelf te verzekeren van de erkentelijkheid van de opsporingsdienst ... vervelend te beseffen dat jouw buurman óók zo’n briefje heeft ... dit nu, is wat we ons op de hals halen als we onze bedjes uitnodigend voor de Rus openstellen ... en de respons op je woorden bestaat eruit dat je verschrikkelijk afgerost wordt ... ze pompen je buik tot barstens toe vol water; ze *tuigen je op*, d.w.z. ze brengen een riem aan door je mond die deel uitmaakt van een constructie waaraan ook je voeten bevestigd zijn en ze trekken het tuig strak waardoor jij gedwongen wordt een holle rug te maken en ze trekken de touwtjes steeds strakker aan, ze gaan verder, verder, langzaam maar gruwelijk zeker steeds maar verder totdat je k-rrrAAkt, en vervolgens laten ze jou met je krakend lichaam een etmaaltje aan je lot over ... een rubberen slang in je strot en gieten je vol bremzout water – en je houdt vol, je houdt vol ... plukken ze Hélène van straat en ze laten jou weten wat ze met haar gaan doen en dóen het ook: ze laten haar vierentwintig uur staan in een bak ijskoud water dat tot haar enkels komt. Dat is een

verschrikking, een verschrikking ook omdat haar benen waar zij voordien zo trots op was daartoe nadien geen enkele aanleiding meer geven. Doch jullie houden vol. En ze zetten Hélène naakt voor je neer en plaatsen elektrodes op haar lichaam en jagen stroomstoten door haar heen. En je hoort haar gegil en je ziet haar stuiptrekkingen en dan begeef je het, je wordt een verrader ... Hélène wordt vrijgelaten want ze hebben haar verder niet nodig – nadat ze een verklaring tot geheimhouding aangaande de gang van zaken bij het vooronderzoek heeft moeten tekenen; en zelfs als jij de Goelag overleeft zie je haar nooit meer terug. Ze trouwt met een ander, je dacht toch niet dat ze VIJFENTWINTIG JAAR LANG op jou, verbitterde en gebroken man ging zitten wachten, op zo'n man die een *wrak* geworden is ... zo breken ze je ... feiten vermeld in Solzjenitsyns *De Goelag Archipel* ... stel je toch op de hoogte van de feiten, laat je niet als duffe schapen misleiden! Hoor Solzjenitsyns woorden: "O, vrijheidslievende, 'linkse' denkers van het Westen! O, linkse Labouraanhangers! O, vooruitstrevende Amerikaanse, Duitse, Franse studenten! Voor u heeft dit allemaal niets te betekenen. Voor u zal ook dit hele boek van mij geen snars waard zijn. U zult pas dan alles opeens begrijpen, waneer u "han-den op de rrrùg" z e l f op onze Archipel zult komen klossen" ... moeten zien los te komen uit de spiraal van de kernbewapening ... een verschrikkelijke vergissing, dit te willen bereiken door éézijdig de kernwapens weg te doen ... het gaat er om, net als ten tijde van de nazi-agressie, of satan ons te pakken krijgt of niet ... als wij de kernwapens wegdoen HOUDEN de Russen ze *juist* en dan zullen zij ze gebruiken ook – om ons te V E R P L E T T E R E N ... is er volgens mij met de Russen heus wel te praten over kernwapenbeheersing ... de Russen zijn wél voor rede vatbaar ... met name t.b.v. het SALT I-verdrag water in de wijn gedaan ... moeilijkheden die overwonnen moeten worden zijn helaas heel groot ... zelfs als de Russische en Amerikaanse gezagsdragers elkaar integer benaderen blijft het een uiterst ingewikkelde affaire ... in Amerika vinden om de vier jaar presidentsverkiezingen plaats ... president gekozen is heeft hij één jaar nodig om zich in te werken ... en één jaar voor de volgende verkiezingen, begint in feite de verkiezingsstrijd alweer ... slechts twee jaar de handen vrij ... in de senaat een tweederde-meerderheid vereist is ... de Russen voelen zéér weinig voor de Amerikaanse voorstellen want geen enkele dictatuur kan het zich veroorloven op de vingers te worden gekeken, "zelfs" de Russische niet ... botweg op de zero-zero-option blijven hameren is geen onderhandelen meer .. ja die Reagan. De NATO zit er maar mooi mee opgescheept. Ik ken iemand, een vrouwspersoon, die hem, geïnspireerd door Donald Duck, "Ronald Ruk" noemt, hihihhi ... dan moeten we kruisraketten en Pershing-II-raketten plaatsen ... over het pacifisme ... ook *mijn* hartje hunkert ... mensen afschuwelijke MONSTERS kunnen worden ... wat er gebeuren kan als we satan een kans geven ... natúúrljk primo Hitler geweest

11. vrouwen(Hélène)

die de hoofdschuldige was ... Auschwitz ... de pacifisten van toentertijd zijn er méde schuldig aan ... want nalatigheid ... je niet serieus en oprecht verdiepen in hoe de kaarten geschud zijn ... klakkeloos en gedachteloos iedereen veroordeelt die niet kan meegaan in de aanbidding van de pacifistische dogma's ... zijn ernstige FOUTEN ... is een tijd geweest dat het een fluitje van een cent geweest zou zijn, de wereld te ontdoen van Hitlers nazidom ... is de pacifistische stroming geweest ... medeschuldig aan het feit dat op dit fluitje niet geblazen is ... de Russen juist op het gebied van de *conventionele* wapens een geweldig overwicht op het Westen hebben ... je het beeld voor ogen toveren van de gevolgen van een aanval met doodordinaire napalmbommen ... uit het leven gegrepen: een kind, ondragelijk pijn lijdend, compleet krankzinnig van ellende en angst op zijn knieën op de grond rondscharrelend; het weet zich geen raad – *want zijn darmen hangen eruit want zijn buikwand is weggebrand* ... en ik heb de opvattingen van prachtige mensen als Jopie Huisman lief; maar ik vrees hun naïviteit, dat wil zeggen hun uit hun zuiverheid voortkomende onbegrip, hun volkomen onderschatting van de omvang, gruwelijkheid en intensiteit van het Kwaad dat het op ons voorzien heeft. En ik ben het in een aantal opzichten met de opvattingen van de rechts denkende mensen eens maar hun harde meedogenloosheid verafschuw ik, en ik geloof dat uiteindelijk weldegelijk een cultuur van vrijheid, gelijkwaardigheid en broederschap opbloeien zal. Maar mocht je geïnteresseerd zijn in mijn politieke keuze – als je wilt weten op welke partij ik nou uiteindelijk stem, dan moet ik eerlijk toegeven dat ik, net als André Meurs en Herbert Joeks “voor bruiloften en tegen partijen” ben; oftewel ik ben wel donateur van Amnesty International, maar stemmen doe ik niet. Dat doe ik niet, omdat dit mijn protestactie is tegen de weerzinwekkende manier waarop ons weerloze planeetje, dit blauw glanzende stuitertje in de zon, door ons beheerd wordt ...*alles van waarde is weerloos* zegt Loetsjebèr...”.

Tot zover Z; en A? A kijkt maar en kijkt maar; weerloos en roerloos staat hij daar maar terwijl hij Hélène's beeld in zich opzuigt om het in zijn hart in te sluiten. Plotseling kijkt het gezicht van Hélène in de spiegel hem vol aan!

A vlucht. Zodoende hoort hij niet wat Q zegt.

Q :Toch valt het me op hoezeer je maar bezig bent met het (al dan niet ingebeelde) gevaar dat de Sovjet-Unie voor het Westen vormt...

Z :Voor de *mensheid!*

Q :...maar nooit hoor ik je nou eens praten over de ramp die wij met ons allen bezig zijn over ons af te roepen, niet een ramp die als dreiging voor ons ligt maar één die reeds keiharde realiteit van alle dag is, een ramp die niet alleen de mensheid bedreigt doch alle leven op aarde!

11. vrouwen(Hélène)

Z :Welke ramp bedoel je?

Q :De ontwrichting van ons aller leefmilieu. Het afkappen van de wortels waarmee we ons voedsel opzuigen. In concreto: het omhakken van de (tropische) wouden, het verpesten van de lucht en het vergiftigen van de grond en de wateren, het verzuren van de regen, het verknoeien van ons leefmilieu. Wij danken ons bestaan aan Moeder Aarde maar we keren ons tegen haar. Wij eren onze Moeder niet meer! En ik vind, dat behoud van het leven en de leefbaarheid het allerbelangrijkste streven van onze tijd moet zijn. De rechtse mensen hebben gelijk! Want inderdaad dient er een strijd om het bestaan gevoerd te worden. Een strijd om het bestaan van de hele mensheid verenigd. We moeten bouwen aan een nieuwe, bewuster levensstijl, die het voortbestaan verzekert van de mensheid en de dierenwereld en de plantenwereld. We moeten werken aan bewustwording en menselijkheid, aan actieve preventieve gezondheidszorg – we moeten onszelf anders gaan voeden. Biologisch volwaardige, ekologische voeding moet bijdragen aan een gezonder leven. Gezondheid dient beschouwd te worden als een bezit om voor te strijden opdat het behouden blijft. Natuurbeheer en milieubehoud zijn noodzaak; verspilling van energie en grondstoffen is onaanvaardbaar; een beter begrip hebben voor de Derde Wereld is plicht.

Z :Deze woorden zijn me uit het hart gegrepen mijn jongen!

Q :Nou, heb je dan misschien zin om lid te worden van de “Ekologische Beweging”? Hélène en ik zijn er ook lid van! Wacht, ik zal morgen een aantal exemplaren van ons maandblad meenemen.

Z :Graag! Ah, daar hebben we A!

A :Goedemiddag.

A is lijkbleek. Hélène kijkt hem enige ogenblikken aan, met een vreemde, ja mysterieuze blik geworpen uit stralende ogen die A niet te duiden weet. Hij voelt zich betrappt en schuldig. Hij is als verpletterd door het noodlot. Hij schaamt zich dood. En hij is letterlijk een bezwijming nabij.

A :Ik ben wat laat. Ik was al hier. Maar ik heb wat diarree, hihi.
Excuus, ik moet alweer even weg.

Het is in ieder geval een feit dat A aan de ogen van Hélène overgehouden heeft, dat hij nu vreselijk poepen moet.

Als hij terugkomt doet hij of alles gewoon is.

A :Z, mag ik je nog eens iets vragen? Ik heb er de hele nacht over liggen nadenken!

Z :Je maakt me nieuwsgierig. Waar tob je zo over?

11. vrouwen(Hélène)

A :Als dezelfde natuurwetten die de sterren tot stand brachten, ook de menselijke hersens deden ontstaan, *hoe* hebben deze vermaledijde natuurwetten dit dan toch klaargespeeld?!

Eer Z kan antwoorden wordt hij onderbroken door Hélène en Q; zij nemen afscheid. Q belooft morgen enige afleveringen van maandblad *Bewust* mee te zullen nemen.

Z :Zul je niet boos op me zijn, A? Ik heb er vandaag niet zo'n zin in. Vind je het goed als ik de beantwoording van je vraag tot morgen uitstel?

A :Nee natuurlijk, da's ook wat! Natuurlijk vind ik dat prima hoor! Ben je niet helemaal in orde?

Z :Ik mis m'n muziek. Muziek is het mooiste wat er is...

Ben je er nog toe gekomen Bruckners achtste symfonie te bestuderen, je weet wel, de symfonie die gaat over het ontstaan, stralen en vergaan van de sterren... de symfonie waarin het ontvlammen van supernovae verklankt is!

A :Nou, nee, eerlijk gezegd nog niet. Ben ik wel van plan hoor.

Maar vertel me eens, wat zijn dat toch: superneefjes!

Z :O, supernovae zijn ontploffingen van sterren, die zo af en toe in het heelal plaatsvinden. Een supernova gaat met werkelijk onvoorstelbaar veel natuurgeweld gepaard. Had ik het daar nog niet over gehad? – help me onthouden dan, dit moet ik zeker nog een keer doen.

Z :Nouja, het is namelijk zo dat een ster maar niet van eeuwigheid tot amen door kan gaan met waterstofbommetje spelen. Want je kunt je voorstellen dat zijn brandstof, de voorraad aan waterstofkernen, op een gegeven moment op begint te raken. Dan begint de naar buiten gerichte krachtstroom, opgewekt door de continu-explosie in het inwendige van de ster, te tanen. Met als gevolg dat de ster aan de druk van zijn zwaartekrachtsveld gaat toegeven. Met andere woorden: de ster begint te krimpen.

A :Krimpen aan den IJssel!

Z :Precies! Waar anders! Maar in eerste instantie komt aan dit gekrimp toch weer een einde doordat in de ster een nieuw nucleair proces op gang komt dat een naar buiten gerichte tegendruk veroorzaakt. Totdat ook dit proces bij gebrek aan brandstof doodbloedt. Dan gaat de ster doodgemoedereerd weer tot krimpen over – want eeuwig houdt de zwaartekracht vol. En wat gebeurt er nu? Nu gebeurt er, dat er na enig gekrimp wéér een ander nucleair proces op gang komt. Wat een gedoe he. Waar heeft zo'n ster zin in. En de ster weet maar van geen ophouden. Steeds komen nieuwe kernprocessen op gang die na verloop van tijd ophouden door gebrek aan brandstof, waarna de ster weer wat krimpt totdat alwéér

11. vrouwen(Hélène)

een nieuw explosie-proces de kop opsteekt. Al doende zo doende doorloopt de ster allerlei stadia. Men spreekt in dit verband van *sterevolutie*. Dit is overigens een erg goede evolutie want alle elementen naast waterstof, dat wil zeggen alle elementen zoals goud, lood, uranium, zuurstof, koolstof, germanium, nikkel, ijzer, nouja noem maar op: al deze elementen, wáár je ze ook maar aantreft in het heelal, – zijn gewrocht door de diverse kernprocessen die zich *in de sterren* voorgedaan hebben!!

A :Wij mogen Krimpen aan den IJssel wel dankbaar zijn!

Z :Zijn we ook. Onuitsprekelijk dankbaar want ineens beseffen we het: dat de 92 elementen waar heel onze existentie op aarde op berust, zonder meer afkomstig zijn van de sterren, en te danken zijn aan de nucleaire processen die zich in lang vervlogen tijden in sterren voltrokken hebben. Wat mij betreft is dit een duizelingwekkend besef! Maar onmiddellijk rijst de vraag, hoe de gevormde elementen eigenlijk buiten de sterren beland zijn.

A :Dat heeft superneefje voor elkaar gekregen natuurlijk!

Z :Je raadt het. In bepaalde stadia tijdens de sterevolutie doet zich de situatie voor dat de naar buiten gerichte krachtstroom plotseling veel sterker dan de zwaartekracht wordt – dat wil zeggen, een gigantische explosie vindt plaats. Aardse waarnemers kunnen op dat moment op een plek aan de hemel waar tot dan geen ster stond, of slechts een zwak sterretje straalde, ineens een heldere ster ter plekke aanwezig zien. Dit verschijnsel heeft men *nova* genoemd. Soms doen zich in de loop van de evolutie van een ster meerdere ontploffingen voor. Bij andere sterren doen zich dergelijke ontploffingen helemaal niet voor. In bepaalde gevallen kan de ontploffing dermate gigantisch zijn dat grote gedeeltes van de ster de kosmos in gesodemieterd worden. In dit geval spreken we van een *supernova*. Onder bepaalde omstandigheden kan de desbetreffende ster nu zo helder stralen dat je hem zelfs overdag zien kunt!

En zo zijn de 92 elementen die het heelal rijk is, gewrocht. Ze zijn gefabriekt in de sterren, en ze zijn door novae en supernovae het wijde heelal in geblazen. (Om precies te zijn: waterstof is niet in de sterren gevormd, maar ten tijde van de periode die direct op de Big Bang gevolgd is. Weet je het nog? Hoe alles begonnen is? Er was eens, lang ja heel lang geleden, een enorme **BENG!** De BENG waaruit het ganse heelal voortgekomen is. En toen, in den beginne, gebeurde het dat er waterstofkernen voortkwamen uit botsingen tussen fotonen¹⁹. En drie minuten later begon een proces waarbij uit waterstofkernen heliumkernen geformeerd werden (26%). Na verloop van tijd kwamen er bolvormige concentraties tot stand, dat

¹⁹ Wie van voortschrijdend inzicht kennis wil nemen raadplege

D. Hooper / *At the edge of time* / Princeton university press.

11. vrouwen(Hélène)

waren gigantische wolken waterstof- en heliumgas, waarin de atoomkernen dermate dicht tegen elkaar geperst werden, door toedoen van de zwaartekracht, dat het proces van de vorming van helium uit waterstof andermaal begon te lopen. Zo'n bolvormige concentratie ging daarbij veel licht uitstralen. *A star was born.* Sterren kunnen vervolgens opgevat worden als dé elementen-fabrieken in het heelal. In eerste instantie maakt de ster alleen maar helium maar in latere stadia van de sterevolutie ook alle andere elementen. En in een aantal gevallen eindigt het er mee dat zich in de ster onbegrijpelijk heftige ontploffingen voordoen waardoor de gevormde elementen in de interstellaire ruimte belanden. Zie je het voor je?).

Zo zien wij nu, duizelig van besef, dat wij, jij en ik, en alle mensen en dieren en planten, en de gesteenten waaruit de aarde bestaat, en het water en de gassen – o, alles – uit afvalstoffen geformeerd zijn die ooit door ontploffende sterren verspreid zijn.

Overigens verloopt de sterevolutie bij verschillende sterren verschillend. Dit komt met name doordat de gang van zaken sterk beïnvloed wordt door de massa van de ster. De heel zware sterren doen het bepaald anders dan de lichtere. De zon, hoe zal het de zon vergaan? Welke evolutie staat hem te wachten? Welnu, over vier miljard jaar zal hij enorm opgezwollen zijn. Dan is hij een zogenaamde *rode reus* geworden. De aarde zal daarbij aan de tactiek van de verschroeide aarde onderworpen worden zijn met als gevolg: alle aardse leven om zeep gebracht (levend gekookt, levend gerookt, levend gebrad). Vervolgens zal de zon een *witte dwerg* worden. En tenslotte, als er vele miljarden jaren verstreken zullen zijn, zal de zon uitgedoofd zijn, dat wil zeggen gestopt zijn met stralen. De dood van een ster!

In de restanten van sterren die wij *witte dwergen* noemen, zit de materie ongelooflijk dicht opéén. Witte dwerg LP 786-500 bijvoorbeeld is een kleintje dat half zo groot als de maan is, maar dit jochie heeft een massa die gelijk is aan die van de zon! Een liter materie van LP 786-500 weegt evenveel als een mammoettanker van vijfhonderd miljoen kilo!...

Maar de compactheid van witte dwergen is nog niets vergeleken bij die van *neutronensterren*. In de materie waaruit neutronensterren bestaan bevindt zich geen lege ruimte zoals dit normaal gesproken in atomen het geval is. Je herinnert je dat de atomen zo goed als leeg zijn? Welnu, in neutronensterren is het zo dat alle elektronen de atoomkernen ingedrukt zijn zodat er alleen nog neutronen zijn die allemaal pal tegen elkaar geperst liggen.

A :Jamaar waar zijn die elektronen dan gebleven?

Z :De elektronen en de protonen in de kern zijn aanééngesmeed geworden hetgeen neutronen opgeleverd heeft. Eén elektron + één

11. vrouwen(Hélène)

proton levert één neutron op²⁰.

En een neutronenster is in feite een grote atoomkern bestaande uit niets dan neutronen. O hoe verbijsterend zijn altijd weer de producten die de Natuur voortbrengt.

Maar het kan nog sterker. Als de totale hoeveelheid massa van een neutronenster maar groot genoeg is ontstaat een groots onhoudbaar Krimpen dermate vérgaand dat niets de definitieve ineenstorting meer voorkomen kan – en dan ontstaat een zwart gat!

A :God!

Z :God in Krimpen. Da's geen God in Frankrijk hoor!

A :Sterven als God in Krimpen.

Z :Hihihi. Neutronensterren en zwarte gaten zijn de overblijfselen van een ster waarin zich een supernova-explosie voltrokken heeft. Alleen zware sterren worden supernova's. Onze zon wordt geen supernova.

Een supernova is zo'n enorm spektakel, dat is niet te zeggen. Als een ster supernova wordt, wordt zijn helderheid honderd miljoen maal groter! Stel je voor dat dit bij onze zon gebeurde! Nee, echt, met de beste wil van de wereld kunnen onze hersentjes een dergelijk natuurgeweld niet bevatten. Weliswaar kunnen we eraan rekenen. We kunnen met behulp van computers berekeningen maken volgens modellen die we opstellen. Zo doen de astronomen het. Zo komen we erg veel te weten. Maar als mens "bevatten" wat een supernova is... nee, dat is ons niet gegeven.

Geruime tijd zwijgen beiden. Z ligt met gesloten ogen heel stil. A denkt al dat Z in slaap gevallen is, maar dan:

Z :Ik voorspel dat de Sovjets de wereld zullen veroveren. Waarom?

Omdat de Amerikanen een verkeerde strategie toepassen. Zij zijn de enigen die sterk genoeg zijn om de Sovjets tegen te kunnen houden, maar ze doen het niet goed. Ze maken de fout dat ze consequent rechtse regeringen steunen, ongeacht hoe barbaars of wreed die zijn. Dit is een domme fout. Zij zouden juist de links-georiënteerde verzetsgroepen moeten steunen die, volkomen terecht, en gedreven door idealistische motieven, de barbaarse regimes ten val willen brengen. Omdat de Amerikanen barbaren steunen, jagen ze de harten der volkeren tegen zich in het harnas. En ze kunnen hun steun niet eens echt krachtadig invulling geven. Want Amerika is goddank een parlementaire democratie, en het Amerikaanse volk wil uiteraard niet dat hun land barbaren dient. Bovendien weet de

²⁰ ?? Vreemd verhaal – protonen en neutronen bestaan uit quarks, een elektron is een lepton (hierover later meer), dus Z's verhaaltje klopt niet. Vervelend – hij leeft nog, die Z; ooit komt ie aan zijn eind, dat spreekt vanzelf, maar op dit moment kan over het hoe en wanneer van Z's levenseinde nog niets gezegd worden. Sorry!

11. vrouwen(Hélène)

Amerikaanse krijgsmacht geen raad als ze volgens de tactiek van de guerrilla aangepakt wordt hetgeen hen in Vietnam de nederlaag bezorgd heeft.

Het Amerikaanse volk wil niet dat Amerika barbaren steunt maar het Sovjetregime heeft geen last van wat de modale Rus wil, en gaat ongehinderd zijn gang. Dankzij Rusland zijn het keer op keer de linkse verzetsbewegingen die de overwinning behalen. Hoera! Maar daarna begint het gedonder. Zodra de linkse stroming gewonnen heeft zorgt Grote Behulpzame Broer Rusland ervoor dat de socialistische regering die gevormd wordt een zwak in zichzelf verdeeld clubje is. En voort zetten ze het intrigeren, liegen, bedriegen, stoken. Net zolang tot de goeden, de helder denkenden, de integere mensen die ooit het hart van de linkse verzetsbeweging vormden, van het toneel verdwenen zijn. Wat overblijft? Een “marxistische” marionettenregering die naar het pijpen van de Sovjets danst. In feite een bende niets ontziende misdadigers en sadisten die alleen op eigen gewin en primitieve genoegens uit zijn, op het bevredigen van machts- en andere lusten. Een kloon van de Sovjetregering zelf. En waar het volk eerst zuchtte onder rechtse, zucht het nu onder “linkse” monsters. En eeuwig smullen de demonen.

Zo boekt de grootmeesterlijke tactiek van de Sovjets de ene overwinning na de andere, zo vergroot de Grote Beer voortdurend zijn macht, en wordt steeds machtiger. Zo is het in Vietnam gegaan, in Zuid-Jemen, in Ethiopië... De Russen verwezenlijken de ene machtsuitbreiding na de andere. Soms boekt de Amerikaanse strategie succes, in Indonesië bijvoorbeeld, maar dat is meer geluk dan wijsheid. Ik voorspel dat de Sovjets op den duur de hele wereld in hun rode hellegloed zullen hullen. De gloed van het door de beesten vergoten bloed, het bloed van de besten, de beminlijksten en de moedigsten onder ons.

O, dat het kunstzinnige, prachtige, menselijke, tragische, vitale, hartstochtelijke, fantasievolle en getalenteerde Rusland zichzelf moge herontdekken, en tot bezinning komen, zodat het weer beseffen zal dat het de wereld zoveel meer te bieden heeft dan moord en doodslag – dat is mijn grote hartewens!

Zwaar en moeizaam slaakt Z een diepe zucht.

Z :Hou je van muziek?

A :Ja, maar niet van klassieke om eerlijk te zijn.

Z :Ah! Van mezelf moet ik getuigen dat ik het leven, zo zwaar als het me valt, zonder met name Beethovens klankenwereld gewoon niet om door te komen zou vinden...

Beethoven – zo zuiver. Beethoven – zo krachtig.

Beethoven, zo direct, eerlijk, vol gevoel, opbouwend, sterk,

11. vrouwen(Hélène)

oprecht, inspirerend, moedig, puur en ECHT! Beethoven de schitterend stralende diamant temidden van de overal aanwezige smerigheid...

A :

Z :De mensen van onze tijd zijn oppervlakkige verwende weekdieren, gemakzuchtige creaturen. Om zich vaardigheden te verwerven moet men *moeite* doen! Alles wat de moeite waard is vraagt *zwoegen* A, vergeet dit nooit. Laat je toch niet aansteken door de geest van oppervlakkigheid die over de wateren aanzweeft en alom vat op de mensen gekregen heeft. Leef *serieus*!!

Wil je Schoonheid, Goedheid en Waarheid vinden dan moet je werken, elke dag wéér.

A :Ja, dat is zo. Repetitio est mater studiorum...

Z :En klassieke muziek beluisteren *is* de moeite waard, ik zweer het je. Maar je moet er wat voor over hebben. Je moet bereid zijn je actief in de muziek te verdiepen. Je moet de structuren van de kunstwerken leren kennen.

A :Structuren?

Z :Luister! Luisteren naar muziek is op zichzelf een kunst! Het is een activiteit waar zowel alertheid als gemoedsrust voor nodig zijn, en vooroordelenvrijheid. Een onbevangen instelling. Je moet niet passief maar wat zitten. Luisteren naar muziek is: je de compositie bewust maken terwijl deze zich aan je openbaart. Besef dat een compositie *meerdere* melodieën heeft. Muziek is een spel van herhaling en afwisseling van melodieën – melodieën die in ritmen gevat zijn. Probeer, als je muziek beluistert, de melodieën te ontdekken. Realiseer je de ritmen. Merk het op als een melodie terugkeert. Onderken de contrastwerking verwekt doordat meerdere melodieën toegepast zijn.

Composities kunnen volgens bepaalde schema's gestructureerd zijn. Namen van zulke schema's zijn: *sonate, rondo, fuga*.

In een fuga spelen twee melodieën een rol. Een ervan vormt het *hoofdthema*, de andere wordt *contra-subject* genoemd. Deze melodieën komen de hele fuga door steeds terug, echter door steeds andere deelnemers gespeeld c.q. op steeds andere wijze. Een fuga is als het ware een melodische vlucht de wijde wereld in ("fuga" betekent ook: vlucht). Een fuga bestaat uit drie onderdelen, te weten *expositie, divertimenti, stretto*. In de expositie worden de twee melodieën voor het eerst ten tonele gevoerd, in de daarna volgende delen worden er allerlei kunststukjes mee uitgehaald.

De rondovorm bestaat uit meerdere melodieën die elkaar opvolgen, waarbij één melodie steeds terugkomt telkens nadat een andere melodie geklonken heeft.

De sonatevorm wordt vaak in het eerste deel van een symfonie toegepast. Hierbij...

A :Wat is dat eigenlijk, een symfonie?

Z :Een *symfonie* is een muziekstuk waarin een veelheid aan instrumenten aan bod komt. Echter, de instrumenten kakelen niet maar wat door elkaar doch vormen een egoless team, ze zijn met elkaar in harmonie, en komen tot synergie. Bij Beethoven en veel andere componisten bestaat een symfonie uit vier delen. Deze vier delen zijn verschillend van karakter. Terwijl het eerste deel, dat meestal in de sonatevorm geschreven is, iets substantieels heeft, is het tweede deel rustig, of introvert misschien, of beschouwend, in zichzelf gekeerd, zangerig, en soms verdrietig peinzend, in ieder geval heeft het niet het naar buiten tredende van het eerste deel. Het derde deel brengt er een element van ontspanning in, heeft iets luchtigs, is soms een beetje speels of buitelend of stoutmoedig. Het vierde deel is de afsluiting, de finale. Men zou kunnen zeggen dat de eerste twee delen wijsgerig van aard zijn, waarbij het over de Grote Vragen gaat, terwijl de laatste twee meer op het intuïtieve ontspannende, bevrijdende, samenbindende georiënteerd zijn; maar dit gaat lang niet altijd zo op hoor.

In de sonatevorm wordt om te beginnen een, laten we zeggen daadkrachtige melodie, over het voetlicht gebracht. Dan volgt een tweede melodie die zachter van aard is, gevoeliger. Aldus gaat het in een sonate zowel over de daad als over het gevoelige. Het aan de toehoorder voorstellen van de twee melodieën gebeurt in een onderdeel van de sonate dat *expositie* genoemd wordt. Na de expositie volgt de *doorwerking* waarin allerlei variaties op de twee in de expositie gepresenteerde hoofdmelodieën plaatsvinden. Als je echt wilt volgen wat hier allemaal gebeurt moet je goed opletten! Hierop volgt de *repris* hetgeen een (niet letterlijke) herhaling van de expositie is. En de sonate wordt afgesloten door een gedeelte met een afrondend karakter, dat *coda* heet.

O, het schiet me te binnen dat het eerste deel van een symfonie niet altijd geheel ala de sonatevorm is, want nogal eens gaat aan de sonate een inleidend stuk muziek vooraf. Trouwens, soms wordt in het eerste deel van een symfonie de sonatevorm überhaupt niet toegepast. IJzeren wetten bestaan alleen in de dode natuur, in de levende is alles altijd anders.

Goede muziek geeft zoveel te luisteren... sommige muziek heeft iets goddelijk verhevens, iets wat je niet zeggen kunt maar toch diep in je hart voelt. Maar als je het vele wat de muziek te bieden heeft mee wilt maken, moet je wel erg je best doen. Serieuze muziek moet je beluisteren met dezelfde intensiteit waarmee je naar een goed schilderij kijkt (popmuziek beluister je met de achteloosheid waarmee je naar behang kijkt). Je krijgt het wonder van de weerklink in je hart niet cadeau. Om te beginnen moet je een muziekstuk, een symfonie bijvoorbeeld, heel wat keertjes aandachtig aan je oren voorbij laten trekken voordat je er iets van begint te snappen. Doe je dit niet, geef je het na de eerste paar

11. vrouwen(Hélène)

keren op, dan blijven, helaas, de slagbomen waarachter zich die andere wereld bevindt voor jou dicht.

Om de geaardheid van de diverse delen van een symfonie aan te duiden geeft de componist er voorschriften aan mee die vooral het tempo maar ook wel andere kenmerken van elk deel beschrijven. Veel gebruikte woorden hierbij zijn: *adagio* (betekent: “langzaam”), *andante* (“gaande”), *allegro* (“snel”), *presto* (“zeer snel”).

Het onbeschrijfelijk prachtige derde deel van Beethovens negende symfonie heeft als aanduiding: *adagio molto e cantabile*; ik vind dit toch zulke mooie woorden! In deze symfonie is trouwens de volgorde van derde en tweede deel omgewisseld (vergeleken bij wat algemeen gangbaar is); ook in Bruckners 8ste is dit het geval.

A :Ik heb wel eens gehoord dat Beethoven aan een ziekte leed, eh...

Z :Waarop doel je? Syfilis? Ook ik heb toevallig laatst in een Amerikaanse muziekenencyclopedie gelezen dat hij aan deze ziekte geleden zou hebben. Daar was ik heel verbaasd over. En ik geloof er eerlijk gezegd niets van. Nergens elders heb ik dit gelezen. In diezelfde encyclopedie stond dat Beethoven zeer donkere, bijna zwarte ogen gehad heeft – grote onzin want uit de schilderijen die van hem gemaakt zijn kijken ons felblauwe ogen aan (met een merkwaardige mengeling van vurigheid en moed en afwezigheid en diep verdriet). Schubert is aan syfilis overleden, maar Beethoven leed daar niet aan. Zo’n encyclopedie die vol onjuistheden zit... tja wat moet je ervan zeggen. Amerikaans oppervlakkig gewauwel dat voortkomt uit bull shit desinteresse. Gemaakt door mensen die uitsluitend en alleen in snel geld verdienen geïnteresseerd zijn, nooit in Kwaliteit. Kwaliteitsloze flut, bah! Ik moet zeggen dat ik een geest van snelle gemakzucht over de wereld vind gaan die me bezorgd maakt. Men is hierbij wel bereid hard te werken om geld te verdienen, maar niet tot hard denken om zich *innerlijke* schatten te verwerven. De hersens worden puur ingezet om primitieve doelstellingen te verwezenlijken... Soms voel ik me of ik levenslang gevangenisstraf heb hier op aarde. Alsof ik levend begraven ben... dan grijpt het me zo naar de keel dat ik het er helemaal benauwd van krijg!

A :”Klassiek”, wat wordt daar eigenlijk mee bedoeld?

Z :Sorry?

A :Ja, ik weet niet wat dat is? Klassiek?

Z :Juist! Gewoon een goede vraag. *Klassieke muziek* is geschreven vanuit een idealistisch verlangen, helder te zijn als mens, een diep hunkeren naar Goedheid, Schoonheid en Waarheid tot harmonische eenheid gebracht. Vakbekwaamheid gepaard aan diepe intuïtieve kunstzinnigheid. Gereinigd van alle moerasgassen en elke droesem, als mens eerlijk en moedig rechtop door het leven gaan. Klassieke muziek is een visioen van het verhevene in de mens. Klassieke componisten zijn Haydn, Mozart, Beethoven.

11. vrouwen(Hélène)

Romantische muziek is meer een vertolker van aardse gevoelens. Klassieke muziek komt voort uit des mensen streven naar verheffing, romantische muziek is primair door emotie gedreven. Romantische componisten zijn Liszt, Berlioz, Tsjajkofski, Rachmaninow. Het genie Schubert was zowel klassiek als romantisch. Deze unieke figuur heeft in zijn korte leven gewoon een hoop goddelijke muziek gemaakt! Van Beethoven wordt soms gezegd dat hij de brug van klassiek naar romantisch geslagen heeft. Ik ben het er niet mee eens. Er is ontzagwekkend veel emotie in zijn muziek, maar deze is er nooit de drijfveer van. De bestaansreden van Beethovens muziek is altijd het klassieke ideaal, dit is: juist niet in de emoties blijven steken maar erdoor gelouterd altijd een soldaat van Goedheid, Schoonheid en Waarheid te blijven. Vechter voor Kwaliteit. Soldaat van het Licht. Mannelijkheid in de beste betekenis van het woord! Mannelijkheid, ja.

A, ik ben moe. Ik zal je nog vertellen welke muziekinstrumenten je zoal in een symfonieorkest aan kunt treffen, en daarna wil ik graag wat slapen.

Een symfonieorkest is een verzameling mensen met hun instrumenten die onder leiding van een dirigent muziek waarmaken. In een symfonieorkest heb je:

- = strijkinstrumenten (*viool, altviool, violoncel, contrabas*);
- = houten blaasinstrumenten (*piccolo, fluit, hobo, engelse hoorn, klarinet, fagot*);
- = koperblazers (*hoorn, trompet, trombone, tuba*);
- = slaginstrumenten (*pauken, klokken, xylofoon, trommen, triangel, gong, castagnetten*).

A :En een piano? Is dat een slaginstrument misschien?

Z :De *piano* is, net als *harp, gitaar* en *mandoline*, een snaarinstrument.

Als je orkestmuziek beluistert, let er eens op hoe de instrumenten elkaar afwisselen en aanvullen, hoe de melodie nu eens door deze instrumenten, dan weer door gene gespeeld wordt. O, muziek beluisteren is een véél omvattende activiteit!

A :Wat is een *pianoconcert* eigenlijk?

Z :Daarbij speelt een piano de hoofdrol, en zorgen de overige leden van het orkest voor een begeleiding van of samenspraak met dit solo-instrument.

Je hebt trouwens ook *vioolconcerten*, en *fluitconcerten*, en nog wel andere ook, bijvoorbeeld het *Concerto d'Aranguez* met zijn diep-ontroerende tweede deel: dit is een *gitaarconcert*.

Een orkest fungeert als een Chief Programmer Team!

Z geeuwt vermoeid.

A :Welterusten en tot morgen; en bedankt voor alles.

11. vrouwen(Hélène)

Z :Je bent een lieve jongen. En morgen de kwantummechanica!!

Thuis op zijn kamertje zet A een plaat op.

De Moody Blues:

Nights in white satin

Never reaching the end

Letters are written

Never meaning to send

A huilt wanhopig. Hij is verliefd op een vrouw die aan een ander toebehoort, aan de zoon van Z. Wat schaamt hij zich omdat ze hem in de spiegel aangekeken heeft. Wat voelt hij zich betrappt. Zou ze begrijpen dat hij verliefd op haar is? Of zou ze hem juist onbeschaamd vinden omdat hij zo naar haar stond te gluren?

O, Hélène, *unstrirbliche geliebte...*

5-jul-1996

12. Bennies masturberen

[vf]

De opvatting dat “alle mensen gelijk zijn” is een geschenk aan de wereld van de Amerikaanse Indianen ²¹

R. Pirsig

Hij werd de volgende morgen wakker met een kontol die werkelijk keistijf was. Een sfeer van onbedwingbare opwindning hing in de hete regenwoudlucht die via de huid van zijn piemelnaakte jongenslichaam zinderende lust in hem opriep en aanwakkerde. Toen masturbeerde hij. Hij deed zijn ogen dicht en dacht aan Hélène, en beeldde zich in dat hij zijn gezicht in haar kutje begroef. Hemels heerlijk kwam hij klaar, hij schoot zijn spermastraal zo hard zijn kontol uit dat deze boven zijn hoofd tegen de wand van de kuil kletste. Nog hoger boven hem steeg een bulderend gelach op. Onbedaarlijk lachend keek een horde pikbruine gezichten op hem neer. Een stem klonk op, zeggende: “Kijk nou eens wat we gevangen hebben – de Vogel Ruk!”. Enige mannen sprongen behendig naar beneden, en met vereende krachten brachten zij hun prooi naar de begane grond over. Ze hadden veel schik in de situatie omdat de man die ze buitgemaakt hadden zo naakt was als een spier. Tegelijkertijd stonden ze paf van de witte kleur die de rare pierlala had. Zelf waren ze diepdonkerbruin, zwart bijna. Ze gingen gekleed in stastokken. Ze speelden wat met Bennies geslachtsonderdelen. Daaraan probeerde Bennie zich te onttrekken maar ze hielden hem vast, en bewerkten zijn lul pogende deze weer hard te maken. Dit lukte inderdaad. Tot Bennies ontzetting gingen ze door totdat hij tegen wil en walging andermaal klaarkwam. Nu kwam er minder wit spul tevoorschijn dan eerst natuurlijk, maar ze vingen het op, en toen wilden ze Bennie dwingen het op te eten. Zover kwam het echter niet want een wonderlijk natuurverschijnsel deed zich voor. Welk dit was? Nou hoor eens goed toe? Hoor je het? Een fluitend geluid uit de hemel! Het kwam alsmaar alsmaar alsmaar alsmaar alsmaar steeds dichterbij totdat het zo ver was, en op dat moment daalde een groot wit voorwerp met grote snelheid op Bennies hoofd

²¹ [Referentie 45].

12. Bennies masturberen

neer. Want een prachtige witte zwaan was als een komeet op aarde gestort, precies Bennies kruinchakra treffend. Hij of zij was dood.

“Cygnus-XI!”, stamelde Dr. A.Vogelbekdier, die door het gebeurde zeer getroffen was, zij het meer onaangenaam dan aangenaam.

“Een wonder!”, sprak de oudste wijste der Kwarcken die Popipipo heette, en herkenbaar was aan de Bic-ballpoint die dwars door zijn neus gestoken stak, en dat was het soort van Bic-ballpoint waar bij Waterstaat en Opbouw zo’n koppige referendaris zijn correcte schrijfwerk mee verricht, koppig volhoudend met als oogmerk zijn vrouw in staat te stellen eten aan te schaffen en toe te bereiden en ten einde zijn kinderen van relevante voorzieningen te kunnen voorzien, waaronder met name een elektrische trein van het merk Trix, en hen in staat te stellen te studeren, met name vele jaren later in Delft; maar daar gaat het nu niet over.

“Helemaal niet, een zwaan”, zei Bennie eigenwijs. Er viel een grote stilte.

“Hij spreekt onze taal, waratje!”, zei Dr. A.Vogelbekdier paf staande.

Zo werd Bennie in de stam der Kwarcken opgenomen. Ze dachten dat hij een door de geesten gezonden verlosser was, en hadden derhalve veel met hem op.

4 jul 1999

13. Schaken

[tm]

Pg3xe4 kon niet gezien f7-f5! Dg4xe4 kon niet gezien Le5xg3!

Gijs had zijn laatste zet (de damezet Dc5-f8 bedoel ik) telefonisch doorgegeven. Bij deze gelegenheid had hij Bennie verteld dat hij M.O.-wiskunde ging doen bij het PBNA, en dat hij tot zijn voldoening kans gezien had de cursus te laten betalen door het bedrijf waar hij werkte. Hij had zelfs elke woensdagmiddag betaald studieverlof verkregen. Dankzij medicijnen ging het nu wel weer redelijk met zijn schildklier. Hij voelde zich weer goed hoewel hij toch niet echt de puike conditie van vroeger terughad. Gijs zei eerlijk dat hij hinder ondervond van Bennies laatste zet (Pe2-g3). Overigens voelde hij zich heel 'happy' met de stelling; misschien dat hij eigenlijk wat weinig materiaal in zijn aanval had maar toch zaten er veel mogelijkheden in. En zolang hij Bennie bezighield door zélf aan te vallen kon Bennie immers niet gevaarlijk worden...

Maar, zo zei Gijs, het was nu aan wit om te bewijzen dat zwarts aanval niet opging. Waarna wit beslist gewoon kon en moest winnen!

Er volgde:

25. Tc2-e2 g7-g6

21-mei-2000

14. Vrouwen(de kus) **[vf]**

Op mijn lippen
bloeien nog de rode rozen
van de mond
die lief en warm de mijne vond.

21-mei-2000

15. Voor de veelgelezen schrijver Jan Wandluis [tm]

Dat smerige vergif van mijn gedachten
Die mijn ziel verkrachten -
Maakt alles in mij krom.
Wat haat ik mij erom.

Het laat mij doen de dingen
Die geen dichter zal bezingen.
Want ze zijn smerig en ondeugdelijk
En ze maken alles, alles, alles stuk.

Ik ben walgelijk obsceen,
Ga door de vuilste etter heen,
Haal alle goedheid door het slijk.
Nee, ik ben geen mens; ik ben een stinkend lijk.

Ik zie de vrouwen: geil, en naakt,
In mijn denken door mijn handen aangeraakt
Met vreugdeloos verlekkerend genot.
Ik verneder mij, verdoem mijn God...

Hoe kon ik, uitgerekend *ik*, zo worden?
Hoe kon ik toch zo meedoen
Met die eindeloze horden
Die bevuilden elke zoen?

Het is dit grauwe dodende verval
Waar in wij heden gaan verdrinken.
In elke hoek van elke stede klinkt het al:
"Wees vies, wees slecht, ga lekker stinken."

Dit is de tijd van anti-schoonheid,
Van schrijvers die het naaien preken,
Van: "Zonde is zo heerlijk, lekk're meid!"
Van schrijvers die ons voelen

15. voor de veelgelezen schrijver Jan Wandluis

Tot iets vunzigs hersenspoelen
Met hun verderfelijke pennestreken.

Laten zij hun vuiligheid toch bij zich houden.
Waarom maken ze ons allemaal kapot?
Het vuile sperma dat zij brouwden
Laat het zijn hun éigen snotgenot.

Ik wil de kans hebben een meisje
Lief te vinden, zonder geiligheid,
En straks met haar te paren
Zodat het mooi is als een paradijsje,
Zodat er schoonheid in ons hart gedijt,
Zodat wij *goedheid* in ons samenzijn bewaren.

15-aug-1999

16. De liefde [tm]

De liefde is het ontluikende leven. Een groen vuistje dat door aarde omhoog gestoten wordt. Uit zwarte aarde komt een groen vuistje tevoorschijn dat zich ontknoopt. In de stralende zon grijpen blaadjes het licht om het plantje te doen groeien. De plant vormt bloemen. De bloemen, rood en prachtig, worden door begerige insecten bezocht. De bloemen vormen zaad.

De liefde is de zon die 's morgens opkomt en het donkere lied van de nacht tot zwijgen brengt en dan is daar de hemel bloedrood, en dan is alles melancholie maar de zon zet door en wekt de wereld. Zilver licht komt van de zon. En je hart brengt zilveren tonen voort. Helder licht, heldere tonen, zo is de liefde.

De liefde is het klein embryo in een onbekende wereld zijn stille dynamische bestaantje leidende en zich ontwikkelend volgens het miljarden jaren oude levensplan dat een onweerlegbaar plan is dat altijd wint. Het kleine embryo groeit maar door en bouwt alle mogelijkheden in zich uit. Zo komt uit een liefdevol Geheim een mens voort. En de liefde is de bron en de vervulling van alles wat in mij is. En de liefde geneest alle wonden.

De liefde geneest alle wonden.

De liefde voor de fijngevormde trekken van een vrouwelijk gezichtje; de liefde voor het geluid van haar stem; o, het geluid van haar stem met dat timbre dat het geluid van het orgel van mijn gevoel oproept; de liefde voor haar lach, die altijd onverwacht is en vreugde brengt; de lach die verlegen ondeugend kan zijn, de lach die voor jou kan zijn omdat je iets voor haar doet en dan vraagt ze: "Waarom doe je dat?", met die stem die het orgel van mijn gevoel doet daveren en mijn lichaam beven; de liefde voor haar ogen die zo kunnen kijken en dan toch tevens verhullend zijn maar die ook tranen voort kunnen brengen die ongewild zijn en komen vanachter verbergend gesloten oogleden; de liefde voor het grappige neusje dat een fijn en rondgebogen vormpje is en dappere vrouwelijkheid meldt; de liefde voor de oortjes die klein zijn en gevoelig voor de aanraking; de liefde voor het kortgeknipte donkere haar met de ongewilde krullerigheid op het voorhoofd; de liefde voor de kin die peinzende vastberadenheid en moed uitdrukt... en de liefde voor de mond die alles verraadt, en die het eeuwige lied zo zuiver zingt, zo zonder schroom in overgave.

16. de liefde

Deze liefde, die de liefde is voor het vrouwtje dat ik liefheb: Cavatina:
- wordt zij beantwoord.
“O”. Ik roep.

19-nov-1994

17. Vrouwen(Cavatina)²² **[vf]**

R***m, 20-6'73.

Beste Ben,

Helaas heb je je vergist in wat ik niet kon accepteren bij jou. Het was niet het erotische, maar ik kwam tot de ontdekking dat ik je in mijn vakantie niet miste, en dat ik je eigenlijk niet terug wou zien na de vakantie.

Ik heb me vergist in wat ik a.s. liefde noemde; dat was er niet echt.

In de vakantie ben ik daar achter gekomen.

Ik ben ook niet verliefd op je en tenslotte is dat ook een belangrijk facet van de zaak. Je moet een beetje verliefd zijn op diegene, waarvan je houdt.

Je bent te goedig en te zachtzinnig voor mij. Ik geloof niet, dat je in dat opzicht mijn type bent.

Verscheur mijn brieven maar + foto's.

Het lijkt me beter, als we elkaar voorlopig niet ontmoeten. En denk niet, dat het aan je erotische ideeën ligt, want als ik ook gek op jou was, zou ik dat alleen maar fijn vinden. Omdat ik ook een mens ben met menselijke neigingen en behoeften.

Ik hoop, dat ik je met deze uitleg niet al te veel gekwetst hebt!

Cavatina.

²² Dit is brief 14 van 14.

27-okt-2007

18. Spiritus sanctus [tm]

Ik zou een lans willen breken voor het drinken van alcoholica. Alcohol drinken lijkt me het zinnigste om te doen voor de besten onder ons. Ik denk aan Midas Dekkers en Simon Carmiggelt en Ernest Hemingway. Het nuttigen van alcoholica, is, moet u weten, als het gaat om de vraag wat je doen kunt om je prettig te voelen onder je schedeldakje, de enige methode die voor ons, - voor ons: de sinds de Verlichting glashelder denkende mensen – gewerkt heeft. “God is dood”, zei Nietzsche, en sindsdien voelt de Westerling zich beroerd, of hij wil of niet, of hij het gelooft of niet. Je kunt dan doen wat Dostojewski voorspeld heeft dat je doen zult, namelijk een verdomde egotripper worden die alles waar hij zin in heeft doet, en die alles wat hij hebben wil naar zich toe graait tot hij nergens meer zin in heeft, en dan de comfortabelste manier bedenken en ten uitvoer leggen om een einde aan je leven te maken. Dat kun je doen, maar je kunt daarentegen ook de Fles ter hand nemen, - en dit is het waar ik een lans voor breek. Lijkt me beter he.

Ik voorzie dat wij Z in het schijnsel van de ondergaande zon achter zullen laten, zeer eenzaam na de dood van A, en ik voorzie dat hij dan, tranen plengend, naar de Fles zal grijpen (het zal denkelijk een vierkant exemplaar zijn), omdat dit voor de besten van het Westen het beste is om te doen. *Dunkel ist das Leben, ist der Tod.*

Opmerking: maar als je een ontzettend vervoerende hobby hebt, zoals Feynman er een had, die, zich betrappend op de zucht naar alcohol, zich vermand heeft ten einde Jong Onderzoeker te kunnen blijven, dan hoeft het niet. Als je een ontzettend vervoerende hobby hebt hoeft de Fles niet, hoor.

19. amen

7-jan-1993

19. Amen **[tm]**

Onze nada die in den nada zijt, uw naam worde nada; uw koninkrijk nada uw wil nada gelijk in den nada alzo ook op nada. Geef ons nada ons nada en nada ons onze nada's en nada ons niet in nada maar verlos ons van nada; pues nada.

E. Hemingway²³

²³ *A clean, well lighted place.*

Deeltje 6

Heel Veel Van Het Goede

27-jun-1999

20. Spreuken-17

Eén zekerheid

Wat zal de toekomst brengen? Ik heb maar één zekerheid: ik zal mijn eigen weg moeten vinden, op eigen kracht²⁴.

Dr. J.V. de Bruijn

Knowledge creating

Being a “man of action” was considered to contribute more to one’s character than mastering philosophy and literature in medieval *samurai* education. The synthesis of the two opposing sides of the dualism was dubbed “the oneness of body and mind” by Elsai, one of the founders of Zen Buddhism in medieval Japan²⁵.

Inzicht

God denkt niet dus ik besta niet.

²⁴ [Referentie 46].

²⁵ *The knowledge creating company* / I. Nonaka en H. Takeuchi / Oxford University Press.

29-apr-1996

21. Een brullend vuur

[tm]

Die van binnenuit instromende razende gruwelijke vuurpijn die je zegend vervult tot je stapelgek wordt; dit is een brullend vuur, een ziedend vuur dat niet te harden is, en dat maanden-, maandenlang blijft woeden. O, niet te harden, niet te harden zoveel pijn is er die maar niet overgaat, en die dag en nacht onophoudelijk door je heen raast met niet te verdragen ziedende brul-kracht. Je longen zitten vast, ze ademen niet meer, je krijgt het stervensbenauwd en je wilt uit het raam springen, of als een waanzinnige met je hoofd heen-en-weer zwiepen. De pijn is om gek van te worden zo gierend intens. Lavastroom na lavastroom kolkend hete smart baant zich een weg door je neuronen alles drenkend in ondragelijk zengende smartenspijn. Al je zenuwen snerpen gillend gruwelijk hun ellende uit. Je krijgt geen adem meer, je wil je hoofd aan flarden beuken tegen de muren. Je krijgt geen seconde rust, het houdt maar niet op²⁶.

²⁶ Voor alle duidelijkheid: dit tekstje is een tekstje dat Bennie gecomponeerd heeft nadat Cavatina hem had laten weten niet langer prijs te stellen op zijn aanwezigheid.

18-jan-1996

**22. Krijs
[tm]**

ne me quitte pas ne me quitte pas
ne me quitte pas ne me quitte pas
ne me quitte pas ne me quitte pas
ne me quitte pas ne me quitte pas
ne me quitte pas ne me quitte pas
ne me quitte pas ne me quitte pas
ne me quitte pas ne me quitte pas
ne me quitte pas ne me quitte pas
ne me quitte pas ne me quitte pas
ne me quitte pas ne me quitte pas
ne me quitte pas ne me quitte pas
ne me quitte pas ne me quitte pas
ne me quitte pas ne me quitte pas
ne me quitte pas ne me quitte pas
ne me quitte pas ne me quitte pas
ne me quitte pas ne me quitte pas
ne me quitte pas ne me quitte pas
ne me quitte pas ne me quitte pas
ne me quitte pas ne me quitte pas
ne me quitte pas ne me quitte pas
ne me quitte pas ne me quitte pas
ne me quitte pas ne me quitte pas
ne me quitte pas ne me quitte pas
ne me quitte pas ne me quitte pas
ne me quitte pas ne me quitte pas
ne me quitte pas ne me quitte pas
ne me quitte pas ne me quitte pas
ne me quitte pas ne me quitte pas
ne me quitte pas ne me quitte pas
ne me quitte pas ne me quitte pas
ne me quitte pas ne me quitte pas
ne me quitte pas ne me quitte pas

22. krijs

ne me quitte pas ne me quitte pas
ne me quitte pas ne me quitte pas
ne me quitte pas ne me quitte pas
ne me quitte pas ne me quitte pas
ne me quitte pas ne me quitte pas
ne me quitte pas ne me quitte pas
ne me quitte pas ne me quitte pas
ne me quitte pas ne me quitte pas
ne me quitte pas ne me quitte pas
ne me quitte pas ne me quitte pas
ne me quitte pas ne me quitte pas
ne me quitte pas ne me quitte pas
ne me quitte pas ne me quitte pas
ne me quitte pas ne me quitte pas
ne me quitte pas ne me quitte pas
ne me quitte pas ne me quitte pas
ne me quitte pas ne me quitte pas
ne me quitte pas ne me quitte pas

2-jul-1999

23. Bennies wens

[tm]

Als ik dood ben hou dan geen toespraken tijdens de desbetreffende uitvaartplechtigheid. Ook geen muziek draaien. Gewoon niets doen. Draai alleen, op mijn verzoek, het eerste lied van Mahlers muziekstuk geheten *Rückert-Lieder*, u weet wel, - het begint met de woorden "Ich bin der Welt abhanden gekommen". En daarna hup weg met mij.

4-aug-1998

24. Vrouwen(Connie) [tm]

Hollandia... daar begint uw taak, die een moeilijke is. Volbreng hem. Volgens Kipling: 'Then you are a Man, my Son!' De Bruijn heeft blijkbaar veel waardering voor Kipling gehad. En hij wist zichzelf iemand die in een leidinggevende positie zat, en wilde zijn roeping goed invullen; en hij wilde "de jongeren een credo geven om in te geloven, en een lied om te zingen" (dit zijn zijn eigen woorden).

Raar, verward, onplezierig versuft werd Bennie wakker toen zijn moeder hem wekte. Ze gingen landen in Hollandia. Ze waren er! Pappa zou op het vliegveld op hen wachten! Eindelijk zouden ze hem terugzien. Ach, een half jaar lang hadden ze zulke lieve hartelijke brieven van hem ontvangen maar nu zouden ze allemaal weer bij elkaar zijn, alleen Bennies broer ontbrak.

Bennie kon bijna niet geloven dat die rare magere man écht zijn eigen vader was. Hij was deze figuur volkomen ontwend.

God wat was het hier verschrikkelijk, en drukkend, o echt vreselijk ondrágelijk heet. Om gek van te worden. Bennie had het niet meer. Hij stikte zowat.

Hoewel hij, toen ze in hun nieuwe woonplaats aankwamen, het eentonige van het vliegen allang meer dan zat geweest was kreeg Bennie reeds na een paar dagen in Hollandia gewoond te hebben verschrikkelijk heimwee naar het vliegen. Zolang hij gevlogen had, had hij zich bevrijd en fijn en gelukkig gevoeld. Hier in Nieuw-Guinea was alles op zeer beklemmende wijze alleen maar saai, naar, rot en raar...

Ik was toen ik in Hollandia aankwam geen man maar een jongetje. Of ik ooit een man zal worden dat is de vraag.

Ik moet nu eerst nog enige woorden aan de Constellation wijden. De Constellation is opgevolgd door de Super Constellation die geen ronde maar vierkante raampjes had (met afgeronde hoeken weliswaar) en langer was en dus meer passagiers vervoeren kon. Weet u, ik heb onvoorstelbaar veel van deze vliegtuigen gehouden maar ik ben vast de

enige. Het vliegend personeel was helemaal niet op de Connie en de Super Connie gesteld want er was altijd wat mee. Waarom dat zo was weet ik niet. Maar altijd waren er mankementen. Eén keer heb ik meegemaakt dat we rustig voortvlogen en toen met een wegzinkende beweging plotseling zwaar slagzij maakten. Kort daarop vlogen we alweer recht. Wat bleek? Er was een motor spontaan stil gaan staan. We vlogen boven zee, en keerden om zodat we terugvlogen naar waar we anderhalf uur eerder vertrokken waren: Manilla. Zo'n stilstaande propellor terwijl je vliegt, met daaronder de blauwe zee roerloos en eindeloos vlak uitgestrekt zover je maar kijken kunt tergend langzaam onder je door schuivend, dat is een raar gezicht. Ik was overigens niet echt bang, alleen zo wat gespannen. Toen wij landden stonden brandweerwagens en ambulances langs de startbaan klaar maar zij hoefden niets te doen. Ik heb in een vliegtuig nooit een neerstrijken en neerkomen meegemaakt dat zo soepel en zachtkens verliep als het die keer ging. Ik ben daar buitengewoon door getroffen geweest, en heb er nog vaak aan gedacht, dat juist deze landing zo perfect verlopen is. Hulde voor het vakmanschap van de vliegers van de KLM! Vervolgens overnachtten wij in een mooi hotel met een kakkerlak in de badkamer waar wij op gezette tijden gewaarschuwd werden dat we over een uur door de bus opgehaald zouden worden die ons naar het vliegveld zou brengen. Maar telkens ging het niet door. Het was een uiterst vervelend gedoe. Al met al hebben we in Manilla toen vierentwintig uur vertraging gehad. Over deze gebeurtenis heb ik een paar jaar later op een school te Rotterdam (Hillegersberg) een opstel geschreven waar ik veel succes mee geogst heb.

Maar het vliegtuigtype *Lockheed Super Constellation* kampte altijd met steeds weer andere problemen, en vluchten die ermee uitgevoerd werden liepen daardoor notoir vertraging op. Iedere keer waren er andere mankementen. De Super Connie was gewoon geen betrouwbaar toestel.

Mijn moeder bezweert dat eens, toen ons vliegtuig op de startbaan al klaarstond, de piloot het plotseling in zijn hoofd kreeg dat hij naar de staart moest kijken. Hij had intuïtief het gevoel dat er iets niet in orde was, en het gevoel was dermate sterk dat hij poolshoogte ging nemen. Hij constateerde dat, waren we opgestegen, we meteen neergestort zouden zijn doordat de staart helemaal loszat en er zó afgevallen zou zijn. Als kind al vond ik dit een sterk verhaal, zoals ik zo vaak grote twijfels gehad heb bij veel van de door mijn moeder met grote stelligheid gedane beweringen. Ik vrees dat zij de dingen nogal eens verkeerd begreep. Bijvoorbeeld in het onderhavige geval zal het wel gewoon één der routinematig uitgevoerde checks geweest zijn waaruit bleek dat er met de staart iets mis was. Hoe het ook zij, het vliegtuig steeg niet op, draaide om en taxiede naar het platform terug. Daar moesten alle passagiers uitstappen. De gebruikelijke routine kwam

over ons: naar een luxe hotel gebracht worden waar wij telkens gewaarschuwd werden dat we over een uur opgehaald zouden worden hetgeen steeds toch weer niet het geval bleek te zijn. Zo'n waarschuwing kwam altijd als we net in slaap gevallen waren. Waren we vervolgens na een tijdlang redderen en wachten andermaal gaan slapen na het bericht gekregen te hebben dat het niet doorging: hup daar was het weer zover. De beleefde bediende klopte discreet op de deur en kwam vertellen dat we over een uur opgehaald zouden worden om te vertrekken.

Tijdens de laatste reis die mijn moeder ooit met een Super Connie gemaakt heeft (dit was de reis waarbij wij voor de tweede keer naar Nieuw-Guinea vlogen) ging er dermate veel mis dat ze werkelijk heel bang voor vliegen in dit elegant wonder van de techniek geworden is. Tot overmaat van ramp stortte een paar dagen na onze aankomst in Hollandia, terwijl we nog in hotel *Berg en Dal* verbleven, bij Biak de *Neutron* (ook een Super Connie) vlak na de start neer. Het is niet duidelijk wat er precies gebeurd is. Sommige van de overlevenden zeiden dat ze in het donker ineens een enorm gekraak gehoord hadden. En toen is de Vliegende Hollander in zee gedonderd. Ik heb in Hollandia wel eens een meisje van een jaar of twaalf zien lopen dat in de neerstortende *Neutron* gezeten had, dat de merktekens van brandwonden op haar gezicht duidelijk zichtbaar vertoonde. Ze had geluk gehad want maar negen van de achtenzestig inzittenden hebben het ongeluk overleefd. Mijn vader hield er een interessante manier op na om de naam van het desbetreffende vliegtuig uit te spreken, namelijk: "Najtrun", zo zei hij het, en keek daar dan erg gewichtig bij, zo gewichtig als een Indischman maar kijken kan. Dan ergerde ik me vreselijk, want ik minachtte hem als hij zo deed. Mijn moeder hield emotionele betogen – ponerende dat de mens met het bouwen van zulke enorme vliegtuigen gewoon te ver gegaan was. Dit kon niet, men had een grens overschreden, zo voelde zij het aan. Ze wilde nooit meer zo'n vliegtuig in. Vroeger had ze in de *Tiger Moth* gevlogen, en daarin was ze nooit bang geweest. Maar deze veel te grote vliegtuigen, nee, dat kon gewoon niet. Ik heb van mijn moeder geleerd dat mensen die de Waarheid niet kennen (de natuurwetten) altijd verkeerde conclusies trekken. Dit inzicht heb ik later nog vele honderden malen bevestigd zien worden. Ik voor mij heb inmiddels tevens leren inzien dat KWALITEIT van het allergrootste belang is – zonder meer van levensbelang!

Als ik de verslagen van het noodlot dat zich in de nacht van 15 op 16 juli 1957 in de Geelvinkbaai voltrokken heeft lees, krijg ik het vermoeden dat de *Neutron* gewoon de zee in gevlogen is zonder dat de piloot gemerkt heeft dat hij te laag zat. Zó denk ik dat het gegaan is (maar het hoeft niet zo te zijn natuurlijk).

Eén keer heb ik meegemaakt, dat was met de PH-LKX, dat een vliegtocht met een Super Connie uitermate voorspoedig verliep. Toen

24. vrouwen(Connie)

was ik heel trots op *mijn* vliegtuig! Niet éénmaal een storing. We kwamen zelfs overal *te vroeg* aan! Ik vond die spannende aanduidingen, zo van: PH-LKX, altijd erg fascinerend. Vandaar dat ik deze onthouden heb; Piet Hein – Levend Kwaliteits-mXsterie²⁷. Inmiddels heb ik in een boek opgezocht dat de PH-LKX qua naam de *Nucleon* was.

Alle andere keren dat we in de Super Connie gevlogen hebben, ondervonden we onderweg de hele tijd vertraging. Toch blijf ik mijn eerste liefde trouw. Ik heb ook een aantal keren in de Dakota gevlogen, en twee keer in de DC-8; ook tweemaal in de Fokker F27 Friendship (een fijn vliegtuig waarin men zich onmiddellijk thuis voelt, en een grandioos uitzicht heeft); ook eens met de Boeing 737. En, tijdens mijn diensttijd bij de marine, ook nog, heel kort weliswaar, in een Westland Wasp helikopter op weg naar een fregat van de Van Speyklasse maar helaas was er als gevolg van mist veel te weinig zicht en moesten we al na tien minuten naar vliegveld *De Kooy* terugkeren! Maar van géén vliegtuig heb ik zo met absolute overgave gehouden als van de Connie. Ik een jongetje, heb op mijn eerste vlucht met de Connie op weg naar Nieuw-Guinea een doosje kleurpotloden gekregen. Dit is nog lang naar het parfum blijven ruiken waarmee het insecticide gekruide was dat men na elke tussenlanding in het vliegtuig rondspoot. Och, in mijn eenzaamheid in Hollandia rook ik toch zo graag aan dit doosje, en dan rook ik het heerlijke vliegtuig weer, en onderging daarbij o zoveel intens heimweegevoel...

Gek he als ik rustig tel heb ik:

= 1 keer in een Connie gevlogen

= 2 keer in een Super Connie gevlogen.

Dat is alles. Niet meer dan twee keer in een Super Connie want daarna wou Mamma niet meer. De herinneringsgolven die het jongetje in mij verspreidt suggereren dat het talloze malen gebeurd is maar dit is niet het geval.

(wordt vervolgd)

²⁷ U begrijpt wat ik bedoel: “X” staat sinds mensenheugenis voor “de grote onbekende”. Geen typefout dus maar *De Onbekende Stille*.

1-aug-1997

25. Vrouwen(Marja) [vf]

*... juich ik aan het vlakke
strand
... 'heb u lief mijn Nederland*

*What is so fascinating as the
journey of a human creature
through life?*

J. Juran

*Als je hebb'n wilt dat het lev'n
je toelacht dan mot je waark'n.*

Drents spreekwoord

Een meisje krijgt pianoles. Een klein meisje. Ze is pas vijf jaar en ze moet pianolessen volgen.

Een ouwe taart geeft pianoles. Die heeft een stokje. Telkens als het meisje tweemaal dezelfde fout maakt, geeft het stokje de vingers van het meisje een bestraffende tik. Pets! En het meisje moet in opdracht van de ouwe taart de hele tijd kaarsrecht rechtop zitten. De les duurt eindeloos lang, en al die tijd moet het meisje kaarsrecht zitten, en al die tijd is er de dreiging van de tik die komen kan, en die op zijn tijd ook komt. Pets! Voor het meisje is het een verschrikking. En noten moeten leren, ook dat is een verschrikking. Ontzettend, wat moeilijk. Pianoles!... Na enige maanden begon het meisje bij aanvang van de lessen over te geven. Iedere keer gaf het meisje over zodra de les begon. Daar nam de ouwe taart aanstoot aan. De problematiek leidde er toe dat in plaats van het meisje, Moeder les is gaan nemen. Dat ging heel wat beter, maar voor Vader was deze ontwikkeling een behoorlijke teleurstelling. Hij had zich om de toekomst van zijn dochtertje bekommerd. Hij wist, dat het ter vergroting van haar kansen op een profijtelijk huwelijk goed zou zijn als ze t.z.t. de vaardigheid verstaan zou, bevallig zittend achter een piano schone tonen ten gehore te brengen. Vader wilde dat zijn dochter goed terecht zou komen. Misschien dacht hij er aan dat het ook voor hemzelf in principe

25. vrouwen(Marja)

gunstig zou zijn, als zijn dochter in gegoede kringen in zou trouwen; immers, het kan hoe dan ook nooit kwaad goede connecties te hebben. Hij had van een pianospelende dochter gedroomd. Hij had aandachtige gezichten voor zich gezien van mensen die waardierend naar haar prestatie zaten te luisteren. Een pianospelende dochter hebben was één van de statussymbolen van die tijd. Helaas, dit kind zou haar Vader nog vaak teleurstellen, dat kan ik u wel vertellen.

Ik vertel verder. Het jaar van de pianoles is 1919 en de plaats van handeling is Katwijk aan Zee, en we hebben het hier over een mij vertrouwd persoon die van de vorige generatie is. Het is een Hollandse, deze persoon, en als we over haar schrijven moeten we tevens over de Oud-Hollandse mentaliteit schrijven, althans over bepaalde facetten daarvan, en over Hollandse mensen uit die tijd, althans over een bepaald slag Hollanders (het *Flying-Dutchmantype* zogezegd).

De Oud-Hollandse mentaliteit bestaat weliswaar niet, zomin als de Russische mentaliteit bestaat, zomin als de Indonesische mentaliteit bestaat, zomin als de xyz-se mentaliteit bestaat. Ik bedoel maar dat generalisaties altijd maar zeer ten dele opgaan. Ze kloppen altijd meer niet dan wel, omdat generaliseren samenvattend vereenvoudigen is – en niets is eenvoudig.

Maar goed, we zullen nu, misschien ter lering van de Turken, de Nigerianen, de Eskimo's en de Papoea's, de Pakistani en de bewoners van India, d.w.z. ter lering van alle wereldebewoners eigenlijk wel, iets van de mentaliteit van Hollandse mensen in de dertiger jaren van de twintigste eeuw vernemen, en we zullen tevens iets vernemen van de manier waarop het kleine meisje een grote meid geworden is. Haar naam? Marja.

Op een keer, het was 's avonds laat, bezorgt Marja haar Vader een geweldige teleurstelling door luide kreten slakend en heel hard huilend bij de huisdeur te staan jammeren. De deur is de grens naar de wereld waar haar ouders ergens zijn? Ze was wakker geworden, en had na enig roepen en zoeken ontdekt dat ze helemaal alleen in huis was. Er was niemand! Ze was totaal alleen! Waar waren Vader en Moeder... Ze is toen onbeschrijfelijk bang geworden, voelde tenslotte alleen nog maar schreeuwende angst, en heeft vervolgens echt niet meer geweten wat ze deed. Ze was gaan roepen, huilen, gillen. Ze was naar de deur gerend! Dáár ergens moesten ze zijn. WAAR ZIJN VADER EN MOEDER?! De wereld is duister en verlaten, en Vader en Moeder zijn weg. Het kind is zo in paniek, het blijft maar huilen en gillen. Dan komen de burens bij haar, en dat zijn brave mensen, en ze helpen het in nood verkerend mensenkindje. Ze slagen er in Vader en Moeder te vinden. Vader en Moeder waren naar de dansavond gegaan die in het hotel verderop gegeven werd. Het is, in verband met de carrière van Vader, van groot belang dat hij op de dansavond aanwezig is. Vader

25. vrouwen(Marja)

vindt het trouwens best plezierig, met vrouwen om te gaan.

Buurvrouw komt hem storen met het verhaal dat zijn dochter zo vreselijk staat te huilen. Meneer wordt naar aanleiding van dit incident ontzettend driftig. Maar hij heeft geen keus, hij en zijn vrouw moeten het dansfestijn verder laten voor wat het is, ze moeten naar huis. De buurvrouw haalt het in haar hoofd er iets over te zeggen, dat ze hun kind zo alleen gelaten hebben. Vader heeft buurvrouw derhalve jarenlang genegeerd. Hij zag haar niet meer staan en wilde niets meer tegen haar zeggen.

Vroeg op een vrijdagmorgen in 1931 rijdt Marja naar Leiden. Ze gaat naar haar werk bij de firma Ritmeester. Ritmeester is een groothandel in gedistilleerd. Zij handelen in jenever, Crème de Menthe, citroenjenever, enzovoort. Ze hebben zelfs een eigen distilleerderij. Marja hoort om zich heen het knarsen en rammelen van de blauwe tram die op weg is van Katwijk aan Zee naar Den Haag. Wouter zit naast haar. Ze kijken naar buiten waar het heel wit is, en heel stil. Het heeft gesneeuwd. Het ganse landschap van weiden en wegen is wit. Het is een mooi gezicht maar het is koud. Wouter en Marja hebben winterjassen aan tegen de kou. Zo zitten ze in de tram. Hun schouders raken elkaar dankzij het geschud van de tram nogal eens aan.

's Zomers reed de tram altijd tot Scheveningen door. Afgelopen zomer had Marja die rit een keer uitgereden. Helemaal naar Scheveningen en terug, gewoon omdat ze het eens mee wilde maken. Kinderlijk misschien, maar ze had er toch plezier in gehad. Overigens is de afgelopen zomer het leven geen makkie voor haar geweest. In 1931 is het namelijk dat ze haar eindexamen gedaan heeft, het examen dat de opleiding aan de MULO-school afgesloten heeft.

O wat is het spannend geweest. In het algemeen had Marja altijd weinig heil in leren gezien; ze zag er het nut niet van in en spijbelde liever. Ze spijbelde werkelijk wel eens, ook al kreeg ze een pak slaag (soms kwam de zweep eraan te pas) als het uit kwam. Vaak kwam het inderdaad uit omdat haar Vader, als directeur van de plaatselijk vestiging van de Rotterdamse Bank, en lid van de Vrijmetselaars zijnde, een uitgebreide kennissenkring had. Marja was genoeg van de Oud-Hollandse mentaliteit doordrongen om te beseffen dat leren belangrijk is, maar de natuur was sterker dan de leer. Eigenzinnigheid was een kenmerkende karaktertrek van haar Vader. Maar ook Marja was zo. Verdomd eigenzinnig, dat was ze – mij dunkt op zich niet per se een slechte eigenschap. Het afgelopen schooljaar had Marja een stuk minder gespijbelde dan de jaren ervoor. Ze was zelfs flink haar best gaan doen. Langzamerhand was het besef in haar gaan leven dat er dingen van blijvende waarde zijn, zaken die de moeite waard zijn om naar te streven. Eruditie; welgemanierdheid; algemene ontwikkeling; Beschaving; een goede opleiding – dat soort zaken. De invloed van haar Vader begon in Marja door te werken. De Idealen van

25. vrouwen(Marja)

de gegoede burgerij in Holland kwamen ook in haar tot wasdom, het soort van Idealen dat aan de Tanja's dezer wereld niet besteed is, en waar de Fritz Zorns kanker van krijgen (hierover later meer). Marja's Vader had laten merken dat hij de inzet van zijn dochter erg waardeerde. En Marja bewonderde haar Vader erg, en ze hield van hem maar ze was ook wel bang voor hem. Tja, deze Vader... een man die wist wat hij wilde! Hij wist zichzelf te positioneren, hij was intelligent, hij wist van hard werken. Zo had hij eens een woordenboekje helemaal uit zijn hoofd geleerd om zijn taalvaardigheid op te poetsen. Hij was geïnteresseerd in filosofie, en was Vrijmetselaar. Een man met een "Karakter", dat was hij, een man van allure, een Bankdirecteur, iemand die algemeen gerespecteerd werd. Marja wilde graag bij hem in tel zijn. Zo wilde ze ook voor haar MULO-examen slagen. Ze was tenslotte echt leergierig geworden. Ze was er door het lezen van boeken namelijk doordrongen van geraakt dat kennis die je leren kunt, een waardevol goed was, en sowieso goed bruikbaar ook omdat ze bedacht had dat ze na voldoende kennis vergaard te hebben haar ouders zou kunnen helpen. Als je veel kennis hebt kan je de dingen begrijpen, en ze wilde begrijpen waarom haar ouders altijd slaande ruzie hadden, waarom ze tegen elkaar schreeuwden, waarom ze huilden. Ze had Adler ontdekt, de psycholoog. Ze wilde haar ouders helpen. Ze wilde na het MULO-examen verder studeren. Daarom was ze vreselijk aan het blokken geslagen. 's Nachts had ze urenlang zitten stampen in een uiterste poging de opgelopen achterstand in te lopen. Haar Moeder had haar hierbij betrappt, en bezorgd gezegd dat het niet goed voor haar gezondheid was. Dit leidde tot onenigheid. Het kind wilde niet luisteren, en de kwade Moeder gaf Marja een klap op de zijkant van het hoofd. Maar ook dit hielp niet. Moeder besprak het probleem met haar man waarop die haar beval hun dochter haar gang te laten gaan!

Het schriftelijk examen ging redelijk goed meende Marja. Ze zei dit tegen haar Vader, hetgeen tot een vriendschappelijk knikje aanleiding gaf. Daar was ze heel blij mee. Zalig vond ze het, te merken dat haar Vader haar waardeerde. Zo zelden maar liet hij dat blijken.

In Marja was de ochtend waarop ze op weg ging om mondeling examen af te leggen een mengeling van ongerustheid en zelfvertrouwen geweest. Haar Vader had haar uitgeleide gedaan.

"Succes! Laat zien wat je waard bent!", had hij gezegd. Een gloed van gevoel omdat ze zo kameraadschappelijk vertrouwelijk met haar Vader was had Marja op dat moment doortrokken. Het ene vak ging beter dan het andere. Ze kwam precies twee punten tekort, en bakte. Een vriendelijke meneer zei dat het hem speet dat ze zo op het kantje afgewezen moest worden. Volgend jaar zou het ongetwijfeld gewoon lukken – ze was er immers al zo dichtbij geweest. Marja geraakte in een soort van trance-toestand. In de grote holle hal vol mensendrukke, zo'n hal gevormd door van die vaal-gelige tegeltjes alom, trok ze haar

25. vrouwen(Marja)

regenjas aan. Ze kwam buiten, in het licht, en ziet: daar stonden de ouders. Van alle jongelui, ongeacht of ze geslaagd dan wel gebakt waren, stonden daar de ouders. Maar nee, Marja's Vader en Moeder waren er niet. In Marja's trance doemde Iene op, en toen waren ook Ienes ouders daar. Iene was Marja's boezemvriendin waar ze weliswaar niet mee om mocht gaan van haar ouders omdat het een flirt was. Marja mocht niet met jongens omgaan, noch met meisjes die met jongens omgingen. Ienes Moeder vroeg aan Marja of ze mee wilde naar de lunchroom. Marja, die er erg tegenop zag het thuis te vertellen, ging mee. Ze was bang dat ze zou gaan zitten grienen in de tram. Dan zouden de mensen naar haar kijken. Daarom ging ze met Iene en Ienes ouders mee. In de lunchroom vierden ze dat Iene voor het MULO-examen geslaagd was. Ook Marja kreeg limonade en een gebakje.

Tenslotte is ze toch naar huis gegaan – bang, mislukt, wanhopig. Een falende dochter. Vader wist het al. Ongerust als hij geweest was omdat Marja maar niet thuisgekomen was had hij telefonisch navraag gedaan. Hij was woedend geworden en vond dat hij het haar inpeperen moest.

Vader deed open.

“Wat heb jij ter verontschuldiging aan te voeren!”, zei hij.

“Niets.” Vader was ziedend. Zakken en dan taartjes gaan eten op de koop toe. Marja kreeg de ene klap na de andere. Klap op klap bleef haar treffen. Ze schreeuwde huilend:

“Was me dan komen ophalen rotzak”. Daarop haalde Marja's Vader de hondenzweep erbij. Marja bukte zich en hief een arm op maar zwiepend sloeg de zweep toe. Ze wilde geen kik geven maar bij de tweede zwiep gilte ze het uit. Daar gilte ze al haar rampzaligheid, angst en pijn uit. Andermaal sloeg de zweep. Marja kroop onder de tafel; Vader bukte, en sloeg haar met de zweep onder de tafel vandaan. Hij was rotzak genoemd. In paniek vluchtte Marja alle kanten op, schoot onder de divan, maar de zwiepen bleven haar treffen. Ze schoof zichzelf, plat op de grond liggend, onder het dressoir. Daarop gebruikte haar Vader zijn zwarte lakschoenen om haar te schoppen.

“Kom daaronder vandaan.” Marja voelde hoe de schoppen steeds harder aankwamen, net zo lang tot ze het niet meer uit kon houden en onder het dressoir vandaan kwam. Wederom kreeg ze er met de zweep van langs. Ze gilte zonder ophouden. Geschrokken kwam Moeder op het lawaai af om machteloos toe te kijken. Ogen in een hoofd waarop krulspelden alom uitstonden zagen Marja's lijden aan. Na afloop van de bestraffing zei Vader:

“Misschien dat je nu begrijpt dat je moet werken in dit leven. Dit is het paradijs niet, als je het nog niet wist”.

De volgende dag kon Marja niet zitten of staan van pijn. Ze zat onder de blauwe plekken. De vraag rijst: hoe Marja eigenlijk over haar Vader

25. vrouwen(Marja)

dacht? Welke opinie had ze over hem? Hier kunnen we uitsluitend over geven omdat ze er ons in een persoonlijk schrijven iets van heeft laten weten. Citaat:

Mijn vader was verre van aanstellerig. Hij was wat onevenwichtig en érg driftig wanneer hij geïrriteerd was (en dat was hij doorgaans wel, door zijn slechte huwelijksleven). Hij was een harde werker, met veel belangstelling voor filosofie en theologie. Bovendien was hij erg zwaarmoedig. Vaak zeer beminlijk; zeker voor mensen waar hij op gesteld was. Begrijpen deed ik dat toen niet, maar ik voelde dat wel instinctief en dat maakte dat ik erg veel van hem hield. Maar door zijn gebrek aan belangstelling en onbegrip voor mij, was ik vaak bezig mij met mijn ongehoorzaamheid te wreken en dan kreeg ik weer op mijn "donder" vaak met handen en voeten, soms met de zweep.

Dan had ik ergens mijn zin, want dan kon ik hem haten en dat wilde ik zo graag, maar kon dat niet want in het diepst van mijn hart had ik respect en bewondering voor hem en ik hield van hem.

Einde citaat. God ware Marja nu maar voor dat MULO-examen geslaagd. Maar nee, ze heeft haar kansen verspeeld. Ze heeft de gelegenheid gehad, ze heeft hem niet gegrepen. En het is zo in de wereld, dat wie niet mee wil komen pijn moet voelen.

Ter informatie nog dit. Je kunt het zo zien dat Marja haar kansen verspeeld heeft door koeien te berijden in plaats van te leren. Ja als je je kansen verspeelt door kattenkwaad uit te halen in plaats van te leren, dan kom je niet ver. Dat kan ik je wel vertellen.

Ik vertel altijd maar verder. Zij woonden in Katwijk aan Zee, twee huizen van de boulevard vandaan. Vanuit de serre hadden ze zicht op de boulevard, en op het strand en de zee. Links van hen woonde een gezin dat elf dochters rijk was die bijna nooit buiten speelden want zij hadden een zeer strenge Moeder. Dat was het gezin van reder Parlevliet. Daar weer naast, in het hoekhuis, woonde de drogist. Die had acht dochters en een zoon die allen veelvuldig buiten speelden, en heel wat minder welopgevoed dan de dochters Parlevliet waren. Rechts van Marja woonde groenteboer Van der Plas die een paard en twee dochters had. Deze groenteboer dreef geen winkel maar had ergens een pakhuis als ik het goed begrepen heb, en ging elke dag met paard en wagen langs de klanten. Met één van de dochters van de groenteboer was Marja bevriend. Van haar had zij een sleutel van het huis van de groenteboer gekregen.

's Zomers verhuurde de groenteboer zijn hele huis aan badgasten. Het gezin zelf woonde dan in een zomerhuisje achterin de tuin, hetgeen een voor Marja erg gunstige manier van doen was omdat de situatie haar in de zomer staat stelde de hort op te gaan. Telkens als ze zin had ontsnapte ze 's avonds uit huis. Dan smeerde ze hem via

25. vrouwen(Marja)

het dakraampje, ging door het aangrenzende dakraampje het huis van de groenteboer in, kwam daar op zolder, en liep vervolgens naar beneden en naar buiten. Als ze op de trap iemand tegenkwam dacht die natuurlijk dat zij één van de badgasten was die daar logeerde, of een bezoeker. Als Marja weer naar huis wilde gebruikte ze de sleutel die ze van de dochter van de groenteboer gekregen had. Haar ouders hebben haar nooit gemist.

Ze hield ervan, langs het strand en door de duinen te zwerven. Dan nam ze Freddy mee. Freddy was van de eigenaar van het limonadefabriekje, die het plezierig vond als er met zijn wolfshond gewandeld werd. Marja vond het ook plezierig omdat ze dankzij Freddy geen last van lugubere kerels had, bovendien hield ze van hem want hij was net als zij. En ze voelde dat de liefde wederzijds was.

Ook overdag was ze zoveel mogelijk op het strand. Ze raakte met de badman aan de praat, en maakte geregeld een praatje met hem. Ze vroeg of ze op zijn paard mocht rijden, en dat mocht. Marja vond het paard groot en sterk en mooi en heerlijk. Ze kon op den duur goed met hem overweg. Het werd gewoonte dat Marja 's morgens vroeg het paard van de stal naar het strand reed, en 's avonds weer van het strand naar de stal. Marja vond paardrijden heerlijk. Ze ging heel veel van paarden houden. Het tweede paard dat ze bereed was dat van de groenteboer, aan wie ze overigens niet gevraagd had of het mocht. Stiekem spande Marja het lieve dier uit, en klom er met van spanning kloppend hart maar tegelijkertijd vervuld van vreugde op. Ze wilde hem maar heel even berijden zodat niemand het merken zou. Ze vond het paard dat daar nu onder haar was lief en mooi en spannend. Geen paard was er waar ze niet van hield! Helaas sloeg het dier ineens als een dolle aan het hollen; hij ging er werkelijk als een gek vandoor. Marja klampte zich aan zijn nek vast, en zei, liefhebbend en koesterend, geruststellende woordjes. Ze was ontzettend geschrokken, maar deed toch haar uiterste best de bezetene weer mak te krijgen door hem geruststellend toe te spreken. Het hielp niet. Een paar keer zijn ze toen bijna verongelukt doordat er ineens een object in de weg kwam. Gelukkig wist het paard het telkens nog net te ontwijken maar al met al was het een levensgevaarlijk gedoe. Marja werd in een razende galop meegevoerd, het paard onder haar holde maar door, hollen en hollen maar, hollen maar jongens zo hard als je kunt, helemaal in paniek was het dier, bezeten van angst; hij was in een ware psychose geschoten. Uiteindelijk kwam hij als gevolg van volledige uitputting vanzelf tot stilstand. Als volgt trof de groenteboer zijn eigendom aan: kletsnat van het zweet, sidderend, met schuim op de bek, de ogen weggedraaid zodat je alleen oogwit zag. Uiteraard kwam Vader het te weten. Marja kreeg dus een ongenadig pak op d'r donder. Ze ging echter gewoon door met paarden berijden. Ze vond het ook zo heerlijk om te doen, en ze vond dat het niet nodig was, altijd maar alles te doen wat haar Vader haar gebod, en zo dan werd Marja

25. vrouwen(Marja)

in die dagen geregeld in de Katwijkse ommelanden gesignaleerd terwijl ze een uit de weide gehaald paard bereed. Vaak genoeg beklagden de diverse eigenaren van de diverse paarden zich bij haar Vader. Even vaak kreeg Marja een pak op haar donder. De bestraffingen sorteerden echter geen effect, dus met de regelmaat van de klok bleven kwade paardeneigenaren bij Vader op de stoep verschijnen. Dit is dan de problematiek geweest die er toe geleid heeft dat Marja's Vader de hondenzweep is gaan gebruiken. Daarop is Marja's respons geweest dat ze voortaan alleen nog 's nachts ging paardrijden. Ze was wel erg bang in het donker op het strand. Maar omdat ze angst bij zichzelf niet uit kon staan deed ze het juist. In die tijd hield ze heel veel van lezen. Ze las over Wilde Bill Hickok, en Zane Grey, ze las de boeken van Karl May. Ze las alle cowboyboeken die ze maar te pakken kon krijgen. Ze identificeerde zich met haar helden, vandaar dat ze lafheid en onrecht van zichzelf niet accepteren kon. O, echt, ze *duldde* van zichzelf geen slapheid. Daarom reed ze te paard in het donker over het strand langs de fluisterende Noordzee ongeacht hoe bang ze was. En op een paard gezeten lukte het haar heel redelijk haar angst te onderdrukken. Wilde je een cowboy of pelsjager zijn dan moest je hard voor jezelf zijn, en ontberingen kunnen doorstaan. Daarom stond ze 's morgens om zes uur op om in zee te zwemmen. Ze heeft dit een aantal jaren volgehouden, waarbij ze zichzelf alleen 's winters van deze plicht ontsloeg. Maar eind mei begon ze er alweer mee om er dan in oktober weer mee te stoppen. Het ochtendritueel hield in dat ze na de duik in zee tien minuten langs het strand rende, zich vervolgens naar huis haastte, en daar nog wat kamergymnastiek deed. Met kamergymnastiek was ze al veel eerder begonnen want ze wilde sinds jaar en dag danseres worden. Eventueel zou ze ook wel zangeres willen worden. Marja heeft in later jaren werkelijk enige jaren op een zangvereniging gezeten. Ze kon best aardig zingen! Tevens wilde ze gitaar leren spelen want cowboys spelen gitaar. Haar Vader kocht in dit verband een mandoline voor zijn dochter. Er was een fietsenmaker die goed kon mandolinespelen, en die bereid was Marja les te geven, die er echter er niks aan vond; ze kreeg trouwens erg pijnlijke en zweterige vingers van de snaren. De mandoline is ten slotte maar weer van de hand gedaan. De omgang met muziekinstrumenten lag Marja blijkbaar niet zo. Succesvoller was ze met haar lichaamstraining, maar hiervan was haar Vader geheel onkundig. Deze reageerde, als Marja het woord "gymnastiek" in de mond nam, stevast met het doen van de mededeling:

"Er is maar één sport en dat is denksport". Marja kon hoog springen of laag springen, het interesseerde Vader niet. Behalve 's morgens vroeg trainde ze 's middags ook. Dan oefende ze in hardlopen. Ze kreeg het tenslotte voor elkaar dat ze het hele stuk van Katwijk naar Noordwijk hardlopend af kon leggen. Niet echt rennend want dat kon ze echt niet, maar op een drafje. Freddy ging altijd mee om ongure

25. vrouwen(Marja)

kerels op een afstand te houden. Marja werd steeds sterker en avontuurlijker. Tegelijkertijd kreeg ze thuis te horen dat ze nu een jongedame aan het worden was, en dat ze zich dienovereenkomstig gedragen moest, hetgeen inhield dat ze niet met jongens om mocht gaan. Maar Marja begon zich juist steeds meer tot de jongens met hun wilde spelletjes en stoere houding aangetrokken te voelen. Ze wilde zelf een jongen zijn! Ze voelde zich stoer en wild, niks “jongedame”. Ze moest een jongedame zijn van haar ouders. Haar schoenen moesten gepoetst zijn, haar kleren moesten netjes zijn, haar haar moest netjes zijn. Bah! Ze moest mee naar concerten en lezingen – vreselijk. Ze moest omgaan met de deftige en welgemanierde dochters van de notabelen van het dorp, welke oersaai en bekrompen meisjes waren. Marja oefende op hen in vechten. De pakken slaag van haar Vader die daarop volgden nam ze op de koop toe. Want als je met de jongens mee wilde spelen moest je hard voor jezelf zijn – en kunnen vechten. In vechten werd Marja dermate bedreven dat de dure meisjes niet meer met haar om mochten gaan. Vader wist niet wat hem overkwam. Maar Marja bereikte haar doel want op het laatst werd ze inderdaad als volwaardige speelkameraad door de jongens geaccepteerd. Nu deed zich het probleem voor dat een jurk niet bepaald het bij uitstek geschikte kledingstuk is als je in bomen aan het klimmen bent, noch bij het paaltje springen, en feitelijk ook niet in geval van paardrijden natuurlijk. Helaas kon je een lange broek voor dames nergens kopen. De wereld had een dergelijk kledingstuk toentertijd gewoon nog niet voortgebracht. Daarom heeft Marja voor zichzelf een lange broek ontworpen; grijs, met wijde pijpen. Ze koos er een steenrood bloesje bij. Want het wonderlijke was gebeurd dat haar Moeder en Vader toestemming gegeven hadden; hun dochter mocht een broek aanschaffen! Een naaister heeft hem conform Marja’s aanwijzingen gemaakt. Het is mij niet bekend hoe het Marja gelukt is van haar ouders de benodigde toestemming te krijgen, maar feit is dat Katwijk op zijn kop stond. Een meid met een broek aan, dat was nog nooit vertoond. Een tijdlang heeft Marja een heerlijk leven gehad. Altijd is ze met weemoed aan de “gouden maanden” blijven terugdenken toen ze met de Katwijkse jongens in de duinen cowboy speelde. Je had daar in de duinen een handpomp met een waterbak, precies wat cowboys nodig hebben om hun paarden te drinken. Aangespoord door Marja lazen de jongens de diverse cowboyboeken door, en ze speelden de verhalen zo natuurgetrouw mogelijk na. Omdat ze geen paarden hadden namen ze genoegen met koeien. Die waren er genoeg. Marja en de andere cowboys constateerden dat deze dieren zich heel wel lieten berijden. Helaas, boeren die constateerden dat de melkproductie erg terugliep spoorden de oorzaak van het probleem op. Bijgevolg kwam de politie op de proppen. Nu was het spel helemaal compleet want ineens hadden ze echt een vijand. O, zalig gewoon vond Marja het dat ze ineens daadwerkelijk een tegenstander hadden. Maar de politie boekte

25. vrouwen(Marja)

in zoverre succes dat de cowboys het bereiden van koeien toch opgegeven hebben. Intussen was Marja zich langzamerhand steeds meer van de onnatuurlijke toestanden thuis bewust aan het worden, dat wil zeggen van de ruzies tussen haar ouders. Dit bracht een nieuwe fase in haar ontwikkeling op gang die ook invloed had op het soort van boeken dat ze las. De cowboyboeken verdwenen langzaam uit beeld. Ervoor in de plaats kwamen boeken van schrijvers als Alexandre Dumas, Heijermans, A.M. de Jong, Couperus, Eduard Douwes Dekker, Hildebrand (Nicolaas Beets), Fabricius, Noorse schrijvers, Tolstoj, Dostojewski. En ook: Adler, de psycholoog. Alles wat Marja maar te pakken kon krijgen las ze.

Langzamerhand had ze zich uit de wereld om haar heen teruggetrokken. Ze wilde haar ouders begrijpen en helpen. Ineens was ze heel hard gaan werken om voor het MULO-examen te slagen. Tevergeefs. Ze bakte, en ze werd door haar Vader afgerost. En daaropvolgend, terwijl Marja, geslagen, een paar dagen met koorts in bed lag, voltrok zich in haar innerlijk een verscheurende oorlog. Zwarte energiestromen riepen bliksems van haat op die klievend in haar ziel insloegen. Tegelijkertijd hield ze nog steeds van haar Vader; altijd nog had ze zeer veel respect en bewondering voor hem. Het was volkomen onduidelijk hoe het nou verder moest. Ze wilde haten, en ja: ze *haatte*, ze haatte *uurig*. Maar wat ze ook probeerde, de haat was niet blijvend. Steeds weer ebde hij weg. Dan bleef ze onbeschrijfelijk verloren achter, wegzinkend in een eenzaamheid die zich niet beschrijven laat. Ach zo uitgeblust vond ze zichzelf op de derde dag van haar ziekte terug. De koorts was nu over maar ze kon er niet toe komen op te staan; er was ook niemand die haar daartoe aanzette. Haar Vader keek niet naar haar om, haar Moeder stopte haar elke dag vol, vol soep en allerlei lekkere hapjes. Op de dommige leuterpraatjes en de nergens op slaande vermaningen die haar Moeder op haar losliet sloeg Marja geen acht. Maar goed, op de derde dag was de koorts over. Wat nu? Ze bleef nog maar een dag in bed. Wat had ze in de wereld te zoeken. Ze liet zich Moeders lekkere hapjes goed smaken. Ze wist niet hoe het verder moest. Het kon haar niet schelen ook. De derde dag verstreek, de vierde dag verstreek. Marja lag in bed en deed niets. In het donker van de nacht die op de vierde dag volgde kwam ze eruit. Haar rug deed nog steeds erg pijn. Ze kleedde zich aan, en sloop naar boven. Ze deed heel zachtjes. Als haar Vader haar bij haar uitbraakpoging snappen zou, zou hij haar ongetwijfeld andermaal op haar donder geven.

Na enig behoedzaam geschuifel over het dak bereikte ze het zolderraampje van het huis van de groenteman. Even later liep ze op straat. Lenig en jong als ze was ging ze voort, Marja met haar grote borsten waar ze zich geweldig voor schaamde weliswaar. Ze had pijn in haar rug.

25. vrouwen(Marja)

Ze was nauwelijks bang. Ze had het gevoel dat niets haar nog deren kon. Ze voelde een diep verlangen naar bij de zee zijn en in de duinen. Ze bereikte de boulevard, en ging aan de rand staan. Daar, boven het strand staande, staarde ze naar de peilloze verte. Ze hoorde in de nacht de zee bruisen. Dankzij het maanlicht zag ze iets van de donkere onrust die het water bezielde. Daar was de zee die op het strand stukliep, brekende op steeds andere plaatsen en onophoudelijk over de hele eindeloze breedte tot in de verste verten woelend. Na naar het strand afgedaald te zijn begon ze te lopen. Verlaten, met alleen de zee aan haar zijde, liep ze gedurende twee uur langs het strand. Ze had haar schoenen uitgetrokken. Soms liep ze even het water in. De zee wist alles. “Niets is verschrikkelijk”, sprak het water tot haar telkens als het stierf op het strand. Maar Marja hoorde alleen geruis. Het geruis dat haar eigen was als haar harteklop. Tenslotte ging ze de duinen in. Angst voor “lugubere kerels” voelde ze ook toen nog niet. Via de duinen liep ze naar huis terug. Ineens hoorde ze een schrikaanjagend lawaai! Vlak naast haar, wat was dat! Daar was klapperend vleugelgeweld... Een houtduif vloog op. Marja's hart bonkte angstig in haar keel. Toch wel eng, zo doodmoederziel alleen hier in dit van God en alles verlaten duinlandschap. Ze liep vlug door. Hoe donker het ook was, ze wist haar weg goed te vinden. De duinen waren bekend terrein, ze waren een wereld die ze begreep en die ze vertrouwde. In de verte float heel even een vogeltje. Fijne trillertjes doortrokken de zomernachtse lucht. Ineens liepen bij Marja tranen over de wangen; ze was op dat ogenblik werkelijk ten diepste geraakt. De wereld is een walgelijk oord, maar toch bestaat de Schoonheid. En uit de Schoonheid komt de Goedheid, en uit de Goedheid de Waarheid. Zo zou ze het nooit gezegd hebben, maar, hoe dan ook, door toedoen van de lieve trillertjes van het vogeltje kwam er weer gevoel in haar hart.

De volgende dag bracht ze luiierend in bed door. Gewoon geen zin om eruit te komen. Ze bleef lekker lui in bed liggen lezen, en liet zich de hapjes van haar Moeder goed smaken. Alles wat haar Moeder haar bracht at ze op. Ze vroeg zelfs om meer, en kreeg het ook. Die dag is haar gewoonte, teveel te snoepen en teveel te eten ontstaan. En nu, nu het winter is en ze naast Wouter in de rammelende tram zit, is ze te dik. Ze eet steeds te veel, en het lukt haar maar niet daarmee op te houden.

Op de zesde dag na haar MULO-examen had ze haar leven weer op zich genomen. Op die dag was ze om zes uur opgestaan, haar gewone tijd – ze ging weer gewoon door. Ze trok haar badpak aan, en daaroverheen haar kleren, pakte een handdoek, en verliet via de voordeur het huis. Bij de zee gekomen ging ze het water in en zwom. Na gezwommen te hebben ging ze tien minuten trainen in hardlopen. Daarna ging ze naar huis, en deed in haar kamer enige tijd

25. vrouwen(Marja)

gymnastische oefeningen. Ze ontbeet met haar ouders. Er werd aan de ontbijttafel niet veel gesproken. Alles was weer als vroeger, alleen at Marja meer dan anders.

Jaja, zo deed Marja het – *elke* dag, al vanaf mei, stond ze om zes uur 's morgens op om in zee te zwemmen, hardloefoefeningen te doen, en gymnastische oefeningen te doen. *Elke* dag! En in de winter, als het te koud was om in zee te zwemmen, waste ze zich, voor het slapen gaan, van top tot teen met koud water uit de waskom. Deze dagelijkse koudwater-exercities met name, mogen een prestatie genoemd worden omdat Marja juist zeer kouwelijk aangelegd was. Maar ja, dit meisje had er grote behoefte aan mannelijke prestaties te leveren. Hard zijn voor jezelf is een prestatie! Maar we waren aan het vertellen dat Marja met haar ouders zat te ontbijten, voor het eerst weer sinds de bestraffing. Toen haar Moeder haar dochter had zien binnenkomen had ze blij:

“Zo kind, ben je daar”, gezegd en opgelucht gauw een bord voor Marja gedekt, en daar een mes en een vork bij gelegd.

“Goedemorgen Vader, goedemorgen Moeder”, had Marja gezegd.

“Kom voortaan wat vroeger uit je bed – je bent te laat. Goeden morgen.”

Zwijgend bracht men een groot deel van het ontbijt door. Moeder zei:

“Kind wat eet je veel, heb je zo'n honger. Als je maar geen lintwurm hebt”, maar er kwam geen antwoord. Tenslotte:

“Vader, volgend jaar slaag ik, dat beloof ik U”.

“Daar is geen sprake van. Je gaat van school. Ik heb geregeld dat je bij Ritmeester als Jongste Bediende terecht kunt. Eén september begin je. En máák er wat van! Laat maar eens zien wat je waard bent.”

Een golf van ontzetting sloeg over Marja heen.

“Moet ik gaan *werken*... maar...”

“Majolica je hebt je kans gehad maar je hebt hem zelf verprutst. Dit is het paradijs nu eenmaal niet. En je moet goed begrijpen dat alles wat je doet of niet doet, gevolgen heeft. Het leven is nu eenmaal geen makkie, voor niemand, en ook voor jou dus niet. Je hebt een kans gehad op een goede opleiding, en die is nu voorbij. Nu ga je werken.”

Het was allemaal al geregeld. De directeur van Ritmeester was ook Vrijmetselaar. Maar Vader had ook goed nieuws. Marja kreeg alsnog een kans. Ze was op de avondcursus Nederlands-Engelse Handelscorrespondentie geplaatst die door instituut *Kennis is Macht* gegeven werd. Dus toch nog een toekomstperspectief: Macht door Kennis. Zie de mens die de *Flying Dutchman* is.

Zo is het gebeurd dat Marja per 1 september 1931 bij de firma Ritmeester, groothandel in gedistilleerd, in dienst getreden is.

Voor het zover was heeft ze één heerlijke maand gehad. Want een maand lang visiteerde ze het buitenland. Haar Vader en zij maakten een trektocht per bus door het mooie Duitsland. Daarop volgde een trektocht per bus door België. Marja's Moeder mocht niet mee. Marja

heeft buitengewoon van deze vakantie met haar Vader genoten. Het bleek dat Marja heel goed met haar Vader over politiek praten kon. Anderhalf jaar geleden was ze lid van de Liberale Partij geworden, maar na een half jaar was ze op de Socialistische Partij overgestapt. Ze had Karl Marx gelezen, en Carl Kautsky, Jef Last en Koos Vorrink (*Wolven in schaapsvel*). Ze had enige keren gecolporteed waarbij ze een keer van colportanten van de fascistische partij klappen gekregen had. Maar ze was ook erg gelovig en vroom waardoor ze zich bij de socialisten steeds minder thuis was gaan voelen. Al met al had Marja op het vlak van de politiek haar sporen best al wel verdiend. En ze merkte nu dat haar Vader veel belangstelling voor haar ideeën en gedachten had. Dat was heel fijn. Ook bleek dat ze beiden uitermate gecharmeerd waren van de beeldhouwwerken die ze tijdens hun vakantie bezichtigden. Hetzelfde gold voor de bezochte cabaret- en operettevoorstellingen!

Toen overkwam Marja het wonder dat ze eind augustus veertien dagen in Londen verbleef – alléén! Vader vond dat dit in het kader van Marja's educatie nodig was. Weliswaar moest ze in het pension logeren waarin twee van Vaders zakenrelaties ook zaten, maar overdag kon ze heerlijk in haar eentje Londen exploreren. 's Avonds ging ze in gezelschap van de twee zakenrelaties van haar Vader uit. En het onvoorstelbare is toen gebeurd dat Marja op drie opéénvolgende avonden als revue girl in een Londens variététheater gedanst heeft. Er was namelijk een Spaanse danseres die haar enkel verzwikt had, en deze danseres was een kennis van één van de twee zakenrelaties van Vader, en toen mocht Marja voor de geblesseerde danseres invallen.

Maar daarna moest ze werken met haar luie donder. Ze had haar kans gehad, en niet benut, dus moest ze werken nu, heel hard werken, ze moest zien dat ze zichzelf óp ging werken; ze moest op eigen kracht hogerop komen. Zo had haar Vader het ook gedaan. En Marja kreeg drommels goed in de gaten wat het betekent jezelf van 's morgens vroeg tot 's avonds laat af te beulen. Weet u, een maatschappij die zijn mensen afbeult blijft gezond doordat de zwakken vanzelf afvallen. Je houdt dan de mensen met de houten-klompen-koppen over die je nodig hebt om de boel draaiende te houden. Degenen die niet uit het goede hout gesneden zijn verdwijnen automatisch van het toneel. Gewoon nuchter je werk goed doen om een mooie carrière voor jezelf op te bouwen, hoe belangrijk dat is, de Russen en de Indonesiërs hebben het nooit begrepen. Maar hoeveel wij met ons vermogen tot hard werken tot stand kunnen brengen hebben we met name in de vijftiger jaren laten zien, toen we Holland uit de naoorlogse puinhoop weer opgebouwd hebben. "Een volk dat leeft bouwt aan zijn toekomst". Precies! Zie de Lijnbaan te Rotterdam, zie de door toedoen van Plesman aangekochte Constellations over de hele wereld uitvliegen. De huizen aan de straat waar Marja gewoond heeft zijn in de oorlog door de Duitsers met de grond gelijk gemaakt –

hoegenaamd niets van wat daar was bestaat nog – geen nood, in Kawijk is inmiddels een aantal hotels gebouwd, en elke zomer vindt men er “Zimmer frei” zodat we goed aan de Duitsers verdienen. Wil je weten hoe de mensheid het klaargespeeld heeft zichzelf uit het stinkende moeras te bevrijden, en fijne parken aan te leggen waarin het goed toeven is? Als volgt. Door de week hard werken voor je boterham, en op zondag in de kerk pepermuntjes zuigen, en, altijd nuchter blijvend, gewoon doorgaan – dat is het hele recept. Het paradijs, dit Hollandje is het paradijs! We zijn er terecht trots op. Laatst hoorde ik dat Nederland op de wereldranglijst van economische grootmachten de tiende plaats inneemt. Alstublieft! Zo’n klein landje!! In de zestiger jaren hebben we met de bloemen geflirt, en en passant de seks, de drugs, de abortus, het feminisme, de zelfbevrediging, de euthanasie en de homo’s ontdekt. In weinig landen mag je nu zoveel als bij ons – ik denk, als reactie op vreselijk bekrompen zijn; daar wilden we vanaf. Dit is geloof ik maar ten dele gelukt. Je houdt niet op te zijn wie je bent door een andere jas aan te trekken. Ik vind geen omroep zo bekrompen als Veronica²⁸. O en die walgelijke Telegraaf, Privé en Story ook en weet ik veel welke diarree-bladen er nog meer zijn die hier alom welig tieren. Ik kots ervan! Weet je, ik denk dat, als je tot de sterken behoort, je in Holland in het paradijs leeft. Trouwens, eerlijk is eerlijk, ons bekommeren om de zwakkeren, doen we in principe óók. Hoog verheven boven Lijnbaanstad prijkt Luceberts *Alles van waarde is weerloos*. Heerlijk, heerlijk, heerlijk is het, in weldenkend vrijzinnig Hollandje te leven. Er gaat gewoon niets boven het poldermodel, echt, zo is het. Toen het Bennie op zijn zestiende overkwam voorgoed in Holland te moeten verblijven had hij het gevoel levenslang gevangenisstraf opgelegd gekregen te hebben. “Bekrompen aan den IJssel”. Wat een misverstand!! Bennie heeft er nooit iets van begrepen, half-autistische zwakkeling die hij is, en dat is de hele oorzaak van heel zijn ongeluk... Bennies Moeder heeft het best wel meermaals tegen hem gezegd: “Je moet niet zo met je hoofd in de wolken lopen”. Of ze zei: “Je moet zorgen met beide benen op de grond te staan”. Hij moest ook niet steeds Dostojewski lezen vond ze, want daar werd hij blijkbaar zo somber van. Het heeft niet geholpen. Bennie behoort tot de zwakkelingen. De zwakkelingen, die voldoen niet, die vallen af. Die zijn niet uit het goede hout gesneden. Die deugen niet.

Het was hard werken voor Marja. We zullen de feiten voor zichzelf laten spreken. We zien, om te beginnen, dat ze dagelijks om zeven uur opstaat. Maar dat valt dus nog mee. Zeven uur is zo onmogelijk vroeg

²⁸ Deze woorden zijn in de twintigste eeuw geschreven en toentertijd dreef ergens in de Noordzee een klein scheepje, buiten de territoriale wateren, en op het scheepje stond een zendmast en de muziek der gedraaide platen en de praatjes die door de zendmast uitgezonden werden gingen de ether in onder auspiciën van *Radio Veronica*.

25. vrouwen(Marja)

nog niet. Maar tot begin oktober was ze elke dag om zes uur haar bed uit gekomen om in zee te zwemmen, daarna hard te lopen, en tenslotte kamergymnastiek te doen. Wat haar dreef? Ja, ze moest immers een *ideaal* hebben om naar te streven! En toen het te koud werd om te zwemmen ging ze er toe over zich elke avond van top tot teen met koud water te wassen – ze wilde haar ideaal trouw zijn!

Na door het razende hamertje gewekt te zijn dat bovenuit de wekker stekend het belletje ranselde, schoot Marja overeind. Tien voor half acht verliet ze het ouderlijk huis. In de tussenliggende twintig minuten had ze zich summiertjes gewassen, aangekleed, opgemaakt (in zeer geringe mate anders werd haar Vader kwaad), haar donkere ponyhaar gekamd, en ontbeten. Ze ging hierbij heel snel en efficiënt te werk. De waskom stond op een stoel naast haar bed. Haar kleren hingen over dezelfde stoel in de juiste volgorde klaar. Ze waste zich zittend in bed, rillend en slaapdrongen. Maar als het water bevroren was sloeg ze het wassen over. Na zich haastje-repje aangekleed te hebben liep ze zachtjes maar zo snel mogelijk en soms enigszins duizelig de trap af. Ze ontbeet in haar eentje want haar ouders lagen nog in bed.

Om tien voor half acht verliet ze het ouderlijk huis. Ze moest de tram van half acht halen, daarom legde ze de weg naar de halte zo'n beetje rennend af. Daar werd ze altijd goed wakker van! Als Marja de tram in kwam had ze blozende wangen en stralende ogen. Wouter had als kind kinderverlamming gehad. Hij had één been in een beugel waardoor hij altijd wat moeite had met de tram in- en uitgaan. Maar hij kon goed genoeg bewegen om een vliegtuigje te besturen. Meestal had hij dezelfde tram als Marja. Hij stapte enige haltes na haar in. Marja hielp hem bij het instappen, en ze gingen naast elkaar zitten.

“Zondag ga ik weer vliegen”, zei Wouter, “Als je het leuk vindt kan je mee. Heb je zin?...” Hij had een fotootje tevoorschijn gehaald.

“Kijk, dit is 'm! Een *Tiger Moth*.”

Marja keek Wouter met glinsterende ogen aan.



Toen stopte de tram voor de spoorwegovergang bij het station te Leiden. De spoorbomen waren dicht. In 1931 was daar nog geen viaduct. Kent u het Leidse stationsplein? Tegenwoordig is er een viaduct daar ter plekke waar de Reinsburgerweg begint. De trein kan over het viaduct heen – de auto's, en de bromfietsen en fietsen, en ook de voetgangers, kunnen door de tunnel van het viaduct gaan. In de tunnel van het viaduct is het altijd tochtig, en je treft er een onplezierig soort van grijsheid aan, dat wil zeggen grauw licht, harde viezige stenen en papieren proppen, hondenhopen, mensenfluimen en verfromfaaide krantenrestanten, uitlaatgassen, snorkende motoren en op stenen gekrijte schuttingwoorden. Geen Kwaliteit. De wereld der mensen.

Ja tegenwoordig hebben we een viaduct daar ter plekke waar de Reinsburgerweg begint. Maar dat is nu. En hoe is het nu. Nu is alles anders. De Tweede Wereldoorlog hebben we achter de rug. *Terug naar Oegstgeest* is geschreven. Zo ook de *Goelag Archipel* en *Rapport van de Club van Rome*. Indië is Indonesië geworden. Zo ook Nieuw-Guinea. Soekarno is dood, Churchill is dood; en Churchill – Marja wist, toen de blauwe tram die vrijdagmorgen voor de spoorwegovergang op de langzaam voorbijkomende trein stond te wachten niet eens wie dat was.

“Nou kom ik te laat”, verzuchtte Marja. Als ze moesten wachten voor de spoorbomen kwam ze te laat, dat wist ze al.

“Krijg je dan op je kop?”

“Nou, valt wel mee hoor. Soms wel. Ach, kan mij wat schelen. Ik kan er toch niets aan doen”, lachte Marja.

De trein was voorbij. Traag zwaaiden de bomen open. De tram zette zich in beweging. Een eindje verder stopte hij weer. Marja en Wouter stapten uit. Daar ter plekke staat nu het belastingkantoor! Marja hielp Wouter bij het uitstappen. Dat was het. “Tot morgen.” “Dag.” Koud waren ze aan elkaars blikken onttrokken of Marja zette het op een lopen. Miezerig gelig licht van straatlantaarns mengde zich met vaal uit het wolkendek druipend ochtendglorien. Marja keek goed naar beneden, speurend naar obstakels in het laagje sneeuw dat de stoeptegels bedekte waarover ze voortrende. Het was zo'n onverschillig soort van morgen die om niemand geeft. Marja rende maar door. Misschien haalde ze het nog. Meneer Van den Bossche hield Marja's Vader altijd nauwkeurig van het doen en laten van dochterlief op de hoogte. Het was bijna acht uur. Marja mocht vijf over acht beginnen, dat was vijf minuten te laat eigenlijk, maar in verband met de aankomsttijd van de tram had ze permissie om pas vijf over acht te beginnen. Van de tramhalte naar Ritmeester was het een kwartier lopen. Marja hoorde een man die een opmerking naar haar wierp. Ze ging weer gewoon lopen zonder te hollen. Ritmeester was aan de

25. vrouwen(Marja)

Breestraat gevestigd. Daar is ook het Leidse stadhuis, het stadhuis met de trappen. De Breestraat is Leidens hart. Terwijl Marja daar zo liep lette ze niet op de sfeer die van de huizen om haar heen uit ging. Mensen die in het halfduister gehaast bezig zijn met naar hun werk gaan ontgaat de betekenis van de wereld geheel. Marja dacht aan Wouter. Ze vond het vervelend dat ze zulke grote borsten had, zo opvallend, en dat ze te dik was. Waarom at ze ook altijd zoveel! Hij had een verstandig gezicht wel. Zo dacht ze voor zich heen. Die rot borsten! Zo'n been... hoe zou dat eruitzien! Hoe laat is het? Ojee. Er waren nu zoveel mensen om haar heen, ze wou nu niet rennen, omdat ze niet op wilde vallen. Met naar voren getrokken schouders liep ze door, zo snel ze maar kon, het hoofd gebogen. Door op deze manier te lopen maakte ze dat haar borsten niet zo opvielen. Haar Moeder waarschuwde haar bij voortduring. Als ze zo doorging, aldus haar Moeder, zou ze een kromme rug krijgen maar Marja trok zich er niets aan. Ze was er. Ze ging naar binnen door de oude deur. Ze was te laat.

Marja werkte op het kantoortje. De meeste mensen werkten in het magazijn. In het magazijn stonden alle flessen, goed gevuld, klaar om aan de winkels geleverd te worden. Ritmeester was een groothandel in drank. De meeste mensen werkten in het magazijn, Marja kwam er wel eens; het was daar gezellig, maar gewoonlijk was Marja in het kantoortje, waar ze haar werk had. Op het kantoortje werkten drie mensen, te weten de boekhouder, de facturiste en de jongste bediende. Dat was Marja: de jongste bediende.

Zo, en nu zien we Marja het kantoortje binnenlopen, en we merken op dat meneer Van den Bossche daar toevallig ook is. Meneer Van den Bossche is de directeur.

“Zo juffrouw, bent U daar”, zegt hij.

“Goeden morgen meneer.”

“Jammer dat U te laat bent.”

“De spoorbomen waren weer dicht...”

“Nou, ga maar gauw aan het werk.”

“Ja meneer.” We zien dat Marja haar jas aan de kapstok hangt. Het is gelukkig lekker warm in het kantoortje. Dat is aan een grote zwarte kolenkachel te danken. Marja houdt van die kachel! Maar daar denkt ze nu niet aan. Ze heeft de pest in. Maar ze mag niets laten merken natuurlijk.

Zo, nu zien we Marja terwijl ze haar schouders zover mogelijk naar voren getrokken houdt door het kantoortje lopen.

“Dag meneer Kleimans”, zegt ze tegen de boekhouder. Dat is een oude kale man die nooit veel zegt, en ondanks zijn leesbril enige moeite heeft met het lezen van de cijfertjes. Marja groet ook de facturiste die een plaatsje in een hoek heeft. Deze vrouw is een oude vrijster, een zure tante die helemaal nooit iets zegt. Die bemoeit zich met niemand. Iedereen laat haar links liggen. Huil erom, lach erom, het leven gaat domweg zijn gang. De deur waardoorheen Marja het

25. vrouwen(Marja)

kantoortje binnengekomen is heeft een saaie, vaalgele kleur. De deur is al heel oud, en de verf die erop zit ook. Bovenaan in de saaigele houten deur zit een ruitje van ondoorzichtig bobbelig glas. Als Marja over de vloer van het kantoortje loopt kraakt de vloer. De vloer is gemaakt van gelakt en gewreven hout. De planken van de vloer kan je zien: er ligt geen kleed in het kantoortje.

Zo, en nu zien we Marja aankomen bij de twee schrijftafels, die met de lange zijde tegen elkaar in het midden van het kantoortje staan. Aan de ene schrijftafel zit meneer Kleimans, bij de andere staat een lege stoel. Nu pakt Marja de lege stoel en gaat erop zitten.

“Wat ruikt het hier toch altijd bijzonder hè?”, zegt ze. Het is waar. Wat dat voor lucht is? Gewoon, de lucht van een oud kantoortje met een krakende houten vloer. Zie je. Zo.

“Tja”, zegt meneer Kleimans. Even later zegt hij:

“Zo ruikt het hier altijd”. We zien nu dat Kleimans zich weer over zijn cijfers buigt. En wat is Marja moe. Ze heeft slaap, ze geeuwt zelfs. Meneer Kleimans zegt niets. De facturiste werkt alleen maar. Meneer van den Bossche (dat is de directeur) zit op zijn eigen kantoor. De onderdirecteur is er niet – zeker weer op zakenbezoek. Dat is Bremer, de gepensioneerde zeekapitein. Naast de deur waardoorheen Marja binnengekomen is bevindt zich een ruit van matglas. Daar kan het bezoek zich melden. Aan de andere kant van het kantoortje is de deur waardoorheen je in het magazijn komt. Naast deze deur bevindt zich een grote knop. Als je daar op drukt gaat er in het magazijn een zoemer over. Aan één kant is een hoog raam waarachter zich de Breestraat bevindt.

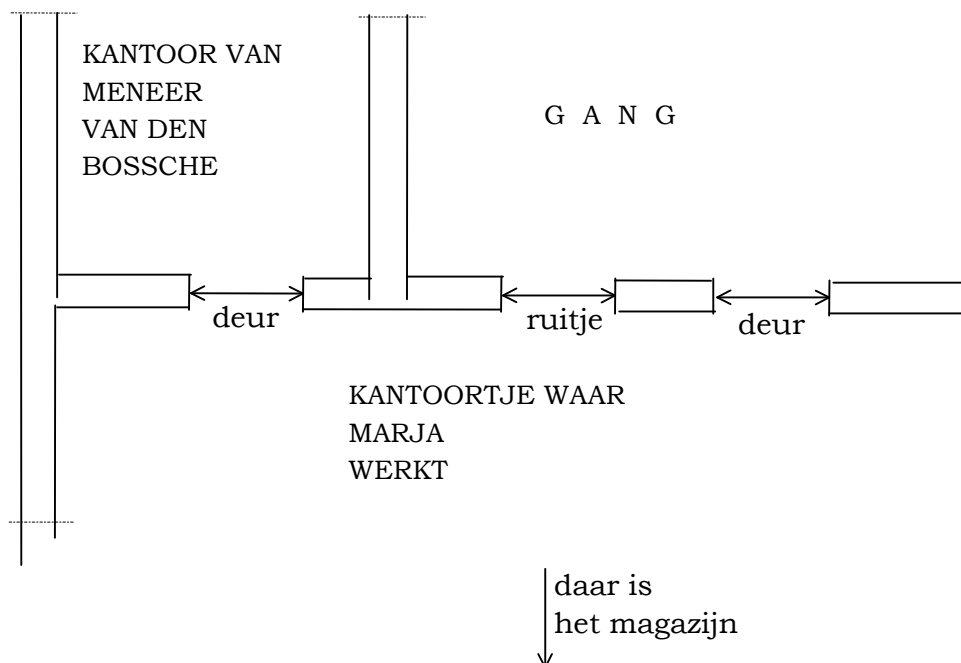

25. vrouwen(Marja)

Zoals gezegd staan in het midden twee schrijftafels tegen elkaar. Daarop bevindt zich centraal opgesteld een opstand met vakjes voor schrijfpapier, enveloppen, paperclips, pennen, inkt, gum, potloden, schrijfmachinelint. Bovenop de opstand staan correspondentiebakjes.

De eerste taak die Marja heeft 's morgens direct na aankomst op het werk, is het registreren van de statiegeldenstroom. Daarbij gebruikt ze emballagelijsten met behulp waarvan punctueel vastgelegd is hoeveel flessen drank er de vorige dag afgeleverd zijn, én wat er aan lege flessen teruggekomen is. Zij moet de statiegelden heel precies inboeken.

Vervolgens moet ze de ingekomen post sorteren en in de juiste mandjes doen.

En daarna moet ze koffie zetten. Als de koffie dan klaar is gaat ze met de ketel rond, en schenkt voor iedereen een kopje in, behalve voor de mensen die in het magazijn werken. Weliswaar moet ze ook voor hen koffie maken maar als de koffie gezet is drukt Marja op de knop waardoor de zoemer in het magazijn overgaat, en dan komt de meester de grote, groen-geëmailleerde metalen koffieketel ophalen.

Och, opeens komt over mij, de verslaggever, degene die deze zelfde regel die u nu misschien leest opschrijft, opeens komt over mij het gevoel dat ik u allang verveel.

Dat deprimeert mij. Ik doe mijn best – en toch verveel ik u. Begrijpt u dat dit mij deprimeert? En ik wéét het ook wel: er zit geen vaart in mijn verhaal. Er gebeurt zo weinig.

Ja, zegt u, zo is het; en dan geef je ook nog zo'n uitgebreide beschrijving van allerlei details. Je hebt zelfs een plattegrond getekend... Waarom beperk je je niet gewoon tot de essentie van je verhaal (zo die er is)!? Waarom sleep je er toch zoveel niet ter zake doende zaken bij? In mijn hoofd bedenk ik dat u mij geërgerd toespreekt. Ik ben een slecht schrijver! Ik verveel u! Wat is nu mijn antwoord.

Och, zeg ik; dan zwijg ik even, moedeloos. Ik zeg: Zie je, ik denk vaak dat er ontzettend veel veranderd is onder de mensen. En dit alles wat er toen was was immers toch heel belangrijk voor degenen die toentertijd bestonden – het was hún bestaan, voor hén was het het leven zoals zij het kenden, - *het was hun sfeer*. En nu is dit alles weg. Het was hun hele leven, alles wat ze hadden, en toch is het allemaal gewoon voorbijgegaan. Ik kan dat niet goed begrijpen. Alles is zo veranderd. Je had de Hollanders van vroeger en je hebt de Hollanders van nu. En ik probeer...

Och laat ook maar. Ik ga gewoon verder met mijn verslag. Ik hou stug vol. Ik ga maar door.

25. vrouwen(Marja)

En als Marja de koffie verzorgd had, gebeurde er nogal eens iets wat niet helemaal door de beugel kon. Iets clandestiens. Dan gebeurde het nogal eens dat meneer Kleimans aan Marja vroeg:

“Ach juffrouw, doet U mij een plezier; zoud U deze posten niet eens voor mij willen inschrijven?”.

En dan deed Marja wat meneer Kleimans haar vroeg. Ze was er trots op dat hij boekhouderswerk aan haar toevertrouwde. Zij was de jongste bediende, maar de boekhouder vroeg haar om hulp. Ze zou het leuk vinden als haar Vader het wist. Maar wat meneer Kleimans deed mocht niet, hij moest al zijn werk zelf doen. Vandaar dat hij Marja gevraagd had het niet tegen meneer Van den Bossche te zeggen. Daarom dorst Marja het ook niet aan haar Vader te vertellen.

Nu stond meneer Kleimans op het punt haar zijn vraag te stellen, zijn vraag: “Ach juffrouw, doet u mij een plezier; zoud u deze posten niet eens voor mij willen inschrijven?”, toen er op de matglazen ruit geklopt werd.

Daar was bezoek! En Marja liep naar het ruitje, en opende het. Er stond een heer in de gang.

Marja was altijd wat verlegen met deze gang van zaken. Maar ze begreep dat ze het goed doen moest, omdat ze op dat moment de firma Ritmeester vertegenwoordigde.

“Dag meneer, wat is er van Uw dienst?”, vroeg ze, precies zoals haar geleerd was.

“Goeden morgen, is meneer Van den Bossche er ook?”

“Ik zal even kijken of hij er is. Wie mag ik zeggen dat er is?”

“Stouten.” Marja had plezier om die naam: Stouten. Ze zei tegen meneer Van den Bossche:

“Meneer, meneer Stouten is er, wilt U hem ontvangen?”. Ze vond het altijd heel zot dat ze het zo doen moest want ze wist dat meneer Van den Bossche woord voor woord haar gesprekjes met het bezoek kon horen.

“Nou, ik heb geen tijd, ik moet zo weg, vraag maar of hij morgen kan terugkomen”, zei meneer Van den Bossche.

En Marja liep weer naar het luikje, wetende dat het bezoek alles gehoord had.

“Meneer, meneer Van den Bossche is helaas verhinderd. Kunt U morgen terugkomen?”

“Nou, dat moet dan maar. Dag juffrouw.”

“Dag meneer”, zei Marja.

Terwijl Marja aan haar schrijftafel ging zitten zei meneer Kleimans zachtjes:

“Ach juffrouw, doet U mij een plezier; zoud U deze posten niet eens voor mij willen inschrijven?”.

Ritmeester had schaftuur van half één tot kwart over één. Om half één precies ging in het magazijn een zoemer. Ook in het kantoortje was de

25. vrouwen(Marja)

zoemer te horen. Op hetzelfde ogenblik legde meneer Kleimans zijn pen neer; hij was heel punctueel als het er op aan kwam. Even later stopte ook Marja met haar werk terwijl de facturiste de zoemer totaal negeerde. Zij werkte in de pauze gewoon door.

Meneer Kleimans bleef aan zijn bureau zitten terwijl hij zijn boterhammen at. Op een gegeven moment dommelde hij een beetje weg... Even een klein tukje zo in de middag – dat doet een mens goed!

Marja liep op straat haar boterhammen al wandelend op te eten. Ze liep wat rond door Leidens hart (er waren daar reuze enge straatjes en er was ook een grote kerk met een groot plein met kinderhoofdjes) en ze had het koud, en ze voelde zich licht in haar hoofd, en ze keek in de etalages van modezaken, en naar de mensen, naar de gezichten van de mensen, hun manieren van lopen, hun kleren. Ze was moe en lusteloos. Ze kwam bij een tearoom die op dat moment geen klanten had. Snackbars en dergelijke bestonden toentertijd nog niet. Je had alleen restaurants en tearooms. Marja stond stil. Men kon hier mosselen eten, zag ze. Ze wist niet goed wat dat was. Dat had ze nou nog nooit gegeten: mosselen. Goh. Ze ging naar binnen. Ze ging mosselen eten! Maar als ze ze niet lustte, wat dan?

-Dan stop ik ze wel stiekem in mijn jaszak.-

Om kwart over één was ze in het kantoortje terug. Meneer Van den Bossche was er ook.

“Goedenmiddag juffrouw, heeft U plezierig gewandeld?”

“Ja hoor, dank U. Ik heb mossels gegeten!”

“Kijk eens aan. Feitelijk had ik verwacht dat U wat vroeger zou zijn teruggekomen. U had dan de verloren tijd van vanmorgen in kunnen halen. Het valt me eerlijk gezegd toch een beetje van U tegen.”

“O, daar heb ik helemaal niet aan gedacht...”, begon Marja. Ze werd rood, en wist niet hoe ze kijken moest, en ook niet wat ze verder zeggen zou. Ze zweeg. Er viel een akelige stilte.

“Kom kom”, zei meneer Van den Bossche, “zo erg is het niet. Volgende keer beter zullen we maar zeggen. Afgesproken?”. Marja knikte.

“Mooi. Ga dan maar gauw weer aan Uw werk”, en meneer Van den Bossche verdween in zijn kantoor. Hoewel Marja die middag mistroostig en afwezig was, zodat ze enige fouten maakte, viel het haar toch op dat meneer Van den Bossche helemaal niet wegging. Blijkbaar had hij meneer Stouten maar wat op de mouw gespeld.

Om zes uur zat het er op voor die dag. Meneer Kleimans slaakte een diepe zucht en ging naar Moeder de Vrouw om te eten en te slapen. De facturiste vlood heen als een schim. Marja trok traag en lusteloos haar jas aan en slenterde de straat op.

Op zich was ze wel blij dat ze zich nou niet hoefde te haasten, maar toch verveelde ze zich ook. Ze had er anders een vreselijk hekel aan te

25. vrouwen(Marja)

moeten rennen – maar nu verveelde ze zich gruwelijk. “Bij jou is het ook nooit goed”, hoorde ze haar Moeder al zeggen.

Het punt is dat *Kennis is Macht* de ene avond om zes uur begon, juist op het tijdstip waarop bij Ritmeester de werkdag afliep, terwijl de lessen de andere avond om zeven uur een aanvang namen. De ene avond moest Marja rennen als een bezetene, de andere moest ze maar zien een uur durende woestijn van niets te doen te hebben door te komen. Vanavond begonnen de lessen om zeven uur – en gingen dus tot tien uur door. Hè God wat voelde Marja ineens een weerzin tegen alles en alles in zich opborrelen. Een heel diepe zucht kwam vanuit haar innerlijk in haar op. En nog een.

“Bah!”, mompelde ze. Bevangen door een mengsel van woede en depressiviteit liep ze over besneeuwde stoepen met niets anders te doen dan het een uur lang volhouden. Het was donker en het was koud. Onverschillig plasten de lantaarns met hun halflicht. Mensen doemden op en schoven voorbij waarvan sommigen Marja kortstondig aankeken. Na een half uur zakte haar bui wat af.

Het was tegen zevenen dat ze bij *Kennis is Macht* arriveerde; we zullen weinig woorden aan dit kennisinstituut wijden. Marja onderging er onderricht in de vakken Nederlands-Engelse Handelscorrespondentie, typen, stenografie en boekhouden. We zullen er weinig woorden aan wijden. Iedereen weet immers hoe het er bij schools onderricht aan toegaat. Er gaat een stem van een leraar of lerare in je oren heen en weer, soms luister je, soms denk je aan andere dingen, je krijgt huiswerk op, en nadenken doe je *niet*. Wel zullen we de gelegenheid aangrijpen om ons even te verdiepen in Marja's salariëring. Zodoende namelijk kunnen wij bijdragen aan de geschiedschrijving in algemene zin, en tevens een verhelderend detail toevoegen aan de beschrijving van Marja's situatie in het bijzonder. Marja ontving f20,= in de maand. In onze tijd is dit niets, in die tijd heus ook niet onuitsprekelijk veel. Van deze f20,= werd in opdracht van Marja's Vader f5,= op Marja's spaarbankboekje bijgeschreven. Het tramabonnement kostte eveneens f5,=. Met de resterende f10,= mocht Marja doen wat ze wilde. Ze mocht er haar kleren van aanschaffen en haar mosselen van betalen.

Marja kwam die avond thuis. Het avondeten stond op haar te wachten. Ze moest het alleen nog even opwarmen. Haar ouders waren er niet.

Na het eten ging Marja naar boven om haar huiswerk te maken. Het was berekend in haar kamertje. Op het water in de waskom had zich een dun laagje ijs geformeerd.

En tóch waste ze zich, van top tot teen, bibberend en klappertandend; en vastberaden dit te doen; en ze deed het.

Sidderend kroop ze onder de dekens met boeken, schriften en vulpen bij zich. Ze was onbeschrijfelijk moe maar ze zette door. Ze putte moed

25. vrouwen(Marja)

uit de wetenschap dat het morgen zaterdag was. Dan was er geen *Kennis is Macht*, en was ze om één uur al klaar bij Ritmeester. Weliswaar moest ze dan poetsen. 's Zaterdagmiddags moest ze altijd onder de supervisie van haar Moeder zilver poetsen en koper poetsen. Lepels, vorken, messen, de traproeden, de hele mikmak. Alles wat maar poetsbaar was moest 's zaterdagmiddags gepoetst worden – door Marja.

Maar ze was met haar huiswerk klaar voor vanavond; morgen was er nog een avond en overmorgen ook. Ze moest nog één keer haar bed uit om het licht uit te doen. Ze stommelde bevangen door een vreemde duizelroes in het donker naar haar bed terug, en zag door het raam hoe de maan daarbuiten hoog boven haar, de nachthemel mysterieuze luister bijzette. Mooi en bijzonder vond ze de maan, ze richtte haar ogen er op toen ze in bed lag maar viel in dezelfde seconde als een blok in slaap. Aan Wouter had ze niet meer gedacht.

Achter Wouter zat Marja te trillen van opwindning en kou en ze bevonden zich op vliegveld Waalhaven. Wouter merkte niets van Marja's getril aangezien hun beider omgeving sowieso één en al getril was. Alles was ratelend lawaai en getril. Vóór hen was de motor actief aan het ronken en die bewerkstelligde met zijn gedender dat het hele vliegtuig sidderde en trilde. Marja kon het met haar zintuigen allemaal goed waarnemen want ze zaten in de open lucht. Zo'n *Tiger Moth* heeft een open cockpit, zie je. Gelukkig hadden ze vliegerspakken aan. De propellor veroorzaakte een hoop koude wind!

Marja zat in een geluid- en windorkaan. Wouter en zij hadden koptelefoons op met behulp waarvan ze elkaar konden horen. Praten deden ze in een soort mondstukje dat met behulp van een houdertje aan de koptelefoon bevestigd was. Vlak voor Marja bevond zich een stuurknuppel maar daar mocht ze niet aankomen had Wouter gezegd.

Neeneenee, dit had Marja niet verwacht hoor, een dergelijk overweldigend gebeuren. Jee, wat een gedaver en wat een wind, wat machtig, MACHTIG is dit! Hoi, ze kon zelf wel meebrullen met de motor en tegen de wind.

Nieuwsgierig, en onder de indruk, en zenuwachtig, keek ze naar de stuurknuppel voor zich die bewoog zonder dat ze er aan kwam. Dat deed Wouter, voor wiens hoofd en handen en benen het vliegtuig een verheffend verlengstuk vormde. Wouter keek met een lachje achterom.

“We gaan nu naar de startbaan taxiën!”, klonk zijn stem blikkerig in Marja's koptelefoon. En daar zette het daverende en trillende vliegtuig zich in beweging. Marja trilde en daverde mee, en voelde het geveerd hobbelen van de vliegmachine terwijl ze over het grasveld van het vliegveld voort gingen.

Op een gegeven moment maakte het vliegtuig een scherpe draai, en toen hield het stil. De motor begon een geweldige hoeveelheid lawaai te maken, Marja met zijn gebrul overweldigend zodat ze niet goed meer

25. vrouwen(Marja)

denken kon, ze wist gewoon niet waar ze bleef maar ze voelde des te meer: *opwinding!* En zo bleef het vliegtuig geruime tijd staan brullen... Ineens werd de motor weer rustig.

“Wil je omhoog?! Zullen we?”, hoorde Marja Wouter zeggen.

“Ja!... Laten we gaan! Héérlijk!!”

“Hie-hoeoeoe”, juichte Wouter, en de motor beantwoordde zijn roep met een geweldig gebrul, een gebrul waarin alles ten onder ging. Een windstorm kwam over Marja, een enorme kracht drukte haar naar achteren in haar stoel. Ze keek opzij, en zag de wereld als een afwisseling van witte en groene vlekken voorbijvegen. Harder, harder, harder, steeds harder gingen ze! Marja vond het machtig. En daar kwam de staart van het vliegtuig van de grond, en ineens tilde een sterke kracht die van onder kwam heel het vliegtuig op. En de kracht hief hen op, en bracht hen OMHOOG. Ze vlogen!!

“Gaaf het!”, vroeg Wouter.

“Ja!”, zei Marja met een klank van onuitsprekelijke vreugde in haar stem die maakte dat Wouter zich nog blijer ging voelen dan hij al deed. Marja was absoluut niet bang. De koude lucht was een bulderende storm om haar heen. Maar goed dat ze van die dikke kleren aan hadden.

“Kijk, de zee”, zei Wouter. Marja keek. Het was gelukkig prachtig zonnig weer, zodat je overal ver weg kijken kon.

“En daar ligt Katwijk; kijk, dáár.”

“Hoe laat is het?”

“Kwart voor elf.”

“O, dat is goed, mooi op tijd.”

Wouter verminderde het motorvermogen. Marja kreeg een wegzinkend gevoel in haar maag.

“We gaan een beetje lager vliegen”, hoorde ze Wouter zeggen.

“Tof!”

“Hoe voel je je?”

“Fantastisch! Ik hoop dat ze ons goed kunnen zien!”

Marja had Vader en Moeder gewaarschuwd dat ze omstreeks elf uur goed op moesten letten omdat er dan iets bijzonders gebeuren zou – een verrassing.

Daar zag ze haar ouderlijk huis!

“Daar is het!”, riep ze, wijzend zonder dat de jongen die voor haar zat haar gebaar zien kon.

“Waar precies?” Marja legde het uit.

“Oja, ik zie het.”

Wouter zette de motor op een laag pitje, en liet het vliegtuig voorover duiken. Ze schoten op het huis af. Marja was werkelijk in het geheel niet bang. Ze genoot, ze triomfeerde, ze was trots, ze voelde zich fantastisch, ze lachte – werkelijk, ze moest lachen van pure vreugde en

vrolijke opgewondenheid.

Laag boven het huis raasde het vliegtuigje er met vol motorvermogen overheen, waarna het weer optrok. De heer des huizes kwam in een snelle reactie naar buiten gerend. Daar stond hij in de tuin naar boven te turen. Zijn vrouw voegde zich hollend bij hem.

“Wat was dat in jezusnaam”, zei ze. Ze keek met grote ogen omhoog. Haar man zei niets.

“God wat ben ik geschrokken”, snaterde Marja’s Moeder. Ook bij de andere huizen in de buurt stonden de mensen in hun tuinen naar boven te kijken. Iedereen was geschrokken en verontwaardigd. En bij Marja’s Vader ging opeens als in een ingeving een lichtje op. Hij keek op zijn horloge. Maar dat zou toch wel niet waar zijn? Hoog boven hem zei Wouter:

“Eigenlijk is dit verboden. De mensen schrikken zich dood!”. Hij lachte.

“Zullen we nog een keertje? Toe, nog eens! Alsjeblieft! Ja, doe je het?”

“Goed dan, hahaha.”

Marja zag hoe haar ouderlijk huis op haar af kwam zetten, ze voelde in haar maag hoe het vliegtuigje naar beneden schoot, en daar... daar stond haar Vader in de tuin! En haar Moeder was er ook. “Holee”, brulde ze. Zo goed en zo kwaad als het ging tegen de wind in zwaaide ze. Ook Wouter zwaaide. “Joe-hoe!”, brulde Marja.

Haar Vader zei:

“God-allemachtig, dat is Mārja! Daar heb je die donderse dochter van mij!”

Ja, hij had Marja opgemerkt. Ja, en hij zwaaide!

“Haaahahahaha!”, juichte Marja terwijl het vliegtuigje laag over haar ouderlijk huis scheerde. Wouter zette de motor weer op vol vermogen en trok op.

Marja’s Vader was niet kwaad. Zijn gezicht lachte.

-Donderse meid!-, dacht hij.

“Hoe krijgt ze het voor elkaar”, zei hij hardop.

“Verschrikkelijk”, zei de vrouw naast hem, in alle staten als zij was, “Dadelijk gebeurt er iets, je leest zo vaak dat die vliegmachines een ongeluk krijgen. O, o, o, o, ze heeft ook altijd wat!”.

“Kan je ook kunstjes doen?”, vroeg Marja.

“Als je niet bang wordt.”

“Ik ben niet zo gauw bang hoor!”

En daar begon de voorstelling. Eerst legde Wouter het vliegtuig in een scherpe bocht zodat Marja, toen ze opzij keek, Katwijk naast zich zag oprijzen als op een reusachtig tableau. Vervolgens deed Wouter het vliegtuig wiegen. Afwisselend zwaaide dan weer de linkervleugel omlaag, dan weer de rechter. Daarna trok hij het vliegtuig op, hoger, hoger, steeds maar hoger! Marja genoot. Wouter zei:

“Je mag nu onder geen voorwaarde aan de stuurknuppel komen, want dan zijn we er geweest”.

25. vrouwen(Marja)

“De stuurknuppel, wat is dat?”

“Dat is dat ding voor je waar je niet aan mag komen. Ik ga een looping maken. Hou met je handen de zitting van je stoel vast. Je hoeft absoluut niet bang te zijn, maar kom niet aan de stuurknuppel.”

“Ik ben niet bang!”, zei Marja. Ze was vervuld van een feestelijk gevoel, vol opgewonden verwachting van het spannende dat nu blijkbaar te gebeuren stond.

Marja’s Vader, die omhoog keek, zag het vliegtuigje als een steen omlaag vallen – direct daarna schoot het steil omhoog. Wouter zei:

“Daar gaan we!”.

“Ja, goed!”, schreeuwde Marja, en op hetzelfde ogenblik gingen ze in één onzegbaar zwierende beweging helemaal over de kop. Daar schrok Marja toch even van.

“Vlogen we ondersteboven!?”

“Jazeker. Een looping heet dat.”

Ze vlogen weer laag over Marja’s huis.

“Hé, mijn Vader is zeker naar binnen gegaan. Ik zie hem nergens.”

“Misschien is hij ergens anders gaan staan.”

“Ik denk dat hij bang is.”

Dat had Marja goed begrepen. Maar haar Moeder was blijven staan om te zien wat er verder nog ging gebeuren. Ze vond het verschrikkelijk, wat Marja nou weer uithaalde, en alle burens hadden het ook gezien. Heel Katwijk had het gezien natuurlijk. Ze raakte met de buurvrouw in gesprek.

“U moet haar maar flink bestraffen”, beaamde buurvrouw (de vrouw van de reder), “Het is géén manier van doen. Ze heeft Uw man de stuipen op het lijf gejaagd”.

“We zullen haar goed onder handen nemen”, verzekerde Marja’s Moeder. Binnengekomen zag ze haar echtgenoot met zijn hoofd in zijn handen in een stoel zitten.

“Het is een schande”, begon ze. Marja’s Vader kwam abrupt overeind, één en al drift.

“Ik wou dat jij nou gewoon eens eventjes helemaal opsodemierde.”

“Och...” – gehuil klonk op. Een bijna niet te bedwingen neiging zijn vrouw een gigantische opdonder te verkopen kwam in de man op. Hij liet haar staan en liep weg om zich in Bankzaken te verdiepen.

Op Marja’s verzoek had Wouter het vliegtuig boven zee gebracht. Speurend keek ze naar beneden. Ze keek in de verte. Ja daar lag Katwijk; toen keek ze weer aandachtig naar de zee onder haar. Het zou hier ergens moeten zijn.

“Heb jij Brittenburgh wel eens gezien?”, vroeg ze.

“Wat is dat?”

“Een verzonken kasteel!”

“O.”

“Ik heb het gezien, echt waar. Een heleboel andere mensen in

25. vrouwen(Marja)

Katwijk ook, precies op dezelfde dag. Het stond boven de zee. Je kon de torens duidelijk zien, en de kantelen. En de vlaggen. Het duurde wel een kwartier, toen was het weg. Geloof je me?"

"Jazeker!" Verliefde jongemannen geloven *alles*.

Na deze dag brak een voor Marja deprimerende periode aan. Eigenlijk zeg ik dit fout, want de deprimerende periode waar op ik hier doel begon diezelfde avond al.

Die avond kwam ze thuis, in gezelschap van Wouter die zich aan Marja's ouders wilde voorstellen en zijn verontschuldiging aanbieden maar hij kwam er niet in. Aan de knaap werd bij de voordeur te verstaan gegeven dat hij gaan moest en zich nooit meer met Marja inlaten. Wouter zag zijn woorden te pletter slaan op het stenen gelaat van de man die onbewegelijk voor hem stond. De deur ging dicht. Marja was opgenomen in het deftige huis, Wouter zag de dichte deur en voelde zijn hart kloppen.

Marja kreeg niet zo erg op haar kop, maar ze moest wel alles vertellen. Eerst bleef ze koppig en kwaad en verdrietig zwijgen, maar na enige harde klappen biechtte ze alles op. Ze vertelde hoe ze Wouter had leren kennen, en hoe het er van gekomen was dat hij haar gevraagd had een vliegtochtje mee te maken. Ze kreeg daarop te horen waar het op stond. Ze was nog te jong voor de omgang met jongens. Vader zou regelen dat ze voortaan een half uur later bij Ritmeester mocht beginnen. Marja moest voortaan een tram later nemen, en ze mocht onder geen voorwaarde ooit nog met Wouter om gaan.

Toch speelde Wouter het klaar Marja in de tram terug te vinden. Hij stelde voor dat ze elkaar de daaropvolgende zondagmiddag zouden ontmoeten.

"Liever niet", zei Marja. Het was uit.

Ik weet gewoon niet wat er in Marja's binnenste gebeurd is, - waarom het zo gaan moest als het gegaan is. Ik weet wel dat het uithoudingsvermogen van een mens zijn grenzen heeft. Er komt een moment dat het stomweg niet meer gaat.

Marja blies zichzelf op. Ze werkte zich uit de naad, en slaagde voor steno-typen. Ze slaagde voor steno-typen, en ging over naar de volgende klas voor Engels-Nederlandse handelscorrespondentie en voor boekhouden. Ze deed wat haar plicht was, en steeg een trede hoger op de trap die door middel van Kennis tot Macht leidt. Marja kwam thuis met haar rapport dat er melding van maakte dat ze bevorderd was. Ze zei niets, liet het rapport niet aan haar ouders zien, en ging naar bed. Ze was volledige opgeblazen. En volkomen vereenzaamd, tot op de bodem uitgeput. En ze wou helemaal niets

25. vrouwen(Marja)

meer.

-Nou heb ik gedaan wat ze van me verlangden. Nou wil ik niet meer.-
Zolang de veer gespannen geweest was had het mechaniek bewogen.
Maar de veer was nu slap. Marja sloot de gordijnen en ging naar bed.
Ze keek naar de muur en alle beweging verliet haar. Haar ogen gingen dicht, en heel gek: haar oogleden zaten meteen vast. Die wilden niet meer omhoog.

-Nou heb ik gedaan wat ze van me verlangden. Nou wil ik niet meer.-

Heel veel later drong het tot haar door dat haar Moeder tegen haar sprak. Ze was niet in staat tot antwoorden. Ze kon zich niet bewegen. Haar ogen zaten potdicht. Het was afgelopen, het was uit, het was op. Marja was er niet meer. Dagen en nachten kwamen en gingen aan Marja onopgemerkt voorbij. Soms kreeg ze dorst, dan dronk ze een slokje uit de lampetkan. Soms was daar haar Moeder die haar heen en weer schudde. Als Marja een plas moest doen deed ze dat op de toilettemmer, als er iets anders gedaan moest worden ging ze naar de WC, haar benen bewogen dan vanzelf, haar ogen keken vanzelf, en als ze om dreigde te vallen vond ze vanzelf een houvast bij een stoel of tegen een muur, of met trillende handen steunend op een tafelblad. Ook haar handen trilden vanzelf.

Na enige tijd hoefde ze niet zo vaak meer naar de WC. Ze at niet, liet het haar gebrachte eten onaangeroerd staan, en bijgevolg hoefde ze ook bijna niet meer naar de WC.

Er was een dokter bij haar geweest. Die had haar onderzocht, een arm opgetild. Hij zei tegen Vader, die hij op de zoldertrap tegenkwam, dat Marja ter observatie in het ziekenhuis opgenomen moest worden. Marja hoorde wat hij zei, en ze hoorde haar Vaders antwoord:

“Nou dat lijkt me helemaal niet nodig. U heeft geconstateerd dat ze geen ziekte heeft, en als verder niemand notitie van d'r neemt dan komt ze vanzelf weer overeind. We laten haar rustig in haar sop gaar koken, en dan komt ze uit zichzelf tot beter inzicht, u zult het zien”.

Marja kreeg een injectie en werd warm toegedekt.

De volgende dag kon ze weer denken maar eigenlijk wilde ze dat niet. Ze wilde liever zo blijven en gewoon doodgaan. Maar ze kreeg warme melk gelepeld, en of ze wilde of niet, ze moest wel slikken. Telkens kreeg ze vloeibaar voedsel toegediend dat ze noodgedwongen doorslikte. Zo verstreken de dagen. Tenslotte begon ze weer wat te eten. Ook begon ze steeds meer te denken. Geleidelijk aan ging ze steeds beter beseffen hoe het met haar gesteld was. Ze kon niet meer, wou ook niet meer, ze voelde zich alsof ze gewoon niet meer leefde. Ze wilde helemaal niet meer leven. Ze was door dat eeuwige voort moeten van 's morgens vroeg tot 's avonds laat in een brok dode materie veranderd.

Er kwam het gevoel: wat heeft het voor nut? Het interesseert NIEMAND wat er met mij gebeurt. Toen dacht ze: en niemand heeft

25. vrouwen(Marja)

mij ook kunnen helpen. Kennelijk ga ik ook niet dood, hoe graag ik ook wil. Laat ik in Godsnaam zelf maar wat gaan doen.

Na een week of zes rekte ze zich na het wakker worden, zonder er bij na te denken eens uit. Ze ging overeind zitten. Toen ging ze naast het bed staan, toen lopen. Ze was wel stijf maar alle slapte was weg. Ze dacht: Het lukt mij niet om dood te gaan, zelfs dat wordt mij niet gegund. In haar was niets dan somberheid. Ze bewoog als een automaat. Ze was loodzwaar in haar hart. In haar innerlijk was eenzaamheid, absolute verlorenheid, en doffe zwarte wanhoop van niets te kunnen, zelfs niet te kunnen doodgaan. Ze waste zich, kleedde zich aan, en ging naar beneden. Daar was haar Moeder die niet wist wat ze zag. Ze zei dat Marja gauw moest gaan zitten.

“Ach mens ik mankeer niks”, zei Marja, en daar schrokken ze allebei van want al die tijd had Marja niets gezegd. Marja liet haar Moeder staan en verliet het ouderlijk huis.

Ze is het huis uit gegaan, de boulevard af, en ze is de duinen ingelopen. Ze wilde helemaal weg zijn, alles achter zich laten, nergens meer iets mee te maken hebben, maar ze wist niet hoe ze dat voor elkaar kon krijgen. Ze is op een hoge duintop gaan staan. Vandaar uit keek ze om zich heen. Het was nogal bewolkt; somber lag de wereld aan haar voeten. Wat moest ze nou? Zo verloren stond ze daar, zo beklemd eenzaam, zo dof-wanhopig geen idee hebbend hoe ze nou verder moest leven. Een immense wanhopige somberheid hulde haar in inktzwarte smart. Nooit, nooit had ze zich zo dood gevoeld van binnen. Haar hart een zinloze klopgeest, haar hoofd een kelder des doods. Alles zo uitzichtloos, niets dan doffe ellende, heel haar leven niets dan zinloos waardeloos gedoe. Niemand hield van haar, zij hield van niemand. Kou, kou, alleen maar kou overal. Niemand kan mij helpen, wist ze. NIEMAND. Het interesseert niemand ook een bal. Daar had je de zon. Er was een opening in de wolken gekomen, en vóór haar lichtten alle duintoppen helder op. Maar achter haar was alles donker. Ze stond net daar waar de lichtplek die op aarde geworpen werd, een aanvang nam. Achter haar was het donker, en voor haar lichtten de duintoppen prachtig helder op. En zelf stond ze in de zon en ze zag dat ze een schaduw had. Zij en haar schaduw. Daar stond ze, met voor haar uitgestrekt al die glanzende duinen, zo mooi. Dat had betekenis, voelde ze ineens. Ze zag dat ze een *schaduw* had. Dus *bestond* ze. Er kwam toen zomaar een verschrikkelijk aangrijpend gevoel over haar. Dat was een heel vervoerende sensatie. Ze werd opgenomen door een overweldigend gevoel dat uit diep besef voortkwam. Dit ben ik, besepte ze, niet een nietig mensje, maar hier hoor ik bij, ik ben zelf een stuk duin, een stuk van de zon. Een niet te verwoorden besef, deel uit te maken van het Zijn diep in haar dat een eenheid vormde met alles rondom haar, beving Marja. Ze had ineens begrepen toen de duinen, die er eerst zo verloren en zinloos bij leken te liggen, plotseling in helder zonlicht waren gaan baden, dat de kalme

25. vrouwen(Marja)

heuvels van zand en helmgras en andere begroeiing, stil en onzegbaar lieflijk ruig mooi, die zich overal rondom haar bevonden niet zinloos waren. Ja, schijnbaar zijn de duinen nutteloos. Maar toch zijn ze heel mooi en eeuwig. In de duinen komen niet veel mensen. Het is een eenzaam oord. Soms komen de mensen wel, maar die gaan weer weg en dan zijn de duinen onveranderd gebleven. *De mensen laten voetstappen achter, maar toch blijven de duinen eeuwig zichzelf gelijk.* De duinen zijn een vast gegeven waar niemand iets aan kan toevoegen, en niemand kan er iets vanaf halen – en precies zo was Marja ook. Marja, van binnen brandend helder beseffend dat ook zij een eeuwig gegeven was, en eeuwig zichzelf gelijk, voelde zich op dat moment volkomen met de natuur verbonden, en bevrijd aan de mensenwereld ontstegen.

Toen volgde er een weemoedig gevoel van medelijden met de mensen, haar lotgenoten. Dit alles voltrok zich in een zeer kort tijdsbestek. En op datzelfde moment voltrok zich in haar persoonlijkheid een onomkeerbare verandering. Ze was nu als de duinen geworden. Voortaan maakte het niet meer uit of de mensen zich met haar bemoeiden of niet. Ze zou toch altijd onveranderlijk zichzelf gelijk blijven. Een duinlandschap dat zonnig was, en schoon ongerept onaantastbaar tot in de eeuwigheid zichzelf gelijk blijvend *al leek het nutteloos*. Het leek nutteloos, *toch was het eeuwig mooi en stralend* en zichzelf onveranderlijk gelijk. Doodstil bleef Marja naar de stralende duintoppen staan kijken, doordrongen van besef. Ze voelde dat haar waarde zichzelf genoeg was, ook al leek alles nutteloos. Dit redde haar: dit onuitroeibare besef van iets van waarde te zijn, het besef bij de natuur te behoren, er één mee te zijn, ongeacht of de mensen zich wel of niet om haar bekommerden.

Diep van binnen is dit besef Marja daarna altijd bijgebleven. Het innerlijke weten dat de natuur onverstoortbaar doorgaat, onveranderlijk is, onvergankelijk wat er ook gebeurt, en dat je daar innig mee verbonden bent; - een vast gegeven ben je, en innerlijk prachtig door de schoonheid waar je voor eeuwig deel van uitmaakt.

Zo leerde Marja de duinen liefhebben, de natuur.

Later in haar leven heeft ze ook andere zaken bemind – veel vriendjes, een badjing, de Papoea's, Fleadwood Mack's *Albatros*, altijd de duinen en de zee, en altijd haar kinderen – ja, vooral en bovenal haar kinderen, voor wie ze haar leven lang door dik en dun opgekomen is, en aan wie ze alles gegeven heeft.

Maar nooit de mensen. Van u en mij kon ze nooit houden. Ja, Marja heeft van alles en nog wat liefgehad, maar nooit de mensen, die niet. Ze wist niet, zomin als u en ik het weten, wat Liefde was.

Bij Ritmeester ging alles gewoon door. Maar van *Kennis is Macht* was

25. vrouwen(Marja)

Marja bevrijd. Dat had de dokter bewerkstelligd.

Later dat jaar nam Ritmeester nog een medewerker aan. Een jongen, kersvers van de HBS. Marja raakte goed met hem bevriend. Ze gingen veel met elkaar om. Maar hij was overtuigd socialist, en Marja was politiek een corrupt gedoe gaan vinden. Derhalve bevond hij Marja sowieso niet geschikt om zijn kinderen op te voeden. Dus maakte hij het uit.

's Zomers waren er in Katwijk veel badgasten. Marja, die haar lijnprobleem wist te overwinnen, kreeg veel vriendjes. Daar ging ze dan één of twee weken mee om, en dan was het weer afgelopen voor een jaar. Op een gegeven moment ontstond een wat serieuzer relatie met Charles, een leerling-gymnastiekleraar. Ze schreven elkaar soms een brief, en in de winter die volgde kwam hij twee keer over. De daarop volgende zomer bleef hij een maand kamperen. Och, maar ze wisten best van elkaar dat ze nog wel meer avontuurtjes hadden. Het ging bij Marja nooit zo erg diep. Ze had thuis het voorbeeld van hoe het later ontaarden kon. Vaak nam ze goed wraak op de jongens. Ze had wel erge spijt als het grote gevolgen had. Er is een jongen geweest die tot een daad van zelfmoord plegen over gegaan is. Maar het flirten was voor haar nu eenmaal een vorm van rehabilitatie geworden. Steeds moest ze onderzoeken of ze als vrouw goed in de markt lag, en of ze kon krijgen wie ze wilde. Op het gebied van de flirt was Marja al haar vriendinnen de baas. Die vriendinnen hadden het thuis veel beter en gezelliger dan zij, en ze werden nooit onrechtvaardig behandeld maar als het op flirten aankwam was Marja hen allen de baas, en ze vond de afgunst en jaloezie van haar vriendinnen heel plezierig. Marja had trouwens veel behoefte aan vriendschap, liefde en harmonieus samengaan. Maar niet aan al te intieme verhoudingen.

De jaren waarin Marja van kind tot volwassene opgegroeid is waren vervuld van grootse idealen. Men moest een sterke persoonlijkheid zijn, men moest zichzelf voor zijn daden verantwoordelijk weten. Aan deze tijd danken wij de K.L.M. en Fokker en Philips, - het werken van één Albert en twee Antons. Wij kennen het motto: "Een volk dat leeft bouwt aan zijn toekomst". Het was de tijd van de onverschrokken en ernstige werklust. De tijd waarin iedereen besepte dat het zó geregeld is in Gods wereld dat een Volk dat schepen van hout heeft en mannen van staal, het wel maakt. (Kom daar in onze wekdierentijd eens om! Tegenwoordig zijn de schepen van staal, ja, maar de mannen van hout!!) Grootse idealen die Volkeren vervullen... Prachtige prestaties die geleverd worden...

De eeuwen wisselen elkaar af. In de ene eeuw beleeft Holland zijn Gouden Jaren. In een latere eeuw is het eerst Engeland dat Hitler weerstaat, tegen alle verwachtingen in, waarna de USA (met collegiale dank aan en waardering voor het vurig vechten van onschatbare

waarde door de soldaten van de U.S.S.R. ²⁹⁾ Europa bevrijdt van de nazi's, en Azië van de jappenagressie. De ene prachtige prestatie na de andere wordt geleverd. Maar nooit krijgt de Liefde een kans. Alles krijgt zijn kans: het geld jagen, de politiek, de seksuele revolutie, auto's, milieudefensie, televisiequizen. Maar niet de Liefde, dat is: onuitputtelijk geduld met elkaar, vergevingsgezindheid, aanvaarding van elkaars anders-zijn, elkaars huidskleur. En bereid zijn, persoonlijk lijden op je te nemen indien nodig – bereid zijn tot het brengen van offers indien nodig voor het levensgeluk van anderen.

Marja besluit haar relaas waarin ze één en ander over haar jeugd jaren vertelt als volgt:

“Het jaar daarop werd een veelbewogen jaar. Na ontzettend veel ellende en drama's gingen mijn ouders die zomer scheiden. Alle vier hebben we heel wat afgehuild voor het zover was. Mijn Moeder had een troostende vriend opgedaan en dat was in Katwijk niet onopgemerkt gebleven en ook door mijn Vader ontdekt.

In Sept. werd ik 21 jaar en daarom werd ik aan niemand toegewezen. Ik moest zelf kiezen en dat was erg rot. Maar je kiest natuurlijk voor de zwakste en dat was mijn Moeder.” Einde citaat.

Slotopmerking: nadat Marja dit, mijn verslag over haar jeugd, gelezen had liet ze me weten het als verhaaltje wel te waarderen. Maar ze vroeg zich wél af wat mijn uitgangspunt eigenlijk geweest was? Wilde ik een beschrijving van de tijd rond 1935 geven of had ik haar als mens willen uitbeelden? Sommige dingen die in het verhaaltje staan kloppen niet. En ze had zichzelf in het verhaaltje niet zo herkend – en ze had het zich aangetrokken dat ik me blijkbaar een pijnlijk verkeerde voorstelling van haar gemaakt heb. Zo zou ze volgens het verhaaltje niet van mensen gehouden hebben. Dat is gewoon niet juist. Ze heeft van veel mensen juist heel veel gehouden, zo liet ze me weten.

Maar ik blijf erbij: wij weten niet wat Liefde is. En wij allen zijn schuldig, en wij alleen. Niet Hitler, niet Stalin, niet God.

PS. Marja liet me ook nog weten dat, één jaar nadat Katwijk op zijn kop gestaan had omdat zij als “meid met een broek aan” op straat

²⁹⁾ Ik denk dat 6 juni 1944 op een ramp zonder weerga voor de geallieerden uitgelopen zou zijn, en een totale mislukking zou zijn geworden, als de Russen aan het oostfront niet ongetelde horden Duitsers gedood en gevangengenomen hadden, en door almaar te blijven aanvallen en alsmaar terreinwinst te boeken een enorme Duitse legermacht daar ter plekke onaangenaam waren blijven bezighouden (OLH heeft ook nog een steentje bijgedragen geloof ik, door ervoor te zorgen dat Hitlers vermogen tot rationeel denken ten tijde van de Invasie aangetast was – jaja dat komt er nou van als je in de mystiek die Wagners muziek preekt gelooft....).

25. vrouwen(Marja)

verschenen was (als eerste in de geschiedenis van het plaatsje!), dat een jaar later ineens in alle kledingwinkels die het stadje rijk was, broeken voor dames te verkrijgen geweest waren.

(Overigens zal ik sommige details inderdaad verkeerd vermeld hebben, dat geloof ik ook wel. Zo bedenk ik achteraf dat het de vraag is of je toentertijd midden in de winter mosselen krijgen kon. Dus dat Marja een keer in een spontane ingeving mosselen gegeten heeft, dat zal bij een andere gelegenheid geweest zijn dan ik beweerd heb. Soedah, niet belangrijk tōh?!)

Nog even dit (een scherfje)

Marja liep met Edje aan haar hand op het strand te wandelen. Daar kwamen hen enige mensen tegemoet, waarvan er één eenzaam maar niet alleen was. Deze liep in gezelschap van twee hofdames.

“Dag koningin”, groette Marja. Na een korte aarzeling besloot Wilhelmina dat ze er iets van wilde zeggen. Marja en Edje moesten bij de Koningin komen. Vervolgens kreeg Marja onderricht. Er werd uitgelegd dat Marja het niet goed gedaan had – “Dag koningin zeggen”: zo moest het niet. Ze moest alleen een buiging maken, en ze mocht niets zeggen. Alleen als haar iets gevraagd werd mocht ze antwoord geven. Vervolgens ontspan zich een gesprekje want de Koningin wilde weten hoe zij heette, en hoe het jongetje heette (dat jongetje was Marja’s broertje), en waar ze woonden.

Marja had zich er, toen haar duidelijk geworden was dat er een broertje of zusje op komst was, enorm op verheugd een zusje te zullen krijgen. Elke avond had ze innig en vol vertrouwen gebeden: of het *alstublieft* een zusje mocht zijn. Ze was namelijk zo onverdraaglijk eenzaam. Niemand om vertrouwelijk mee te praten. Ze wilde zo bitter graag een zusje om alles mee te kunnen bespreken. Niet altijd leidt bidden tot het gewenste resultaat. Het werd een broertje. Ed. Wat heeft Marja gehuild. Ze was zo onbeschrijfelijk eenzaam. Gelukkig is het op een gegeven moment tot haar doorgedrongen dat ze heel goed in flirten was. Van dit talent heeft ze veel profijt getrokken. Op een bepaalde manier heeft dat een einde aan haar eenzaamheid gemaakt.

Epiloog

Hoe komt het dat de wereld gewoon doordraait? Dat komt doordat door de genen veroorzaakt menselijk gedrag, zowel binnen de perken gehouden als gestimuleerd door de sociale wetten die de diverse mensenmaatschappijen die in de achter ons liggende tweehonderdduizend jaar uitgekristalliseerd zijn regeren,

25. vrouwen(Marja)

bewerkstelligt dat bijna alle mannen en vrouwen op de een of andere manier wel aan een persoon van de andere kunne blijven plakken, daarbij al doende kinderen verwekkende. In concreto: allen zoeken ze het geluk. En iedereen wil zichzelf dolgraag *belangrijk* voelen – *dat je erbij hoort*. Op een gegeven moment is de nood heel hoog, en blijkt er niet veel anders op te zitten, en zijn de betrokken twee van beiderlei kunne in voldoende mate aan elkaar gewend geraakt – en dan nemen ze het grote besluit: “We gaan trouwen”. De mensenwereld maakt er dan veel ophef over zodat het stel werkelijk het gevoel kan hebben nu iets monumentaals en moois aan het verrichten te zijn, en belangrijk te zijn. Nouja, voor werkelijk bijna elke mens geldt dat hij of zij wel aan een ander mens blijft plakken, hoe dan ook. Hiertoe worden we door onze gevoelens gedreven. Want de gevoelens zijn het die de mens regeren! En de gevoelens worden opgeroepen door de hormonen. En de genen zijn het die onze lichamen met alles eraan en erin (inclusief geslachtsklieren en hormoonklieren) opbouwen en afbreken. En de gevoelens die we “verlangen” noemen, of “verliefdheid” of “hunkering” of “hartstocht” of “geilheid”, gepaard aan wat we weten dat er van ons verwacht wordt (want we worden grondig door de maatschappij gehersenspoeld) leiden ertoe dat een eikel door een zaadcel getorpedeerd wordt. Nu zijn we belangrijk want we moeten voor onze kroost zorgen. Begrijpt u hoe het werkt? Tenslotte takelen we af. We belanden in een verzorgingstehuis waar we ervan doordrongen raken totaal onbelangrijk te zijn. Onze gevoelens blijken er absoluut niet toe te doen. We krijgen ontzettend veel pijn, of gaan dementeren.³⁰ Goddank verlost de dood ons uit de hel.

Marja's ouders gingen scheiden, en Marja koos ervoor, bij haar Moeder te wonen. Edje bleef bij Vader (met wie hij tenslotte geweldig ruzie gekregen heeft waarna ze nooit meer een woord met elkaar gewisseld hebben). Waarom heeft Marja niet voor haar Vader gekozen? Weet ik niet. In ieder geval heeft ze er schuldgevoelens aan overgehouden. Toen woonde ze met haar Moeder in Leiden. Daar heeft ze niet zo heel lang gewoond. Een eindje verderop woonde een Indische jongen, die aan de universiteit studeerde. In februari 1936 vond Marja een baantje als verpleegster in een zwakzinnigeninstituut te Den Dolder³¹, waar ze het niet prettig vond omdat ze de zwakzinnigen met hun vaak rare uiterlijk en bizarre gedrag enigszins griezelig en afstotelijk vond. Toen baarde ze een kind. Marja had niet geweten waartoe de geslachtsgemeenschap leidt. Ze wist nergens iets van. Ze had er geen

³⁰ De moedigen en sterken laten het zover niet komen. Die doen wat Hemingway deed.

³¹ Na eerst ook nog een tijdje als verpleegster bij “De Haagsche Bleekneusjes” in Den Haag gewerkt te hebben (ze is op 31 juli 1935 bij Ritmeester weggegaan).

25. vrouwen(Marja)

vreugde aan beleefd (de Indische jongen denkkelijk wel), had feitelijk gewoon niet geweten wat haar overkwam. Ze had er geen aardigheid in, kinderen te krijgen. Ze had zo iets wild-avontuurlijks over zich ³². Bepaald niet een huisje-tuintje-kindjetype was ze, die Marja; desondanks is ze door toedoen van de Indische jongen in een toestand van verwachting verzeild geraakt. Dat was verschrikkelijk. Ze wilde geen kinderen! Daar zag ze helemaal niets in. Een donderslag bij heldere hemel. Een geheel niet voorziene ontwikkeling. Een ramp, een RAMP. Marja hield van flirten, jawel, maar een blijvende relatie, dat leek haar niks. Toen zijn ze getrouwd. De bruiloft was erg eenvoudig. Er was weinig belangstelling. Marja's ouders haatten elkaar, en wilden elkaar niet zien. Jans ouders woonden in Indië. De trouwdag was voor Marja en Jan een droevige aangelegenheid die niets feestelijks had. Toen ging het echtpaar in Leiden wonen, in de Hooge Woerd, boven een slager. Drie kamers stonden er tot hun beschikking. Beneden hen dreef Slager Sligter, die een bloedhekel aan de kat Romeo had, zijn nering. Ja, Marja en haar man hadden een kat die zo lelijk was dat ze hem Romeo noemden. Soms logeerde Edje bij hen. Op een avond kwam die in zijn pyjama huilend de huiskamer binnen. Marja en haar man vroegen geschrokken wat er was? Huilend van verdriet vertelde Marja's broertje wat er gebeurd was: "Die rot kat heb me pik gekrabd". Romeo was een kat met karakter. Hij vloog iedereen aan als je hem een tijdlang kleine klapjes op zijn dijbeen gaf. Marja vond het leuk Romeo op schoot te nemen en kleine klapjes op zijn dijbeen te geven als ze haar man die na het volgen van zijn colleges thuisgekomen was de trap op hoorde komen... en dan... als de deur openging... liet ze Romeo los!! Ik geef nog een voorbeeld van hoe Romeo was – hij was dol op het vlees dat bij Sligter in grote hoeveelheden ter beschikking stond, en sloeg zijn slag telkens als hij de kans schoon zag. Maar de slager, als hij de kat bij diens euveldaad betrapte en te pakken kreeg, trok dermate hard aan Romeo's staart dat de laatste dan een tijdlang last van diarree-aanvallen had. Het jonge echtpaar (een geweldig opgebolde Katwijkse vrouw en een studerende Indischman) leefde van geld van Marja's schoonouders: f60,= per maand. Dat was niet veel. Toen, nadat ze vier maanden getrouwd waren, werd Cor geboren. Dat was in 1936. Uit Indië was de suggestie gekomen dat de echtgenoten nadat hun kind geboren was, zouden kunnen scheiden. Maar van dat idee wilde de jongeman helemaal niets weten. Hij wilde coûte que coûte met Marja getrouwd blijven. En Marja was in de typische jongen die zo onverwacht haar man geworden was geïnteresseerd geraakt als psychologisch geval. Ze had met hem te doen. Zo'n onbegrijpelijk mengsel van stoer doen en stuntelig verlegen zijn, dat fascineerde haar. Op de een of andere manier zei hij tijdens gesprekken met medestudenten, of met wie ook, met de regelmaat van de klok dingen

³² Marja was een Artemis-kind.

die niet accordeerden, nergens op sloegen, raar overkwamen. Heel bizar, maar zelf scheen hij zich daar niet bewust van te zijn. Op een bepaalde manier scheen Jan aan zijn laars te lappen wat de mensen van hem vonden. Hij bleef onder alle omstandigheden zijn branie-attitude getrouw. En was hierbij ongelooflijk koppig. Een fout toegeven deed hij nooit, soms kon dat je razend maken; soms moest je erom lachen zo bizar was het. Marja probeerde met haar man te praten, écht te praten, maar dat leek onbegonnen werk. Iets zeggen over wat er in hem omging, daartoe kon niets of niemand hem bewegen. Hij uitte zich alleen maar heftig geïrriteerd, en werd heel kwaad, *driftig!* telkens als Marja probeerde hem aan het praten te krijgen. En zij besloot daarop haar man te helpen en te veranderen zodat hij niet als een oester in zichzelf opgesloten zou blijven. Naar aanleiding van haar studies van de boeken van Adler en Jung en Heymans en anderen had ze zo haar eigen psychologische ideeën ontwikkeld. Ze hield van de ogen van haar man, die haar soms in het hart troffen vanwege een speciale manier van kijken, en ze had met deze ietwat rare figuur te doen. Er was iets met hem. Ze wilde hem veranderen. Tenslotte studeerde de jongen af. Het was allemaal niet zo vlot gegaan maar tenslotte was het toch gelukt. Toen was de Jongeman Meester in de Rechten. Toen gingen ze naar Indië. Dat was in 1939. Marja's schoonouders hadden de overtocht geregeld. Het gezinnetje zou met een Japanse boot gaan, maar eerst moesten ze met de trein naar Napels. In Napels aangekomen, moesten ze lang wachten want de boot was te laat want die had drenkelingen moeten oppikken die in zee beland waren als gevolg van het oorlogsgeweld dat gaande was. Toen moesten ze heel wat dagen in een hotel verblijven, veel langer dan gepland. Toen raakte hun geld op. Ze vroegen de Nederlandse ambassade om hulp maar kregen nul op het rekest – hadden ze hun zaakjes maar beter moeten regelen. Toen wilde de Jongeman zelfmoord plegen. Napels zien en dan sterven, zullen we maar zeggen. Marja sprak in de lift de gérant aan. Daar maakte ze wel vaker een praatje mee want ze vond hem aardig, en hij haar ook. 'May I ask you something, we have a problem, maybe you know a solution.' De gérant, echt een heel aardige Italiaan, had inderdaad een oplossing: ze konden bij familie van hem logeren. Toen gingen ze bij de familie van de gérant wonen totdat op Eerste Kerstdag de boot kwam. Toen begaven ze zich aan boort van de boot, die *Suwamaru* heette. Ze voeren naar Indië. De Japanse zeelui waren dol op Cor en solden de hele tijd met hem om. Dit ging zo ver dat ze hem 's avonds uit zijn bedje haalden. Hijzelf vond het fijn omdat ze hem lekkere dingen te eten gaven maar de ouders protesteerden omdat ze het gesol schadelijk vonden voor de gezondheid van hun kind. De protesten sorteerden generlei effect. Het echtpaar was in een oncomfortabel soort van hut ondergebracht. Deze bevond zich namelijk pal naast de machinekamer. Het was er ontzettend warm en ontzettend lawaaierig.

25. vrouwen(Marja)

Aan één kant van de hut was de wand zo heet dat je je hand brandde als je eraan kwam. Geen Kwaliteit! Toen kwamen ze in Indië aan. De Jongeman had geen baan, en dus geen geld om een huis te huren, zodat het gezinnetje bij de ouders van de Jongeman in huis moest inwonen. Jan ging solliciteren. Hij solliciteerde erg veel maar werd nergens aangenomen. Marja trof typische toestanden aan. Er was een “pleegzoon” die met de Moeder des huizes sliep (maar iedereen werd geacht net te doen of het niet zo was). De Vader van de Jongeman en Jans vele broers waren wel geschikt maar de vrouwen hadden ronduit een hekel aan Marja en haar kind. De vrouw des huizes, en de zus van de Jongeman en de vrouwen van de broers die nog thuis woonden, hadden een hekel aan de twee tötöks: dat mens en haar kind. Ze vroegen Jan waarom hij nou toch met een tötök-vrouw getrouwd was. Toen sprak hij koppig en fier: “Om het bloed te zuiveren!”. Marja hoorde het en voelde een golf van trots door zich heen gaan. Aan Hitler had ze een vreselijke hekel, maar Mussolini mocht ze wel – die had iets over zich, waar ze werkelijk waardering voor had. Marja kreeg bij voortduring stekelige opmerkingen te verduren. Haar zoontje werd gediscrimineerd, en dat vond ze verschrikkelijk want hoewel ze haar staat van blijde verwachting gehaat had, was stralende moederliefde in haar heftig hart opgebloeid toen haar kind er eenmaal was. Als voorbeeld van de manier waarop Cor gediscrimineerd werd noem ik het feit dat als de kinderen van de broers van de Jongeman een eitje kregen, Cor stelselmatig overgeslagen werd. Ook Jan kreeg lekkere dingen toegestopt waarbij Marja geacht werd het heel gewoon te vinden dat zij niets kreeg maar Marja voelde zich doodongelukkig. Toen, na anderhalf jaar, is ze helemaal overstuur weggelopen. Eén van Jans broers had een baan. Hij woonde met zijn vrouw in een eigen huis; “Kom maar bij ons”, zei hij, en zo deden ze het. Daar was het beter uit te houden. De vrouw van deze broer was een lief mens. Toen, weer een half jaar later, kreeg de Jongeman een baan bij de politie. Om te beginnen moest hij een opleiding aan de politieschool gaan volgen. Toen gingen ze in Soekaboemi in een eigen huis wonen dat half van steen, half van een soort riet (gedèk) gemaakt was. De bovenste helft was van gedèk; lekker luchtig wel. Dat huis had een garage. Ze hadden echter geen auto. Daarom mocht Cor het driewielertje waarover hij beschikte, in de garage stallen. Cor stelde zijn vervoermiddel pontificaal in het midden van de garage op. Daar hadden zijn ouders veel plezier in. De straat waar ze woonden heette: Djalan Goenoeng Poejoeh en ze woonden op nummer 62. Ze hadden bedienden, een kokkie voor het koken, een baboe tjoetjie voor het wassen en een kebon voor de tuin. Cor had veel last van zijn ingewanden, hij mocht daarom alleen nasi tim met in water gekookte groente eten, die hij heel vies vond smaken. Een enkele keer kreeg hij een zacht gekookt eitje, een heerlijkheid. Soms waren zijn ouders ’s avonds weg. Dan paste kokkie op Cor. Ze hadden een hond die Boy

25. vrouwen(Marja)

heette en ook een kat. Cor verveelde zich nooit. Hij was een nieuwsgierig en leergierig jongetje dat overal naar vroeg en ervan hield te vertellen over wat hij beleefd had en over wat er in hem omging. Hij had hoogblond haar met pijpenkrullen en heel donkere ogen. Zijn vader leerde rijden op een motorfiets. Soms kwam hij met de motor thuis. Wat zag Cors vader er dan branie uit in zijn stoere motorpak. Dan was hij ineens iemand anders, niet de gewone magere weinig zeggende man. In Cor kwam de wens op later politieman op een motor te worden! Toen kwamen de jappen.

25. vrouwen(Marja)



Foto: Katwijkse duinen

14-mei-2000

26. Ik(huilen) [tm]

Mijn dichten is vaak huilen;
Maar nu krijs ik
Gil ik van verdriet.

Het leven slaat mij zo,
Ik zit vol builen,
Ik voldoe niet aan de eisen,
Men bemint mij niet.

Ik mis zoveel, u weet niet hoe het is.
U krijgt het allemaal vanzelf cadeau,
Maar ik krijg alleen het nooit
Aflatend, alsmaar, alsmaar brandende gemis.
Ik voel me zo berooid,
Geen zout in mijn deeg,
Niets dan de lege dop;
Door tegenslag overstelpt,
Door ellende overmand;
Vermolmd hout
Is mijn ziel.

Ook ik voel mij in mijn dromen
Man,
Maar de vrouw, zij
Vindt me niets meer
Dan een stomme
Schlemiel.
Een slome.
Die niet boeien kan.

Ik ben een kromme
Quasimodo, een gebochelde
Die rochelde
Smekend om begrip,
Maar zij hebben dat niet graag:
Dat ik om liefde vraag.

26. ik(huilen)

Zij houden niet van mijn
Pijn,
Van mijn hartezweer
Mijn gebroken rib.
Ik ben een wrakkig, zinkend spookschip:
Dat vindt de vrouw van mij.
Ik ben nooit blij,
Kan niet gelukkig zijn met niets,
En dat kunnen zij niet vatten.

Ik verlang naar de zachte zwarte watten
Van de dood. Misschien is dat tenminste iets

Ik ben zo leeg
Ik ben zo op
Niets helpt
Niemand
Houdt
Van
Mij

•

14-mei-2000

27. Ik(Eenzaamheid) **[tm]**

Tot wie kan ik mij wenden?
Wie geeft er wat om mij?
Ik steun en kreun en krijs en kraak en ga kapot rondtollende van
razende ellende;
Liefde, alsjeblieft, maak me toch in godsnaam blij?

Waar is toch het lachende gezicht?
Ik smacht zo eindeloos naar lief en stralend licht;

Maar geen meisje is in staat van mij te houden.
Ik ben en blijf voor eeuwig koude.

Nee
nee
nee

Nooit is er voor mij een lach
Van een lief vertederende vrouw.
Eindeloos duurt elke dag,
Want niemand zegt: "Ik hou van jou."

Nooit keek iemand mij in liefde aan,
Altijd moest ik in de leegte verder gaan;
Geen hand werd naar mij uitgestoken,
Geen bloem is ooit voor mij ontloken.

Waar is mijn kind?!
Dat ik zo gaarne had bemind!?
Geen mensje zal er "pappa" zeggen
En zijn handje vol vertrouwen in de mijne leggen.

Ik heb zoveel te geven,
Maar niemand wil het hebben;
Mijn hart moet eenzaam blijven beven,
Mijn liefde doelloos wegebben.

27. ik(eenzaamheid)

O, ik heb het heus wel geprobeerd,
Maar onvertelbaar ben ik steeds bezeerd;
Niemand heeft mij nodig
en
IK BEN VOLKOMEN OVERBODIG.

14-mei-2000

28. Ik(Een fijn bestaan) [tm]

Ieder streven
Leidt tot sneven.

Geef je hart en
Het wordt uitgewrongen en versmoord
Door het kalm gezegde woord:
“Joh, doe niet zo raar,
Denk toch niet dat je het beter weet,
Stomme reet!”

Wanneer men zich verzet
Wordt men weer op het rechte pad gezet.
Dan zal men je proberen bij te schaven
Zodat je je kunt handhaven:
“Wanneer men eerlijk is, is men naïef;
Wanneer men doet als een gewiekste aap
Is men een hele knaap”.

Nou, ik heb het wel gezien.
Ik ben heel erg raar misschien
Als ik zeg: geef me Einstein en Beethoven maar,
Maar jullie mening kan me allang
Geen zak meer schelen;
Vlieg elkaar maar naar de kelen:
Mij maak je niet meer bang:
Ik ga gewoon mijn eigen gang.

Ik zal jullie niet meer storen.
Mijn stom gekwek zal je niet langer horen.
Ik zal heus wel eenzaam leven
(En dat zal mijn medemens mij nooit vergeven).
Zonder al te vaak naar het waarom te vragen
Zal ik kalm verlaten zijn
Zonder al te veel venijn;
Ik doe heus wel aardig,
Hoewel tamelijk merkwaardig,

28. ik(een fijn bestaan)

Totdat de dood **goddank** voor mij zal dagen.

4-jun-2000

29. Levende natuur - I

[az]

Die nacht schrok Z wakker waarna in zijn hoofd een denkproces op gang kwam.

-Nee, de ondergang van de wereld zal niet door de Russen veroorzaakt worden. En het zullen ook onze ecologisch misdaden niet zijn. Ik heb het toch niet zo goed gezien. Nee.

De hang naar comfort! Dát! We zijn zulke weekdieren aan het worden. Straks kunnen we het leven niet meer aan. “Papoea zijn is een *vak!*” Waar heb ik dat gelezen? Bij Anthony van Kampen, denk ik. Het leven is juist helemaal niet comfortabel.

“Echt comfortabel is alleen de dood.” Precies. Leven is gefundeerd op bloed en slijm en pijn en lust en het wonder van de liefde! Felheid, alertheid, activiteit, dat is het wat je nodig hebt om het aan te kunnen. Maar wat zien we? Ruggengraatloos gehang voor het blauwe oog³³, chips vermalende monden, wezenloos geslurp van bier. Sufheid, mufheid, dufheid. Gezeur over het weer en de voetbalwedstrijd en de “kindjes”.-

Een half uur tobben later begon Z aan zichzelf te twijfelen. Dit leidde ertoe dat hij een rijtje “grote problemen waarmee de mensheid worstelt” begon te bedenken. Weer later nam hij zijn schrijfblok ter hand want hij wilde wat hij nu bedacht had bewaren. Hij dacht dat het heel belangrijk was. Voilà.

- 1) Hang naar comfort;
- 2) Overbevolking / ecologische problematiek;
- 3) Oorlogsdreiging;
- 4) Onbegrip tussen rassen en volkeren;
- 5) Verlies van onze spontaniteit, verbroken is onze eigen persoonlijke relatie met al het ervaarbare;
- 5) Onze Goden kwijtgeraakt;
- 6) Geen inzicht in hoe de menselijke psyche functioneert;
- 7) Fysieke degeneratie van homo sapiens;
- 8) Starre opvattingen, vooroordelen, fanatisme;
- 9) De problematiek van misdaad en straf;

³³ Toentertijd had je nog geen kleurentelevisie, en in verband met het blauwige licht van de zwartwit-televisie sprak men over het beeldscherm in termen van “het blauwe oog”.

Verder kwam Z niet. Vermoedelijk zou hij verder met zijn lijstje gekomen zijn als hij niet in bespiegelingen verzeild geraakt was. Die bespiegelingen gingen erover dat men, om zich van de verstikkende burgerlijkheid los te maken, gedwongen is misdaden te begaan. Tot op zekere hoogte natuurlijk he. Geen verschrikkelijke dingen. Goed, en daarna? Je hebt tenslotte je vrijheid bevochten. En dan? Dan blijken er mysterieuze wetten te zijn die maken dat de misdaden die je nu begaan hebt op je beginnen te drukken. Dan ga je tenslotte beseffen dat misdaden begaan, ongeacht wat de reden is, altijd Hoogmoed inhoudt. En dat Hoogmoed jou als mens dood-ongelukkig maakt. Zie de tragische figuur: fier en vrij, wars van de burgerlijkheid – en nu: dood-ongelukkig. Maar het is interessant te ontdekken dat de mysterieuze schuld-en-boete wetten echt bestaan. Je zou er nooit achter gekomen zijn als je je misdaden niet begaan had. Dit alleen al maakt het begaan van misdaden zinvol. Trouwens, wie burgerlijk is begaat ook misdaden! Die zijn nooit tegen het f-a-t-s-o-e-n gericht. Integendeel, maar dit zijn wel de misdaden die de stervende in zijn kist kwellen. “O, Hélène, toen je je voor mij uitkleedde, waarom toch heb ik je weggestuurd. O, wat laaghartig, wat laf, wat HARTELOOS!!!!”... Dat zijn de vergrijpen der braafheid, dat zijn de neuroses barendende misdaden. En wij verkiezen de dood in de vuurstorm boven de dood in de kist. Dus ben je stout. En dan word je tenslotte mooi met het bestaan van de mysterieuze wetten geconfronteerd. Dan moet je alsnog leren dat je je te onderwerpen hebt, en dan merk je dat dit een lijdensweg van jewelste is. Dat wil je niet. Dus je doet het niet; dienstweigering. En dan? Dan komt er zoveel lijden over je dat je beseft: nee, de lijdensweg van de onderwerping is toch de beste. Zo leer je. En je buigt je hoofd, en laat de Hoogmoed varen. Zo sterf je af. Zo word je mens. ‘You *have* to stick to the facts of life’, aldus de Amerikanen. Nu merk je dat het gevecht dat je voeren moet om te leren je hoofd te buigen nog harder is dan het gevecht dat je tegen de braafheid leverde. Maar het is erop of eronder. Verlies je dan opent zich de draaikolk en begint het wervelen en wervelen, het wegzinken, het grote ongelukkig worden, het wervelen het wegzinken, het wervelen het wegzinken tot de dood zijn muil openspelt en je dáár eindigt. Hoe zegt Dostojewski het? Heel goed - “De Russen zijn in het algemeen brede lieden, Awdotja Romanowna, breed als hun land, en bijzonder geneigd tot het fantastische, tot het wanordelijke; maar het is beroerd om breed te zijn zonder bijzondere genialiteit...”

De liederlijkheid heeft tenminste iets constants, iets dat zelfs op de natuur zelf berust en niet aan de fantasie onderhevig is, dat *altijd als een vuurhaard ergens in je bloed zit en je eeuwig aanstoekt*, dat ook als je ouder wordt nog een hele tijd blijft en zo gauw niet te blussen is. Zegt u nu zelf, is dat ook niet een soort bezigheid?”. De stem van een dode.

Dat er toch mensen zijn die niets in Dostojewski zien. Maar heus Fjodor, ook in smal Hollandje leven van die talentloze brede mensen... Een mens wil gewoon teveel: hete vrouwen, een lieve leuke trouwe echtgenote, arbeidsvreugde, alles begrijpen, God, volmaakt zijn, feest vieren, goed zijn, kameraadschap, eeuwig leven, excelleren, waardering, schoonheid, levensvreugde, spelen, ego-strelingen, zich voortplanten, moedig zijn, sterk zijn, muziek, lekkers, contact met de heilige natuur... Alles!

En Einstein zegt: "Hoeveel meer zit er in het ruggenmerg dan in de grote hersenen en hoeveel steviger zit het daar!"

En er is maar 1 weg naar de vrijheid: stervende je straf incasseren. Gek he? Het alternatief is de Grote Dood.

Misdaad en straf – de uiterste standen van de slinger van de klok van het altoos voorttikkende leven. Yin Yang Yin Yang Yin Yang Yin Yang... Dat die rare Chinezen zich in het keurslijf van het communisme gewrongen hebben is geloof ik het onnatuurlijkste wat er is, bedacht Z verbaasd. Toen begon hij onvervaard zijn stokpaardje te bereiden.

-Marx heeft gelijk. Maar, slechts tot op zekere hoogte. Hij zegt dat het waarheidsgehalte van kunst, filosofie en godsdienst nihil is, omdat deze entiteiten slechts hulpmiddelen zijn om de status quo te laten voortbestaan, dat is: de rijken rijk en de armen braaf. Op zich niet gek gezien van die jongen. Laten we beseffen dat het werkelijk zo is. Laat ons trachten amfibie te zijn.

Kijk om je heen, zie de mens, en zie dat Marx het vlijmscherp gezien heeft. Ja, maar zoals Newton gelijk had had Marx gelijk maar zoals Einstein nog meer gelijk had dan Newton had Jung nog meer gelijk dan Marx. Maar er is natuurlijk geen Marxist die mij gelooft... Allen zitten we onbeweeglijk in onze loopgraven. Verroer je niet! Het percentage mensen dat bereid is op expeditie te gaan om het zelf uit te zoeken is nulkommawetikveel. Helemaal niet veel. Wat hebben de modale fysici maar wat veel moeten wegslikken om de relativiteitstheorie te kunnen accepteren. Maar een Marxist van Jungs gelijk overtuigen, dat is... Ach, dat is wel geheel onmogelijk. Och Jezus nog aan toe! Waar Marx terecht signaleert dat de wens dat ik rijk zal blijven mijn filosofie induceert dat ook God de Vader het een goede zaak vindt dat er arme mensen zijn, daar signaleert Jung dat alle menselijke uitingen (kunst, filosofische ideeën, alles) producten van Persona, Schaduw en Anima/Animus zijn...en het Zelf...

.....
... de mens kent zichzelf niet ... nog minder snappen we de mens dan het heelal... God, wat verheug ik me erop, A over de kwantummechanica te vertellen. Dat gaat het leukste zijn dat me in jaren is overkomen. Vertellen over de Volslagen Verrassing!! ... Zie ik dat nou wel goed dat in Rusland de Boze Geesten regeren ... ze zijn ook zo weinig open ... misschien alleen Raskolnikows dan? Maar Doenja... Doenja, de Doenja's waar zijn die gebleven, dat is de

gruwelijke vraag. Arm, arm, arm verdoemd Rusland. Jezus huil je wel eens om dat arme land!? ... De Swidrigajlows...

Soms denkt Dostojewski te nauw. Maar zijn intuïtie is onfeilbaar!

... de wereld vol idioten, ik de grootste hihhi... het idiootste is de kwantummechanica, daarom heb ik die zo Lief he! haha...-

Z snurkte dat het een aard had.

Een paar uur later schrok hij wakker. Daar lag hij het duister in te staren. Hij herinnerde zich hoe een bandjir van inzicht hem meegesleurd had toen hij Q en Hélène geprobeerd had duidelijk te maken welk een gruwelijke situatie dit zijn zou: het sovjetbestuur heersend in Nederland. Op dat moment was opeens een vurig, *helder weten* in hem gaan gloeien. Nu dacht hij met een gevoel van verdrietige onvoldaanheid terug aan hoe hij zich toen geuit had. Want hij wist dat zijn woorden maar een flauw aftreksel geweest waren van wat hij gevoeld had, en dat hij de vloed aan inzichten die op dat moment in hem stroomde niet bij had kunnen houden. En nu was alle inspiratie weg. Er was toen een weten, maar er is niets mee gedaan. Te laat! Zulke momenten komen niet terug. Z werd er helemaal onrustig van. Hij pijnigde zijn hersenhelften in een uiterste poging tot zich herinneren. Vervolgens pakte hij een schrijfblok, en schreef wat op. Voilà.

- mensen zijn niet in staat hun gedrag te richten naar rationele inzichten.
- mensen beseffen dit van zichzelf onvoldoende; ze zijn juist de mening toegedaan dat ze heel rationeel zijn; en ze denken ook dat rationaliteit voor hen belangrijk is.
- mensen hebben geen vrije wil en zitten tot barstens toe vol instinctieve driften.
- ze hebben helemaal niet door dat ze *cultuurwezens* zijn, geen rationele wezens.
- culturen haten elkaar (omdat voor de mens zijn eigen cultuur heilig is – onaantastbaar, - en het bestaan van een alternatieve cultuur is het onweerlegbare bewijs van het relatieve karakter van de eigen cultuur en vormt derhalve een bedreiging voor de vis-mens die deze absoluut niet aankan; ziedaar de drijfkracht achter de arrogantie van de Apartheid – om maar een voorbeeld te noemen) (er is geen beroemder Nederlands woord dan “Apartheid”, leuk hè?).
- van primair belang is voor de mens als individu dat hij gewaardeerd wordt; wie onvoldoende gewaardeerd wordt gaat dood, óf wordt een

fanatiek aanhanger van bepaalde aspecten uit zijn cultuur (een soort oversprongreactie is dit, waarmee men zich de illusie verwerft gewaardeerd te worden door zijn cultuur); en hieruit komen de vooroordelen voort (opm.: een manier om van de hunkering naar waardering af te komen is, verslaafd raken aan intens prikkelende genietingen; of verslaafd raken aan de suf makende spiritus sanctus; een andere methode is: een revolutie ontketenen).

- het is voor de mens onverdraaglijk, vernederd en gekrenkt te worden omdat dit het tegenovergestelde is van gewaardeerd worden; en men kan in Zuid-Afrika niet sterker bevorderen dat de onderdrukten het wittige ras alsmaar meer gaan haten totdat een catastrofale razernij aldaar geen spaander heel zal laten van heel de maatschappij, dan door gewoon door te gaan met het in stand houden van de Apartheid.
- het is de mens gegeven zichzelf enigszins los te kunnen maken van de negatieve neveneffecten van zijn aard, door zich in zichzelf te verdiepen, en te leren begrijpen hoe hij echt is; een mens kan, als hij erg zijn best doet, leren relativeren (maar leven zonder waardering kan waarschijnlijk niemand).

Als de mensheid als geheel zichzelf heeft leren begrijpen is de kans dat we de vrede vinden enorm toegenomen.

- Opm.: ook mensen die macht, geld, status najagen, zijn op waardering uit:
 - .. macht hebben is afdwingen dat mensen je eerbiedigen (= een primitieve vorm van gewaardeerd worden – maar als macht uitoefenen onttaardt in het martelen van mensen, is er sprake van een razernij).
 - .. status hebben: de mensen kijken tegen je op (d.i. ook weer een primitieve vorm van waardering ervaren).
 - .. geld hebben: zie boven.

Z las wat hij opgeschreven had eens over, dacht met een zucht:

- Altijd als je iets opschrijft is het nooit echt zoals je het gedacht had. Of dan merk je dat wat je verzonnen had niet klopt-, gaf het op en ging slapen.

A :Mag ik eerst even mijn handen wassen? Ik heb net in mijn volkstuintje gewerkt!

Z :Jamaar natuurlijk mag dat!

A :Waar zouden volgens jou regeringen hun geld aan moeten besteden, aan zaken als defensie en ruimtevaart? of aan het bestrijden van de honger in de wereld?

Z :Defensie en ruimtevaart liggen op staatsniveau. Hulpverlening moet van de mens uit gaan. Laat de staat defensie en ruimtevaart voor haar rekening nemen. Laten jij en ik de honger stillen. Niet dat ik vind dat regeringen geen rol hebben in het lenigen van de

wereldnood. Maar ik zie het zo dat de regering een onderdeel van het politieke systeem is, niet God de Vader aan wie je de implementatie van je humane opvattingen over kunt laten. Onze menselijke gevoelens, ons mededogen, moeten we zélf in daden omzetten. Ach jongen, als elke kostwinner in de rijke landen van deze wereld een klein bedrag beschikbaar stelde, wat zou dat een enorme geldsom opleveren! Bijvoorbeeld, als élke kostwinner élke dag f0,50 à f1,= opzij zou leggen... Moest je eens zien wat dit dankzij de macht van de integraal op zou leveren. Dan zou er wel een organisatie moeten zijn die zorg droeg voor inzamelen en aanwenden van de gelden. Zo'n organisatie, die de vorm van een stichting aan zou kunnen nemen waar je dan lid van worden kunt, zou door de overheid gesubsidieerd kunnen worden. En de overheid zou ook op andere manieren ondersteunend op kunnen treden, bijvoorbeeld door een pand ter beschikking te stellen waarin het bestuur van de stichting kon vergaderen. Enzovoort.

Schone theorie, A! Een fata morgana!!

A :

Z :Laat ons lachen.

A :Je ziet er anders helemaal niet vrolijk uit, als ik het zeggen mag.

Maar jij vindt het dus verkeerd dat de Nederlandse regering geld aan ontwikkelingshulp uitgeeft.

Z :Hememaal niet! Ik vind dat regeringen én aan defensie, én aan ruimtevaart, én aan ontwikkelingshulp moeten doen. Maar het lenigen van nood blijft primair een zaak die jou en mij ter harte moet gaan.

Ach jongen... wat ik zo waardeloos vind, dat is dat bepaalde mensen in Nederland die het eindeloos veel beter hebben dan de stervenden in hongergebieden, geen poot uitsteken maar wel hun tong roeren om te schreeuwen dat het toch zo'n schande is dat de regering geld voor wapens uitgeeft in plaats van voor ontwikkelingshulp. Ik heb het nu over bepaalde politici die er op uit zijn onze defensie te verzwakken, en de wereldnood er alleen maar bijhalen als argument om hun doel te bereiken. Dit zijn geen mensen die door Liefde bezield zijn, het zijn berekenende reptielen die een foefje toepassen, namelijk het foefje van het slaken van modieuze kreten ("Ban de bom"). Ze perverteren andermans goede bedoelingen ten bate van bepaalde uit hun visse-ikjes voortkomende politieke doelstellingen. God beter het!

Enfin, misschien kan ik de lieden die ontwapening er rücksichtslos door willen drukken, ook nog wel een beetje waarderen. Waar ze naar streven is op zichzelf niet slecht. Op een bepaalde manier bedoelen ze het misschien toch goed.

Maar vannacht hoorde ik op de radio, tijdens een uitzending van de EO, een vent een uitspraak doen... Wat een walgelijk stinkend gedrocht is die man!! Ja, ik slaap niet goed A... Ik denk teveel, ik

slaap te weinig. En maar liggen denken jongens. Ik heb dat koptelefoontje daar toen maar even opgezet, hopen op afleiding. Maar helaas mocht ik toen een betoog beluisteren waar ik werkelijk beroerd van werd. Het kwam erop neer dat mensen in Nederland die tot de financieel zwaksten behoren heel dankbaar moeten zijn, en dat ze zich moeten schamen als ze niet de hele tijd “Halleluja” roepen. Ja, want ze moesten eens wat meer aan die arme stakkers in de Derde Wereld denken. En de EO-zak die dit betoog afstak was zelf een van het geld bulkend sujet! Vergeet niet dat er in Nederland mensen zijn die hun gas- en telefoonrekening niet kunnen betalen. En wat die vent doet door dat betoog van hem de ether in te blazen is zó walgingwekkend – ik heb er geen woorden voor. Maar precies dit soort rotzakken heeft het onstuimige Russische volk ertoe gebracht het communisme te omhelzen. Zie je dat in? Bij wijze van contra-actie! We moeten ons intussen niet door woede laten verblinden. Zo goed als er onder de CPN-ers zowel goede mensen als schoften zijn, tref je bij de EO-ers zowel schoften als goede mensen aan. Maar die klootzak die ik vannacht hoorde, die daar vermanend en zalvend het leed in de wereld misbruikt om te bewerkstelligen dat zijn eigen welgesteldheid gehandhaafd moge blijven, die lul is een dermate aanfluiting voor het christendom... O Jezus nog aan toe! Dat zo'n huichelvogel zich christen noemt! Als er iets is wat je die kwakzalver zeker niet zult zien doen, is het, de woestijn intrekken om veertig dagen met zijn aandriften te worstelen. Die trekt alleen de kerk in met een rolletje pepermuntjes op zak. Hahahaha. Ja, het lachen opgeven doen we nooit jongens, daar gaan we maar mee door... Hoewel je handen jeuken om een bijl te pakken en zo'n ploert simpelweg om zeep te helpen. En dan diens geld besteden aan het lenigen van nood. Gek genoeg kan je zoiets niet doen – niet omdat de normen van de burgerlijkheid erop tegen zijn (naar de hel met de burgerlijke normen!) maar omdat de neveneffecten te groot zijn. Misdaad trekt misdaad aan. Lees Dostojewski's *Misdaad en straf*, en denk er vervolgens over na wat er met Rusland gebeurd is sinds ze daar de bijl zijn gaan hanteren.

Haat maakt blind en misdadig; het is een zichzelf in stand houdende, mensen vretende kanker.

- A :Ik ben het helemaal met je eens! Nu even iets anders? Ik ben zo nieuwsgierig zie je... Nog steeds! En vertel me nu eerst toch eens hoe de natuurwetten het klaargespeeld hebben mijn hersentjes te vormen!? Dat zou je doen, weet je nog?
- Z :Zeker. Ik zou evenwel je enigszins ik-georiënteerde vraag iets ruimer op willen vatten. Ik zou willen vragen, niet specifiek hoe A's hersentjes ontstaan zijn, maar hoe het leven op aarde als zodanig ontstaan is, en hoe alle levensuitingen vervolgens tot stand gekomen zijn?
- A :Nou, dat is ook een goede vraag inderdaad... Ga je gang!

Z :Ik zal je er iets van vertellen. Overigens vandaag alleen de grote lijnen, als je het niet erg vindt. De details, daar komen we dan later nog op terug.

A :Oja, “later, later”; een stopwoordje van je, tegenwoordig!

Z :Repetitio est mater studiorum.

A stopt zijn vingers in zijn oren en roept kwasi getergd: O, schei uit! Ik kan die kreet niet meer hóren!

Z lacht. Als A zijn vingers uit zijn gehoorgangen verwijderd heeft neemt Z het woord.

Z :Het leven is:

- een verzameling gecoördineerd verlopende chemische processen die bewerkstelligen dat er creaturen in stand gehouden worden welke met name uit eiwit bestaan (en uit veel water), en die in staat zijn redelijk goed te bestaan onder de veranderlijke aardse omstandigheden, waarbij uit de individuele creaturen geregeld nieuwe creaturen voortkomen, terwijl de individuele creaturen zelf even geregeld verloren gaan; daarbij blijven in de telkens nieuw gevormde creaturen de gecoördineerd verlopende chemische processen onophoudelijk doorgaan; en in feite vormt levende materie een nieuw type materie, zou je haast zeggen, toe te voegen aan de typen gasvormig, vloeibaar, vast; - en levende materie is: een *bulk dynamische chemische processen* – dynamisch in de zin dat de chemische processen, die zich onder andere bezighouden met synthetiseren van de zeer ingewikkelde moleculen waaruit levende materie bestaat, onophoudelijk doorgaan; en onophoudelijk steeds weer worden nieuwe generaties individuele creaturen gevormd die later weer verloren gaan; en dat de onderhavige chemische processen al miljarden jaren onophoudelijk doorgaan ondanks de wijzigingen van de aardse omstandigheden die steeds plaatsvinden, is onder andere gevolg van het feit dat de bij voortduring nieuw gevormde generaties creaturen, een zeer grote diversiteit aan eigenschappen hebben waardoor de levende materie zich vanzelf steeds weer aan de aardse omstandigheden aanpast dankzij *de evolutie door selectie van de geschiktste individuen*; en de energie die de bulk dynamische chemische processen gaande houdt is afkomstig van de zon.

A :Pfffffffffffffffffffffffffffff...

Z :Hiermee is, zoals je zult zien, overigens nog lang niet alles gezegd.

Nu eerst iets over de ontstaansgeschiedenis van de levende materie. Welke stoffen tref je in het heelal zoal aan? Nou, om te beginnen waterstof he. Dat weet je nog! Ja? Het heelal bestaat grotendeels uit waterstof!

En de aarde staat bol van het water – er is veel meer zee dan land. (En er is ontzettend veel ijs, tussen haakjes; zoveel, dat als dit

allemaal zou smelten, de zeespiegel tientallen meters meter zou stijgen!³⁴) Hoe ontzettende veel zee er op aarde is, dat is je natuurlijk wel eens opgevallen. Kijk maar goed om je heen, dan zie je zo dat het zo is – nimmer ergens anders dan in de zee gaat de zon onder, sissend en wel, en dit is door Piet zelf wetenschappelijk vastgesteld.

En in het roemruchte jaar 1968 ontdekten radio-astronomen in het heelal *ammoniakmoleculen*; ammoniak is chemisch gesproken een verbinding. Ook zijn er sterke aanwijzingen voor het voorkomen van *methaanmoleculen* in het heelal. Wat hebben we nu? We hebben nu:

- ammoniak (NH₃)
- methaan (CH₄)
- water (H₂O)
- waterstof (H₂).

Ik heb de diverse chemische formules der moleculen er even bijgeschreven. Weet je, het is heel aannemelijk dat de stoffen die in bovenstaand rijtje prijken een paar miljard jaar geleden in onze aardse atmosfeer ruimschoots voorhanden lagen; dit komt uit wetenschappelijke studies duidelijk naar voren. En wat had je in die atmosfeer nog meer?

Donder en bliksem!! Geweldig gedonder, veroorzaakt door vurige bliksemstralen!! Dat wil zeggen: elektrische ontladingen. Bliksem is in het groot, wat vonken in het klein zijn.

OK, en in 1953 was iemand genaamd Stanley Miller op het idee gekomen, vonken te laten overspringen in een mengsel dat uit precies deze vier stoffen bestond:

ammoniak,
methaan,
waterdamp,
waterstof.

En toen, en toen? Ja, toen bleek, dat tijdens dit simpele experiment spontaan *aminozuren* ontstonden!!!!

!!!!

BOEM BOEM BOEM BOEM.

Hoor je? Het geluid waarmee Beethovens vijfde symfonie begint!

A :Pardon?

Z :Ja, jij weet natuurlijk niet wat aminozuren zijn. Aminozuren zijn chemische verbindingen die de geleerden al heel lang kenden; jazerker, en deze aminozuren werden sinds jaar en dag door de wetenschappers erkend als zeer kenmerkend zijnde voor het fenomeen leven. Want aminozuren waren totdat Stanley Miller zijn

³⁴ Alleen het ijs dat zich op Antarctica bevindt is in dit verband van belang.

experiment deed *uitsluitend en alleen in levende wezens* aangetroffen!

Je moet nu weten dat eiwit hét materiaal is waar levende wezens uit opgetrokken zijn – zoals huizen uit steen bestaan, bestaan planten en dieren uit *eiwit* (gedoopt in de alom aanwezige levensstof water). Nou, en ALLE eiwit, álle eiwit, bestaat, zowel in de planten als in de dieren, uit:

A :

Z :Alle eiwitten bestaan uit stoffen die genoemd worden:

A :

Z :Nou, raad eens?

A :Eh... minizuren!!

Z :Aminozuren, precies!

Je voegt vier eenvoudige gassen bijéén, je laat in het gasmengsel vonken overspringen – en dat is alles wat je te doen hebt om precies die chemische reacties te laten plaatsvinden waardoor aminozuren gevormd worden – aminozuren: moleculen die uitsluitend in levende wezens aangetroffen worden; en dit zijn de moleculen waar de levende natuur uit bestáát!

Aminozuren vormen gewoon de basieke chemische grondstof voor het levende leven. Dat je ze via een simpel experiment verkrijgen kunt, was toentertijd een meer dan verbluffende constatering. Het ontstaan van het leven op aarde iets geheimzinnigs? Welnee, zo simpel als wat!

Valt het je trouwens op dat Stanley Millers gasmengsel, dat een imitatie is van de aardse atmosfeer van miljarden jaren geleden, een zeer belangrijk element ontbeert?

A :???

Z :Zuurstof! Wij hebben zuurstof nodig. Ontneem ons onze zuurstof, en we stikken prompt. Maar dit gouden gas trof je in de toenmalige atmosfeer nog niet aan (vandaar dat de ademhaling van de eerste, de primitiefste levende wezentjes die op aarde ontstaan zijn, niet op reacties gebaseerd was waarin zuurstof verbruikt wordt, maar op *gisting*. Opmerkelijk in dit verband is trouwens dat kankercellen wel op deze oervorm van ademhaling terugvallen: *gisting*...).

A :“Kankercellen”, zeg je – kanker is een ziekte, maar *cellen*, wat zijn dat? Ik ken het woord wel hoor. Maar toch weet ik er niet veel van. Kan je me er iets over vertellen?

Z :Weet je dan echt niet wat een cel is?!

A :Ik weet het echt niet... Ik weet überhaupt niets, dat weet je toch?

Z :Onze lichamen zijn uit celletjes gemaakt zoals huizen constructies van bakstenen zijn. De cel is de basis-éénheid van leven, zegmaar, maar is daarbij zelf ook een levend wezentje.

En de diverse cellen in alle planten en dieren lijken nogal op

elkaar. Dit is trouwens een werkelijk verbluffend feit. We denken wel dat mieren en lindebomen heel andere wezens zijn dan jij en ik. Maar dat is gewoon niet waar. *Want alle cellen in alle planten en dieren lijken op elkaar; en feitelijk zijn al die cellen nazaten van één enkele cel, de eerste cel die ooit, aenon geleden, op aarde ontstaan is.* Je ziet een blubberige kwal zielloos op het Noordzeestrand neergekwakt liggen, je ziet op de bosgrond bedrijvige torren lopen, je kijkt vol bewondering op naar de huizenhoge sparren met hun donkere sierlijk gedrapeerde armen van in de wind zwiepend hout, je hoort en ziet de kreten en kleuren van pauwen en bent daar behoorlijk van onder de indruk, je observeert de sprong van een kikker groen glanzend in de zon en ziet hem onder water verdwijnen, je smelt weg van verheven geluk als je oog in oog staat met Eva de appelverkoopster. Wat je niet beseft is dat wij allen, van kwal tot spar, van tor tot mens, uit tamelijk identiek geconstrueerde entiteitjes opgebouwd zijn – de cellen!

Ik weet niet hoe het met jou is, maar ik vind dit heel bijzonder, waarlijk duizelingwekkend bijzonder.

Nu zal ik iets over het type cel vertellen waar heden ten dage zeer veel van de levende materie uit bestaat, maar dit celtipe bestond bij lange la na nog niet toen kort na het ontstaan van de aarde de aardse oeratmosfeer, miljarden jaren geleden, de toenmalige aardse gesteenten als een schil van gas omhulde – de moderne cel verbruikt zuurstof, de toenmalige atmosfeer bevatte überhaupt geen zuurstof; we lopen nu dus behoorlijk op de zaken vooruit, maar dat geeft niet, dadelijk vatten we de desbetreffende historische draad gewoon weer naar behoren op.

Elke cel in ons lichaam doet, zoals ze het allemaal doen trouwens, ook als ze zich elders dan in jou of mij bevinden, aan *stofwisseling*, dat wil zeggen: een cel neemt voedsel tot zich en zet dit in bouwstoffen om om zichzelf in stand te houden, en in energie om zijn taak in het leven ten uitvoer te kunnen leggen.

En tevens *haalt een cel adem*. Want de cel heeft zuurstof nodig voor de energievretende omzetting van voedsel in bouwstoffen; en aan de energie die de cel nodig heeft komt hij met name doordat zich een gecontroleerde rustige verbranding in de cel voltrekt; en verbranding is niets dan een chemisch proces waarbij zuurstofatomen zich aan andere atomen hechten – en de hierbij benodigde zuurstofatomen haalt de cel door adem te halen binnen. Zo zit dat!

Overigens moet je in verband met “ademhalen” nu niet denken dat cellen voor dit doel van kleine longetjes voorzien zijn ofzo. Trouwens, kleine mondjes om hun voedsel tot zich te nemen hebben ze evenmin; bij de cel verloopt alle uitwisseling van materiedeeltjes met de omgeving via zijn “huidje”; d.w.z. via het

membraan dat het celletje omhult.

Een cel kan zichzelf opsplitsen, zodanig dat daarbij twee nieuwe cellen ontstaan. De twee nieuwe cellen zijn exact gelijk aan de oorspronkelijke cel. Dit houdt in dat ook de nieuwe cellen het vermogen hebben zich in twee cellen op te splitsen. Dit doen ze na verloop van tijd dan ook. Enzovoort.

Hoe een cel opgebouwd is, welke eigenschappen hij heeft, wordt honderd procent bepaald door de *genen* welke zich in de *celkern* bevinden. Genen zijn dragers van *informatie*. Bijvoorbeeld bij een mens is het zo dat iemand blauwe ogen heeft, en een donkere huid, en aanleg tot kaalheid doordat zekere “programma-instructies” die bepaald zijn door de informatie in zijn genen, dit bewerkstelligd hebben. De blauwe ogen, de donkere huid, de kaalheid, zijn volledig terug te voeren op eigenschappen van en processen in de desbetreffende cellen, en deze worden geheel beheerst door de genen in de cellen. De *informatie* in iemands genen bepaalt zijn identiteit. Punt. Deze informatie bepaalt hoe iemand op gebeurtenissen reageert, voor welke ziektes hij aanleg heeft – wat zijn specifieke sterke en zwakke punten zijn. Dit is zo voor eencellige wezentjes, zo is het ook voor bomen, voor leeuwen, voor termieten, voor kakkerlakken, voor Churchill, voor Brigitte Bardot, voor René Diekstra, voor Jeanne d’Arc, voor Henk van der Meijden, voor Jacoba Van Beieren...

Cellen zijn uitermate klein. Een mens bestaat uit duizenden miljarden van die levende wezentjes (elke cel is een levend wezentje op zich). Jij *bent*: DUIZENDEN MILJARDEN levende wezentjes³⁵...

Er zijn echter ook cellen van opmerkelijk grote afmetingen – bijvoorbeeld een ei is 1 cel!

De piepkleine, alleen met behulp van een microscoop waarneembare *bacteriën* en *blauwwieren* zijn eencellige wezentjes. Overigens hebben deze jongetjes geen celkern, terwijl dit bij de cellen van alle andere diersoorten wel het geval is. Ook de cellen waar planten uit opgebouwd zijn, hebben wél een celkern. Voilà:

³⁵ Preciezer gezegd: we bestaan uit zo’n 100 biljoen cellen (een biljoen is miljoen x miljoen, d.w.z. 1.000.000.000.000). Telt u ’t even na?

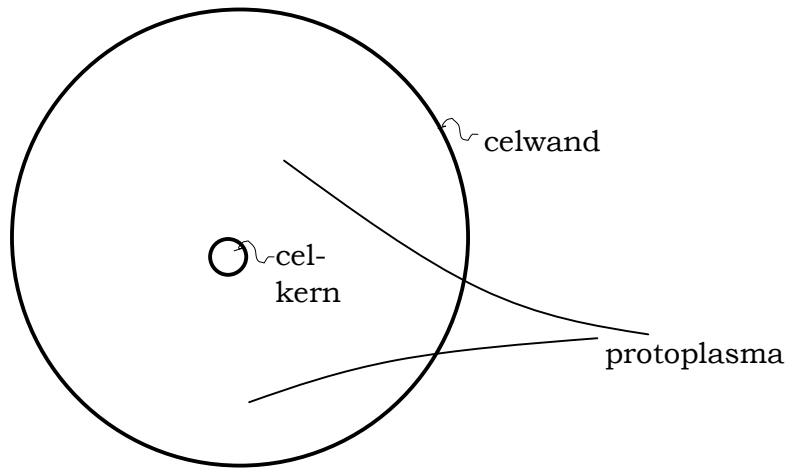

Tussen celkern en celwand bevindt zich een waterig soort gelatine, *protoplasma* genaamd. Ik zei het al, de opbouw van een cel is steeds dezelfde, ongeacht of hij zich in een madeliefje, een olifant of Cleopatra bevindt, en ongeacht ook wáár hij zich in madeliefje, olifant of Cleopatra bevindt – maar de wijze waarop de diverse organellen, die zich in het protoplasma bevinden, uitontwikkeld zijn, verschilt wél tussen de diverse cellen (meer verschil is er niet).

Voor elke individuele plant, elk dier en ieder mens geldt dat zich in élk van zijn cellen precies dezelfde genen bevinden. Deze genen zijn wel bij alle wezens verschillend, dat wil zeggen van alle wezens zijn de genen anders, al zijn er tussen genen van één soort zeer veel overeenkomsten; en eeneiige tweelingen hebben zelfs precies dezelfde genen.

Besef bij dit alles dat elk van onze miljarden celletjes een autonoom levend wezen is – een individuutje dat zich voedt, en ademt, en afvalproducten afscheidt tot hij sterft – waarna een nieuw schepseltje zijn plaats inneemt. En al de miljarden individuutjes, bij elkaar een mens vormend zoals jij er eentje bent bijvoorbeeld, gedragen zich volmaakt aangepast zonder dat ze hier weet van hebben, doordat ze in toom gehouden worden door ongeteld vele en subtiele chemische balansen die bepalen wat elk celletje doet, en die er in een uiterst fijnzinnig samenspel voor zorgen dat alles gaat zoals het gaan moet om de desbetreffende bulk materie in stand te houden en te laten functioneren op aarde, een bulk die zo'n 50 à 100 kilo weegt, een mens, waarin een dynamisch geheel van chemische processen 50 à 100 jaar aan de gang blijft, een bundel materie waarin zich celletjes bevinden die met elkaar *zintuigen*

vormen, de ogen bijvoorbeeld, en ook celletjes die het *zenuwstelsel* vormen dat de mens in staat stelt adequaat op zijn omgeving in te spelen; en deze mens heeft *benen* om zich te verplaatsen, en *armen* om te omarmen... en wat al niet heeft de mens... en dit alles, heel deze prachtige machine genaamd homo sapiens, bestaat uit celletjes en niets dan celletjes – duizenden miljarden individuutjes die allemaal op hun eigen tijd te gronde gaan om vervangen te worden door nieuwe exemplaren ten einde te bewerkstelligen dat de bulk als geheel als mens kan blijven opereren.

Er is iets wat me nogal eens frappeert, namelijk dat er een werkwijze is die de Natuur blijkbaar steeds toepast, namelijk de werkwijze van het met behulp van basieke bouwsteentjes verbijsterend complexe bouwwerken verwezenlijken door de bouwsteentjes in onafzienbare hoeveelheden goed gecoördineerd in te zetten. Er zijn slechts 92 elementen – doch hoe verscheiden manifesteert zich de materie! En de 92 elementen zelf bestaan uit slechts drie “elementaire deeltjes”: het elektron, het proton en het neutron. En er zijn maar weinig soorten van kracht, vier stuks slechts (namelijk de sterke kracht, de elektrische kracht, de zwakke kracht en de zwaartekracht), maar zie eens wat voor wonderen zij bewerkstelligen: brullend zingende zonnen, majestueus roterende sterrenstelsels, krankzinnige quasars, dooddrukkende zwarte gaten, rondcirkelende planeten met op sommige daarvan levende natuur die ademhaalt, rent, schreeuwt, leeft...

En geen mens zou in staat zijn, indien hem de 3 basieke bouwsteentjes en de 4 krachtswerkingen op een presenteerblaadje aangereikt werden, geen mens zou dan in staat zijn te doorzien welke bouwwerken en functionerende systemen hiermee gevormd kunnen worden. In uiterste instantie is en blijft de Natuur een ondoorgrondelijk Wonder. O, God, hoe ontzagwekkend zijn Uw werken!

Zoals er eindeloos veel manieren zijn om de slechts zesentwintig letters van het alfabet te gebruiken, zo is het werkelijk verbluffend, zoveel mogelijkheden als er in de organelletjes van de cel verborgen liggen. Ja, en dan te bedenken dat elk celletje in wezen toch ook alleen maar uit protonen, neutronen en elektronen bestaat (en elektrische velden). En toch presteren cellen het, levensvormen te formeren zo verscheiden als:

- = bloemkool
- = runderhart
- = bloem
- = lintworm
- = oogiris
- = paddestoel
- = mos
- = musjes

= slakken
= albatrossen
= boomschors
= sperma.

O God, nooit zal ik Uw Schepping, Uw fenomenaal bouwplan voldoende kunnen bewonderen.

O, looft onze God naar zijn geweldige grootheid – met bazuïngeschal, met harp en citer, met tamboerijn en reidans, ja met snarenspeel en fluit, jazeker, met klinkende cymbalen, nee met *schallende* cymbalen, ja, o ja en met de Derde Symfonie van Mahler!! Hallelujah. O, dat prachtige Bouwplan, wat zit daar toch achter!

Nou, Nada natuurlijk. Altijd NADA³⁶. C'est la vie.

Aardig om te weten is nog, dat in elke cel van een levend wezen het complete bouwplan van het desbetreffende individu vastligt (in de genen in de celkern), dat wil zeggen, zowel in een cel van je hersens als in een cel van je lever ligt precies dezelfde *syntactische informatie* opgeslagen. Het is alleen maar zo dat in een hersencel andere fragmenten van deze informatie pragmatische informatie geworden zijn dan in een niercel gebeurd is. Precies doordat alle informatie in elke cel aanwezig is, is het mogelijk planten te stekken, en kan het bestaan dat je bepaalde insecten doormidden kunt hakken zonder dat zij sterven – integendeel, dan ontwikkelen beide helften zich tot een compleet nieuw insect.

Waarom een mens die zijn been kwijtraakt, geen nieuw been ontwikkelt is niet duidelijk. Het zou moeten kunnen (kwestie van de juiste hormonen toedienen misschien?). Overigens is men er bij proeven werkelijk in geslaagd uit één enkele cel van een dier of plant een compleet nieuw exemplaar op te kweken.

Meestal zijn cellen min of meer bolvormig, maar ze kunnen ook wel langgerekt zijn, hetgeen bij planten met name bij de cellen die de wanden vormen van de buisjes waardoorheen water getransporteerd wordt het geval is, en bij dieren bij de cellen die zenuwprikkels doorgeven.

In het protoplasma tref je het *endoplasmatisch reticulum* aan; daarin bevindt zich, centraal opgesteld, de *celkern*. Het endoplasmatisch reticulum vormt voor de cel een soort van geraamte. Het is een netwerk van kanaaltjes met zeer veel vertakkingen, dat de hele ruimte tussen celkern en celwand doorkruist. Feitelijk zijn deze kanaaltjes membranen in de vorm van sliertjes.

En in het protoplasma bevinden zich, zoals gezegd, de *organellen*.

³⁶ DNA.

Deze verrichten bepaalde functies. Onder andere treffen we zeer veel *ribosomen* aan, die langs de sliertjes van het endoplasmatisch reticulum opgesteld staan, en die de fabriekjes zijn alwaar het eiwit aangemaakt wordt. Voorts heb je het organel dat *vacuole* heet; dit is een blaasje dat bij dieren dient om reservemateriaal zoals vet in te bewaren. Bij planten is de vacuole een reus onder de organelletjes, behalve als de plant slap hangt van de dorst. Het zijn bij de planten namelijk de vacuoles die ervoor zorgen dat stengel en bladeren stevigheid hebben want er zit dermate veel water in dat ze helemaal opgezwollen zijn. Als de plant water tekort komt zit er weinig vocht in zijn vacuoles waardoor hij slap gaat hangen. In de vacuoles van de cellen in bloemblaadjes kunnen zich, opgelost in het water, chemische verbindingen met specifieke kleuren bevinden, die aan de kleur van de bloemen bijdragen. En ook de rode gloed van het blad van de bruine beuk is te danken aan in vacuoles aanwezige chemische stoffen.

Cellen doen aan *stofwisseling*, hetgeen ten eerste inhoudt dat de cel zichzelf van energie voorziet, en ten tweede dat hij uit grondstoffen bouwstoffen (eiwitten) maakt. En de afvalstoffen die hierbij ontstaan, worden afgescheiden.

Welke grondstoffen zijn het eigenlijk die de cellen gebruiken om er de energie uit te peuren die ze nodig hebben om te kunnen functioneren? Dat zijn diverse suikers. Hoe komen de planten aan hun suikers? Die maken ze zelf door middel van het proces dat *fotosynthese* heet. Hoe komen de dieren aan de suikers die hun cellen nodig hebben? Door te eten (begrijp je nu waarom planten geen monden hebben?).

Welke grondstoffen heeft de cel nodig om eiwitten te kunnen maken? Bepaalde atomen waaronder als belangrijkste, koolstofatomen – maar ook stikstofatomen moet ik hier noemen, en er zijn er nog meer die van groot belang zijn (zwavel- en fosforatomen en andere). De koolstofatomen, stikstofatomen, zwavelatomen enzovoort arriveren bij de cellen zich bevindende in een veelheid aan moleculen; en dieren voorzien zichzelf van deze moleculen door planten te eten, of elkaar, waarbij de eiwitten die ze dankzij hun vraatzucht binnenkrijgen in hun darmen in de broodnodige moleculen opgesplitst worden, welke via de darmwand in de bloedvaten belanden; nou, en ons hart pompt ons bloed met de voedingsstoffen erin, onophoudelijk rond; en de bloedvaten splitsen zich op, in onwaarschijnlijk veel onwaarschijnlijk dunne buisjes welke haarvaten genoemd worden, maar in feite nog dunner dan een haar zijn, - en via deze weg krijgen onze celletjes alles wat ze nodig hebben... (er zijn onbegrijpelijk veel haarvaten in ons lichaam – in feite zijn ze overal, hetgeen je checken kunt door met een speld in je lichaam te prikken, want waar je dat ook doet, altijd ga je bloeden; hoe groot de totale lengte van de haarvaten is, dat

kan je niet geloven; als je de haarvaatjes in jouw spieren gestrekt achter elkaar op een rij zou leggen, zou de overbrugde afstand honderdduizend kilometer bedragen (100.000 km)).

Hoe komen de planten aan de moleculen die ze nodig hebben om hun eiwitten op te bouwen? Die halen ze via hun wortels uit de grond omhoog; zo krijgen ze onder andere hun stikstof binnen.

Samenvatting: planten halen hun energie uit de zonnestraling, door middel van de fotosynthese (waarbij ze trouwens CO₂-moleculen uit de lucht nodig hebben welke ze inhaleren via de *huidmondjes* die hun blaadjes rijk zijn), en ze halen de bouwstoffen die ze nodig hebben met behulp van hun wortels uit de grond, bijvoorbeeld in de vorm van salpeter³⁷ dat namelijk stikstof bevat in een voor de plant goed toegankelijke vorm³⁸, onderwijl ze tevens water uit de grond opzuigen, water, het eeuwige alomtegenwoordige water, dat letterlijk ons aller levenswater is. Dieren halen hun energie uit het voedsel dat ze consumeren (waarbij ze trouwens ook O₂-moleculen uit de lucht nodig hebben die ze via hun longen tot zich nemen), en ook de bouwstoffen voor hun eiwitten destilleren dieren uit het ingenomen voedsel hetgeen ze met name ook met behulp van hun darmen doen. Ik geef toe dat het al met al een ingewikkeld verhaal is, maar het *is* immers ook ingewikkeld.

Een cel in ons lichaam moet de grondstoffen die hij via de haarvaatjes aangeboden krijgt nog wel naar binnen zien te halen, anders kan hij ze niet verteren. Hiertoe maakt hij gebruik van organellen die het *Golgi-apparaat* vormen. Dit zijn kleine bubbeltjes die, indien aan de orde, aan de binnenkant van de buitenwand van de cel ontstaan doordat de celwand ter plekke een instulping krijgt. Het vervolgens gevormde gangetje dat de instulping met de celwand verbindt, wordt na verloop van tijd afgesnoerd – en klaar is het bubbeltje. Echter, zulks vormen van een bubbeltje doet zich niet zomaar om niet voor, doch ten einde een te verteren brokkie in te vangen dat op de buitenwand van de cel beland is, een brokkie dat vervolgens door het Golgi-blaasje waarin het nu vastzit naar de inwendige cel overgebracht wordt.

Door middel van omkering van de beschreven gang van zaken is het Golgi-apparaat ook in staat afvalproducten de cel uit te werken.

Binnenin de cel worden de ingehaalde grondstoffen verteerd, dat wil zeggen ze worden te grazen genomen door de ene chemische reactie na de andere, net zolang totdat bruikbaar basismateriaal voor het opbouwen van eiwitten gevormd is, respectievelijk moleculen (*ATP*) die naar behoefte als energieleverancier kunnen

³⁷ “Salpeter”: de huis-tuin-en-keukenaam voor meerdere stoffen, met name kaliumnitraat en natriumnitraat; en voor nog enige van dat soort stoffen.

³⁸ D.w.z. in de vorm van NO₃, waarin N voor nitrogenium staat, en dat is: stikstof.

functioneren.

Want om de veelheid aan chemische verteringsreacties waarmee uit grondstoffen eiwitbouwmaterialen gemaakt worden gaande te kunnen houden is energie nodig, en deze energie wordt grotendeels door middel van een vorm van verbranding verkregen, maar het principiële proces voor de energiewinning is de omzetting van *druivensuiker* oftewel *glucose* ($C_6H_{12}O_6$), in CO_2 en H_2O , – met hierbij in feite als vitale doelstelling de vorming van *adenosinetriofosfaat* (ATP), dat is een uiterst nuttige stof die echter alleen in grote hoeveelheden geproduceerd kan worden dankzij verbranding, dat wil zeggen het zich verbinden van O_2 met de betrokken moleculen. Het significantste deel van dit proces voltrekt zich in specifieke organellen, de zogenaamde *mitochondrieën*. In wezen zijn de energieomzettende processen waarbij de cel [1] in ruim 25 stappen energie in ATP-moleculen vastlegt door ten eerste glucose in *pyrodruivezuur* om te zetten (hetgeen zich niet in de mitochondrieën voltrekt), en vervolgens het pyrodruivezuur af te breken tot CO_2 en H_2O waarbij al doende onder verbruik van zuurstof (het gaat hier om een gecontroleerde vorm van verbranding) de zo broodnodige ATP gevormd wordt (dit traject nemen de mitochondrieën weldegelijk voor hun rekening – het zijn in onze cellen dus de mitochondrieën die nuttig gebruik maken van de door ons ingeademde zuurstof), en [2] via diverse stappen en op diverse manieren naar behoefte energie aan het ATP onttrekt, ongelooflijk ingewikkeld, maar ik wou het er nu verder niet over hebben...

Want ik heb je inmiddels wel van voldoende informatie betreffende de cellen voorzien. Nu zullen we eerst verder gaan met onze bespreking van de proef van Miller.

Als je de aminozuren die bij de proef van Miller ontstaan, in zout water verwarmt, dan krijg je: ... kleine bolletjes met allerlei kenmerkende eiwiteigenschappen!

Al met al is het duidelijk voor de hand liggend dat er op aarde een paar miljard jaar geleden spontaan primitieve eiwitten ontstaan zijn, heel vanzelfsprekend en volkomen natuurlijkerwijze. Het zou eerder vreemd zijn als dit niet gebeurd was, dan dat het significant is dat er inderdaad aminozuren ontstaan zijn.

In 1968 ontdekten Hodgson en Ponnampertuma in de producten die bij een Stanley Miller-achtige proef ontstaan waren, de chemische verbinding *porfyryne*³⁹.

En dat was niet zomaar iets. Porfyryne is een complex molecuul, waarin vier “ringen”, bestaande uit koolstof-stikstof-waterstof,

³⁹ Werkelijk, 1968 is een doorbraakjaar! S.

tezamen een kring vormen; in het midden van deze kring past een metaalatom. Nou, en als dit metaalatom een magnesiumatom is, weet je wat je dan hebt?

A :

Z : Porfyryne is een stof waar chemisch gezien nog maar weinig mee hoeft te gebeuren om *chlorofyl* te worden! En chlorofyl, dat is voor het leven een wel héél belangrijke chemische verbinding. Want het is met behulp van chlorofyl dat in planten de *fotosynthese* tot stand komt, het roemruchte proces waarbij zonne-energie ervoor zorgt dat er energierijk voedsel ($C_6H_{12}O_6$) in de plant belandt terwijl er zuurstof in de atmosfeer terechtkomt, het basieke proces waaraan feitelijk ál het leven op aarde zijn onverdroten voortbestaan te danken heeft, het proces dat chemisch gezien draait om: $6H_2O + 6CO_2 \rightarrow C_6H_{12}O_6 + 6O_2$. En zie je dat de plant kooldioxide (CO_2) nodig heeft – die hij uit de lucht haalt, en water (H_2O) – dat hij uit de grond haalt; en dat hij zuurstof afgeeft (die hij in de atmosfeer laat verdwijnen)? En ik breng je in herinnering dat aan de ingewikkelde processen via welke onze cellen zichzelf van energie voorzien, als oerproces nou net de omgekeerde bewerking ten grondslag ligt, namelijk::

$C_6H_{12}O_6 + 6O_2 \rightarrow 6H_2O + 6CO_2$ (waarbij wij de benodigde zuurstof via onze longen binnenhalen en tegelijkertijd de CO_2 via onze longen in de lucht laten opgaan). Leuk he.

Zie je nu? Energierijk voedsel en zuurstof maken uit water en kooldioxide: dát is het wat je doen moet als je hogere levensvormen op aarde hebben wilt, en ziehier de chemische formule waarmee het kan: $6H_2O + 6CO_2 \rightarrow C_6H_{12}O_6 + 6O_2$. Maar deze formule opschrijven is makkelijk genoeg maar het laten gebeuren helemaal niet, het is razend knap van de planten dat ze het kunnen, maar daar hebben ze dan ook zonlicht en chlorofyl voor nodig⁴⁰... Zonlicht hebben we keihard nodig ja, want dat is de energievorm die in de planten de opbouw van $C_6H_{12}O_6$ alsmede het afscheiden door de planten van de kostelijke O_2 -moleculen mogelijk maakt; en zonne-energie is het die in de $C_6H_{12}O_6$ -moleculen opgeslagen wordt in de vorm van potentiële energie van elektronen – waarbij chlorofyl nodig is als een soort van bemiddelende stof, zonder welke de omzetting van zonne-energie in voor de planten (en voor ons) bruikbare chemische energie niet mogelijk zou zijn. En dat onder de stofjes die gevormd

⁴⁰ En *chloroplasten*, eerlijk gezegd, want in de plantencellen zijn het de chloroplasten alleen die het kunnen. Zij zijn het dan ook waarin zich het chlorofyl bevindt. En chloroplasten zijn zelfstandige wezentjes met eigen DNA, die zich zelfstandig vermenigvuldigen. Het is heel wel denkbaar dat mitochondrieën van oorsprong bacteriën zijn, en chloroplasten blauwwieren, die in lang vervlogen tijden, symbiotisch slim zijn gaan wonen in grote cellen – cellen die van een celkern voorzien waren.

werden bij een Stanley Miller-achtige proef, porfyriene bleek te zitten, hetgeen op een oortje na chlorofyl is, kan je gerust verbluffend noemen.

A Ja, dit is opmerkelijk; inderdaad.

Z :Zie je, de proef van Stanley Miller is zó simpel, en levert desondanks zómaar een aantal van de elementairste levensstoffen op... Zie, - vandaar dat geen zinnig mens er nog aan twijfelt dat wij de verre nazaten van knetterende blikseminslagen doorheen nare gassen zijn.

A :Nare gassen?

Z :Ja, nouja, ammoniak ruikt heel anders dan parfum, dat is het punt.

Maar de prille aarde van toentertijd kende niet alleen donder en bliksem, ook vulkaanuitbarstingen waren schering en inslag. In vulkanische gassen kan zwavelwaterstof (H_2S) voorkomen, een gas dat Merkwaardig stinkt, en ook de gassen NH_3 en CO_2 tref je erin aan. Deze verbindingen kunnen chemisch reageren om de verbinding *ammoniumthiocyanaat* (NH_4SCN) te vormen, een stof die men in vulkanische gassen inderdaad wel aantreft.

Als je NH_4SCN in water oplost en dit mengsel met ultraviolet licht bestraalt krijg je *methionine*. En weet wel: het aardoppervlak van toentertijd werd daadwerkelijk lustig en duchtig door ultraviolet licht bestraald

Ik zal er niet verder over uitweiden, maar neem maar rustig van mij aan, dat toen in 1968 bekend gemaakt werd, dat je door de aardse oer-omstandigheden na te bootsen, zomaar methionine kunt laten ontstaan, dat deze ontdekking toen insloeg als een bom – maar ik moet me beheersen; we zouden niet teveel in details treden; we zullen het derhalve ook maar niet hebben over de rol die *blauwzuur* wellicht gespeeld heeft ⁴¹.

We hebben een panorama dat er uitziet als volgt: in de aardse oer-atmosfeer, een atmosfeer mét ammoniak maar zónder zuurstof, worden door bliksemslagen, dankzij vulkaanuitbarstingen en door toedoen van ultraviolet licht, zomaar allerlei moleculen gecreëerd die voor het ontstaan van leven essentieel zijn.

En nu moeten we het bestaan van een onaangenaam natuurverschijnsel onder ogen zien, een stuitend verschijnsel dat ons Nederlanders het leven notoir verzuurt en derhalve de hoofdrol speelt in de gesprekjes van alledag – regen. Jawel want het is als gevolg van geregen dat de in de atmosfeer gevormde levensstoffen in zee beland zijn. Men duidt de zee zoals deze 4 à 3½ miljard jaar geleden samengesteld was wel met de term *oersoep* aan. En in deze oersoep is het, dat het leven gebrouwen is – althans, aldus het sterke vermoeden van onze wetenschappers.

⁴¹ Maar wat is er in 1968 toch *veel* gebeurd!!

Hoe? Hoe dit: het ontstaan van het leven in die prille oer-zee, in zijn werk gegaan is? Dat is een grote, en nog niet beantwoorde vraag. Waarschijnlijk hebben zich om te beginnen bepaalde structuren gevormd die weliswaar nog dode materie waren maar die, qua vorm en kenmerken, eigenschappen gehad hebben die er onvermijdelijk toe geleid hebben dat tenslotte *levende* materie ontstaan is. Het is denkbaar dat de zeebodem een rol gespeeld heeft bij de vorming van dergelijke structuren want kleien hebben de hebbelijkheid dat ze organische moleculen vasthouden waartussen dan chemische reacties op gang komen. Men is er bij laboratoriumproeven op deze manier in geslaagd complexe moleculaire bouwwerken voort te brengen; en ook heeft men kans gezien bouwstenen van het erfelijk materiaal dat in de genen zit te laten ontstaan; en zelfs bleken er onder de zo gevormde moleculen exemplaren te zijn die in staat waren zichzelf te vermenigvuldigen!

Ook is het gelukt kunstmatige eiwitten te vormen, en die bleken te kunnen samengaan waardoor er celachtige structuurtjes opgebouwd werden; doe je er dan nog ATP en bepaalde sporenelementen bij dan gaan deze bouwwerkjes zich heel cellerig gedragen. Dan kunnen ze zich zelfs delen!

A :Hoewel ik dit allemaal onuitsprekelijk indrukwekkend vind, vind ik ook dat je akelig veel akelig moeilijke woorden verbijsterend achteloos in mijn oren propt. Enne... parelen voor dit zwijn hoor! Want ik ben expliciet de mening toegedaan dat ik je nauwelijks volgen kan...

Z :O. Sorry! Ik moet me toch nog beter beheersen, je hebt gelijk. Maar misschien heb je desondanks de grote lijn meegekregen. Wat ik geprobeerd heb te laten zien, is dat er onder de condities van toentertijd, vier miljard jaar geleden, op aarde wel leven ontstaan móest. Het is gewoon ondenkbaar dat het niet gebeurd zou zijn. Moeder Aarde was zwanger, en baren zou ze. Geen houden meer aan.

En als gevolg van de aanwezigheid van allerlei moleculaire bouwwerkjes in de oersoep kwam een proces op gang dat soms *chemische evolutie* genoemd wordt – een evolutie die zich voltrok dankzij selectie van de geschiktste bouwwerkjes. De bouwwerkjes welke *fit for use* waren, bleven bestaan en evolueerden verder, de andere verdwenen.

A Chemische wátte?!

Z :Chemische evolutie. Ik leg uit wat dit is.

De in de oersoep gevormde moleculaire bouwwerkjes, de vermicelli in de soep zeg maar, waren nog geen levende organismen. Maar de constructies van deze bouwwerkjes waren uitermate gevarieerd. Dat kwam onder andere doordat de condities waaronder ze ontstonden eindeloos gevarieerd waren. Al met al trof je onder de myriaden aan

bouwwerkjes een onvoorstelbaar scala aan vormen en eigenschappen aan. Als je de aardse omstandigheden over langere tijdvakken beziet, zie je dat zich bij voortdurende wijzigingen voordoet. Het wordt warmer, dan weer kouder, vulkaanuitbarstingen brengen bepaalde stoffen in omloop, het kan veel regenen of weinig regenen, stromingspatronen in het zeewater wijzigen zich, enzovoort. Deze diverse wijzigingen hadden tot gevolg dat vele bouwwerkjes verloren gingen, omdat ze in de nieuwe situatie niet bestaan konden. Andere bouwwerkjes daarentegen bleven bestaan en ondergingen dankzij de chemische processen die zich bij voortdurende in de oersoep bleven voordoen significante structuurwijzigingen. Opnieuw ontstond zodoende een uitermate gevarieerd spectrum van bouwwerkjes en mogelijkheden, alleen zag dit er anders uit dan het vroegere spectrum. Zo was de oersoep miljoenen jaren lang één groot experimenteel vat! Onophoudelijk ging het zo maar door, steeds veranderden de aardse omstandigheden, steeds was het gevolg dat bouwwerkjes verloren gingen, terwijl andere bouwwerkjes nieuwe eigenschappen en mogelijkheden kregen in eindeloze variaties. Je kunt het zo zeggen dat bij elke milieuwijziging bepaalde bouwwerkjes “geselecteerd” werden die mochten blijven bestaan – terwijl de rest ten onder ging. En degenen die bleven, kregen door toedoen van de gewijzigde chemische processen andere eigenschappen. En telkens weer werden nieuwe bouwwerkjes gevormd en kwamen nieuwe chemische processen op gang met een enorme variëteit aan mogelijkheden – miljarden mogelijkheden. Als je hier van een afstandje naar kijkt lijkt het net of zich een doelgerichte aanpassing voordoet van de bouwwerkjes en processen aan de steeds wijzigende omstandigheden – in feite is het echter zo dat als een willekeurig bouwwerkje puur toevallig eigenschappen heeft die maken dat het onder de veranderde condities kan bestaan, het gewoon blijft doorgaan terwijl andere bouwwerkjes al even toevallig niet stroken met de harde realiteit en daardoor spoorloos van het toneel verdwijnen. Welaan, *chemische evolutie door selectie van de geschikte exemplaren*: zo is het dat men het nu beschreven proces, dat miljoenen jaren lang alsmat doorgedaan is, genoemd heeft.

Maar voor ik verder ga zal ik eerst even vertellen op welke wijze de genen-informatie in de cel (in de celkern) vastligt. Het begrip informatie speelt namelijk een essentiële rol in het ontstaan en functioneren van levende materie. Mijn verhaal van vanavond gaat over het ontstaan van het leven op aarde; maar ik weet niet goed hoe ik hiermee nu verder moet, zonder eerst aangegeven te hebben wat het meest essentiële levenskenmerk eigenlijk is. Het meest essentiële levenskenmerk is *behoud van vergaarde informatie*. En deze informatie ligt vast in de *genen* die zich in de cellen bevinden.

Hier zal ik nu het nodige over vertellen.

De informatie in de genen ligt vast in de vorm van een *chemische code* die uit (slechts!) vier verschillende “letters” bestaat – en deze “letters” vormen “woorden”, - “woorden” welke voorschrijven hoe het desbetreffende levende wezen eruit moet zien, maar hoe dat zit vertel ik zo. De vier “letters” zijn vier verbindingen van een specifieke soort. *Nucleotiden* worden deze verbindingen genoemd. Ik zal hen met de letters A, G, C en U aanduiden. Elk van deze letters staat dus voor een bepaalde chemische stof, een specifieke verbinding: één der nucleotiden.

De verbindingen A, G, C en U kunnen met elkaar lange ketens vormen. In levende materie gebeurt dit ook, waarbij het zo is dat telkens drie nucleotiden op een rijtje, als functionele eenheid opgevat moeten worden. Drie nucleotiden vormen een “woord”, zeg maar. Bijvoorbeeld het woord GAU; of GCU, of CCU, enzovoort.

En reeksen van “woorden”, elk bestaande uit drie nucleotiden, tref je aan als onderdelen van langgerekt moleculen; en dit zijn moleculaire reeksen die zogezegd “zinnen” zijn. Jawel: elk der “zinnen” heeft zin, zoals je zo zult zien. Een deel van zo’n zinnige reeks ziet er bijvoorbeeld aldus uit: GAUGCUCUUUU... Hierbij moet je de elkaar successievelijk opvolgende tritsjes van drie nucleotiden als “woorden” opvatten – lees bovenstaande reeks dus als GAU-GCU-CCU-UUU... Overigens noemt men zo’n eenheid van drie nucleotiden die een “woord” vormen wel *codon*; dit lijkt op code, dat is geen toeval, want inderdaad ligt in een codon informatie gecodeerd vast. Want, en let nu op, het is namelijk zo dat een trits codons (een “zin”), in een cel bepaalt hoe een zeker aan te maken eiwit eruit moet zien!

Eiwitten bestaan uit ketens aminozuren, en de codonketens schrijven voor, welke aminozuren het moeten zijn. GAU bijvoorbeeld is de code voor het aminozuur *asparaginezuur*, de codon GCU staat voor het aminozuur *alanine*, CCU voor *proline*, en UUU voor *fenylalaline*.

A :La-la-la-la, Ine...

Leuk liedje!

Z :De eiwitten zijn gemaakt uit twintig verschillende aminozuren, en elk codon in de genen is bepalend voor de aanmaak van specifiek één van de twintig aminozuren.

Nucleotiden staan in het functioneren van het leven absoluut centraal. Ze zijn bepalend voor hoe de levende wezens eruit zien, en hoe ze functioneren. Ook *virussen* en bacteriën bevatten nucleotiden.

A :Oja, “virussen”, daar heb ik al vaak van gehoord. Vertel er eens wat meer over?

Z :Van virussen is het mij niet duidelijk of ze nu levende of dode materie vormen. Virussen kunnen met elkaar een levenloze, starre

kristalstructuur vormen – maar ze kunnen ook actief worden, namelijk als ze onder bepaalde omstandigheden met een cel in contact komen. Dan spuiten ze alles wat ze hebben de cel in. Je zou een virus feitelijk kunnen zien als een injectienaald vol genen, dat wil zeggen vol DNA, en wat DNA is, was ik juist bezig uit te leggen toen we over de virussen struikelden (geen probleem hoor, ik kom er zo op terug). Het gevolg van het binnendringen van de genen uit het virus in de betrokken cel is dat de laatste geheel van slag raakt. Namelijk, ineens gaat de cel heel andere producten maken dan hij anders doet. Welke producten? Nou, virussen! Een heleboel virussen, en allemaal exacte kopieën van de kaper die de cel geënterd heeft. Het eindresultaat is: een dode cel, en daarvoor in de plaats een paar honderd virussen.

Virussen kunnen niets – ze kunnen maar één ding, zich ten koste van cellen vermenigvuldigen. Verder doen ze niets. Ze ademen niet, ze doen niet aan stofwisseling, ze bewegen niet.

Maar wie weet, misschien is het lang, heel lang geleden, in de oersoep allemaal wel als volgt begonnen. Als volgt... in de oersoep waren onder andere bolvormige bouwwerkjes van eiwit gevormd zonder nucleotiden erin, en ook waren er virussen ontstaan (mèt nucleotiden dus). De bolvormige bouwwerkjes en de virussen waren gevormd door de chemische processen in de oersoep zelf, en hielden op hun beurt allerlei chemische processen gaande. De virussen waren in staat zich te vermenigvuldigen door voor dit doel geschikte soorten eiwitbouwwerkjes te torpederen. Maar op een dag gebeurde er toevallig iets waardoor een virus en een bolvormig eiwitstructuurtje tot symbiose kwamen – het virus, met zijn genen, bleef met het bouwwerkje verbonden, en door een “defect” in de genen van het virus kwam er een bouwproces tot stand waaruit niet zozeer nieuwe virussen voortkwamen, als wel eiwitten die ertoe leidden dat het eiwitbouwwerkje en het virus voorgoed aaneengesmeed bleven. Aldus het ontstaan van het prototype van de cel. Ik beseft dat dit verhaaltje aan alle kanten rammelt hoor, het is maar een Z-verhaaltje. Maar, hoe dan ook, ooit moet het in de oersoep gebeurd zijn dat zich in bouwwerkjes van eiwit, bouwwerkjes van nucleotiden gevestigd hebben. Hoe? Weten we niet. Helaas!

Maar, waar waren we gebleven? Oja, bij de codons. De codons hebben in de cellen van *alle* levende wezens dezelfde betekenis, dat wil zeggen, ze staan altijd voor exact dezelfde aminozuren! Zowel in een vlo als in een olifant, en ook in een haai, alsmede in een haan en in een mensenmeisje schrijven de codon-instructies precies dezelfde aminozuren voor. De conclusie ligt voor de hand: alle leven op aarde moet uit 1 oercel voortgekomen zijn, de eerste levende cel die ooit, aenonen geleden, dankzij de alsmaar voortgaande chemische evolutie, ontstaan is.

De codons vormen bij elkaar reusachtige moleculen, waarin duizenden “zinnen” aaneengeregen zijn tot ware macromoleculen, welke wel een miljoen nucleotiden kunnen bevatten. Zij nemen een speciale opgekrulde vorm aan, en worden met de mooie naam *DNA-moleculen* aangeduid. En in de DNA-moleculen ligt dus de informatie vast die bepaalt hoe het desbetreffende wezen in elkaar zit, en derhalve hoe het functioneert. Al met al ligt in de DNA-moleculen een werkelijk onuitsprekelijk gigantische hoeveelheid informatie vast. Ik zal je nu met een opzienbarend feit confronteren. Eerst een vraag. Als je de DNA-moleculen van 1 enkele menselijke cel⁴² recht zou trekken en achter elkaar leggen dan kreeg je een lengte van? Nou raad eens?

A :Je doet zo geheimzinnig enthousiast. Het zal wel heel veel zijn. Laat me eens een serieuze poging doen. De mensencellen zijn piepklein. Een mens bestaat uit duizenden miljarden cellen... ja, dan zijn ze dus echt heel klein...

OK, ik doe een gok. Jouw rijtje DNA-moleculen is dan 1 cm lang?

Z (trionfantelijk): Eén *meter*!!!

A :

Z :Kan je nagaan wat een gigantische hoeveelheid informatie er in elke celkern opgeslagen ligt!

Als een cel bezig is met het aanmaken van een eiwit, wordt de desbetreffende reeks codons van het DNA “uitgelezen”, waardoor de cel precies weet welke aminozuren in welke volgorde aan het eiwit-in-de-maak toegevoegd moeten worden. Een eiwit bestaat uit 100 à 10.000 aminozuren. In het DNA correspondeert een trits codons met een bepaald eiwit, en elk codon schrijft een specifiek aminozuur voor. Tijdens de aanmaak van het eiwit worden de codons van de betrokken “zin” in het DNA successievelijk “uitgelezen” waarna aan het eiwit-in-de-maak telkens dát aminozuur toegevoegd wordt, dat door het gelezen codon aangeduid is.

Zulks opbouwen van eiwitten is overigens bepaald geen simpel proces, hoewel het zich feilloos dag-in-dag-uit in onze cellen ontelbare malen voltrekt. Het aanmaken van de eiwitten gebeurt buiten de celkern, door de ribosomen namelijk, terwijl het DNA met zijn codons opgekronkeld in de celkern ligt. Dus je snapt dat in de cel een boodschappenjongetje nodig is om de afgelezen codon-informatie uit het DNA-molecuul naar de ribosomen over te brengen alwaar de eiwitassemblage daadwerkelijk plaatsvindt. Later zullen we nader op het kennis overdragende proces ingaan dat kans ziet de syntactische informatie die in de celkern opgeslagen ligt over te brengen naar de fabriekjes alwaar de eiwitten daadwerkelijk

⁴² Een cel bevat in feite meerdere DNA-moleculen.

gefabriekt worden. Dan zullen we ons meteen ook buigen over de vraag hoe er gecoördineerd wordt, welke eiwitten überhaupt aangemaakt moeten worden. Je kan immers op je tien vingers natellen dat een cel maar niet in het wilde weg alle talloos vele eiwitten moet maken waartoe het DNA de mogelijkheden biedt. Nee, een cel maakt alleen die eiwitten aan, waaraan actueel behoefte bestaat. Hoe de desbetreffende regelprocessen functioneren bespreken we later. Ik denk dat ik dan meteen het principe van de *tegenkoppeling* ter sprake brengen zal – in het kader van een uitleg van de *cybernetica* misschien? Enfin, we zien wel.

Nu wil ik nog iets zeggen over de samenstelling van de nucleotiden. Elk nucleotidemolecuul bestaat uit een molecuul *fosforzuur*, een *suikermolecuul*...

A :Ha! Na het zuur het zoet!

Z :... en een *base*-molecuul.

A :De nucleotiden zijn de bazen, en de eiwitten zijn de arbeiders.

Z :Heel juist opgemerkt.

Er zijn bij de nucleotiden vier basen in zwang. In de nucleotide die we met de letter A aangeduid hebben zit de base *adenine*. In de G-nucleotide *guanine*; en in de T-nucleotide *thymine*.

Welnu, en nu vestigen wij nogmaals onze aandacht op de Stanley Miller-achtige proeven. Weet je, er zijn vele duizenden verbindingen die door de chemici met de verzamelnaam *suikers* aangeduid worden. Maar in de verbindingen die bij Stanley Miller-achtige proeven ontstaan, worden uitgerekend die suikers gevormd die in de nucleotiden zitten!

En... er ontstaan ook basen bij deze proeven. Welke?

- Adenine!

- Guanine!!

- Cytosine!!!...

Nouja, je merkt het, wederom worden we met onze neus op het feit gedrukt dat alles erop wijst dat de vitale levenstoffen vier miljard jaar geleden, “in den beginne”, gevormd zijn door toedoen van bliksems die door de oeratmosfeer kliefd.

En, zoals gezegd, daarna kwam in de oersoep een chemische evolutie op gang die een heel scala van eiwit-achtige structuren alsmede DNA-achtige moleculen produceerde. In de bouwwerkjes van eiwit zijn op een goede dag DNA-moleculen beland. Hoe? Ja, dat weten we dus niet. (Een mislukt virus misschien.)

Ik bedenk nu andermaal een verhaaltje.

In de eiwitbouwwerkjes waarin DNA-achtige jongetjes beland waren, ging het gebeuren dat de codons invloed kregen – dat wil zeggen, er werden eiwitmoleculen aangemaakt waarbij de volgorde van de aminozuren bepaald werd door de volgorde van de nucleotiden in de DNA-moleculen. Met andere woorden, de codons begonnen als informatiebronnen op te treden. In eerste instantie

zullen de reacties die door toedoen van het DNA op gang gekomen waren, weinig bruikbare eiwitten opgeleverd hebben, maar dankzij de chemische evolutie bleven tenslotte vanzelf alleen die bouwwerkjes over waarin zich “doelmatige” processen voltrokken. Inmiddels waren in de oersoep geleidelijkaan steeds markanter DNA-bouwwerkjes ontstaan. Bijvoorbeeld, er waren er, waarbij de tritsen codons dubbel uitgevoerd waren! Die vormden als het ware een ladder: links een lange trits nucleotiden, rechts een even lange trits, en beide tritsen waren door bepaalde moleculen, die de treden van de “ladder” vormden, met elkaar verbonden. De samenstelling van de twee tritsen nucleotiden was zodanig dat op een bepaalde manier (dit leg ik later nog uit) in beide tritsen van de ladder precies dezelfde codons aanwezig waren. Weliswaar had de oersoep ook nog heel veel andere DNA-bouwwerkjes meer voortgebracht, maar die waren lang niet allemaal “bruikbaar”. Alleen die welke eruit zagen als een ladder met in beide ladderhelften dezelfde codons, die zouden het helemaal gaan maken. Deze DNA-ladders bezaten trouwens nog een fraaie eigenschap: ze waren vèr gaand in elkaar gekrinkelde waarbij de twee ladderhelften als spiralen om elkaar heen gedraaid zaten. En juist doordat ze zo in elkaar gekrinkelde zaten, pasten ze in de eiwitbouwwerkjes – anders zouden ze veel te lang geweest zijn! Pure Kwaliteit – uitermate *fit for use* deze geladderde DNA-jongetjes, - heel bruikbaar, zoals je zo zult inzien. Er onstonden geleidelijkaan bouwwerkjes van eiwit met daarin aanwezig fraai opgekrinkelde spiraal-DNA-moleculen; en de codons van dit DNA kregen invloed op de processen die zich in het eiwitbouwwerkje afspeelden door te bepalen welke eiwitten er gemaakt werden. En toen, op een mooie zondag, gebeurde het dat in zo’n cel condities ontstonden die bewerkstelligden dat de DNA-spiraalladder openscheurde! Precies doormidden scheurde ie, zodanig dat de twee ladderhelften los van elkaar kwamen. Ay, dat gaat niet goed... En dit probleem begon zich steeds vaker voor te doen – er was een intrinsieke instabiliteit in de DNA-spiraalladers ingeslopen. Heel vervelend. Door dit verschijnsel zijn ongetwijfeld vele eiwitbouwwerkjes verloren gegaan. Maar, er waren er ook, waarin de condities zodanig waren dat de twee DNA-helften elkaar na verloop van tijd weer vonden, waarna het DNA weer gewoon doorging met fungeren als informatiebron om te bepalen welke eiwitten er aangemaakt werden. Dit soort bouwwerkjes kon dus blijven bestaan. Alleen deed zich daarin op gezette tijden het verschijnsel voor dat de DNA-ladder doormidden scheurde, om even later weer geheeld te worden doordat de helften zich weer aan elkaar hechtten. Weinig zinvol, maar goed, kwaad kon dit fenomeen ook niet. En toen kwam er weer een verandering. Op aarde verandert alles altijd onophoudelijk. Gevolg: er ontstonden eiwitbouwwerkjes waarin de twee DNA-helften, nadat ze zich van

elkaar losgescheurd hadden, elk *apart* weer aangroeiden! Dus, toen waren in het betrokken jongetje ineens twee verzamelingen DNA-moleculen ontstaan, die, let wel, volkomen identiek waren. Nou, dat gaf ook weer problemen natuurlijk, want nou ging elk der tweevoudig voorkomende DNA-moleculen bepalen welke eiwitten aangemaakt moesten worden. Gevolg: in alle eiwit-DNA-bouwwerkjes waarin dit gebeurde ging zoveel mis dat ze uit elkaar vielen. Totdat... op een mooie maandag... een bouwwerkje, waarin twee identieke verzamelingen DNA-spiraaltjes ontstaan waren, – in twee gelijke helften uiteenviel, zódanig dat in elk der twee brokstukken 1 zo'n complete verzameling van DNA-spiraaltrappen zat. En toen dat gebeurde, precies op DAT unieke moment: **toen was op aarde leven ontstaan**. En in de twee cellulaire brokstukken die nu gevormd waren deden zich exact dezelfde processen voor die zich ook in het “moederbouwwerkje” voorgedaan hadden, hetgeen logischerwijs inhield dat elk der beide helften na verloop van tijd ook weer uiteenviel (nadat het door aanmaak van eiwitten een zekere grootte bereikt had).

Toen waren er vier van deze celletjes. Een tijdje later acht. Toen, weer later, zestien. Daarna tweeëndertig... Vierenzestig. Honderd achtentwintig. Tweehonderd zesenvijftig En zo zijn steeds meer, steeds meer van dit soort celletjes ontstaan, zodat op het laatst de hele wereld ermee bezaaid was. Dit is nooit meer opgehouden – een paar miljard jaar lang al, gaat het zo maar door. Tot op de dag van vandaag. En alle planten, dieren en mensen bestaan uit wezentjes die *allemaal nazaten zijn van dat ene celletje dat op een mooie maandag in twee gelijke helften uiteenviel*.

En natuurlijk is bovenstaand verhaaltje uitermate globaal, en rammelt het aan alle kanten – maar iets in deze geest heeft zich heus wel voltrokken. Het verhaal van het ontstaan van het leven op aarde... hoe wonderlijk toch.... Maar och woorden schieten altijd tekort om de dingen echt te begrijpen. Een mens is niets, kan niets, en beseft niets. Dat moeten we nu maar accepteren. Alles moeten we accepteren tot de dood erop volgt.

Hoe het ook zij, alle planten en dieren die je zo om je heen ziet, en ook al je ooms en tantes en andere mensen, zijn voortgekomen uit deze ene constructie met ineengekrinkeld DNA-trappetjes erin, waarin toevallig de condities ontstaan waren die ertoe geleid hebben dat het bouwwerkje zich opgesplitst heeft in twee identieke exemplaatjes.

Dat uit de zodoende eerst gevormde cellen uiteindelijk de hogere levensvormen voortgekomen zijn, is mede te danken aan het feit dat cellen zich konden voortplanten. Voortplanting bij eencelligen wil

zeggen dat twee nieuwe cellen uit een cel voortkomen doordat de cel zich splitst (zoals zojuist beschreven is dus). De twee nieuwe cellen hebben precies dezelfde eigenschappen als de cel die zich opofferde om hen voort te brengen, omdat de nieuw gevormde DNA-moleculen exacte kopieën zijn van het DNA in de moedercel. Alle DNA dat in alle nazaten van een opgesplitste moedercel zit, draagt exact dezelfde *informatie* als die welke zich in de moedercel bevond.

Kijk, en vanaf het moment waarop de cellen in staat waren hun informatiebron te behouden en aan alle na hen komende generaties door te geven, had het leven het definitief van de dood gewonnen. Anders geformuleerd: vanaf dat ogenblik *was het toeval overwonnen*. Want niet langer zijn de eiwit-DNA-bouwwerkjes willoze speelballetjes van de toevallige invloeden die hun omgeving op hen uitoefent, nee, ze hebben nu een eigen informatiecentrum dat ze *behouden* en aan hun kinderen doorgeven. Wat hier gebeurd is, dat is dat toevalsinvloeden (zulke invloeden worden ook wel met het woord *ruis* aangeduid), ertoe geleid hebben dat betekenisvolle informatie ontstaan is. Hierbij zij nu opgemerkt dat het ontstaan van informatie uit ruis niet een mystiek fenomeen is, maar een natuurverschijnsel dat zich altijd voordoet daar waar zich naast ruis fysische processen met een richtende invloed manifesteren. Neem bijvoorbeeld ijzervijlsel dat op een stukje karton uitgestrooid is. Als je met je vingers zodanig op het karton tokkelt dat het ijzervijlsel op en neer hupst veroorzaakt je ruis. Hou je dan tevens een magneet in de buurt dan zie je dat het ijzervijlsel zich volgens de magnetische krachtlijnen gaat richten.

A :Hé wat leuk!

Z :Heb je dat nog nooit gezien? Nou als ik uit het ziekenhuis ontslagen ben zullen we dit proefje eens doen. Help me onthouden!

A :Later, later... Maarre, ik moet zeggen: ik verheug me nu al. Nu al verheug ik me, moet ik zegen, op weer eens een voorstelling, in dit theater, van: Z als geboren experimentator!

Z (glimlachend): Als het ijzervijlsel zich door toedoen van jouw vingergetokkel (de ruis) richt volgens de veldlijnen van het magnetische veld, gaat het ijzervijlsel een structuur vertonen. En voor de fysicus die het magnetische veld bestuderen wil, vormt deze structuur semantische informatie. Zie je? Dit is dus een voorbeeld van hoe ruis gekanaliseerd kan worden om te bewerkstelligen dat ruis in informatie omslaat. Onthou nu dus goed: RUIS KAN IN INFORMATIE OMSLAAN ALS ER EEN RICHTENDE INVLOED IS. Dit moet je nou nooit meer vergeten hoor – is echt een cruciaal inzicht. Zo is het leven ontstaan. En, wat het voorbeeld van het zich richtende ijzervijlsel betreft, een dergelijk proces doet zich in elke cassetterecorder en videorecorder⁴³ voor als je er informatie mee

⁴³ Toentertijd waren cassetterecorders en videorecorders doodgewone

vastlegt (geluid en/of beeld). Heel gewoon, niets mystieks.

De volgorde van de codons in het DNA heeft een bepaalde informatiewaarde – hoeveel? Deze bedraagt twee bits per “letter” om precies te zijn⁴⁴.

De semantische informatie van de reeks codons waar een *gen* uit bestaat, is de volgorde van de aminozuren in het desbetreffende eiwit, en de pragmatische informatie is de invloed die het eiwit, door de eigenschappen die het heeft, uitoefent op het functioneren van de cel, en daarmee op de kenmerken c.q. het gedrag van het organisme waar de cel deel van uitmaakt.

A :Per gen dus 1 eiwit, als ik je goed begrijp?

Z :Eh, ja inderdaad, een gen is een reeks codons in het DNA die voorschrijft hoe één bepaald eiwit in elkaar moet zitten. Goede vraag van je trouwens. Ik ben blij dat je nog wakker bent.

En nu is het moment gekomen waarop het zinvol is erop te wijzen dat het idee “informatie” bij het nadenken over hoe het leven ontstaan is, centraal staat. Als je het ontstaan van het leven ziet als een gebeurtenis waarbij ruis in informatie omgeslagen is, onder de richtende aandrang van fysisch-chemische processen, dan heb je ineens een antwoord op een aantal essentiële vragen gekregen. En met name is dan duidelijk dat de vraag: moeten we het ontstaan van het leven zien als het zich uiten van preformatie dan wel als een epigenetisch gebeuren, ja, het is nu duidelijk dat dit een eengedeeld-door-nul-vraag is!

A :Pregeneses? Deformatie? Wattewattewatte nou ineens toch weer??????

Z :Ach, mijn zoemend hoofd dacht ergens aan. Een klassieke wijsgerige controverse; die dus al achterhaald is. Vergeet het maar.

A :Volgaarne... Vol als koemelk! Gaar als suikerzoete stoofworteltjes! Gaarne als gesponnen garen.

Z :Jee. Waar doe je me aan denken. Aan een suikerspin geloof ik.

A :Hahaha.

Z :Ik zou het vermogen tot *behoud* van, en *doorgeven* aan het nageslacht van informatie, tégen de druk van de toevalsfactoren van het omringende milieu in, dit vermogen zou ik het Centrale Levenskenmerk willen noemen (dan is meteen duidelijk dat ik

verschijnselen die je in het dagelijks leven te pas en te onpas ontwaarde; dat is allang niet meer het geval! – maakt niet uit...

⁴⁴ Het is nu noodzakelijk, op te merken dat de soort van informatie die je in bits uit kunt drukken, NIET identiek is met hetzij syntactische, hetzij semantische, hetzij pragmatische informatie. De soort van informatie waar het om gaat als we werken met bits is in 1948 door Shannon als begrip in de wereld der mensen ingebracht – heel boeiend... mits ik tijd van leven heb zou ik hier t.z.t. ook nog wat over willen zeggen... AZS.

virussen weldegelijk als levende wezens zie).

Het leven is hier heel ver mee gekomen – zelfs op de maan wisten Neil Armstrong en enige andere maanlopers (allen Amerikanen maar desondanks behorend tot de soort *homo sapiens*) de in hun aanwezige informatie en hun structuur ongeschonden te behouden, hoewel het maanmilieu inderdaad heel levensvijandig is. En zie hier dan dus het fundamentele verschil tussen dode en levende materie. Levende materie beschikt over een *innerlijke* informatiebron. Dode materie is willoos aan alle fysisch-chemische processen in het milieu overgeleverd, en kan geen maatregelen treffen om de eigen kenmerken te behouden. Levende materie kan dit wel. Levende structuren verzetten zich tegen uitwendige toevalsinvloeden, binden de strijd om het *voortbestaan* aan, en zien kans hun eigen *identiteit*, dat wil zeggen hun inwendige informatiebron, door alle eeuwigheden heen te behouden.

Eerlijk gezegd lukt het de levende structuren niet helemáál, hun ideaal van behoud van informatie te verwezenlijken. Want met name door de inwerking van kosmische straling doet zich soms een wijziging van de DNA-moleculen in de voortplantingscellen voor. Maarrrr... dat zich dergelijke wijzigingen voor kunnen doen, pakt soms heel gunstig uit. Want juist hierdoor is het mogelijk dat het geheel der levende wezens, net als de bouwwerkjes in de oersoep, evolueert door middel van selectie van de exemplaren die het meest *fit for use* zijn.

Want soms resulteert de verstoring die door de kosmische straling (of andere invloeden) teweeg gebracht wordt, in nieuwe syntactische informatie die bruikbaar is, en kan het desbetreffende DNA-molecuul zich handhaven. Dan is in het betrokken wezentje zijn innerlijke informatiebron gewijzigd. Dan is, met andere woorden, een nieuwe variëteit levend wezen ontstaan! En als het milieu waarin de wezentjes verkeren aan verandering onderhevig is, kan het zijn dat deze nieuwe variëteit beter tegen zekere gewijzigde omstandigheden opgewassen is dan de oude.

Een op de beschreven wijze ontstane verandering van een DNA-molecuul wordt een *mutatie* genoemd. De meeste mutaties zijn weliswaar ongunstig, de levensvariëteiten die erdoor ontstaan, kunnen zich niet handhaven.

Recentelijk is trouwens ontdekt dat kanker een mutatieziekte is. Echter, bij het ontstaan van kanker doet zich niet een mutatie in een voortplantingscel voor, maar in een weefselcel (ik ga er nu even van uit dat je ervan op de hoogte bent dat zich op aarde uit eencellige wezentjes tenslotte meercellige wezens ontwikkeld hebben – waarbij zich specialisatie voorgedaan heeft zodat je met name weefselcellen en voortplantingscellen in de meercellige levensvormen aantreft). Men heeft vastgesteld dat kanker veroorzaakt wordt doordat in de desbetreffende cel als gevolg van

mutaties *oncogenen* ontstaan. Oncogenen zijn genen die de cellen waarin ze zich bevinden ongezeglijk maken zodat de cellen nog maar op één ding uit zijn: zich voortplanten en zich voortplanten en zich voortplanten als een razende, d.w.z. onophoudelijk de celdeling ten uitvoer leggen zonder zich ergens iets aan gelegen te laten liggen... In een specifiek geval kon men heel precies achterhalen welke mutatie het was die de kanker veroorzaakte. Het ging daarbij om een gen waarin een codon met de syntactische informatie “GGC” voorkwam, – door de mutatie werd dit “GTC” – en dat was genoeg om de cel in een kwaadaardige kankercel te veranderen!

Terug nu naar de mutaties die zich sporadisch in het DNA van éencelligen voordoen, en die tot gevolg hebben dat als de desbetreffende cel tot nakomelingschap komt, dit nieuwe eigenschappen heeft. Soms is zo'n afwijkende levensvorm werkelijk beter, in de zin dat hij onder de gegeven of wijzigende omstandigheden een verhoogde levenskans heeft. Maar ik vertel er nu meteen bij dat het fenomeen van de gelukkige toevalstreffer, d.w.z. het zich soms voordoen van een gunstige mutatie, zich niet alleen bij de eencelligen voordoet, maar ook bij de voortplantingscellen die zich in de meercellige levensvormen bevinden. En het fenomeen van de gelukkige toevalstreffer bij mutaties is het basieke verschijnsel dat aan de evolutie door middel van selectie van de geschikte exemplaren ten grondslag ligt.

De grote statisticus Fisher heeft aan het proces van de evolutie door selectie, berekeningen gedaan waaruit naar voren komt dat zodra zich een nieuwe, gunstiger levensvorm manifesteert, deze verrassend snel de overhand krijgt, en al na een paar generaties veel meer voorkomt dan de vorige levensvorm. Bijvoorbeeld, als een nieuwe levensvorm in staat is voedsel sneller op te nemen en te verteren dan de oude, zullen zodra zich voedselschaarste voordoet de oorspronkelijke levensvormen daar het meest onder lijden.

Gunstiger levensvormen hebben een iets groter kans zich voort te planten, en zelfs als het verschil in voortplantingskans maar klein is, is de verbeterde levensvorm na een aantal generaties al sterk in de meerderheid. Zo werkt het! Het heeft allemaal iets kouds en onverbiddelijks, iets “wreeds”... Elk van de prachtige levensvormen die de aarde rijk is, is ontstaan ten koste van de lijken van onnoemlijk veel ongelukkigen die door toedoen van het noodlot het stempel “minder geschikt” op zich gedrukt gekregen hebben.... Alleen wie *fit for use* is mag bijven. De rest wordt weggedrukt! En ik vind het een genadeloos en liefdeloos proces. Maar het functioneert!!

Zo werkt dan de methodologie van mutatie en selectie in de hand dat zich geleidelijkaan levende wezens ontwikkelen die steeds “volmakter” zijn. Met andere woorden, de levende materie

evolueert voortdurend als gevolg van kleine sprongsgewijze veranderingen in de DNA-moleculen. Deze veranderingen zijn wijzigingen in de informatie die in het DNA vastligt, en ze worden *mutaties* genoemd – mutaties zijn zelden of nooit gunstig, maar die enkele keer dat ze dit wel zijn, daar gaat het om. Moeder Aarde heeft alle tijd van de wereld gehad om de mens tot stand te brengen (een paar miljard jaar). Mutaties worden met name door kosmische straling veroorzaakt, maar ook wel door chemische stoffen en andere invloeden.

Het leven heeft op de beschreven wijze heel wat geraffineerde trucjes uitgevonden. Met name kwam het tot cel-gemeenschappen. Nadat het leven ontstaan was, trof je eerst alleen individuele cellen aan die allemaal ieder voor zich voedsel vergaarden en zich op eigen houtje voortplantten, maar op een gegeven moment deed het leven de vondst dat samenklonteren gunstig is. Samenwerken, zodat je met z'n allen een eenheid vormt, *lóónt!* In zo'n eenheid gingen bepaalde cellen specifieke deeltaken voor hun rekening nemen; diverse celgroepen namen hun eigen taken op zich. De cellen werden specialisten.

Zo ben ook jij een cel-gemeenschap waarin bijvoorbeeld je neuronen cellen met een gespecialiseerde taak zijn, zoals ook je levercellen hun eigen bijdrage leveren, zoals ook de cellen waaruit je hart bestaat zonder morren zonder ophouden aan het werk zijn, en zoals ook de cellen van je netvlies doen wat ze doen moeten. En dit alles is tot stand gebracht door de methodologie van mutatie en selectie.

Het lijkt weliswaar onmogelijk dat het spel van toeval en behoud van het geschikte, ertoe leiden kan dat diverse onvoorstelbaar ingewikkelde organen ontstaan zijn. Bijvoorbeeld, hoe kan het zijn dat het oog, zo subtiel als dit in elkaar zit, zomaar “vanzelf” geëvolueerd is? Dat lijkt onmogelijk. D. Nilsson en S. Pelger hebben de computer gebruikt om te laten zien dat het weldegelijk mogelijk is⁴⁵. Zij hebben een programma geschreven dat begint met een wiskundig model dat een plat stukje cellen voorstelt. Vervolgens genereert het programma allerlei mutaties. Daar zijn onder andere mutaties bij die maken dat cellen gevoelig voor licht worden. Het programma bevat tevens algoritmes om geschikte mutaties een iets vergrote voortbestaanskans te geven. Nilsson en Pelger lieten dit programma zijn gang gaan. Het resultaat? Geleidelijk aan vouwt het platte stukje cellen zich tot een kom. Aan de voorkant van deze kom ontstaat een kleine opening (de iris van het oog), en zelfs ontstaat er een lens! Het programma doet dit in een tijd die, omgerekend, overeen komt met 400.000 jaar. Nou, 400.000 jaar is echt héél kort, vergeleken bij de totale tijd gedurende welke de evolutie van het

⁴⁵ [Referentie 47].

leven op aarde al aan de gang is.

Ik heb je nog iets interessants te vertellen over onze cellen. Ik zei je eerder dat elke cel een individuutje op zich is – maar eigenlijk was dat een simplificatie, die niet terecht was. Want in een cel bevinden zich *mitochondrieën*, en wat zijn dat? (*wie* zijn dat? kan ik beter vragen). Mitochondrieën zijn de organelletjes waarmee de cel ons ademhalingsproces voltooit. Want in de mitochondrieën is het, dat onder opname van zuurstof lichaamsenergie gefabriceert wordt. Hierbij komt warmte vrij. Onze lichaamstemperatuur, die een kleine 37°C bedraagt, danken we aan het chemische proces dat zich in de mitochondrieën afspeelt – dát zijn de mitochondrieën! In onze lichamen zijn de mitochondrieën de energiebronnetjes waarop wij lopen. Uiterst essentiële organellen. Doch wat wil nu het geval? Feitelijk zijn mitochondrieën geen cel-eigen onderdelen maar... primitieve *bacteriën*!

Blijkbaar is ooit de moeder van alle zich in onze cellen ophoudende mitochondrieën een oercel binnen komen roeien, hetgeen naar naderhand gebleken is een dermate gelukkige samenloop van omstandigheden geweest is dat sindsdien cellen met mitochondrieën erin, het helemaal gemaakt hebben.

Ik vermoed dat het zó gegaan is, dat toen de atmosfeer steeds meer van het giftige zuurstof⁴⁶ ging bevatten de meeste celbouwwerkjes die toentertijd bestonden, afgestorven zijn terwijl bij uitstek diegenen zijn gaan floreren welke toevallig door een bacteriesoort geïnvadeerd waren die toevallig net het trucje geleerd had van zowaar iets nuttigs met het overigens giftig-agressieve zuurstof doen. “Toevallig” zeg ik herhaald. Ja, toevallig. Als we pech gehad hadden zouden op aarde geen hogere levensvormen ontstaan zijn. Geeft niet, er zijn planeten genoeg, - denk maar niet dat in heel het heelal alleen de aarde leven gebaard heeft. Maar ook heden ten dage zijn de mitochondrieën in onze cellen toch nog steeds bacteriën met een eigen identiteit.

Ik loop altijd vast in knarsend zand, als ik over het begrip “identiteit” nadenk. Hoe kan een celletje een levend wezentje zijn met een specifieke identiteit, als het zelf een wezentje herbergt dat er reeds alle aanspraak op kan maken een eigen identiteit te bezitten. En wat blijft er, als je zo nadenkt, van de identiteit van een mens over? Niets! Knarsend val ik stil met mijn bek in gortdroog woest woestijnzand, en moet andermaal het volgende concluderen. De mens, wat is de mens? een bulk dynamische chemische processen. Dat is hij en het.

In wezen stuiten we hier op iets nog veel diepers. Zoals jouw celletjes nietige bouwsteentjes zijn van de gigantische constructie

⁴⁶ Zuurstof was voor de overgrote meerderheid van de toentertijd levende organismetjes een *gif* inderdaad! – hier komt Z later nog op terug. AZS.

die A. heet, zonder dat ze daar een flauw idee van hebben, zo zijn jij en ik bouwsteentjes van een nog weer veel groter structuur, dat is het aardse leven in zijn totaliteit. En, iets beperkter beschouwd, zijn onze psychische individualiteiten bouwsteentjes van een meta-identiteit: namelijk het cultuureigene waartoe wij behoren. Want, weet je, bijna niemand weet het, en toch is het een keiharde waarheid, bijna niemand beseft dat culturen écht levende wezens met een specifieke identiteit zijn. Een cultuur heeft er evenveel recht op als “individu” opgevat te worden, als een celletje dit heeft! Weliswaar hebben we er geen notie van dat culturen levende wezens zijn, zoals onze celletjes er geen notie van hebben dat de mens waarin zij leven een identiteit heeft. Culturen zijn levende wezens die in staat zijn zich aan veranderende omstandigheden aan te passen zoals een cel in staat is zich aan veranderende omstandigheden aan te passen, zoals een mens in staat zich aan veranderende omstandigheden aan te passen. Culturen evolueren zoals alles wat leeft evolueert. Let op, ik ben nu niet maar grappig wat aan het filosoferen, ik attendeer je op een grote en diepe Waarheid. En ik wou verdomd dat ik een methode wist om dit de mensen duidelijk te maken. Mensen gedragen zich maar al te vaak als egoïstische kankercellen; niet dat ik er nu voor pleit dat mensen zich moeten wegcijferen zoals principiële socialisten voorstaan, integendeel. Kankercellen hebben het gevoel voor hun waarde juist verloren en daarmee het gevoel voor hun plaats in het totaal. *Mensen moeten ernaar streven zichzelf te vervolmaken opdat ze optimaal functioneren.* Alle godsdiensten wijzen erop dat de mens het volmaakte moet zien te vinden; godsdiensten zijn pogingen van de Cultuur-Identiteiten, de individuele bouwstenen waaruit ze bestaan gezond te houden en daarmee zichzelf gezond en levend. Maar: streven naar het volmaakte, – wat houdt dat in? De Oude Grieken hebben het verwoord als het streven naar Goedheid, Schoonheid en Waarheid. Iemand als Einstein heeft deze formulering van hen overgenomen. Iemand als Pirsig noemt het: het Kwaliteitsspoor volgen...

Terug naar de biologie. Weet dat ook het organel in plantencellen waarin zich het bladgroen bevindt, een organel dat *chloroplast* heet, weet dat ook dit jongetje een ooit door cellen ingekapselde bacterie is⁴⁷ die nog steeds een eigen leven leidt, en een individuutje op zich is!

Als je dit al met al zo beziet, kan je je indenken dat bacteriën eerder dan onze soort cellen ontstaan zijn, en dat de “hogere” cellen later geëvolueerd zijn als een soort samenwerkingsvorm tussen bacteriën met andere oervormen van leven. Nouja, ik denk maar wat, ik zeg maar wat.

⁴⁷ Beter gezegd: een blauwwier (als ik me niet vergis).

En nu wou ik tot slot nog even opmerken dat er zoiets is als “de tweede hoofdwet van de thermodynamica”. Deze hoofdwet zegt dat het totale heelal aan een universeel streven naar anti-orde onderhevig is. En waar het universum per se naartoe wil, dat is: alle bouwwerkjes afgebroken zodat totale egaliteit ontstaan is. Heel het heelal een egaal doods soort van gestolde gaswolk waarin de atomaire deeltjes ongeordend ronddarren voor zover ze niet doelloos samengeklonterd zitten: zó zal het eindgen; - want de hele kluit zonder structuur doelloos in de rondte geslingerd: dat is waar het heelal in wezen op uit is en van houdt. Met andere woorden, er is overal in het heelal een onophoudelijke neiging tot afbraak van structuren, tot omzetten van orde in chaos. Het ontstaan van het leven, het omslaan van ruis in informatie, is hiermee in strijd⁴⁸! Er zijn dan ook nog andere natuurwetten, naast de tweede hoofdwet van de thermodynamica, en daaraan danken wij ons al of niet gelukkige bestaan. Ik geloof trouwens dat de tweede hoofdwet van de thermodynamica niet een echte hoofdwet is maar een gevolg-wet. Misschien kom ik nou dom over op de HH natuurkundigen. Maar zoals ik het op prijs stel dat Newtons zwaartekrachtswet uit de algemene relativiteitstheorie afgeleid kan worden, zo zou ik het op prijs stellen als er een diepere theorie was waaruit de tweede hoofdwet van de thermodynamica logischerwijs volgen zou. Maar, hoe dan ook, en wat ik feitelijk zeggen wou: het leven op aarde is, noodgedwongen door de tweede hoofdwet van de thermodynamica, puur een verschijnsel van slechts voorbijgaande aard, - een tijdelijke bevlieging.

In concreto: *het aardse leven is niets dan door toedoen van informatie omgezette zonne-energie.*

Ineens is Z stil.

Z {fluisterend}; Ik huiver als ik deze woorden uitspreek...

A reageert in het geheel niet.

Z :Het leven op aarde, geënt op de chemische eigenschappen van aardse atomen, functionerend dankzij in informatie omgeslagen ruis, informatie die vastligt in de vorm van programma-instructies die vertellen hoe je in de aardse omstandigheden zodanig optreden moet dat de zon-gedreven chemische processen voortgang blijven vinden – het handelen en wandelen van *het leven op aarde is in*

⁴⁸ Wat Z zegt over de strijdigheid van het ontstaan van het leven op aarde met de Tweede Hoofdwet is onjuist; zie voor een nadere toelichting in Boekje 4, in hoofdstukje *Het voortschrijden van de beschaving.*

uiterste instantie niets dan zich manifesterende zonne-energie, dat wil zeggen uit kernfusie afkomstige energie...

Het leven op aarde dankt zijn bestaan en functioneren aan een van de zon afkomstige stroom energie die bij voortdoring op Moeder Aarde neerdaalt, en het is deze energie die de tweede hoofdwet van de thermodynamica buiten spel gezet heeft, en de levende structuren opgebouwd heeft⁴⁹. Hierbij heeft het leven een meta-functie, het functioneert namelijk als omzetter, *transductor*, van zonne-energie in andere energievormen. Hierop zal ik later nog terugkomen.

A :Ja. Later, later.

Ik heb hoofdpijn.

Z :Ach, heb je hoofdpijn, m'n jongen?

A :

Z :Enfin, al met al hebben we nu een aardig totaalplaatje. Twintig à vijftien miljard jaar geleden de Big Bang waaruit de sterren voortgekomen zijn, die met miljarden aanéén gingen klitten om sterrenstelsels te vormen...

En bij pakweg 20% van de sterren vormden zich planeten. En op veel van die planeten ontstond leven. En op één van die planeten ontstond *jij!*

A :Maar wat zeg je – op *veel* planeten ontstond leven?!

Z :Ja. Gezien de Stanley Miller-achtige proeven is het heel aannemelijk dat zich leven ontwikkeld heeft op elke planeet die een geschikte chemische samenstelling had, en zich op een zodanig afstand van zijn ster bevond dat het er niet te heet en niet te koud was.

En omdat onze aarde gevormd is door universele natuurwetten, wetten die overal in het heelal opgeld doen, is het volgens mij zeer aannemelijk dat zich alleen al in onze Melkweg miljoenen en miljoenen planeten bevinden waarop leven ontstaan is. Het ontstaan van het leven op aarde heeft niets mystieks, het is ook helemaal geen uitzonderlijke gebeurtenis geweest!

A :Hoe is de aarde *zélf* trouwens ontstaan?

Nouja, laat ook maar. Ander keertje.

Ik ga naar huis.

Z :Mag ik je eerst nog even iets heel moois laten zien? Het duurt niet lang. Iets prachtigs.

⁴⁹ Wat Z zegt over het geweldige nut van de energie van de zon schept het misverstand dat het de energie als zodanig is die het hem doet, hetgeen in zoverre onjuist is, dat als de zon ontzettend grote hoeveelheden infraroodstraling naar de aarde zond, we er niets aan hadden. Het gaat erom dat de zon *heet* is – veel heter dan de aarde. Zie verder in Boekje 4, in hoofdstukje *Het voortschrijden van de beschaving*.

Z haalt twee foto's uit zijn nachtkastje.

Z :Dit zijn twee vrouwen, waarvan ik heel veel hou.

Op de eerste foto zien wij een naakte vrouw met een impulsief gezicht. Ze heeft blond haar. We zien haar borsten, de appels van Eva. We zien de tepels. Er zijn geen woorden die kunnen weergeven hoe sexy de borsten van deze vrouw hier zijn. O die borsten met de tepels. De gelaatsuitdrukking van het boven de borsten aanwezige gezicht, het gezicht aan wie de borsten en de tepels toebehoren, geeft er blijk van er trots op te zijn, en er is daar uitdaging en verleiding doch tevens is er een mysterie; daar is nog meer mysterie dan in de glimlach van Mona Lisa.

Z :Mooi hè?

Marilyn Monroe...

Maar háár naam ken ik niet.

Z legt de andere foto in het zicht.

Op deze zien wij een zwarthuidige man die op zijn rug op de straatstenen ligt. Het is avond. De man is door een auto aangereden. Hij heeft zo'n pijn en hij weet niet hoe hij het heeft. Er hurkt een withuidige vrouw bij hem neer. Ze houdt zijn hand vast. Ze praat tegen hem. God, de Liefde die van deze vrouw uitgaat!

Z :Ik geloof dat ik al net zo'n vrouwengek als Goethe ben.

Tja – maar ja... Het is immers ook zo: de organen waarin zich in latente vorm onze kinderen, of beter gezegd onze voortplantingscellen bevinden, nemen immers werkelijk een centrale plaats in ons leven in...⁵⁰ En dat is Goed! Zonder deze organen geen mens. O God, alle wonderen zijn verbijsterend maar bij niet één zijn we zo nauw betrokken als bij het gebeuren dat ertoe leidt dat zich in een *eicel* die zich in een vrouw bevindt twee verzamelingen DNA verenigen!...

Al onze cellen hebben namelijk twee verzamelingen DNA-moleculen (dit is een detail dat ik nog niet eerder vermeld had – sorry), maar voortplantingscellen hebben er slechts één.

Ja. Als een dapper mannetjescelletje, één der ongeteld vele *zaadcel*-individueutjes⁵¹ in het *sperma*, met behulp van de goede

⁵⁰ De deugniet in het midden, hahaha / BS.

⁵¹ Een zaadcel heeft een unieke verzameling genen, d.w.z. het is helemaal niet zo dat zich in de diverse zaadcellen van een man hetzelfde pakket genen ophoudt {de genen in alle zaadcellen betreffen wel dezelfde kenmerken, maar, bijvoorbeeld: de ene zaadcel schrijft krulhaar voor, en de andere sluikt haar}. Ook in de eicellen die door een vrouw voortgebracht worden bevinden zich

oude zweepkaartjestechniek kans gezien heeft de vrouwelijke voortplantingscel als eerste te bereiken gaat het er in op en dan worden de twee celletjes één, en waar het nu om gaat, dat is dat dan de twee verzamelingen DNA één tweevoudige verzameling worden, waarbij het het toeval is dat bepaald heeft welke van de door de betrokken man- en vrouwpersoon meegezeulde eigenschappen het zijn, die in het DNA van de nieuw gevormde cel vastgelegd geworden zijn om zich in het nieuw te creëren wezen te manifesteren (eigenschappen die gedefinieerd zijn door het DNA dat zich in eicel en zaadcel bevindt). En dan gaat het Feest beginnen. Want deze ene cel, die in zich de nu nieuw-gecombineerde informatie afkomstig uit twee voortplantingscellen herbergt, deelt zich, en allebei de zodoende gecreëerde cellen delen zich ook weer – en zo maar door jongens. Duizenden, miljoenen, miljarden cellen komen in een tijdsbestek van negen maanden uit de ene eersteling voort. En de gevormde cellen worden specialisten – eentje wordt een cel in de tong, de andere wordt een dikke darm-cel, weer andere cellen vormen wanden van onze aderen. En er zijn er die het orgaan opbouwen dat in staat is op zijn beurt weer nieuwe voortplantingscellen voort te brengen.

... ..

Ziedaar in een notendopje letters het Lied van het Leven.

Eén ding moet ik nog toelichten. Ik had het nu ineens over *verzamelingen* DNA-moleculen. Het is namelijk zo dat in de cellen van de meeste hoger ontwikkelde wezens niet slechts één DNA-molecuul aanwezig is doch meerdere. Deze DNA-moleculen zijn opgeborgen in pakketten alwaar zich, met name ter ondersteuning, ook eiwit ophoudt, welk *chromosomen* genoemd worden. Een mens beschikt in elke cel over 2 x 23 chromosomen, behalve in zijn voortplantingscellen want daarin zitten er 23.⁵²

Kom! We hebben nu echt wel genoeg gehad vanavond. Beterschap met je hoofdpijn.

A :Dank je.

- - - - -

S :Met de chromosomen die bepalend zijn voor de uitvoeringsvorm der geslachtsdelen en wat dies meer zij zit het zo dat het desbetreffende chromosomenpaar bestaat uit een dinky dat van Vader afkomstig is, en een dinky dat van Moeder afkomstig is maar dit is heel gewoon want zo zit het met elk der 23 chromosomenparen. Niet gewoon echter is dat in de helft van de gevallen de bijdrage die

geenszins dezelfde genen. Weliswaar zijn alle genen ingebracht door de vier ouders van ons parende tweetal. (Het is al met al nogal een ingewikkeld verhaal he).

⁵² Een mens is geënt op zo'n 20.000 genen (een chromosoom herbergt dus heel veel genen).

Vader levert een afwijkend soort van dinky is ten opzichte van de soort van bijdrage die Moeder levert. Moeders zijn veel consequenter dan Vaders, - zo zie je maar weer. Men pleegt in dit verband de bijdrage die moeder levert X-chromosoom te noemen, en de bijdrage die Vader levert X-chromosoom danwel Y-chromosoom al naar het geval wil. Om een lang verhaal kort te maken: in een voortplantingscel door Vader voortgebracht zit ofwel een X-chromosoom ofwel een Y-chromosoom – en er zitten nog 22 chromosomen in zo'n voortplantingscel he maar dit laatste nu terzijde. En in de voortplantingscellen die van Moeder afkomstig zijn zit in alle gevallen een X-chromosoom. Nadat "het" gebeurd is en de berokken 2 voortplantingscellen versmolten zijn, zit in dit (voorlopig) eindresultaat in de helft van de gevallen zowel een X- als een Y-chromosoom; en in de helft van de gevallen zitten er 2 X-chromosomen in, en als er 2 X-chromosomen in zitten wordt het mensje-in-wording een meisje, en als er 1 X- alsmede 1 Y-chromosoom in zit wordt het een jongetje.

Maar nu is het goed op te merken dat niets eenvoudig is, en als een tot stand gekomen en gebracht baby'tje van een wormvormig aanhangseltje voorzien is zegt dit niet álles en als het van een fijnzinnig sneetje voorzien is zegt het evenmin álles. Geen mens is 100% man en geen mens is 100% vrouw; eindeloos veel variaties in hormoonspiegels doen zich voor – en ook in de constructie en het functioneren van de hersens doen zich van die variaties voor. {Bij mannen zijn in zekere opzichten constructie en functioneren van de hersens afwijkend ten opzichte van constructie en functioneren van de hersens van vrouwen.} In dit verband is het goed, op te merken dat homoseksualiteit aan de betrokken persoon opgelegd wordt, zonder dat hij/zij er ook maar iéts aan doen kan. Dit is maar een voorbeeld.

Hoe het zit met de oorzaak van kleurenblindheid laat ik over aan de zelfstudie, hahaha.

28 jul 1989

30. Ben niet - Mijn kind

[tm]

Het beste wat je hebt. Het is niet veel. Jij bent het maar. Je hebt niet veel te geven. Het beste wat je hebt. Je geeft het weg. Je bent zo hulpeloos. Het stroomt uit je, je stoot het uit en je bent hulpeloos. Een schepsel dat het beste wat hij heeft weggeeft; weggeeft. Het was jou eigen, je geeft het weg. Jij hebt het gemaakt en nu lig je het weg te geven, hulpeloos overgeleverd aan Moeder Natuur. In goed vertrouwen laat je het gaan. Waar gaat het heen? Het verlaat jou. Dat sprietseltje. Van jou was het. Jij hebt het gemaakt; alles wat je bent ligt erin besloten – en nu geef je het weg. Het loopt jouw lichaam uit. Je loopt leeg. Het was jouw lichaam, het verdwijnt nu. Waar gaat het heen? Mag je dit wel doen? Mág het wel? Dit spul van jou – mag je het zomaar de wereld in sturen? Is het goed? Mag het wel, dat jij zomaar jouw inhoud, datgene wat jou eigen is – jij bënt het – de wereld in spuit? Hoe angstig-makend! Hoe moet dit aflopen. Zomaar, zomaar, spuit jij jezelf leeg. Wat nu?? Angst!... Angst; angst; angst. Mag dit, mag, mag dit wel?... Want – ben jij nu geen **SMEERLAP**?!

Het wordt geaccepteerd. Je huilt. Zij accepteert het smerige dat uit jouw lichaam komt. Ze wil het wel hebben. Het komt uit jouw lichaam dat het vormde – jij loopt leeg, wat van jou is verlaat jou, en wat nu? Zij neemt het op. Zij accepteert wat van jou is. Jouw sprietseltje – zij neemt het. Zij heeft jou lief en neemt het. Zij zegt dat jij mag. Zo lief, zo goed: toe maar, kom maar!... Jij mag jezelf zomaar laten leeglopen. Zij vindt het goed. Het mag, het mag, het mag. Loop maar leeg! Toe maar jongen! Overgave, het mag, geen angst meer. Je huilt. Zij huilt. Je voelt hoe je hemels heerlijk leegloopt en het mag, zij vindt het goed en ze neemt wat van jou was in zich op. Het verdwijnt niet. Het blijft bestaan. Wat van jou was is nu van haar. Wat morgen komt is ongrijpbaar. Onvatbaar is, wat er verder gebeurt met wat van jou was. Jij hebt het gemaakt. Het beste wat je had – wat van jouw lichaam was – heeft jou verlaten – het is uitgestroomd uit jouw lichaam dat het voortgebracht heeft. Jouw sprietseltje is in haar overgegaan. Je was zo hulpeloos en angstig, maar het mocht, zij vond het goed, je huilde en zij huilde en nu heeft zij in haar lichaam geborgen wat uit jouw lichaam voortgekomen is. Nu groeit het ongrijpbaar in haar voort. Het

30. Ben niet – mijn kind

is uit jouw lichaam, maar in haar groeit het uit.

Morgen schreeuwt het! Overmorgen loopt het door ons huis!! Het is niet te bevatten.

Jammer dat ik van deze ervaring verstoken blijf. Hoe zou het zijn het zelf mee te maken?

28 jul 1989

31. Ben niet - Het leven

[vf]

Onbestemd grijs, hard, rond en bol:
Schedels, dode medemensen
De wereld is er mee bezaaid, de grond zit barstensvol
Onder onze voeten de dood. Als we lopen benzen
Wij bovenop een aarde helemaal vervuld van
Lijken
Allen die eerder waren zijn niet meer
Zij achtten zich net zo belangrijk als wij
Ook zij hadden hun gebed
Zij verwachtten niet dat de dood
Het einde is van al ons reiken
En toch blijkt keer op keer telkens weer:
Wij gaan allen dood. Wij zijn niets. Ook gij,
Mijn lezer: GIJ GAAT SPOEDIG DOOD. Uw hoofd
Wordt een bot, betekenisloos, hol; en
Uw bloed nu nog krachtig rood
Zal ophouden te stromen. Stoppen zal het, stollen
En uw ogen gaan verglazen, het vocht verliezen, uw bewustzijn
Is uitgedoofd,
De wormen zullen u eten
Die houden van ons vlees als het dood is,
Ze vinden het heerlijk en fijn,
Tja, en vroeger meenden we nog wel te weten
Na de dood leven we voort
We staan op. Wij gaan naar God
Nu weten wij, dat is gelul
God, o God, hoe hoog de nood is
Weet
Je NIET, want je was slechts een idee
Goed idee dat wel,
Maar je bent allang dood, en gesmoord
Je bent ons voorgegaan,
En niet eens tot bot
Geworden; want je was er nooit; nee
Je was altijd al nul
Maar de hel was en is er wel, oja de hel,

31. Ben niet – het leven

De hel van de doodsangst, die bestaat,
Die zal eeuwig voortbestaan
Maar jij, God: nee; jij niet
Wel: de haat
Schreeuwend felle pijn en stinkend heet
Zweet
Wreed
Vergoten bloed
Verdriet
Maar jij God, niet
Nee, de schepping is niet goed

31. Ben niet – het leven

Jij, stomme klootzak, zag nota bene dat het goed was
Maar het is rot en walgelijk
Dode, grijze schedels. Holle zwarte oogkassen,
De wereld is een goor karkas
Hoor de raven krassen
Hoe afschuwelijk.
Walgelijk afschuwelijk
Lijk lijk
Lijk
Slijk

Al die mensen die zo leefden,
Fris, vaardig, vastberaden

En beefden
Bij 't ouder worden
En zo smeekten om genade
En lijdende de dood in gingen
Wier knekels verdorden,
Vervielen tot een hopen dode dingen:
Botten, beenderen
Die zo'n stank verspreidden
Bij 't verrotten van hun
Vlees, opgedist op 't feest der blijde
Wormen:
Al die mensen vormen
Slechts een onderdeel
Van 't dood evolueren
Van stof en energie
Nee, er is niet veel
Te verwachten, niets te leren
In het leven, slechts dit ene:
Zie:
Mens gij zijt niet degene
Om wie de schepping is begonnen,
Slechts een product zijt ge
Van het schijnsel onzer hete zonne
En slecht gelukt
Ook nog. Mens: u bent een schepsel van niets
van NIETS!!

23-jul-2000

32. Spreuken-18

Anleguekberna

Het edele delen
der vermenigvuldiging

De piloot

in mijn broek
is altijd op zoek

Gezien:

naam van een windmolen: "Nooit Rust Mijn Lust"

Over de tastzin

Tanja (dromerig): "Jij tast en ik heb zin"

Spreuk:

"Joepieeee,
hij heeft een ding en ik een snee" (Tanja)

De grote gruwel:

Dat de diepere zin van
elk feest entropietoename is

Elke baby

Brengt de eindcatastrofe dichterbij

Zand

Klaas strooide haar, in 't holst van de nacht, zand in de ogen

En kroop bij haar in bed
Zo is Klaartje gekomen
In het bejaardentehuis
Is ze geëindigd
Als mevrouw Wakker-Vaak

Bevangen door de liefde
Geëlektrokutteerd

Lesbisch meisje dat ontrouw is
Rommelpot

Lente
De merel op het dak bralde bol: "I am the greatest". Bennie dacht:
-Fijn, lente, blij dat de vogeltjes weer fluiten, geeft je een blij gevoel-

Waar leeft u van
Dit is een quiz. Ik vraag u: "Waar leeft u van?". U zegt: "Van mijn salaris", of: "Van mijn tuindersbedrijf", of: "Van de handel"; of: "Van de Bic-ballpoint die ik gebruik om mijn referendarissenwerk te verrichten"; dat soort van antwoorden geeft u. Het juiste antwoord is: "Van de energie⁵³ van de zon en de vruchtbaarheid van de aarde"

Met peren
Kut Belle Hélène (KBH)

Gaat heen en
"op en neer
zei de Heer" ⁵⁴

Fundamentalisten
Hebben de neiging hun aandacht te richten op de splinter-defecten

⁵³ Van het feit dat de zon vreselijk *heet* is anders gezegd de entropie van de zon blijksems *laag* is.

⁵⁴ Vondst van Tanja.

32. spreuken-18

(vieze woordjes zeggen, godverdomme zeggen, de zondagsrust verstoren, enzo) en de balk-defecten over het hoofd te zien (de mensen niet liefhebben als jezelf)

Hoogfrequent

Klaas doet het Vaak

Waar houden de haantjes van?

Kut met veren

Levende natuur

Hartstochtelijk paar: een aanhaalkoppel van 1000 N.km

Kwak

Kwakzalvers regeren de wereld

Meneer Stapje moet oppassen

Let op Af, Stapje!

Naam van een geiser

Waankrater

Trouw dag

Rouwdag

Hahahaha!

Oud en nieuw

Oude wijven willen nieuwe zakken

JvdT

Ongeleid reptiel

32. spreuken-18

Vraag

Vraag: in welk dal woont niemand?

Antwoord: in het Niemandalletje

17-sep-2000

33. Verschrikkelijk intermezzo

[vf]

Het kan zijn dat dit boekje kapot loopt, in de zin dat ik het niet voltooiën zal. Ik voel dermate veel wanhoopsspanning in mij, nu, dat ik er even iets over zeggen wil, hoewel ik van plan ben de overdonderende ontwikkelingen die zich op dit moment voor mij voordoen op mijn boekje geen invloed te laten hebben.

De grote lijn van mijn werkstuk (*Levend begraven* bedoel ik) ligt namelijk al helemaal vast, en ik heb de meeste hoofdstukjes van *Deeltje 7* en *Deeltje 8* al geschreven en ingetypt. Het ligt allemaal al vast. Ik ga het nou niet meer overhoop gooien. Aan de andere kant is de verschrikking die in mijn leven nu boven water dreigt te komen dermate immens dat ik het er even over hebben moet. Het huilen staat mij nader dan het lachen – zo zegt men het, zo voel ik het. Feitelijk ben ik verschrikkelijk overstuur. Dat kan ik aan niemand laten merken, vandaar dat ik maar even in dit hoofdstukje vlucht.

c@ns@@r

Nog even iets van een heel andere orde, voordat we, wat mijn boekje betreft, gewoon weer tot de orde van de dag overgaan. Er is iets in mijn blaas aan de hand, of in de omstreken ervan, waar ik erg ongerust over ben. Ik heb vaak wat pijn daar, en het plassen gaat niet heel geweldig. Een aantal jaren geleden heb ik een operatie ondergaan, een blaashalsincisie zoals het zo mooi heet, omdat ik bijna niet meer plassen kon. Tijdens het onderzoek dat daaraan voorafging zag de desbetreffende medicus in mijn blaas iets wat hij niet plaatsen kon, een soort opening op een plek waar geen opening aanwezig hoort te zijn. Toen hij erin ging met zijn kijkinstrumentje viel ik flauw. Hij heeft niet kunnen achterhalen wat het is. Ook röntgenonderzoek dat vervolgens plaatsgevonden heeft, heeft geen uitsluitsel gebracht. Nou, ik weet ook niet wat ik heb. Maar ik weet dat ik heel langzaam steeds meer pijn krijg, en dat ik ook weer steeds minder goed plassen kan. Ik praat er met niemand over.

Misschien krijg ik dit boekje af voordat het te laat is. Of misschien

33. verschrikkelijk intermezzo

verdwijnt alles in een dofrazend vacuüm.

Ik neem dit “verschrikkelijk intermezzo” op die plaats in mijn boekje op, welke overeenkomt met het punt tot waar ik op dit moment gekomen ben met afwerken, overtypen en definitief maken van de diverse items waaruit mijn werkstuk bestaat.

23-jul-2000

34. Levende natuur - II

[az]

Een dag later, 's morgens, zit Z te snuffelen in enige van Q gekregen exemplaren van het maandblad *Bewust*. Een tijdlang leest hij. Hij vindt het moeilijk zich te concentreren als gevolg van een droom die hem gewekt heeft. Die droom bezorgde hem eerst een schok van blijheid waar echter een schok van droefheid op gevolgd is. Toen, zo wakker geschrokken, heeft Z zich gerealiseerd dat Sigmund Freud het gelijk geheel aan zijn zijde heeft. Nu doet Z zijn best, alle nare gevoelens te laten voor wat ze zijn, en leest aandachtig in *Bewust*. Er is iets aan de hand met een artikel over de ziekte AIDS; “de homoseksuelen” worden er net iets te expliciet in genoemd. Z bespeurt een ondertoon die onprettig aandoet, en op een bepaalde subtiële manier Centrum-Partij-achtig riekt.

–Symptoom van deze moeilijke tijd-, denkt Z. Maar hij leest ook dat de Ecologische Beweging zich absoluut niet met politiek in wil laten, en dat is een standpunt dat Z geweldig bevalt. En waar zij verder voor staan, het bewaren van de natuurlijke evenwichten in de ecologische systemen, en het behoud van het leven, deze doelstellingen is Z immers met hart en ziel toegedaan!

Simpele zieltjes zijn de *Bewust* volschrijvende lieden anders wel. Ze begrijpen van de menselijke psyche, die toch ook een natuurprodukt is, niets. Tja, en voor wie niets begrijpt is alles klaar en duidelijk. Simpel denken, simpele opvattingen – het zaad waaruit fundamentalisme voortkomt. En welke *Bewust*-lezer zal enig begrip op kunnen brengen, bijvoorbeeld (om maar iets te noemen) voor het stierenvechten zoals dit in Spanje beoefend wordt? Wie van de bewuste lezers zal de *natuurlijke* Schoonheid begrijpen die in de wreedheid van het stierengevecht vervat ligt indien het er volgens de regelen der Kwaliteit aan toe gaat. Trouwens, wat is “wreedheid”. Onze cultuur schrijft voor dat we wreedheid afkeuren maar wie weet wat wreedheid nou is? Wie weet wat wel mag en wat niet mag? Stierenvechten is een Symbool. Het is een Symbool van hoe de mens de strijd om het bestaan overleefd heeft. Kijk naar je handen! Kunnen ze beuken als stierenhoeven? Bevoel je voorhoofd: kan je er dodende steken mee uitdelen? Als je oppervlakkig kijkt naar de kenmerken van de mens snap je echt niet dat we hier met een diersoort met enige overlevingskans van doen hebben. En toch... is de mens de Grote

Winnaar geworden, absoluut en definitief de Koning der Schepping!
Hoe bestaat het!!

Nou, bezoek een stierengevecht en je ziet voor ogen getoverd hoe we het hem gelapt hebben. De mens is soepel en handelt conform de normen die zijn cultuur hem oplegt. De stier is een bundel formidabele kracht. Maar de menselijke souplesse, door Hartstocht gedreven, met Intelligentie ingezet, wint. De kunst van het stierenvechten is de kunst van het winnen van de meedogenloze strijd om het bestaan tussen de soorten om zijn of niet-zijn. En het protocol volgens hetwelk het gevecht in de arena zich ontwikkelt, heeft van alles te zeggen over de Waarheid die des mensen is, over de mens: het van erotiek bol staande pientere cultuurwezen dat niet leeft bij brood alleen, maar ook bij doden. Je kunt, door het stierenvechten te bestuderen, een stuk wijzer worden als je wilt. Je moet wel willen. Je moet altijd integer en oprecht naar de Waarheid op zoek willen zijn.

-Zal ik die lui van *Bewust* een boekbespreking van Hemingway's *Death in the afternoon* bezorgen... hahaha...-, denkt Z. Hij vindt het ook grappig dat Jung blijkbaar nogal in aanzien staat bij de Ecologische Beweging. Jungs schijnbaar mystieke ideeën bevat hen blijkbaar. Ze hebben vast niet in de gaten dat alles wat Jung schrijft er alleen maar op gericht is de dingen op een heldere, voor de menselijke psyche te bevatten manier onder de aandacht te brengen; Jung verkondigt geen Waarheden, zoekt niet naar fysisch juiste verklaringen, geeft geen mathematische modellen, en is hoegenaamd niet uit op weten hoe de psyche technisch gesproken functioneert; wat Jung te berde brengt, zijn tot droomplaatjes uitgekristalliseerde observaties – droomplaatjes, geen fysische plaatjes – en Jung is nu eenmaal geen fysicus en men moet zijn geschriften intuïtief lezen, niet analyserend, en niet fysisch-letterlijk nemen. Wat is mystiek? De stem van het Cultuurwezen! En als je je plezierig wilt voelen heb je mystiek nodig. Wijs de mystiek af, en je wordt een keiharde egoïst; of een seksmaniak; of een zelfdoder. De Egyptenaren hadden Isis, de Grieken Aphrodite, de katholieken houden het op de maagd Maria, en veel boeddhisten hebben Kannon in erkentelijkheid voor haar hulp en erbarmen in eerbied lief. De jongens van *Bewust* dromen van het Aquariustijdperk.

-Ik droom van Marilyn Monroe. Haha. De mens het tragische wezen.-
Een golf walgelijke wanhoop wil Z's psyche overmannen. Een heel gevecht volgt.

-Dat stukje lood in mijn bast heeft me flink geraakt.-

-Maar er zijn ook *leuke* dingen! Je hebt daar altijd het mysterie van de kwantummechanica nog, als lichtend feest met je meedansend, jouw leven lang, en waar je ook bent. M'n jongen, denk dáár nu aan!-

Z besluit, lid van de Ecologische Beweging te worden. Mocht er een fascistische infectie plaatsvinden dan zal hij zijn lidmaatschap weer

opzeggen. Hij wordt door A uit zijn gepeins gehaald die op de stoel bij het bed gaat zitten.

A :Het lijkt erop dat ik op de “later” te behandelen details na, nu eigenlijk alles wel weet? Ik geloof niet dat ik nog vragen heb!

Z :En gisteren zei je nog: ik weet niets!

A :Hihihhi.

Z :Er zijn nog wel wat dingen te bespreken hoor. Zal ik er een paar noemen? Eh... nou, psychologie, kwantummechanica, ecologie, geofysica, biologie, ...

A (fluisterend): Het Parfum...

Z (die goede oren heeft): Wat zeg je?

A (die oren heeft die plotseling een zekere gelijkenis met de klaproosjes vertonen):

Z :Vandaag zou ik iets over de kwantummechanica kunnen zeggen. Geen details weliswaar.

A :O, da's goed.

Z :Hee, wacht eens... Ik zou ook iets over de voortplanting kunnen vertellen he. Sluit beter bij gister aan! De hele kwestie is, dat wij het heel anders doen dan de eencellige vriendjes. Jij bent namelijk een kind van *twee* ouders. Eén vader, één moeder. Het zit bij ons heel anders dan bij de eencelligen. Als uit eencellige creatuurtjes nageslacht voortkomt, wordt de werkwijze gevolgd van het opsplitsen van één cel in twee cellen, waarbij Moeder de Cel stomweg ophoudt te bestaan. Overigens, niet om het een of ander, maar als baby'tje A opgroeit tot een volwassen man is de volumetoename die zich voordoet mooi wel aan de methode van de eencelligen te danken: celdeling. Want alsmaar hebben jouw celletjes zich gesplitst A, en telkens weer splitsten de dan ontstane cellen zich ook weer, net zolang totdat de baby-vrucht rijp geworden was en volwassen afmetingen aangenomen had. Van toen af aan werden en worden nieuwe cellen alleen nog gevormd om afgestorven exemplaren te vervangen⁵⁵, en is derhalve jouw lichaamsgroei tot staan gekomen. Eerst tot stand en vervolgens tot staan kwam jouw lichaamsgroei, haha.

Maar goed, wat ik eigenlijk zeggen wou: op de significante momenten waarop het aan de orde is een nieuw exemplaar van een gegeven soort van levend wezen te formeren, wordt de simpele methode van “ik offer me op door mezelf in twee stuks nageslacht op te splitsen” door bijna alle soorten creatuur die de aarde voortgebracht heeft, *niet* gevolgd! Nee, zelfs bij de planten gaat het er heel wat sophisticateder aan toe. Want zelfs bij de planten voltrekt het wonder van het leven zich door het samenvoegen van *twee sets DNA*. Men neme van vader een DNA set, en men neme

⁵⁵ Dit vindt overigens vrij frequent plaats. Voorbeeld: elke seconde maakt jouw lichaam elf miljoen nieuwe rode bloedlichaampjes aan.

van moeder een DNA set, men brenge deze bijéén, ja zo handele men, en dán komt het wonder tot stand dat tot gevolg heeft dat er nageslacht opbloeit dat als een op speelse wijze klaargemaakte cocktail van hoe het voorgeslacht was zal blijken te zijn.

Is het je wel eens opgevallen, dat jij qua innerlijke en uiterlijke eigenschappen NIET precies het gemiddelde van de eigenschappen van je ouders bent? Dat zou je nou eigenlijk wél verwachten, toch. Bijvoorbeeld, je zou denken dat de kleur van jouw ogen precies de kleur is die je verkrijgt door het mengen van de kleuren van de ogen van je ouders. Maar terwijl de kinderen van eencelligen volkomen identiek zijn met de moedercel, zijn kinderen van planten-, dieren- of mensenouders niet identiek met het gemiddelde van de betrokken ouders. Was dit wel zo, dan zouden alle kinderen van twee ouders sprekend op elkaar lijken; gek he dat dit niet zo is? Als je er zo eens over nadenkt? Kinderen lijken wel enigszins op hun ouders, en ook op elkaar, maar meestal zijn er toch ook behoorlijke verschillen. Vreemd nietwaar. Hoe zit dit.

A :

Z :Ik heb nóg een fascinerende vraag. Hoe verklaar je het, dat de mens in staat geweest is allerlei kattenrassen te kweken. De rassen zijn verkregen door gewoon de methode van evolutie door selectie toe te passen, waarbij de mens de selectie voor zijn rekening genomen heeft. Overigens, let wel: hier zie je, dat het voor maken van een ras niet nodig is dat zich mutaties in de genen van de dieren voordoen. Maar hoe kan het feitelijk bestaan dat je kattenrassen (en koeienrassen en konijnenrassen enz.) kweken kunt? Lastige vragen. Vind je zomaar geen antwoord op.

A :

A :Ja, voor zover ik begrijp wat je eigenlijk zeggen wilt, moet ik nu toegeven dat ik toch nog niet helemaal alles weet...

Z :Goed zo. Je maakt alweer vorderingen. Weet je wat, doe eens een literatuuronderzoek naar de mysteriën van de voortplanting – en dan is het eerste onderwerp om je in te verdiepen, *de proeven van Mendel*. En zoek uit wat de volgende woorden betekenen: *chromatide, meiose, diploïd, haploïd...*

O, er zijn zoveel raadsels. Zoveel vragen nog, de moeite waard om er de antwoorden op te achterhalen.

“Waarom verwisselt een spiegel wél links en rechts, maar niet boven en onder?”

“Waarom is de hemel overdag blauw en ’s nachts zwart?”

“Waarom bestaan er sadisten?”

A :

Z :OK.

Ik heb al eens gezegd dat doel nummer 1 van elk levend wezen is, het voortbestaan van de desbetreffende soort te bevorderen. Da’s logisch ook, want je begrijpt dat de methode van de selectie precies

die soorten doet voortbestaan, waarvan de individuen zó functioneren dat ze het voortbestaan van de soort zoveel mogelijk bevorderen. Wij, mensen, kunnen wat dit betreft met onze eigen neuronen voelen dat we er werkelijk op gebouwd zijn het voortbestaan van het verschijnsel “mens” te dienen; dit voelen wij immers onmiskenbaar op de momenten waarop het seksuele gevoel ons te grazen neemt! Want dan zijn we gewoon nergens meer... dan is voorwaar nog maar één zaak belangrijk. De zaak zaad. Het gedrag ten uitvoer leggen waartoe dat onmetelijke gevoel ons aanzet. Daar moet dan werkelijk alles voor wijken!!

A :

Z :Nouja, laat ons nu het waagstuk ondernemen, ons in de kwantummechanica te verdiepen...maak je borst maar nat jong... nadaatjes grijnzen u aan... aan het banket! Het diepzeebanket!!

A :Nounou...

Z :Breedbreed...

A :

Z :

A :

Z :Njet! Nee! Tidah!! We doen het niet. (Nog niet). Want alwéér schiet me iets leuks te binnen, waar ik je dolgraag wat over vertellen wil.

A :Iets leuks.

Z :Meerdere ietsen eigenlijk – namelijk een aantal wonderen wil ik je laten zien. Wonderen door het levende evolutieproces zelve voortgebracht.

O, dat levende leven, dat zich zo eindeloos geraffineerd manifesteert. Wat hou ik ervan! Denk er om te beginnen gewoon eens aan, hoe magnifiek het toch is dat overal om ons heen de levende natuur, jaar in jaar uit, het klaarspeelt adequaat op het wisselen der seizoenen in te spelen. Neem er eens rustig de tijd voor, je te realiseren hoe de natuur dit klaarspeelt. We zijn eraan gewend – daarom vinden we het doodgewoon. In feite worden uiterst geraffineerde manieren van doen in het geding gebracht. De bomen die in de herfst hun bladeren dumpen na er eerst het kostelijke chlorofyl uit teruggewonnen te hebben (waardoor de blaadjes in de herfst zo doodsmooi verkleuren) – en tegelijkertijd in de knoppen verborgen de nieuwe blader-embryootjes veilig beschut tegen de winterkou in petto houden in afwachting van betere tijden... De knolgewassen die bovengronds doodleuk afsterven, maar ondergronds veilig verscholen in de knollen alweer nieuw lenteleven herbergen... De kikkers bewegingsloos in de modder onderin de boven hen dichtgevroren sloot... De vleermuis ondersteboven in zijn winterslaap koud bijna geen energie verbruikend... enzovoort, enzovoort. Wat de natuur er al niet op gevonden heeft om de winter te overleven, het enorme arsenaal aan trucjes dat “bedacht” is, dit alles is dermate verbijsterend, zo ontzagwekkend knap, dat het

heus geen wonder is dat de mensen lange tijd meenden, het functioneren van de levende natuur aan het bestaan van de wonderlijke scheppingskracht van een Grote God te moeten toeschrijven. Doch toch bestaat er niets dan het dode automatisme, miljarden jaren volgehouden, van selecteren van die levensmechanismen die het meest fit for use zijn. De naam van de mens die een vooraanstaande rol gespeeld heeft in leren doorzien hoe het allemaal eigenlijk tot stand gekomen is, en die een der eersten geweest is die ingezien heeft dat het allemaal gewoon vanzelf zo gegaan is als het gegaan is, luidt: Charles Darwin. Hulde voor de unieke scherpzinnigheid van deze man, die niet bleef steken in de naïef bewonderende gedachte: “Welk een Goddelijk genie moet het zijn dat dit alles gewrocht heeft”, maar zijn grote hersens gebruikende, en door goed waar te nemen, de Waarheid gezien heeft! Terwijl Freud doorzien heeft waar het bij de mens allemaal om draait, verklaart Darwins theorie hoe dat zo gekomen is. Alles is volkomen logisch én wonderbaarlijk tegelijk, is dat niet leuk. En nu: de vijgenboom⁵⁶. Hoe doet die het.

Een vijg is, hoewel hij een peerachtig uiterlijk heeft, überhaupt geen vrucht maar een object dat van binnen vol zit met... bloemetjes.

A :Wat bizar. Hoe kan dat nou. Is een vijg dan hol?

Z :Inderdaad bevindt zich in het inwendige van een vijg een holte. “Normaal” is, dat bloemen een naar buiten gerichte natuur hebben ten einde de welwillende aandacht van insecten of vogeltjes op zich te vestigen, dan wel bestuiving door de wind mogelijk te maken. Maar bij de vijg zitten de bloemen juist helemaal verstopt.

A :Ongeschikt voor opname in de Keukenhof dus.

Z :Juist. Goed gezien, A.

Bloemen bestaan alleen maar om de voortplanting ten uitvoer te leggen, en ook bij de vijg is het puur om dit goede doel te dienen dat ze bestaan. Maar de vijgenbloemen doen het in innige samenwerking met een bepaald soort galwespjes. Dat is hun geheim, het geheim waarin ik je dadelijk zal inwijden.

“Samenwerking” zeg ik. Zo zegt een mens het, maar zie het toch maar niet zo dat de wesp en de vijg het zo ervaren. Nee, die doen maar wat, die doen gewoon wat in hen opkomt. Doordat wat in hen opkomt toevallig goed uitpakt is het desbetreffende mechanisme de eeuwigheden door blijven bestaan.

En eerst nog even dit. Zowel wat de vijgenboom doet – UFO’s formeren met bloemetjes erin – als hoe het galwespje zich gedraagt, is het pragmatische aspect van de informatie die in de diverse genen vastgelegd ligt. In de genen bevindt zich de syntactische informatie waar het allemaal op berust. En de gevolgen van het

⁵⁶ [Referentie 48].

verborgen bloeien der vijgenbloemetjes en het gedrag van de wespjes, d.w.z. de bijdrage die ze leveren aan het schitterende voortplantingsprocesje waarover ik je zodadelijk vertellen mag, zijn het pragmatische aspect van de informatie in de genen van vijgenboom respectievelijk galwespje. Realiseer je overigens dat zich in de galwespjes een zenuwstelsel bevindt dat als stuurmechanisme fungeert ten behoeve van het doen en laten van het insectje. Terwijl het bij eencelligen zo is dat het DNA het gedrag van de cel redelijk rechtstreeks bepaalt – via de diverse eiwitten namelijk welke door toedoen van het DNA aangemaakt worden – is het bij meercellige dieren zo dat dankzij het DNA in de genen een zenuwstelsel opgebouwd is dat het gedrag bestuurt; en het zenuwstelsel is een informatie verwerkend systeem: een automaat die, als respons op inwendige en uitwendige prikkels, ervoor zorgt dat het levende wezen in de wereld functioneert. 't Is een tamelijk ingewikkelde gang van zaken, die echter heel succesvol is.

Een vijf, een “vrucht met bloemetjes erin”, heeft een heel klein openingetje dat van schubbetjes voorzien is die met elkaar een uitstekende afscherming tegen de boze buitenwereld vormen. Maar de afscherming is net niet volkomen, zodat de geur van de vrouwelijke bloempjes in de vijf naar buiten treden kan. Deze geur ziet kans te ontsnappen en wat blijkt? Dat de vrouwelijke galwespjes er dol van geluk van worden. Hemels heerlijk vinden de madammekes het luchtje dat ze nu opsnuiven, ja onweerstaanbaar aantrekkelijk. Tja, die vrouwelijke bloempjes in de vijf zie je dan wel niet, maar ze weten zich weldegelijk in de wereld te manifesteren – door toepassing van de Grote Parfum Truc. En als een verleid wespenwijfje bij de opening van de vijf belandt, wil ze *coûte que coûte* naar binnen. Van de consequenties van haar dadendrang trekt ze zich geen zier aan en ze begint met de moed der wanhoop te worstelen om erin te komen. Ze boft want het miljarden jaren geleden begonnen evolutieproces heeft haar van een wigvormige kop voorzien die perfect geschikt is om tussen vijgenschubbetjes dóór te stoten. En ze worstelt zich met de moed der verliefden tussen de schubbetjes van de vijf door. Ze verliest een voelspriet, en tenslotte al haar vleugels maar dat dondert niet, want o wat ruikt het hier heerlijk, zo onweerstaanbaar verrukkelijk ruikt het hier, en het fijne is dat wat het wespje wil, inderdaad *lukt*, want ze maakt vorderingen, hoe dan ook, en dat is het enige dat telt!! Iets hogers is er niet dan het inwendige van de vijf bereiken ...

De kille realiteit is, dat als mevrouwetje binnen is, de schubbetjes achter haar de boel definitief op slot doen. De zaligheid blijkt een Graf te zijn. Maar, weet het wespje veel, zij gaat gewoon door met doen waar haar Basic Instincts haar toe aanzetten, en dit nu, is nu: met haar legboor aan de gang gaan. Ze legt met haar legboor eitjes in het vruchtbeginsel van de vrouwelijke bloemetjes.

Nu moet je weten dat men in het inwendige van vriend vijg drie soorten bloemetjes aantreft. Je hebt er mannelijke bloemetjes (die overigens op dit moment nog in de knop zitten), en je hebt twee soorten vrouwelijke bloemetjes, die in volle bloei staan. Zo moet het ook zijn, anders werkt het niet. En de ene soort vrouwelijke bloemetjes heeft een korte stijl, en de andere een lange. En dit onderscheid heeft een goede reden!

A :Tja. Maar je zei twee woorden die me niets zeggen: *vruchtbeginsel*, en *stijl* ???

Z :Het zogenaamde vruchtbeginsel bevindt zich onderaan de stijl, dewelke recht overeind in de bloem staat. Wacht, ik teken het.

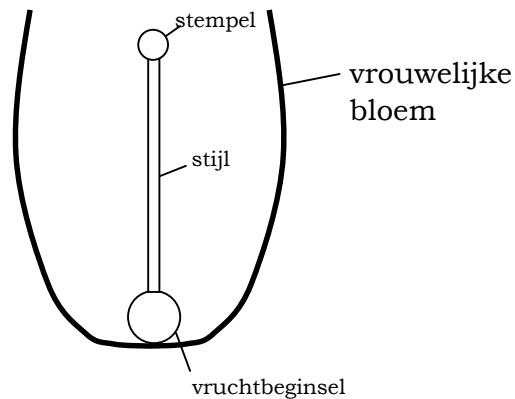

Als mevrouw tje met haar legboor in een langstijlig bloempje prikt, ergert ze zich want dan kan ze niet bij het vruchtbeginsel komen (en dat is nou juist wat ze weldegelijk wél wil!). Gauw gaat ze verder, inwendig mopperend omdat OLH het niet goed gemaakt heeft. Hij had het zo moeten maken, dat je aan de bloemetjes kon zien welke lang- en welke kortstijlig zijn, bijvoorbeeld door de bloemetjes te markeren met de letters “K” respectievelijk “L”. Zoals het nu is, zo onhandig, leidt het tot tijdverspilling – so ferfeelun adoeh! Aldus het inwendig gemopper van het galwespje. De truc is echter dat het voor het voortbestaan van vijgenbomen bij uitstek nu juist de ferfeelunde langstijlige bloemetjes zijn die het hem doen. Want als het wespje tevergeefs friemelend probeert het vruchtbeginsel te bereiken, veegt ze al doende wat van het vijgenstuifmeel dat op haar lichaam geplakt zit aan de *stempel* af. En dat er stuifmeel op de stempel belandt, dat is precies wat gebeuren moet. Vond dit niet plaats dan zou het met het bestaan van de vijg gauw gedaan zijn, bij gebrek aan nageslacht; en ook het bestaan van de desbetreffende soort galwespje zou dan niet lang voortduren – want de twee betrokken soorten zijn honderd procent op elkaar aangewezen wat de voortplanting betreft (en je vraagt je natuurlijk af hoe het galwespje aan stuifmeel op haar lichaam gekomen is,

maar dat vertel ik zo).

Stuifmeel is een product van mannelijke bloemetjes. Als stuifmeel op een stempel belandt, brengt dit teweeg dat in het vruchtbeginsel onderaan de stijl *zaad* gevormd gaat worden. In dat zaad zitten dan zeer kleine miniatuurtjes, babyplantjes, de kiempjes waaruit nieuwe plante-individueen op kunnen groeien. De rol van het galwespje voor het voortbestaan van de vijg, is dat ze stuifmeel op de stempels van de langstijlige bloemetjes aanbrengt. Ze brengt trouwens ook bij de kortstijlige bloempjes stuifmeel op de stempel aan, maar daar heeft de vijg niets aan want het mevrouwetje deponeert met behulp van haar legboor een wespeneitje in het vruchtbeginsel van de kortstijlige bloemetjes. Ze deponeert tevens een substantie die veroorzaakt dat er daar ter plekke een zogenaamde *gal* ontstaat; de door het wespje ingespoten substantie is namelijk voor de plant een *groeihormoon*. De gal die ontstaat bestaat uit een grote hoeveelheid plantencellen. Straks als het wespelarfje uitkomt zal het zich aan de gal tegoed doen, zodat het mooi groot groeien kan dankzij al het eten dat ter beschikking staat.

Als het wespenvrouwetje klaar is met wespeneitjes plaatsens, loopt het droevig met haar af – dan gaat ze dood. Maar daarna komt in het duister in de vijg stilaan nieuw leven tot stand. Want daar wordt in de langstijlige vrouwelijke bloemetjes vijgenzaad gevormd. En in de kortstijlige vrouwelijke bloemetjes komen uit de eitjes larfjes tevoorschijn. De larfjes, wat doen die? Die smullen van de gallen. Tevens brengen ze een substantie voort die ervoor zorgt dat de vijg niet rijp wordt. Het punt is, zodra de vijg rijp is loopt hij het risico te verdwijnen in de maag van een toevallig passerend hongerig sujet, hetgeen een voortijdig einde aan de gang van zaken zou maken.

Je ziet dat de mechaniekjes van de levende natuur uitermate doorwrocht zijn. Overal is aan gedacht.

Als de wespelarfjes groot zijn verpoppen ze zich, en uit de poppen zullen zowel mannelijke als vrouwelijke wespjes tevoorschijn komen, - zodra het hun tijd is. Na verloop van tijd komen eerst de mannelijke wespjes tevoorschijn die er geen gras over laten groeien. Ze hebben geen vleugeltjes maar hebben aan vliegen ook geenszins behoefte, nee, vrouwen willen ze. Die zijn er genoeg, – weliswaar in pop-vorm, maar de mannetjes vinden ze zo juist heerlijk. Dus storten ze zich zonder te dralen op de vrouwelijke poppen, en bevruchten hen. Vervolgens graven ze een gangetje door de wand van de vijg waarna er buitenlucht in de holte doordringt.

Ha, frisse lucht, eindelijk; na verloop van tijd zien we waarom de wespjongetjes ervoor gezorgd hebben want de binnengestroomde frisheid sorteert twee belangrijke effecten. Ten eerste komen nu de wespenvrouwetjes op de poppen, dat wil zeggen uit hun poppen. En tevens komen de mannelijke vijgenbloempjes tevoorschijn, die tot op dat ogenblik in de knop gezeten hebben. Heel veel van die

mannelijke bloempjes zijn er, en, zoals het mannelijke bloemetjes betaamt, zitten ze allemaal onder het stuifmeel. Dus is het onvermijdelijk dat de rondscharrelende vrouwelijke galwespjes ook onder het stuifmeel komen te zitten. En dit dan is het stuifmeel dat te zijner tijd door de vrouwtjes, als zij op hun beurt door Het Parfum verleid in een verse vijg doordringen, op de aldaar aanwezige stempels van de vrouwelijke bloempjes overgebracht zal worden...

Nu gaan de mannetjes en de vrouwtjes eendrachtig aan het werk om de vijgenschubbetjes af te bijten die de weg naar buiten versperren. Als de uitweg naar de wijde wereld open ligt gaan de vrouwtjes er vandoor. En de mannetjes, die geen vleugels hebben, blijven achter. Die gaan dood. De holte in de vijg is hun massagraf.

Vervolgens wordt de vijg rijp. Aan het vruchtvlees doen zich vleermuizen, apen of vogels tegoed, hetgeen mooie gevolgen voor het vijgenzaad heeft (het zaad dat in de langstijlige bloempjes gevormd is). Het zaad kan onder de boom op de grond belanden als de vijg aangevreten wordt, het kan ook zijn dat het geconsumeerd wordt en in het spijsverteringsorgaan van een of ander dier verdwijnt. Het laatste is de betere gang van zaken, want de zaden zijn toch onverteerbaar, en verlaten dus via maag, darmen en uitlaatvoorziening na enige tijd hun gastheer weer, waarbij ze ergens ver verwijderd van de moederplant gedropped kunnen worden. Zodoende is er een kans dat een vijgenzaadje op een plekje terecht komt waar het de gelegenheid krijgt tot een volwassen vijgenboom uit te groeien.

Zie je, zie je, zie je nu hoe geraffineerd enerzijds, en hoe toevallig ontstaan anderszins de mechaniekjes zijn die in de praktijk functioneren. En zie je ook hoezeer voor geen enkele werkwijze, hoe wreed of vulgair ook, teruggedeinsd wordt – Gods wegen zijn wonderbaarlijk, nou reken maar! Een aap die een mondvol vruchtvlees, dode wespen en zaden doorslikt, ongetwijfeld baat heeft ook nog bij de eiwitten waaruit de insecten bestaan, en het zaad na verloop van tijd uitkakt is een belangrijke schakel in het voortbestaan tot in alle eeuwigheid van de vijgenboom en daarmee ook van het vijgenwespje.

Overigens zijn bepaalde vijgensoorten *wurgers*. Dat wil ten eerste zeggen dat het zaad van de vijg hoog bovenin een boom ontkiemt, in een beetje voedingsbodem dat daar op één of andere manier vergaard is, ergens in een uitsparinkje hoog in de kruin van de desbetreffende boom. Een plant die hoog in een boom leeft, in een daar aanwezig beetje voedingsbodem, wordt *epifyt* genoemd. Moedertje Natuur heeft heel wat epifytensoorten voortgebracht, waaronder 9000 orchideeënsoorten. (Er zijn 18000 soorten orchideeën, waarvan er 9000 epifyt zijn.) Een wurger is een epifyt die vanuit zijn hoge positie lange wortels naar beneden stuurt;

tenslotte bereiken deze wortels de aarde. Vanaf dat moment beschikt de wurger over lekker veel water en voedingsstoffen, en daar maakt hij gebruik van zodat hij alsmaar omvangrijker wordt. Hij vormt een grandioos bladerdek. Hij laat onophoudelijk nieuwe hangende wortels naar omlaag kronkelen. De boom waarop de wurger ooit begon wordt nu langzamerhand in een heel netwerk van wortels ingepakt. Het eindresultaat is dat de ingepakte boom het loodje legt. Echt “wurgen” is er overigens niet aan te pas gekomen. De geslachtofferde boom is bezweken doordat zijn ongenode gast dermate veel licht uit de lucht tot zich nam, en water en mineralen uit de bodem, dat er voor het ingekapselde exemplaar zo goed als niets overbleef. Het eind van het liedje is dat de wurger als holle boom alleen verder leeft. Hij heeft gewonnen, maar blijft wel hol en ledig achter. Interesseert hem niets natuurlijk! Want dat soort cynische lui heb je nu eenmaal.

Nu iets over de grootste bloem van de wereld, die van de *rafflesia*. Wie houdt niet van de pracht en de geur van bloemen? Maar de rafflesiabloem, welke negentig centimeter groot wordt, stinkt als de hel! De bloem stinkt naar lijken, naar rottend vlees dus. Aangezien subjecten uit de vliegenwereld een ander waardenstelsel hanteren dan bijvoorbeeld de bijen of wij mensen doen, komen er vliegen in een staat van verrukking op de rafflesiabloem af. Daar aangekomen dragen ze door hun begerig gescharrel aan de voortplanting van de rafflesia bij. Het oude verhaal van de bloemetjes en de bijtjes, u begrijpt wel hoe het gaat he. Eeuwig ruist het bestuiven. Eeuwig schiet ontkiemd zaad als paddestoelen uit de grond. Eeuwig hebben de lullen lol. Voorwaarts Mars, terug naar Graf. Das Lied von der Erde!

De rafflesia is trouwens een parasiet die geheel verborgen onder de grond leeft in de wortels van zich in het broeierige oerwoud om bomen slingerende lianen. Ook de bloemknop van een rafflesia komt verstolen tot stand, in een wortel van de betrokken liaan. Pas als het zover is komt ie vanuit de wortel omhoog stoten, zich een weg banend om bovengronds zijn stank en praal ten toon te spreiden. Al met al is de monsterlijke bloem het enige dat van de rafflesia überhaupt zichtbaar is. Deze plant is *tweehuizig*, kan ik je nog vertellen. Dat wil zeggen dat een plant óf uitsluitend mannelijke, óf uitsluitend vrouwelijke bloemen voortbrengt. Maar je bent op de rafflesia nu misschien wel uitgekeken? Op dit opzienbarende geval met zijn oranje-achtige kleur en vuilwitte spikkels, fungerend als stankorgel – als je je erin verdiept kan je het gevoel krijgen in de krater van een hels kolkende vulkaan te kijken. “Zeg het met bloemen”, spoort de op geld beluste commercie ons vrolijk doende aan... We zouden aan Stalin en Hitler een ruikertje rafflesiabloemen op kunnen dragen?!

Z :Die rafflesiabloem doet me ergens aan denken...

Z :Ik stelde je laatst voor met mij mee te gaan naar een seksclub.

A :Uh

Z :Maar eerlijk gezegd heb ik me vast voorgenomen nooit meer een dergelijk oord te bezoeken.

Huize Rafflesia! Zo zouden ze zich moeten noemen. Weet je, calvinisme is een kwaad, maar als ik dan toch tussen twee kwaden kiezen moet – dan kies ik voor het calvinisme.

Ach; misschien, misschien... misschien zal ik tenslotte echte vrede vinden door de implementatie in het leven van alledag van bepaalde ideeën die voortvloeien uit onze interdisciplinaire antropologische studies! Wie zal het zeggen? Nooit de hoop opgeven!

Pornografie is een verslaving, en seksclubs zijn broeikassen van pornografie.

Pornografie is een verslaving waarvan, voor zover ik weet, alleen mannen het slachtoffer kunnen worden.

Let op het woord *slachtoffer*, dat ik hier heel bewust gebruik. Dit neemt niet weg dat het vrouwen zijn, de “objecten” waarop de meeste mannen gericht zijn, de vrouwen zijn het, die vreselijk gebukt gaan onder het smerig soort van lijden dat door de demon van de pornografie voortgebracht wordt. Ooit kleefde aan het beroep van hoer misschien iets van een romantisch aspect. “We doen wat we doen”. Maar de laatste decennia zijn de mannen steeds verschrikkelijker geworden, steeds bezetener, en ze willen steeds meer. O, het is ontzettend.

Er is zoveel leed!

Pornografie is als een leverworst die onder handbereik voor je hangt – maar telkens als je je hand ernaartoe beweegt trekt de worst zich wat terug en als je niet tot bezinning komt zie je op het laatst niets meer dan die voor je uit dansende worst, en doe je nog maar één ding: erachteraan jagen.

En de dollemannen willen steeds meer.

En de vrouwen zijn de dupe. Nee, het is verschrikkelijk.

A :

Z :Ik las laatst dat men in Amerika ontdekt heeft dat in de hersens van een mens ten tijde van de aandrang van die hormonen die vrijkomen als hij in een verhoogde staat van opwinding verkeert, o.a. een stof aanwezig is met een uitwerking, vergelijkbaar met die van LSD!!! En dit verklaart uiteraard alles, ook de observaties naar aanleiding waarvan Einstein verzuchtte dat er zoveel meer in het ruggenmerg zit dan in de grote hersenen, en dat het daar zoveel steviger zit ook nog, want

waar de LSD is in het hoofd
is het verstand verdoofd...

En toch zou ik dit allemaal misschien niet tegen jou moeten zeggen want soms maak je op mij de indruk preuts te zijn, seks weerzinwekkend te vinden, bang te zijn voor seks, niet te willen accepteren dat ook jij die momenten beleven moet waarop je van top tot teen door wellust beheerst wordt, de momenten waarop je niets anders te doen hebt dan in opperste extase die God aanbidden welke door velen ervaren wordt als de personificatie van de Duivel zelve, en ik heb het nu dus over Heer Phallus. Kortom, je maakt op mij de indruk *verlegen* te zijn.

Wie zal zeggen wat erger is voor een man: slachtoffer te zijn van de burgerlijkheid, of slachtoffer van de pornografie te zijn.

Wél weet ik zeker dat die vrouwen die zich aan de pornografische dwangideeën van bezeten mannen moeten onderwerpen, een afschuwelijk lot hebben. En ik heb me dan ook voorgenomen nooit meer een seksclub te bezoeken. Ik ben met andere woorden in staking. Ik voer een eenmansactie tegen de pornografie! Ik hou, door me opzettelijk en vrijwillig als calvinist te gedragen, een niet-demonstratieve hongerstaking. Het zijn vooral de *vernederingen*, en godbeter 't de *martelingen* die de hoeren te verduren hebben, die hen doodongelukkig maken en hen dwingen dingen te doen waarvan ze walgen, waartegen ik in opstand gekomen ben. Ik weet wel dat er vrouwen zijn die deze dingen graag doen, en er plezier in hebben – vrede zij met hen – maar het erge is dat zeer velen van hen, de door de mannen gewenste smeerlapperijen volbrengen omdat ze daartoe *gedwongen* worden. Nee, het is te erg, te erg...

Maar, knoop dit in je oren: voor jou zal ik, indien nodig, mijn protestactie onderbreken. Als jij de behoefte krijgt je boeien te verbreken zal ik, indien gewenst, met je naar een seksclub gaan om je bij te staan in je moeilijke strijd. Want ik weet niet of je in staat bent de moordende beschroomdheid op eigen kracht te overwinnen.

En nu: nu gaan we eerst gewoon door. Nu zal ik wat vertellen van de gewoontes der *prieelvogels*.

Prieelvogels leven in de oerwouden van Nieuw-Guinea en het noorden van Australië, en de mannetjes zijn heel erg mooi. Die hebben prachtig felle kleuren. Ze zijn bovendien tot het bouwen van gecompliceerde constructies in staat, de “priëlen”. De vrouwtjes echter zien er absoluut niet spectaculair uit, die zijn bruin-groen, en zij hebben als taak het nest te bouwen, de eieren te leggen, de jongen uit te broeden, de jongen te verzorgen en de jongen te voeden. Alleen de afwas hoeven ze niet te doen. En het mannetje? Hij heeft als grootse taak, naar de vrouwtjes te lonken hopende dat er eentje bij is dat het met hem doen wil – waarna zij haar gang mag gaan, dat wil zeggen in haar eentje de gevolgen van Don Juans dadendrang dragen: het nest bouwen, dus, en de eieren leggen, dus, en de jongen grootbrengen... *dus!* Je ziet dat bij de prieelvogels

de vrouwtjes sloofjes zijn en de mannetjes showbinken die hun leven verdoen. Verdoen, ja, verdoen met status najagen. Status die ze aan hun bouwwerken ontlenen, de priëlen. Dit zijn maaksels van twijgjes, fel gekleurde bessen, slakkenhuizen, veren, mos, bloemen, spinsels van insecten, stukjes witte zwam, bergjes zand – nouja, wat al niet. De *geelkopprieeelvogel* verft de te benutten twijgjes soms wit met behulp van een bosje bladeren dat hij als penseel gebruikt. En de witte verf verkrijgt hij door op bepaalde stukjes plant te kauwen waardoor een mengsel van plantensap en spuug gevormd wordt, dat is de verf. Het prieel van de goudkopprieeelvogel is bijna twee meter hoog! O de mannetjes zijn zo trots op en gelukkig met hun priëlen, en ze besteden er alle mogelijke zorg aan en het is geen wonder dat ze zich zo om hun priëlen bekommeren want alleen mannetjes die een prieel hebben mogen met een vrouwtje paren. Geen vouwtje namelijk zal zich verwaardigen in zee te gaan met een mannetje dat niet eens een eigen prieel heeft.

Als het broedseizoen in aantocht is worden de mannetjes geweldig ijverig. Ze gaan dan hun priëlen bouwen doch eerst gaan ze *baltsen*. Wat is dat nu weer, zult u vragen. Nou, het is gewoon een ander woord voor opscheppen – reclame voor jezelf maken. En zie de stoere binken nu schaamteloos met zichzelf te koop lopen, met name met hun kleuren. En ze blazen zich op om maar zoveel mogelijk indruk te maken, ja en ze springen hoog de lucht in, ze voeren een waar ballet op. Ze geven een vertoning ten beste waar je je ogen op uitkijkt. Zo vindingrijk! De ene onverwachte geste en pose na de andere. En ze maken kabaal... Ze snappen met hun snavels, slaan met vleugels, produceren kreten. *Manakins* kunnen met hun vleugels zelfs een zoemend geluid voortbrengen door ermee te vibreren dat het een lust is. De jongetjes doen het baltsen niet in eenzaamheid maar, integendeel, met z'n allen bij elkaar. Zo maken ze er vereend in het kwaad een groots spektakel van. Dat valt op, en de vrouwtjes houden ervan hen zo bezig te zien. Ze komen er heftig geïnteresseerd op af. Goh zie die ventjes eens bezig zeg. Hm, doet me best wel iets.

De baltsplaats wordt door de mannetjes, voordat ze er hun stuk op gaan voeren, eerst gezuiverd van alle ongerechtigheden. Niets mag de aandacht afleiden van hetgeen waarnaar de malse meisjes moeten koekeloeren: de mannen van zessen klaar. Dus wordt elk overtollig takje, bloempje of blaadje en sowieso alles wat er ligt verwijderd.

Dan begint het baltsfeest, en daarbij maken de mannetjes uit wie de haantjes-de-voorsten zijn, en wie de schlemieltjes. Daarna weten we waar we aan toe zijn. De pikorde is tot stand gebracht! Dat is belangrijk!! Want nu weten we wie een prieel mag bouwen, en wie niet. De Binken wel, de watjes niet.

Er zijn vaste plaatsen waar de priëlen opgetrokken worden. Waar

je dit doen mag, dat is aeonen geleden al besloten, daar wijk je niet van af. Een kwestie van adat. Je zult altijd zien dat sommige watjes zich niet bij de situatie neer willen leggen, - ook hier weer zie je het gebeuren... Je ziet gebeuren dat, terwijl er hard gewerkt wordt om de priëlen op te trekken, er onverlaten zijn die proberen de rechtmatige bouwers te verjagen om hun plaats in te nemen. Dat leidt natuurlijk tot een gekrakeel van jewelste want geen der prieelvogels kent het gebod van de ander de andere wang toekeren en je vijanden vergeven. Dat soort geboden, nooit van gehoord – vechten dus!!

Mijn hypothese is, dat ook bij de mens oorlogen in diepste wezen niet omwille van economische, maar dankzij seksuele drijfveren tot stand komen.

Het baltsfeest, de verrijzende priëlen, het gevecht tussen de mannen – het windt de vrouwtjes geweldig op, waardoor ze hun bezinning verliezen. Met hun kopjes vol LSD tuinen ze erin... Een mannetje dat zich eigenaar van een door een vrouwtje uitverkoren prieel mag noemen krijgt tenslotte zijn zin. Hij mag zijn *cloaca* tegen die van het desbetreffende lekkere schatje duwen.

Als het allemaal voorbij is gaan de vrouwtjes nesten bouwen, eieren leggen, al het huissloofjeswerk doen. Wederom schitteren de mannen, namelijk deze keer door afwezigheid.

A :Tóch leuk!

Z :Vind je?!

Denk erom hoor – niet aan LSD verslaafd raken. Want dan ben je verloren – verloren voor de wetenschap!

A :Hihhi.

Z :Verlies bij dit alles niet uit het oog dat het nieuwe leven (de bevruchte eieren) dat de prieelvogels al doende tot stand brengen, niets is dan het pragmatische aspect van de informatie waarvan je het syntactische aspect terugvindt in hoe de desbetreffende codons in de DNA-moleculen geplaatst zijn.

A :Afgesproken.

Z : Voor de mens geldt hetzelfde. Ook jouw impact op de wereld is niets dan het pragmatische aspect van informatie die in je DNA vastgelegd is. Alleen is de invloed van het DNA op jouw handelingen nog indirecter dan bij de prieelvogels. Bij een eencellig schepseltje beïnvloedt het DNA diens functioneren zonder veel omwegen. Bij hogere diersoorten zoals de prieelvogels zijn het de hormonen en het zenuwstelsel die het gedrag bepalen – maar het DNA heeft de eigenschappen van het zenuwstelsel en de hormonenklieren bepaald. Bij de mens is de invloed van het DNA nog weer indirecter, want bij de mens wordt het functioneren van zijn zenuwstelsel (met name van zijn hersens) sterk mede bepaald door de *cultuur* waarin hij opgroeit. Gedurende zijn kindertijd wordt het zenuwstelsel van een mens geprogrammeerd door toedoen van de indrukken die hij

opdoet. De mens heeft namelijk niet een zenuwstelsel met vast ingebakken reflexen, doch een in hoge mate programmeerbaar zenuwstelsel. Weliswaar zijn de zenuwstelsels van alle hogere diersoorten wel enigszins programmeerbaar, zoals de beroemde proeven van Pawlow aangetoond hebben. Maar hoe een mens functioneert hangt in veel groter mate af van hoe hij door zijn cultuur geprogrammeerd is dan dit bij andere diersoorten het geval is. Bij de mens gaat het werkelijk behoorlijk ver. Je hoeft een hond geen seksuele voorlichting te geven, want hij weet het allemaal vanzelf wel. Bijvoorbeeld (nu volgt een gedachtenexperiment), als je een groepje mensen zou opvoeden zonder hen in contact te brengen met die aspecten van onze culturen die een mens vertellen hoe de kindertjes gewrocht worden, dan zou het kunnen zijn dat dit groepje mensen uitstierf zonder nageslacht voortgebracht te hebben. Want het enige waar het zenuwstelsel en het hormonale stelsel van een mens voor zorgen, is dat een mens geïnteresseerd is in zijn eigen geslachtsdeel en, op alter leeftijd, dat van anderen. Maar deze aandacht is ongericht, en het eruit voortvloeiende gedrag slechts rudimentair gedoe, en het gedrag moet gedifferentieerd worden door toedoen van de cultuur waarin de persoon leeft, wil het effectief zijn. Al de praktische aspecten van zijn functioneren in de wereld moet een mens *leren*. Alleen vaardigheden zoals zuigen aan een tepel en kauwen van voedsel doen we vanzelf goed. Onze cultuur moet ons al het andere leren. En jouw cultuur leert je hoe je je moet gedragen. En het kan ook heel anders dan zoals jij het geleerd hebt. Bijvoorbeeld, de Eskimo's kennen de tongzoen niet. Die drukken hun neuzen tegen elkaar. Grappig is, dat het woord waarmee Eskimo's de geslachtsgemeenschap aanduiden, ook *lachen* betekent; dit is trouwens een interessante vondst waar onze cultuur maar weinig weet van heeft, de vondst namelijk dat seksualiteit niet zozeer als iets vies' opgevat hoeft te worden maar ook als uiting van vrolijkheid kan worden beleefd. Met name het calvinisme werkt in de hand dat bij ons het paren beoefend wordt met een hoofd en hart vervuld van opmerkelijk veel ernst en toewijding (en de keerzijde hiervan is een onbeheersbare oriëntatie op wellust) – dat je je er ook vrolijk bij kunt voelen ontgaat ons. Calvinisten kunnen niet relativiseren. En ook niet lachen (ze doen alleen maar alsof).

Maar wat ik eigenlijk zeggen wilde, is dat de informatie in het DNA in jouw cellen, jouw gedrag slechts ten dele beïnvloedt. Want ook de informatie die als cultuur vastgelegd is heeft een sterke invloed op hoe je handelt, en wandelt en voelt. En aangezien het geheel van cultuurpatronen waarin je zwemt de resultante is van gedragingen van al de vele generaties mensen die aan jou vooraf gingen, is het duidelijk dat jouw werken in de wereld niet alleen van de informatie in jouw eigen genen het pragmatische aspect is, maar ook van de informatie in het DNA van miljoenen andere mensen die bijna

allemaal al honderden jaren dood zijn!!

Het aardse evolutieproces heeft door het cultuurwezen *mens* voort te brengen het natuurverschijnsel leven nog meer adaptief vermogen gegeven dan het al had. De mens is namelijk, doordat hij zo expliciet programmeerbaar is, in staat zijn gedrag aan te passen aan een werkelijk ongelofelijk scala aan omstandigheden. “Expliciet programmeerbaar”, daar bedoel ik óók mee: de mens kan *nadenken*, en daarbij conclusies trekken die zijn opereren bepalen. Begrijp je wat ik bedoel? Denk er anders even over na.

O jongens, als je een werkelijk fascinerend natuurproduct zoekt om te bestuderen: zie de mens! En begin je studie dan door lezing van de boeken van Dostojewski... Pak om te beginnen *Boze geesten* maar. Leerzaam!

Z :Intussen zijn ook dieren heel boeiend hoor, en heel leuk. Toen ik kind was hield ik van een hamstertje dat ik van mijn ouders gekregen had. Treesje heette ze.

A :Treesje?

Z :Treesje.

Ze had een piepklein staartje. Ik zette haar wel eens op mijn hoofd en dan ging ze mijn haar hamsteren. Al gauw lekker bol stonden dan haar wangetjes van de haren die in haar wangzakjes verdwenen waren. Maar wanneer ik Treesje van mijn hoofd plukte liet ze gewillig alle door haar ingeslagen waar weer schieten. Het leek of ze me de haren van het hoofd wilde eten maar dat was toch niet zo. Ze kroop graag onder mijn kleren weg, bijvoorbeeld via mijn mouwopeningen, om zich heerlijk veilig te voelen, zo dicht tegen mij aan. Maar mijn moeder vond het helemaal niet heerlijk want mevrouwetje hamster beet allemaal stukjes uit mijn hemden. Maar mij heeft ze nooit gebeten, totdat ze dood ging.

Ze vertrouwde mij zo! Ze kende mij écht zie je! Eens maakte ik een fout, ik liet haar even alleen achter, in de huiskamer op de etenstafel waar verder niets op stond. Ik ging de kamer uit. Toen voelde ze zich zeker onbeschermd – haar instincten fluisterden haar in: “Gevaar!” (denk aan de roofvogels). Toen ik de kamer weer binnenkwam schrok ik me rot want Treesje rende helemaal in paniek over de tafel heen en weer, zich plat tegen het tafelblad drukkend. Ik was als de dood dat ze over de rand zou schieten. “Treesje!”, riep ik, en meteen hield ze op met rennen. Gauw liep ik naar haar toe en pakte haar op. Ik was er gelukkig mee dat ze direct kalm geworden was toen ze mijn stem gehoord had. Ze had begrepen dat ik haar redden zou. Ze wist dat ik haar vriendje was, en dat ik haar beschermen wilde. Ik pakte Treesje op en zette haar in mijn hals waarna ze blij en opgelucht onder mijn overhemd verdween. Bij mij voelde ze zich veilig!

O, het was maar zo'n klein diertje maar ze kende mij heel goed en

wist dat ik op haar gesteld was. Zij was ook op mij gesteld. Hamstertjes zijn veel leuker dan marmotten al slapen ze veel overdag. Het zijn nachtdiertjes en elke nacht was Treesje dan ook urenlang tevergeefs bezig met te pogen uit haar bak te komen. Dan sprong ze alsmaar, alsmaar tegen de glaswand omhoog... In feite kwam ze natuurlijk ontzettend veel tekort maar dat besepte ik als kind niet. Ze heeft niet lang geleefd.

Soms verstijfde ze. Dan bleef ze ineens als versteend staan, en stak haar malle korte staartje in de lucht. En dan kon ik doen wat ik wou maar ze blééf zo staan. Ik vrees dat waar ze dan op uit was, dat dat was: gepakt worden door een mannetjeshamstertje. Zo'n ondeugend vrouwtje!

Eigenlijk was haar leventje natuurlijk toch heel hard. Wat had zij nou voor leven. Ik hield veel van haar maar wat had ze daar aan?

Ik heb haar niet zo lang gehad. Ze werd ziek. Ze at niets meer en dronk niets meer. Toen ging ze schokken en springen, ze ging akelig tekeer. Ik wilde haar aaien om haar te troosten, en toen beet ze in mijn vinger dat het bloedde. Uren heb ik bij haar gezeten, tot diep in de nacht, tot ze bewegingsloos, dood, bleef liggen. Daar lag wat er van Treesje restte als een wit stil bolletje. Een wit bultje afkoelend materiaal. Kassian, mati. Ja, ze was helemaal wit maar wel met rode oogjes. Heel klein, heel wit, heel grappig, dat was Treesje. Ik gaf echt veel om haar en toch heb ik niet gehuild toen ze dood was. Gek hè?

A :

Z :Het is in het leven zo, dat het van groot belang is dat je te eten hebt. Saillant detail hierbij is dat veel diersoorten door andere diersoorten gegeten worden. Er is in dit verband feitelijk een verdomd verbeterde strijd aan de gang. De natuur staat waarlijk bol van de strijd om het bestaan, een geweldige strijd, een onophoudelijke strijd die nooit definitief beslist zal worden, en die voortduren zal totdat het leven zelve van de aarde weggevaagd geworden is.

Eén van de strijdmiddelen nu, waarvan men zich als onderdeel van de strijd om het bestaan bedient, is *camouflage*. Een voorbeeld daarvan zie je als je de kleuren der vlinders in ogenschouw neemt. Ja heus het is zo. Je zou verwachten dat vlinders met hun kleuren erg opvallen, maar dit is slechts ten dele waar. Want als de zon in het bos allemaal lichtplekjes teweeg brengt, werken de kleuren van een vlinder die ergens op een bloem zit om zich te goed te doen heel camouflerend. En de dieren die van vlindergebraad houden zien hem helemaal over het hoofd – als het lot ons vriendje vlinder een beetje gunstig gezind is tenminste.

Overigens zijn sommige insecten er juist op uit door middel van een opvallend kleurenpatroon de aandacht weldegelijk en terdege op zichzelf te vestigen. Waarom? Omdat ze walgelijk smaken, of giftige

haren bezitten zoals bij sommige rupsen het geval is, of met bepaalde klieren gif kunnen produceren. Een vogel die zich éénmaal aan een dergelijk jongetje gewaagd heeft vergeet nooit meer wat een rot ervaring dat was. Hij probeert het vast niet nog eens! Want (repetitio): net als de leermatrix van Steinbuch, kunnen levende wezens *leren*.

Maar er zijn ook insecten die inderdaad razend goed vermomd zijn. Er zijn er die sprekend op een blad lijken, of op een tak. Er zijn insecten die korstmossen op hun rug laten groeien; om dit mogelijk te maken hebben ze op hun rug structuurtjes die de gewenste begroeiing houvast geven. Er is een bidsprinkhaan die op een bepaald soort bloemen lijkt, zó goed dat hij niet alleen zijn bedreigers maar ook zijn prooidieren om de tuin leidt. Rustig zit die haan te bidden op zijn bloem totdat een snack voorbij fietst, en dan Háp! de klos is het lekkere diertje. Bidsprinkhanen zijn per se niet gezellig in de omgang. Met name, als je ze oppakt kunnen ze bijten dat het bloed uit je hand stroomt. Er zijn soorten waarbij het zo is dat het vrouwtje het mannetje tijdens de paring opeet! Daar begint ze al mee terwijl manlief zich nog beijvert het samenzijn tot een succes te laten uitgroeien. Je begrijpt, hij weet daarbij van geen ophouden... en laat zich opeten terwijl hij doet waartoe de informatie in zijn genen hem dwingt. Het vrouwtje vaart er wel bij.

Nu verdiepen we ons in de techniek die het wurmpje *onchocerca volvulus* toepast om tot in alle eeuwigheid voort te bestaan. Je zult ervan opkijken! *Kriebelmuggen*, moet je om te beginnen weten, wonen in Afrika. En het komt voor dat in kriebelmuggen larfjes van de *onchocerca volvulus* aanwezig zijn. Terwijl die daar bivakkeren ontwikkelen ze zich tot mini-wormpjes welke zich strategisch opstellen, dat wil zeggen ze nemen in de snoet van de kriebelmug plaats. Dit is een goede zet van hen want kriebelmuggen hebben de gewoonte mensen te steken ten einde enig bloed af te tappen. En daarbij gebeurt het dan dat de mini-wormpjes in de huid van de gestokene terecht komen, die voor hen een omgeving van veel Kwaliteit is, en alwaar ze opbloeien en uitgroeien totdat het gezonde volwassen exemplaren geworden zijn. En de volwassen wormen zoeken het samenzijn. Daarom blijven ze niet stilzitten maar kruipen wat doorheen de huid van hun gastheer. Want ze zoeken elkaar op, met het doel samenscholingen te vormen. Die samenscholingen worden door het menselijk lichaam in bindweefsel ingekapseld. De mens waarin de *onchocerca volvulus* huist krijgt zodoende knobbels. Meestal vormen deze geen probleem – tenzij ze zich op het hoofd bevinden. Het laatste is namelijk niet gunstig voor de desbetreffende persoon omdat de wormen nageslacht produceren (ah, nu snap je waarom ze elkaar opzochten!) in de vorm van larfjes die de neiging hebben in je ogen te kruipen waardoor je blind wordt. Als een persoon die van dit soort larfjes voorzien is, weer eens door

een kriebelmug gestoken wordt kan het gebeuren dat enige van de larfjes in de stekerd belanden, in wie ze tot mini-wormpjes uitgroeien. Enzovoort. Zo zie je nu hoe mens en kriebelmug innig samenwerken om te bewerkstelligen dat onchocerca volvulus niet uitsterft.

De worm *loa-loa*, die 3 cm lang is, leeft in het bindweefsel tussen spieren en huid van apen en mensen, en leidt daar een trekkend nomadenbestaan. Nou ja, je kan je indenken dat als in jou een aantal 3 cm lange wurmen rondscharrelt dit niet prettig is. Het gedoe veroorzaakt ook gewrichtszwellingen. Een mannetjesworm die een vrouwtjesworm ontmoet komt met haar tot gemeenschap waaruit *microfilaria*'s voortkomen, kleine larfjes die in het bloed wonen, - om precies te zijn in de bloedvaten die zich in de huid bevinden. De *paardenvlieg* zorgt dan voor de rest. Deze steekt zijn neus in de gastheerlijke huid en onttrekt aan de onvrijwillige donor enig bloed waarbij en passant tevens de nodige *microfilaria*'s ingenomen worden. In de paardenvlieg ontgroeien de *microfilaria*'s het kleuterstadium. En als dan de paardenvlieg zijn honger weer eens stilt met behulp van mensen- of apenbloed belanden er *loa-loa* pubers in de betrokken aap of mens, die als souvenir aan dit bezoek geruime tijd *loa-loa*- wurmen in zich zal herbergen. Geruime tijd: - *loa-loa*'s kunnen tien jaar oud worden.

Tja, en nu hebben we dus ingezien dat wij mensen heel nuttig zijn bij het in stand houden van een heleboel diersoorten. Dit wisten we vroeger niet, maar dankzij het wetenschappelijk onderzoek zijn we het te weten gekomen. En je kan, als je verkouden bent, troost putten uit de gedachte dat je dan bezig bent een steentje bij te dragen aan het voortbestaan van zekere virussoorten.

A :Fijn hoor, elke dag weer maakt de wetenschap me een beetje gelukkiger.

Z :En gelukkig worden, dat is precies wat we willen. Ik zal je nu vertellen hoe een mens functioneert. Een mens handelt en wandelt louter en alleen om het fijn te maken voor zichzelf. De mens is een gelukszoeker. Wat wil hij? Iets wat hem dwarszit verhelpen. En tevens: iets waar hij naar verlangt verwezenlijken. Dat is het wat de mens wil, en dat is alles wat hij wil. Nauwgezette analyses van hoe een mens functioneert, hebben een helder plaatje opgeleverd; ik ga dit plaatje nu beschrijven, en daarmee vertel ik je hoe het komt dat een mens in de wereld handelt en wandelt, en niet doodstil in zijn stoel blijft zitten. Dat een mens dingen doet komt uit een proces voort. Dit proces ziet er als volgt uit (hier volgt een wetenschappelijk plaatje van het functioneren van de mens):

(1) Een mens doet een waarneming – hij ziet een mooie auto, of een gevaarlijke leeuw, of hij voelt ontlastingsaandrang in zijn darmen, of...

enfin, 't kan van alles zijn...;

(2) In de *psyche* van elke mens bevinden zich *interne factoren* die door de waarneming in beroering komen;

(3) Uit die beroering komt onvrede of een wens voort.

En het zijn de gevoelens van onvrede, en de wensen, die de mens doen handelen en wandelen. Zo werkt het mechanisme dat we *mens* noemen. Zo en niet anders. Denk hier even over na? Maar nu is nog niet alles gezegd hoor, dus vertel ik verder.

Er zijn drie soorten interne factoren:

= Verwachtingen,

= Normen,

= Behoeftes.

De *verwachtingen* en *normen* zijn de interne factoren die een mens aan de cultuur waarin hij opgroeit te danken heeft.

Er zijn twee soorten *behoeftes*:

= Primaire behoeftes,

= Secondaire behoeftes.

De *primaire behoeftes* bestaan uit de biologische (honger willen stillen enzo) en de behoefte aan veiligheid, en de behoefte aan sociaal contact, en aan ontspanning, en de behoefte aan rendement, enzovoort. De *secondaire behoeftes* zijn die welke een mens tijdens zijn leven opdoet, bijvoorbeeld iemand kan een sterke geldingsdrang hebben doordat zijn primaire behoefte "veiligheid" in zijn jeugd gefrustreerd is.

Tot op zekere hoogte kunnen de interne factoren beïnvloed worden, hoewel dit niet gemakkelijk is. Verwachtingen zijn nog het gemakkelijkst te beïnvloeden, normen al een stuk moeilijker, en primaire behoeftes nauwelijks.

Naarmate een interne factor zwaarder is, is de mens meer geneigd tot handelend optreden als zich een discrepantie tussen een waarneming en die interne factor voordoet. De primaire behoeftes zijn het sterkst; als zij in het geding zijn is een mens niet te houden – dan móet en zál hij iets doen. Dit verklaart o.a. hoe het komt dat in concentratiekampen honger lijdende mensen met hoogstaande opvattingen wangedrag zijn gaan vertonen, tot en met het doden van medemensen aan toe om aan eten te komen.

Nou, dat was het. Zo functioneert de mens. En wat is nou levenskunst? Hier geef ik je het Gouden Advies. Word je van je interne factoren expliciet bewust, en geef ze een kans. Laat tot je doordringen: wat zijn de problemen waar ik mee zit? En welke wensen heb ik? Hoe kijk *ik* tegen de dingen aan? En je problemen: *spreek ze uit!* Wij hebben een cultuur waarin het melden van een

probleem als zwakheid gezien wordt. Maar dat is heel nadelig voor de volksgezondheid. Dus, heb je een probleem – meld het gewoon aan bij de mensen waarmee je omgaat. Want doe je dit niet dan ben je gespannen, en als je gespannen bent kan je niet goed functioneren. Mensen beseffen niet half hoezeer gespannenheid hun functioneren negatief beïnvloedt. Ach, ik voel wel dat ik tekort schiet met mijn uitleggingen. Dat is jammer, je levensgeluk hangt af van de mate waarin je je van je interne factoren bewust bent, en ervoor opkomt, maar ook van de wijze waaróp je ervoor opkomt. “Het belangrijkste voor een mens is zich goed gedragen in relaties”⁵⁷; en als je dit op de juiste wijze doet, voorkom je dat er oorlog uitbreekt. Ja! Maar ik ben nu te moe, en ook onvoldoende geïnspireerd. Ik zie geen kans het goed te zeggen allemaal. Later!...

Ik denk nu, dat we wel genoeg aandacht besteed hebben aan de diverse geraffineerde en fraaie mechaniekjes waarvan het levende leven zich bedient. Ik heb tot slot alleen nog het advies, eens een studie van het leven der mieren en bijen te maken. Je zult versteld staan.

A :Ja, OK, zal ik doen.

Z :Het droevige slotakkoord mijnerzijds is de observatie die ik nu in de groep wil gooien dat het dynamische evenwicht dat sinds de oudste tijden in de wereld geweest is tussen de vele variëteiten aan levende natuur, op kwalijke wijze verstoord is door de mens die zijn technische bekwaamheden maar in het wilde weg naar plompverloren hartelust inzet. De afschuwelijke Waarheid is dat bijgevolg veel soorten planten en dieren reeds geheel uitgestorven zijn. Uitgestorven doordat de mens in de natuur een veel te overheersende factor geworden is. En als we niet oppassen zullen er door ons toedoen nog heel wat dieren- en plantensoorten meer uitsterven. Honderden soorten vogels en zoogdieren, soorten voortgebracht door het miljoenen en miljoenen jaren lang volgehouden geduldige evolutieproces, zijn door de mens in een luttele tweehonderd jaar geëlimineerd. Nog honderden andere soorten wacht hetzelfde lot als we gewoon doorgaan. Van de planten dreigen zelfs tienduizenden soorten verloren te gaan. Het doet krimpand pijn in je hart als je eraan denkt. Bovendien gaat met elke uitgestorven soort een schat aan informatie verloren die in de desbetreffende verdwenen genen vastgelegd lag, en dat is heel jammer, ook voor de mens zelf. Ik geef een voorbeeld. De avocado's voortbrengende boomsoort *persea americana* lijdt nogal eens aan een bepaalde schimmelziekte die onder de avocadotelers tot veel gederfde inkomsten leidt. Nu heeft men ontdekt dat er een boomsoort is die nauw verwant is aan de *persea americana*, die resistent tegen deze schimmelziekte is. Interessant; hebben we wat

⁵⁷ [Referentie 49].

aan! Maar jammer maar helaas zijn alle exemplaren van deze boomsoort stelselmatig omgehakt omwille van het hout dat ze voortbrachten, met als gevolg dat hij op letterlijk een handjevol bomen na, opgehouden heeft te bestaan.

Het zijn de gemechaniseerde landbouw, en de houtindustrie, die tot gevolg hebben dat de tropische oerwouden in hoog tempo weggevaagd worden. Alles wat van nature is, *wegvagen*: dát is het waar we keihard mee bezig zijn. Alle dier- en plantensoorten die in de verdwijnende oerwouden leven zullen uitsterven, op enige gecultiveerde exemplaren in dierentuinen na. Het is om te huilen.

En de ene kaaïman na de andere wordt omwille van damestasjes gedood, en ook de gevlekte katachtigen moeten om analoge “modieuze” redenen hun leven geven. Honderden guldens is men bereid neer te tellen voor een bepaalde uit Nieuw-Guinea afkomstige vlinder. Huil! Huil! Huil!

Nee, de mens is een veel te overheersend wezen geworden. Ik stel het gewoon vast – ik heb er geen oplossing voor. De wal zal het schip tenslotte keren maar wat voor catastrofe zal zich daarbij voordoen?! Eerlijk gezegd geloof ik dat het voor de conditie van de natuur als geheel, het beste zou zijn als de mens zélf zou uitsterven.

En nu we toch somber bezig zijn zal ik er nog een schepje bovenop doen door je erop te wijzen dat de mens als zodanig inderdaad in groot gevaar verkeert. Ik doel op het feit dat de mensen dankzij hun technische vaardigheden kans gezien hebben het oeroude mechanisme van de selectie van alleen de goede exemplaren te doorbreken. Zoals Huxley het zegt: “De wetenschap is zo ver gevorderd dat er geen gezonde mensen meer zijn”. Deze uitspraak wijst ons op het reusachtige gevaar dat ons bedreigt, dat hieruit bestaat dat elk foutje in onze genen, bijvoorbeeld het foutje dat maakt dat onze ogen niet goed kunnen scherpstellen, kunstmatig gecorrigeerd wordt (ogen die niet goed kunnen scherpstellen worden geholpen door bereidwillige opticiens en door de fabrieken die lenzen respectievelijk modieuze monturen op de markt brengen). Voor het desbetreffende individu is het natuurlijk een groot goed maar de tragiek is dat zich voor de diersoort mens juist een ramp aan het voltrekken is. Want doordat de medische wetenschap fouten opvangt die het gevolg van genetische defecten zijn, functioneert het mechanisme van de selectie niet meer. Begrijp je het? Individuen die vroeger als gevolg van een genetische onaangepastheid onherroepelijk het loodje gelegd zouden hebben, blijven tegenwoordig in leven en planten zich derhalve voort en verspreiden dusdoende hun genetische zwakte. Ik geef nog een voorbeeld. Er is een genetisch defect dat maakt dat vrouwen reeds na zes maanden zwangerschap bevallen. Vroeger overleefde het kind dat niet, nu wel, dus kan dit kind het problematische gen voortplanten, dus gaat dit gen steeds wijder verbreid voorkomen.

Een ander voorbeeld. Kinderen die aan de ziekte fenyl-ketonurie lijden werden vroeger krankzinnig maar nu niet meer mits de ziekte op tijd onderkend en behandeld wordt. En het is schitterend zoals wij erin geslaagd zijn dankzij antibiotica zoveel ziektes de baas te worden. Doch de keerzijde van de medaille is dat mensen met een aangeboren zwak immunologisch apparaat bijvoorbeeld, in leven blijven en zich voortplanten.

Juist dankzij de medische wetenschap is de mens bezig een heleboel zwakke plekken in de genen ongebreideld te verspreiden. Het mechanisme van selectie van uitsluitend de gezonde exemplaren is uitgeschakeld.

Het is een tragedie! En ik vrees dat we t.z.t. (denkelijk veel eerder dan ons lief is) de consequenties onder ogen gewreven zullen krijgen. Dan zullen we er onvermijdelijk over moeten nadenken of we wel of niet als diersoort überhaupt willen blijven bestaan op aarde. En zo ja dan zullen we maatregelen moeten nemen. Het is verschrikkelijk maar ik verwacht dat personen die erfelijk belast zijn, gedwongen zullen worden zich te laten steriliseren. Ik moet er niet aan denken. Ik maak me dilemma's altijd goed duidelijk, door me voor te stellen dat ikzelf de uiteindelijke beslissing nemen moest. Veronderstel eens dat ik in dezen zou moeten beslissen, wat zou ik doen?

A, verdomd, ik weet het niet! Moet en mag je individuen een geweldig percentage levensgeluk ontnemen om te verzekeren dat de diersoort mens blijft voortbestaan? God wat een probleem! Mijn logisch verstand laat een bedaard "Ja" horen maar mijn hart schrééuwt het uit: "NEE!".

Ik weet het dus niet, en ik weet het echt niet. Inderdaad zijn we hard bezig de schat aan genetische vitaliteit over de balk te smijten die dankzij bitter lijden van ontelbare smartelijk gecrepeerde mensen in een tijdsbestek van miljoenen jaren verworven is. Dat is duidelijk, maar een *humane* oplossing voor dit probleem weet ik niet te verzinnen.

Voor mezelf sprekend weet ik het wel. Als ik een ernstig genetisch defect in me droeg (ik heb het nu niet over kwaaltjes als bijziendheid hoor) zou ik geen kinderen willen voortbrengen.

A :Maar er valt me iets op. Een paar dagen geleden zei je, dat het jouw innigste en voornaamste principe was dat je het voortbestaan van de mensensoort wilde bevorderen. En je maakte op dat moment ook werkelijk de indruk dat dit principe bij jou VOOR ALLES kwam! Volgt daar dan niet gewoon uit dat mensen die minderwaardige genen in zich dragen zich niet moeten voortplanten, en dat het zulke mensen dus belet moet worden het te doen, zonodig door middel van dwangmaatregelen?

Z :Ja, ik ben nooit een ster geweest in consequent zijn. Maar

misschien wordt het ook wel nooit een probleem doordat we, voor het zover is, elkaar reeds doodgegooid zullen hebben. Een paar waterstofbommetjes hier, een paar waterstofbommetjes daar... al wat we nodig hebben is de Derde Wereldoorlog. Hahaha!

Weet je, ik ben geen bezeten fanaticus. Zó zit dat bij mij! Want er is volgens mij reeds veel te veel ellendige smart over de wereld gebracht door de fanatici, om er zelf een te kunnen zijn.

Laat ik je dit zeggen: mensen die blijmoedig verkondigen dat het leven goed en mooi is, neem maar gerust van mij aan dat dat hersenloze stommelingen zijn, óf gewetenloze charlatans, óf dit allebei.

S :Óf dat ze gereformeerd is...

Z :S, zeg dat soort dingen toch niet. Je kweekt maar misverstanden. Zal jij je dan nooit leren beheersen? Ik weet wel dat je het niet gemakkelijk hebt maar toch vind ik dat je meer zelfdiscipline hebben moest.

S :Ik moest het even kwijt...

A :Heeft zeker teveel op de pijnbank van het Parfum gelegen.

S :Ja! Hij begrijpt mij!

Z :Mooi zo, maar gaan we nu met de *dialogo* verder of gaan we er een driehoeksverhouding van maken. Zeg het maar S, jij beslist immers.

S :O, nou, sorry hoor, ik wou me heus niet opdringen.

Z :Enfin, voor vanavond heb ik ook wel genoeg gezegd. Morgen de kwantummechanica. En overmorgen mag ik naar huis!

A :O, is dat waar. Fijn hoor. Gefeliciteerd!

Z :Dank je.

Ik heb vannacht gedroomd. Een auto kwam me tegemoet en reed me voorbij. Ik zag de twee jonge vrouwen die erin zaten op de voorbank. Die welke achter het stuur zat had een aardig gezichtje, en ze lachte ergens om tegen haar buurvrouw. Het was een vriendelijke zonnige lach, bij het zien waarvan ik me er fel bewust van werd hoeveel ik van vrouwen hou. Ik dacht: God wat zijn vrouwen toch leuk! En er was ineens zoveel blij's in mijn ziel. Daar zat ik zomaar vol heerlijke levensvreugde. Ik kon wel zingen, en dartelen als een jong hondje. Toen was ik ineens bij een zwembad. Ik ging een kleedhokje binnen. Daar stond op de muur met witte lelijke letters geschreven: "Hier viel de laatste druppel uit opa's half vergane knuppel". Deze gore ongevoelige Waarheid trof me als een klap met een zandzak. Ik was meteen wakker.

Misschien klinkt het raar als ik dit zeg A, maar ik lag daar... hier in dit huis vol ziekte... en ik heb lange tijd liggen huilen.

Nouja.

A :

A :Ik begrijp het.

Z :Ik zou je iets ongebruikelijks willen vragen. Zou je voor mij willen bidden dat ik toch nog, tenslotte, een vrouw mag vinden waar ik alsjeblieft alsnog gelukkig mee mag worden?

Als A vertokken is huilt Z verschrikkelijk. Zachtjes weliswaar want niemand mag hem horen. En ik daag u uit, lezers, wie uwer kan zich voorstellen welk een ondragelijk verdriet Z had? Wie kan begrijpen hóe smartelijk zijn uit de bitterste eenzaamheid voortkomende en diepste verlangens waren! Wat is het droevig dat wij niet in staat zijn, u te beschrijven hoe hij zich toen voelde. Indien wij werkelijk in staat waren zijn zielepijn op u over te brengen, dan zou u helemaal wee en warm van medelijden worden, en dan zou u vast wel van alles willen doen om Z te helpen... Enfin, maakt u maar een studie van Mahlers *Lied von der Erde* – bij wijze van bijdrage aan het streven, de wereld te verbeteren door zelf een wijzer mens te worden.

Seht dort hinab! Im Mondschein auf den Gräbern
Hockt ein wild-gespentische Gestalt –
Ein Aff' ist's! Hört ihr, wie sein Heulen
Hinausgellt in den süßen Duft des Lebens!
O Schönheit! O ewigen Liebens, Lebens trunkne Welt!

Er sprach, seine Stimme war umflort:
Du, mein Freund,
Mir war auf dieser Welt das Glück nicht hold!

Mein Herz ist müde.
Ich werde niemals in die Ferne schweifen.
Ich geh, ich wandre in die Berge.
Ich suche Ruhe für mein einsam Herz.

Die liebe Erde allüberall blüht auf im Lenz und grünt
Aufs neu! Allüberall und ewig blauen licht die Fernen!
Ewig... ewig...

Ich geh, mein Herz ist müde.
Ich weine viel in meinen Einsamkeiten.
Der Herbst in meinen Herzen währt zu lange.
Sonne der Liebe, willst du nie mehr scheinen,
Um meine bittern Tränen mild aufzutrocknen?

Still ist mein Herz und harret seiner Stunde.
Dunkel ist das Leben, ist der Tod,
Ewig... ewig...

A, thuis beland kon er niet toe komen te bidden zoals Z hem gevraagd

had. Z's verzoek was immers ook slechts een retorische uiting geweest? A schreef daarentegen twee gedichtjes. Hier hebt u ze:

Prawda vitezi

Niets is ons gebleven.
Alles is gevallen.
De Waarheid zijn we ingedreven.
Ingezakt zijn zelfs de sterkste wallen.

Wat nu?
Wat nu te doen?
Wie geeft ons een paraplu?
Wie geeft ons een zoen?

Alles wat de warme mensen brachten
Kwam de Waarheid eventjes verkrachten.

De kracht, geloof, de liefde,
Al het goede; zelfs de hoop,
Alles is verzonken, het zwaard
Van de zwarte Waarheid kliefde
Alles stuk, vernietigde de doop,
En niets is nog wat waard.

De kracht van God daarboven,
De woorden uit het plaatsje Nazareth,
We mogen er beslist niet in geloven,
Ons rest alleen plezier in bed.

Bloemen zijn wel mooi,
Naasteliefde is wel goed,
Maar toch onbetekenend.

O, God toch, wat een
Razende, krankzinnige tragedie!
Wat een drama, wat een ramp.

Wij zijn van een zinneloos allooi,
Wij vergoten en vergieten nergens voor ons bloed,
Wij zagen het tenslotte in, al rekenend:

Wij waren vroeger zot: een-
Den waren wij, idi-

34. levende natuur – II

Oten, dommig schuilend bij de warme schemerlamp,
Denkend dat dat Wáárheid was,
Gezellig en goed,
Maar het is niets; het is de afwas
En zo, onbenullige zaken – het wasgoed
En dergelijke.
En mensen die bij ons sterven
Naar onze lijken
Komen kijken;
En van ons willen erven.

Het ontwaken van de mensheid,
Wat een tragische gebeurtenis was dat.
Wat afschuwelijk, wat een drama toch,
Waar was dat nou voor nodig, waar heeft het toe geleid?
Zelfmoord, egoïsme, onverschilligheid, geilenat,
Dat hebben we nog:
Stank en mensenschijt.

Al het and're is gevallen.
Bezweken zijn de wallen.
We houden niet meer van muziek.
We zijn het nu, zonder mu:
Allen zijn we ziek.

Wat nu?
Wat nu te doen?

Daar rijst een bloedrode zon.
Daar kraait de Rode Haan,
Daar komt de enige die won.
Daar komt het monster dat is opgestaan.

Daar komt de miskraam.
Daar komt vernietiging,
Stalins staal, koud en dodelijk onaangenaam;
Een kolos, een vreeslijk ding.

Wat nu?
Dát nu!

Eloï, eloï, lama sebastani
Tinus aan de rekstok
Prawda vitezi
Rood heiblok

Hallo?

Hallo?
Is daar iemand?
Ik ben hier en roep,
Verlang zo.
Levend in dit razend land
(niets is hier dan troep),
Verlang ik naar
????
Ik weet het niet.
Vluchtend voor gevaar
Niet-begrijpend huilend – zit ik vol verdriet.

Een boodschap zegt:
Heb God lief boven al
En uw naaste als u zelf;

Dát wordt voor mij neergelegd.
Spreekt daar de Schepper van 't heelal?
Of moddert daar spuit elf!
Ik neig nog tot geloven.
En wil het toch proberen –
Getroffen door Zijn mededogen
Wil ik wel Zijn woorden leren;
Maar verklaar mij dan:
Uw kind'ren worden zomaar doodgemarteld
En ik ook, als ik naar eigen voelen doe;
Vertel mij toch hoe dat dan kán,
Laat een VADER dit dan toe?!

Als Hij alles weet
Als Hij alles ziet
Tot en met mijn kleinste kreet
En ons aller hopeloos verdriet?

O, ik wil zo gaarne christen worden.
Diep in mij verlangt hiernaar mijn hele hart;
Maar niet als brave in de horde!
En niet om te lenigen mijn smart
En niet als vlucht,
Niet met mijzelf tevreden zingend in de maffe kerkelucht,

Niet uit angst voor doodgaan en de stank van lijken:

Maar uitsluitend om Zijn mededogen.
O, dát heeft mij bewogen!

Zijn moed, Zijn lijden, Zijn kruis, Zijn strijden,
Zijn voorbeeld, Zijn Liefde, Zijn Liefde, Zijn Liefde.

Maar wél vraag ik: mag ik alstublieft begrijpen
Waarom de schepping zo moet lijden;
Waarom het God beliefd
Ongenuadig fijn te knijpen.

En daar zijn, het ergst van heel de schepping:
De voor eeuwig verdoemden!
Dat kan ik niet aanvaarden:
Die fanatiek meedogenloze veroordeling,
O, zie toch de miljoenen ongenoemden:
Zijn zij allen monsters zonder waarde...?
Zijn zij dan géén naasten als ik zelve?
Horen zij er dan gewoon niet bij?
Nee, God, nee, nee, nee
Al zou ik nu mijn eigen graf ook delven:
Zonder hen word ik niet blij –
Ach Vader, neem toch ook de slechten mee!
Schaf de hel af, Heer!
Dit is 't nu, wat ik u bidden wil:
Zie toch op ons lijden neer,
Hoor toch ons verschrikkelijk gegil.
Vader, is het zo dat wij, slechten, u hinderen?
Maar we blijven tóch Uw kinderen!
U heeft ons gemaakt!!!!
Dát hebben wij onszelf niet aangedaan....
O, laat toch *heel* uw schepping zijn volmaakt
En laat dan zelfs de allerslechtste niet ten onder gaan.

Hallo?
Is daar iemand?
Ik ben hier en roep,
Verlang zo,
Levend in dit vreeslijk land,
Niets is hier dan troep.

Een aanbeveling zegt:
Heb God lief boven al
En uw naaste als u zelf.

34. levende natuur – II

Dit wordt voor mij neergelegd.
Spreekt hier de Eerste van 't heelal?
Of moddert daar spuit elf?

O LAAT MIJ WETEN!
GEEF MIJ BROOD TE ETEN!

Leg ons uit het hoe en het waarom,
Hou ons toch niet langer dom.

Geef ons vrede, geef ons vrede, geef ons vrede.
Dit is mijn diepste diepste diepste meest intense bede.

15-mei-1999

35. Vrouwen(Tanja B., een sensibel natuurkindje)

[vf]

*What is so fascinating as the journey of a human creature through life?*⁵⁸

J. Juran

1. Toevallig

Mam en Paatje B. dronken
Nogal wat
Op het leuke feest
Na afloop werden ze een beest
En dat was dat

Mam baalt geweldig

De tijd verstrijkt

Uit de hemel neer
Zo de dikke buik in
Daalt onvervaard
Een dapper ziertje
Naar benee

De tijd verstrijkt
De bol zwelt baarlijk op
Mam baalt geweldig
En dan gebeurt het

Mam baart geweldig

Tanja tot dan nooit gezien
Fors en rond
Woog bij 't verschijnen 'n ronde negen pond
Ze was de wereld goed gezind
Voorafgaand aan haar eerste kreet

⁵⁸ [Referentie 50].

35. vrouwen(Tanja B., een sensibel natuurkindje)

Liet zij donderend een wind

Er klonk een ongehoord mooi lied
Er is een Tanneke geboren op aard
Er is een Tanneke geboren op aard

Joepie-ee
Zij werd geboren uit een snee

De door Tanja bij haar geboorte gestelde daad ging honderdmaal
herkauwd van mond tot mond. En Mam zei dan steevast: "Ze kon
gelijk alles al".

Ja, die Tanja, die kon heel veel heel vlug. Mam dacht er meesmuilend
het hare van.

-Een deugniet!-, dacht Mam bij zichzelf.

En zie: vijftien à zestien jaar na de boven vermelde geboorte op aard
doet zich de volgende scène voor.

Tanja keek met opgewonden aandacht toe hoe Dick zijn...

Pffff, weet je wat, de puntjepuntjepuntje vul ik bij een andere
gelegenheid wel in. Nu nog even geen zin.

Kent u het *Fanny Hill* geheten boek?

Mooi zo; nou, die speciale sfeer,
Het geluk dat licht in geilig spuiten,
Vindt u weer

In het verhaaltje dat nu komt!

Eh...

Pffff, weet je, nee verdomd

Nu zeg ik iets wat ik niet waar kan maken.

Uh...

Misschien hebt u als kind wel eens vernomen

Van Pippi Langkous' stoute dromen?

Mooi zo; - nou dát soort avonturen

Krijgen we door onze Tanja te verduren

Ach ik Eeuw'ge Idioot! Wat zit ik wartaal nou te lullen

Een mix van Fanny H. en Pippi L! Dat kan toch niet!?

WEL!!!!!!

Ach het leven... het leven... het is zo'n onmogelijk gecompliceerd ding:
De *Levende Natuur*.

En levend wezentje Tanja leefde er van meet af aan geanimeerd op los.
Op iets gevorderde leeftijd hield ze ervan op haar potje te zitten. Daar

35. vrouwen(Tanja B., een sensibel natuurkindje)

zat ze, een luttel aantal turven hoog, en daar zong ze, jongensachtig vrolijk:

Ik sta op wacht

Lieveling g'ote k'eng

En denk aan jou

Lieveling g'ote k'eng

Jij sch'eef mij af

G'ote k'eng g'ote 'keng

Op nog gevorderder leeftijd raakte ze overtuigd van de zeggingskracht van het woordje "toevallig".

En nu volgt, om te beginnen
Tanja's eerste nare avontuur

Ik leid u in haar wereld binnen
Een wereld guur
Waardoor Tanja puur
Uiteindelijk gemoerd is
Totdat er niets meer van haar over was
Alles ging mis
Alles ging kapot

Toen kwam ik
En leerde haar, ja gewis
Mij te vertrouwen;
Ze ging dus van mij houden

Toen bleek ook ik verrot

=====

Een klein meisje zat bij haar vader op schoot.
Mam was geërgerd aan het stofzuigen. Een hoop lawaai en onrust
maar veilig en knus zat Tanja bij haar vader op schoot.
Mam drukte de zuigmond hard tegen de grond, met kordate flinke
bewegingen het kleed reinigende.
Steeds dichterbij kwam zij met haar werken bij de stoel waarin haar man
en jongste dochter zich bevonden.
Tanja's vader had van die lieve haartjes in zijn nek. Daarin zat Tanja
met haar handje steeds maar te kriebelen. Ze zat er dromerig, veilig,
gezellig bij. Fijn bij Pa die van haar hield. Pa rook lekker en vertrouwd.
Aan tafel zat de ambitieuze en sexy Tiny. Dat was Tanja's zuster welke
met haar veertien jaar al heel wat mans was; ambitieus zat die haar
huiswerk te maken maar ineens zei ze:
"Pap, ik heb zo'n zin in mens...".
"Toe, ik moet erbij", stootte Mam er stroef doorheen.

35. vrouwen(Tanja B., een sensibel natuurkindje)

Gehoorzaam stond Pa op na zijn dochttertje op haar beentjes op de grond geplaatst te hebben. Mam stofzuigde alles grondig, en Pa en Tanja maakten zich uit de voeten; ze stonden bij de etenstafel, en keken toe terwijl Mam het allemaal klaarspeelde.

“Pa, zullen we mens-erger-je-nieten?”, vroeg Tiny flemend.

“Dat is goed. Doe jij ook mee Tanja?”

Tanja schudde nee, en liep, inwendig ontzettend kwaad zijnde, naar buiten. Kwaad was ze; en heel ongelukkig voelde ze zich. De kleine Tanja – vijf jaar was ze nog maar – kon al o zulke formidabele emoties voelen ! ! !

Stroblond mensenkindje trok de deur hard dicht

Liep nors kijkend 't korte tuinpad af

In de verte bij wat bomen

Bevond zich een jongmens

Dat roerloos stond te dromen

Vervuld van maar één wens

Daar kreeg Tanja hem in zicht

Snel, haar beentjes bijna in een draf

Ging ze naar de stille

Treurder toe, keek strak

Hem in 't gelaat

Wat zou ze willen?

Zwijgend keek de jongen van haar weg

Starend in het niets van de verlaten straat

Daar zei Tanja: “Zeg?”

Jongen: “Hmm”

“Tiny heeft lekker een pak

Slaag van mijn Pappie gehad”

Dit viel rauw op des verliefden dak

“W-waarom”, vroeg hij geschrokken geshockeerd

Tanja's explicatie heeft hem niets geleerd

“Omdat ze vervelend was. Toevallig”,

Zei Tanja, ten voeten uit gedecideerd

En daar viel Tanja's dartel rugje te aanschouwen

Terwijl het meisje reeds haar weg vervolgde

Treurig leunend stond de jongen stom

En stil lijdend van zijn stuk te houwen

Heel alleen. Toen keerde Tanja plots weerom

“Ga je met mij mee?”

“Nee”

“Naar de sloot. Leuk! Toe?”

“Kind ga naar je moe!”

Dit te zeggen was behoorlijk dom

Tanja, nu ontzettend kwaad

Steld' accuut een daad

35. vrouwen(Tanja B., een sensibel natuurkindje)

Schopte met verbolgen voetje
De jongen tegen 'n scheen
En rende alweer heen
In snelle draf
Met nors getrokken snoetje
En liet de zwaar getroffen smachter
Nu voorgoed alleen
"Toevallig!" bromde Tanja ter
Adstructie van de straf
Daar komt Pa gekleed in regenjas
Naar buiten
Heeft in zijn rechterhand
Een boodschappentas
Tanja, blij en opgevrolijkt want
Met in haar hartje nu een vogeltje aan 't fluiten
In een zonnig sprookjesland
Zegt: "Moet u
Boodschappen doen?"
"Ja, ga je mee?"
"Ach nee..."
"Weet jij dat jij
Mijn eigen kleine lieve meidie bent!"
O hoe stralend glundert Tanja's
Schattige gezichtje nu
Als beloning geeft ze Pa een zoen

Pa liep met zijn boodschappentas weg. Hij moest een pond rode kool kopen. Hij was ontzettend mager maar had wel een intelligent gezicht. Hij was gemeenteambtenaar. Vroeger was hij kapper geweest, en toentertijd had hij heel redelijk verdiend – meer dan nu in ieder geval. Ze hadden hem daar allemaal gekend. Zo was het geweest in het dorp waar hij geboren en getogen was. Hij kwam ook wel bij mensen thuis zijn kapperswerk verrichten. Onder zijn klanten hadden zich stinkend rijke heerboeren bevonden. Bij een van hen was een hulp-in-de-huishouding in dienst geweest, een vrouwtje dat een kordaat, klein maar geprononceerd figuur en een rond maar hooghartig gezicht had. De kennismaking met het kordate kleine vrouwtje heeft voor de betrokkenen het zelf beseften tot iets geleid waaruit enige tijd later Tiny voortgekomen is, en zo is de man gezinshoofd geworden, maar de situatie in het dorpje waar hij thuis geweest was, was onhoudbaar geworden. Nu woonde hij hier en was gemeenteambtenaar.

Tanja keek verbolgen voor zich uit
Binnenshuis loeide dreunende de stofzuiger
Een deprimerend rot geluid
Tanja wou dus niet naar binnen

35. vrouwen(Tanja B., een sensibel natuurkindje)

Doch wist verder niet wat te beginnen
Dus ging ze naast het paadje in de tuin
Zitten in het warme zonbeschenen gras
En besefte niet hoe snoezig een
Figuurtje ze daar was
Stralend schitterde haar helder kopje !!
Haar haar lichtend, bijna wit zo blond
Snoezig meisje met zo'n snuitje rond
En daarin prachtig grote ogen
Blauw, stralend, intens ondernemend kijkend
Ogen sprekend blauw en eindeloos stoutmoedig
Daar zat onze Tanja
Op een madeliefje lijkend
Een Hollands madeliefje
Vereend met 't koor
Der bloemetjes
Die wiegend in groen weidegras
De schenkend sterke zon beminnen
Het koor dat eeuwig juichend jong
Aeonen reeds de goedheid van
Neêrlands koeien tierelierende bezong
Ach mijn Tanja, onze Tanja,
Niemand ondernemend zoals zij
Niemand in zo'n mate eigenzinnig
Alleen al 't aan haar denken maakt me blij
Ik hou van haar, zo innig

Tja...
Tanja...
Hahaha!
Zij stond er alom
Om bekend dat altijd zij degene was
Met 't laatste woord
Je kon nog zo snedig iets bedenken
Of 't meidje kwam met een
Uniek verzinsel triomferende weerom
Bijvoorbeeld (ik noem nu zo maar iets)
Op een dag toen 't Mams verjaardag was
Was Tanja zenuwachtig lastig
Door 't drukkend druk gezwam
Der volwassenen, want Tanja
Kon der mensen onrustige gedoe om niets
Nooit zo goed verdragen
Maar Mam zag een vervelend kind
Zich stom storende gedragen
En zo had Mam erg kwaad gezegd

35. vrouwen(Tanja B., een sensibel natuurkindje)

“Hou op of je krijgt geen gebakje”
Waarop Tanja’s snedig antwoord kwam

“Dan krijg jij ook geen gebakje als *ik* jarig ben. Toevallig”

Tanja zat zoals gezegd
Bij ’t tuinpaadje in ’t gras
Maar zag ineens een tegel
Waar iets mis mee was
Die lag namelijk niet recht
Een tegel niet in het gelid
Dat was niet zoals het hoort
Tanja zag het goed: de orde
Helemaal verstoord
En daar gordde
Ze zich aan met als doel de wereld te verbet’ren
Kleine meisjeshandjes sjorden
Aan de tegelrand en slaagden
Er na veel geploeter in
De tegel op zijn kant te zetten
Tanja trots nu, blij van zin
Om wat haar was gelukt
Zo deed ze een vondst
Waar ze grote ogen op van zette
Vol verbazing ontwaarde
Ze een wriemelend natuurproduct:
Een kronkelmassa regenwormen
De darmen zelf van Moeder Aarde
Volvoerende een glibbergladheid-operette
Waar je van houden moet
En Tanja weet toch niet of ze dat wel doet
Ze kijkt een poosje
Peinzende naar het gewoel
Met in haar kopje een gevoel
Van aarzelings
Maar weet met zekerheid één ding:
Die diertjes horen in een doosje
En dan ga je ermee vissen
En ze kan zich niet vergissen
Bij Pa kan ze zo’n doosje lenen
Dat vindt hij heus wel goed

En kijk eens aan wat ze nu doet
Zachtjes lopend op haar tenen
Gaat z’ in huis, en de
Degelijk stof gezuigde kamer binnen

35. vrouwen(Tanja B., een sensibel natuurkindje)

Mam roept in de keuken:
“Pukkie wil je lekkers”.....

Dan, vol goede moed
Omdat alles zo naar wens verloopt
Ziet Tanja op 't tafeltje naast Pa's lieve stoel
Het op haar wachtend doel
Van de stoute expeditie
'n Blikje sjahtabak
Tanja's handje doet van Pak
En daar staat het mensenkindje alweer buiten
En kijkt hoe bij haar voeten
D' arme wormen aldoor blijven wroeten
Dan peutert ze het deksel van het doosje los
En ontwaart een hakselsla
Van shagtabak. Net een haardos
Denkt ze. Ze houdt ervan want het
Pluksel ruikt zo fijn naar Pa
De wormen zullen het als bed
Ook weten te waarderen
Want weet je, als ze liggen
Op deze zachte warme shagwol
Kunnen ze zich nooit bezeren
Liggen heerlijk veilig, maken
Grapjes met elkaar en hebben lol
Ze zullen blijde kreetjes slaken
Vervuld van veilig weten:
Niets kan ons nog deren
Alleen... wat moeten ze nou eten
Dat is een enorm probleem. Tanja fronst
Haar voorhoofdje, en in haar gonst
Deernis met d' arme hongerlappen
Die nooit meer uit hun donker doosje
Zullen weten te ontsnappen
Ay, hoe moet dat
Maar ach ze lacht alweer
't Is toch maar voor een kort poosje
Tanja belooft hen dat ze na
Een heel kort tijdje al eruit weer zullen mogen
En dan neemt z' een boomblad
Dat daar ligt, toepassende als spa
Ter hand, en begint geconcentreerd
Voorovergebogen
Te wurmen
Totdat na wat urmen
'n Klein kwantum wormen

35. vrouwen(Tanja B., een sensibel natuurkindje)

Zich ligt te vervormen
Onder een zorgzaam dichtgedrukt
Deksel. "Gelukt!"
Denkt Tanjaatje verrukt

Stralend met haar helder kopje in de zon keek ze tevreden om zich heen, terwijl ze bedacht dat het sowieso goed zou zijn de wormpjes er straks weer uit te laten, want als Pa een shagje wilde draaien moest alles weer in orde zijn natuurlijk. Ze glimlachte en trok haar schoudertjes op. Wat zou ze leuk vissen! In een hoek van het tuintje wist ze een geschikte boomtak te liggen. Ze liep ernaar toe terwijl ze haar best deed de Afrikaantjes die het bloembed vormden dat Tanja doorkruisende was niet te knakken. Met de stok in haar hand teruggekeerd op het tuinpaadje bekeek ze de onder de Afrikaantjes aangerichte schade. Viel best mee.

"Toevallig", zei ze zachtjes in zichzelf. En nu op naar Simon.

Simon, acht jaar oud
't Zoontje van de burens
Zat heel plezierig op een bank
Te lezen in een boekje met als titel
Okkie waar zit je

Daar komt Tanja bij hem aan
Ze heeft hem blijkbaar iets te vragen
Maar ziet hij haar wel staan?
Simon leest maar door
Tanja gaat het wagen
Hem te storen. Hoor
Haar vastberaden stemmetje:

"Ik ga vissen."

Simon leest.

"Kijk maar, ik heb al een hengel." Tanja toont de stok.

"Oja."

Simon leest weer en beseft niet dat hij reeds verloren heeft.

"Er zit nog geen touw aan."

"Dan kan je ook niet vissen. En er moet ook een haak aan. En je moet er wurmen aan doen."

"Weet ik wel."

Korte stilte.

"Toevallig. Heb jij wel eens een shagje gerookt?"

"Nee natuurlijk niet."

"Ik heb sjahtabak!"

35. vrouwen(Tanja B., een sensibel natuurkindje)

“Waar dan?”

En Tanja toonde Simon't doosje dat ze bij zich had
En haar gezichtje straalde: “Zie eens wat een rijke schat”
En zo is Simon blunderend erin gelopen
Want hij vroeg toen maar uit goedigheid:
“Maak eens open?”
En daarop zei de kleine meid:

“Als jij een touw aan mijn hengel maakt, en een haak”
“Dat is geeneens een hengel maar een gewone stok”
Simon, Simon wat een bok
Gigantisch boos kijken fonkelblauwe ogen Simon toerloos aan
Twee van die heel sprekend grote ogen, u weet wel
“Dit is een hengel!”
Klonk Tanja's verontwaardigde bevel
Simon, - toch heus geen slaafse sul
Ging subiet tot actie over
Vol ijver is hij aan de slag gegaan
Verslagen door de tover
Van twee ogen; ach de tover van de vrouwenogen, altijd weer die
vrouwenogen
Waarvoor miljarden mannen al, peilloos diep in 't stoute stof zich
bogen...
En nu dus ook Simon
Okkie waar zit je lag
Op 't bankje in de zon
Simon vond dat wel een hard gelag
Maar voegde zich desondanks gedwee naar het Gezag

Nee, een sul was Simon heus niet, en toch heeft hij behulpzaam voor
zijn klein vriendinnetje alles in orde gemaakt precies zoals ze het
hebben wilde. Hij stond een stuk vislijn af, alsmede een haak, en
maakte het allemaal piekfijn in orde. In ruil daarvoor toonde Tanja
hem nu de zich in het doosje bevindende shagtabak annex wormen.
Simon begreep dat hij iets bewonderends zeggen moest. Dat hij niet
voor charmeur in de wieg gelegd was bewees hij door ermee te
volstaan een fantasieloos:

“Leuk”, op te merken. Maar Tanja nam er graag genoegen mee want
ze had haast. Ze verheugde zich op de pret van het ophengelen van
een visje uit het water.

Zo gedacht zo gedaan!
Na nog even een lief lachje
En een afscheidswuifje met haar handje
Aan 't trouwhartig jonkje Simon

35. vrouwen(Tanja B., een sensibel natuurkindje)

Geschonken te hebben
Is ze zonder dralen
Naar 't slootje toegegaan
Waar ze overigens absoluut niet komen mocht
Tanja, Tanja, kijk toch uit!
Wat doe je nu! Pas toch op...
Als dit maar goed afloopt... (neel!)

Tanja wist een soort van kade-in-het-klein, een stukje platgetrapte grond met aan de waterkant een plank die, plat tegen de kant bevestigd, tot in het water reikte. Soms lag daar een roeibootje afgemeerd, maar tot Tanja's genoegen trof ze de kust vrij aan. Geen roeibootje te zien, en dit plekje kwam op haar werkelijk als bij uitstek geschikt over voor visjes op het droge brengen. Ze deed het tabaksdoosje open. Daar waren de wormen. Wie van hen zou ze nemen? Haar vingertjes maakten aarzelende tastbeweginkjes boven de wanhopig wriemelende glibberslangetjes terwijl haar gelaatstrekken immense afkeer uitdrukten. Niemand heeft een zo expressief gezichtje als Tanja!

“Het doet heus geen pijn hoor”, zei ze. Ze deed het deksel op het doosje dat ze zolang op de grond legde, en liet het haakje te water in de hoop dat de onderneming ook zonder het inzetten van wormen succesvol verlopen zou. Dit bleek evenwel niet het geval. Daar stond ze nu. Vijf minuten later voelde ze een onstuimig, ja ondragelijk ongeduld in zich groeien. Ineens sprong niet ver van haar vandaan een kikker het water in. Plons! Ontzettend, wat griezelig. Tanja trilde even van afkeer want geen wezens ter aarde vond ze zo afstotend als kikkers. Zo slijmerig, zo koud, zo raar springerig op onverwachte momenten.

Ze vond er ineens niets meer aan.

Simon, acht jaar oud
't Zoontje van de buren
Zat heel plezierig op een bank
Te lezen in een boekje met als titel
Okkie waar zit je

Daar komt Tanja bij hem aan
Ze heeft hem blijkbaar iets te vragen
Maar ziet hij haar wel staan?
Simon leest maar door
Tanja gaat het wagen
Hem te storen. Hoor
Haar vastberaden stemmetje:

“Simon?...”

35. vrouwen(Tanja B., een sensibel natuurkindje)

Rustig, stil wat aan het rimpelen
Was der sloot bekroosde wateroppervlak
Bij 't plekje waar dicht bij d' oever
Een blikje shagtabak
En ook een hengel lagen

Een kikker die daar zat
Sufter zo eens wat
Doch even later
Dook hij groen en glanzend fluks in 't water
Daar Tanja, met Simon achter zich, op kwam dagen
Simon nors kijkend – je ziet zo dat
Zijn levenspad
Niet enkel over rozen gaat
Maar zijn stil gebaal baat
Hem niet. Hij doet
Wat hij doen moet
En wurmt met het haakje en een worm net zolang
Totdat 't wurmpje om de visjes te verschalken
Terdege aan de haak bevestigd zit
Tanja beziet 't gedoe wat bang
Hooft in gedachten 't arme wurmpje balken
Van pijn, en ze heeft allang
Spijt van deze onderneming
Nee, ze vindt dit
Niet echt leuk meer
Maar goed, Simon,
Van Tanja's knijpend hartzeer
Onbewust laat de worm te water
En gaat vervolgens vliegensvlug
Op weg, naar zijn geliefde leeswerk terug

Maar dan,
Ojee,
Onee,
Vultrekt zich achter Simons rug
Een drama zonder meer
En zonder weer-
Ga
O, Simon, sta
Nu toch stil, en LUISTER:

Simon hoorde een gegil waarin snerpande paniek doorklonk:
“**Kikkers, kikkers, kikkers, HIE-IE-IE-IE, kikkers...**”. Dit gegil ging
zonder onderbreking door, en dus begon Simon zich met grote haast te

35. vrouwen(Tanja B., een sensibel natuurkindje)

spoeden naar de plaats waar zich klaarblijkelijk een onheil voltrok.

En Tanja had een onvoorstelbaar weerzinwekkend visioen. Ze *voelde* en *zag* op dat moment een veelheid aan kleffe plakkerige slijmwezens, groene klompjes *koud* vlees, die op haar hoofd zaten, ze voelde hoe walgelijke poten over haar gezicht streken, over haar wangen, en ja ook in haar mond... En ze gilte als een waanzinnige, niet omdat ze gevaar liep te verdrinken maar bezeten door uit de gedachte door kikkers besprongen te zullen worden voortgekomen **panische** afkeer.

Tanja, door te ver voorover hangen
Van verlangen
(Want zwom daar niet een visje?)
Was opeens te water
En in razende paniek geraakt
Gelukkig gaat er
Iemand helpen: Simon
Die ziet hoe d' kleine vingertjes
Van zijn vriendinnetje
De bovenrand der plank beet houden
En hoe 't meisje benard wanhopig spartelt om eruit te komen
Gillend in de ban van helse dromen
Maar in leven dankzij 't omknelde hout en
Weliswaar drijfnat, maar de zon
Schijnt altijd nog stralend op haar deinend kopje
Dat helaas even onder water ging
Dat is een ak'lig ding
Maar nu staat er
Iets te gebeuren want dat moet
Beseft ineens de jongen Simon
Fel. Maar wát?...
Hij rent weg en doet
Iets goeds: roept de hulp in van een
Bij een boom diep treurig staand persoon
Die na 't horen van 't relaas meteen
Handelende Tanja op het droge heeft gebracht
Hij bracht daarbij een reuze offer
Want eerst was hij nog schoon
Doch na Tanja's gespatter en geploeter
Tijdens 't ophijsen
En Tanja's onophoudelijke krijsen
En, eerlijk gezegd
't Jongmens' steunende gefoeter
Kletsnat
En tevens zat
Hij nu stinkend onder plekken modder
Maar ja: ondank was altijd, en altijd al, des werelds loon

35. vrouwen(Tanja B., een sensibel natuurkindje)

Hij bracht zijn offer
Was geen boffer
Stonk naar slotenmodder
Wist zijn gevoel voor Tanja's zus een loze losse flodder

Enfin, dat was dat

En nat als een verzopen kat
Galopperend als een holderdebolder-paard
Kwam Tanja thuis
Ze was toen niets meer waard
Verspreidde panisch
Modder alom in 't
Eerst zo superschone huis
Mam schrok zich rot
Van de toestand van haar kind
Wilde weten: "Wat
Is er gebeurd!". Maar irriterend zot
Slechts bizar en raar
Deed Tanja want die bleef maar
Bibberen, huilen, schreien
Over al haar leden trillen
Mam zei "Wil je daarmee uitscheien"
Maar Tanja leek wel niet goed snik
Kwam niet verder dan steeds maar panisch gillen
"Kikkers, k-kikkers, ik, ik, ik, k k kkkik..."
Toen, na Simon aangehoord
Te hebben werd Mam van hetgeen ze hoorde erg verstoord
Ze werd zelfs uiterst kwaad
Hoe overstuur haar Tanja nu toch was
Het drong niet tot Mams lompe hersens door
Mam was altijd nors en kwaad van binnen
En al met al echt een mens van daad-
Krachtig optreden wat er ook gebeurt
Zo heeft ze toen haar dochter meegesleurd

In de tuin moest Tanja wachten.
"Ophouden met dat geblèr en hier blijven staan!"
Mam maakt' een tobbe vol warm water klaar

Tanja moest zich uitkleden
Simon stond daar nog
Tanja wou dat niet

Mam, tot het uiterste getergd rukte Tanja driftig

35. vrouwen(Tanja B., een sensibel natuurkindje)

de kleren van het lijf en deponeerde haar als een
varken krijsende dochter in de tobbe

Tanja zag dat Simon lachte

Dat ze toen voor Simon zo godsgruwelijk vernederd is,
is als een gif in Tanja's ontvankelijke ziel
neergeslagen en daar nooit meer uit verdwenen

2-dec-2007

36. Aankomst in Nieuw-Guinea **[vf]**

Omdat mijn moeder niet meer met de Connie wilde vliegen heb ik ook een keer een bootreis meegemaakt van Hollandia naar Rotterdam. Dit duurde maaaaanden want dat ging met een vrachtschip met passagiersaccommodatie, een schip van de Rotterdamse Lloyd dat *Merwelloyd* heette. Terwijl we voeren, moesten telkens weer nieuwe vrachtjes opgehaald en naar bepaalde havens toegebracht worden, waardoor we zo'n beetje zigzaggend op Holland aankoersten. We zijn zelfs nog naar Hamburg en Bremen geweest, en in Hamburg naar een nachtclub; mijn moeder heeft me daarheen meegenomen; er was nog een passagier bij. Ik vond het spannend, en vol verwachting klopte mijn hart, bij wijze van spreken, maar er gebeurde niets bijzonders. Ik was het varen met de *Merwelloyd* op het laatst spuugzat (hoewel ik niet zeeziek geweest ben). Ik heb aan boord pingpongen geleerd, dat wel. Maar geef mij maar vliegen hoor, vind ik veel fijner.

Helemaal onbekommerd vliegen heb ik weliswaar nooit gedaan. Bijvoorbeeld, ik moest mezelf dwingen er niet aan te denken dat er een vleugel af zou kunnen knappen. Mijn moeder zei altijd enigszins bijgelovig dat je er nooit over praten moest, dat je zou kunnen neerstorten dus dat deed ik inderdaad niet, voor alle zekerheid. Ik ben er heel trots op dat ik goed tegen luchtziekte kan. Eerlijk gezegd vind ik het heerlijk als er wat remous is, als het vliegtuig –zoef, hóéjj op-en-neer stoot en suizend beweegt... daar hou ik van. Als het vliegtuig bewegingsloos stil hangt vind ik het saai! Overigens bestaat het vliegen zoals ik dat als kind meegemaakt heb niet meer. Vliegen is gemeengoed geworden, bijna als rijden in een bus. De Connie vliegt niet meer, en de grote vliegtuigen van nu hebben straalmotoren. Vliegen is lang niet meer zo bijzonder en enerverend als vroeger. De romantiek is eraf.

Het jongetje, doodmoe, verdoofd door de hitte en de opgedane indrukken en versuft als gevolg van slaapgebrek, komt met zijn moeder en zusje uit de dakota, en gaat dan het trapje af. Dus dit is nu Hollandia, eindelijk zijn ze er. Waar is Pappa?

Daar is een rare man. Dat is 'm. Zag Pappa er zó uit?! Wat onwennig. Het jongetje voelt zich uiterst ongemakkelijk. In de zon is het verschrikkelijk en afschuwelijk heet. Gauw naar de schaduw. Er blijkt

een andere meneer te zijn die ook iets met hen van doen heeft; ook dat nog. Bennie houdt niet van vreemde mensen, en vindt alles ondragelijk onaangenaam. Ze stappen in een rare auto (later hoorde ik dat dit een Land Rover was; mijn vader had zelf geen auto, maar had wel geregeld de beschikking over zo'n Land Rover, dat was dan één der Land Rovers van het Kadaster, waar hij werkte). Die andere meneer die er ook was, ging achter het stuur zitten, en de Sowhns met hun bagage namen achterin plaats. Zo zaten zij onder zeildoek op harde metalen "banken" die zich in de lengterichting langs de zijkanten van de auto bevonden. De achterkant van de auto was open. En hobbelen redende ze weg. Ach wat voelt het jongetje zich moe en wat is hij ongelukkig.

De rit duurt zó lang, het is bijna niet om uit te houden. Zijn ouders praten met elkaar, soms praat de meneer die stuurt ook mee. Hij praat "Indisch"; hij ziet er bruin uit, en is heel anders dan de mensen in Holland.

Indische mensen zijn toen altijd om mij heen geweest, ze waren jarenlang een essentieel onderdeel van mijn wereldbeeld. Ik ben zelf ook geen 100% volvette kaas. Ik vind "Indisch" een pittig taaltje, en baal ervan als mensen er de spot mee drijven. Bah, wat staan de mensen toch bol van de naargeestige vooroordelen. Alles wat anders is dan zijzelf vinden ze "raar".

Bloedheet is het, en de rare auto hobbelt maar door. Komt er dan nooit een einde aan? Het jongetje krijgt zo'n stijve billen van die harde bank. Zijn moeder geniet van het uitzicht, ze zegt steeds dat ze het zo mooi vindt. Ze rijden alsmaar door bos. Ze rijden alsmaar, alsmaar door de bossen. Soms zien ze blijkbaar felrode "Flame of the jungle" en dan wijst Mama enthousiast. Maar hij ziet niets, hoe dringend en geestdriftig zijn moeder hem ook aanwijst waar hij kijken moet.

Het jongetje is namelijk een beetje kleurenblind. Toen hij nog in Holland woonde kreeg hij voor zijn zesde verjaardag een step. Deze was betaald van geld dat zijn vader had gekregen van Oma Sowhn omdat Pappa een nieuw vals gebit nodig had. Want mijn vader zat toen nog steeds zonder werk nadat we door de jongens van Soekarno Indonesië uit gewerkt waren, dus was er sprake van geldgebrek bij het gezinnetje Sowhn. En Bennie had de step zelf mogen uitzoeken. Met van geluk stralende ogen had hij rondgekeken, en toen degene aangewezen die hij de mooiste vond. Hij wees hem aan: *dié*. Een prachtig rood exemplaar. Rood was bijna zijn lievelingskleur, alleen roze vond hij nog mooier. Toen zijn verjaardag eindelijk was aangebroken, kreeg hij een *groene* step. Bennie was dus zeer bitter teleurgesteld, en van de weeromstuit zijn ouders ook. Het duurde even tot het misverstand opgehelderd was, en men de verklaring vermoeden

ging voor de ontstane verwarring: Bennie was blijkbaar enigszins kleurenblind!

Bloedheet is het, en de auto hobbelt maar voort. Het jongetje weet zich geen raad van moeheid, en van de hitte en de pijn in zijn billen.

Ze naderen Hollandia-Haven. Daar moeten ze nog doorheen, en dan nog een eind rijden, en daarna zullen ze er dan eindelijk zijn. Maar tot Bennies ontzetting stoppen ze, om rond te kijken. Ze staan op de “hair pin”: dit is een in Hollandia zo genoemde heel scherpe bocht die onderdeel uitmaakt van een stuk weg dat vrij stijl afdaalt naar zeeniveau. Hier kom je langs als je de eindeloos, eindeloos lange weg afgelegd hebt die leidt van vliegveld “Sentani” (of van Ifar, of Kota Radja, of Meerzicht, of zwembad Ruchtie, of de Mac Arthur Hill, of Bellevue, of Hollandia-Binnen) naar Hollandia-Haven.

Het jongetje wordt vervelend, huilt, wil niet dat ze stoppen. Het is zo verschrikkelijk warm! Hij blijft zitten in de auto en moet lang wachten eer de volwassenen en zijn zus terugkomen. Hij voelt alsmaar nog de op-en-neerbeweging van het vliegen in zijn lichaam.

Nadat Bennie ondragelijk lang gewacht heeft komen ze allemaal weer terug en stappen eindelijk in, en dan rijden ze verder, God zij dank. Mama heeft intens genoten van het uitzicht over de prachtige blauwe Humboldtbaai met in de verte daarachter het groen van het oerwoud tegen de bergen. Links van de baai zie je “Master Quonsets”, die vlakbij de zee staan. Daarin zijn de kantoren van de ambtenaren ondergebracht, en daar heb je ook de afdeling “Waterstaat en Opbouw”, waar Pappa werkt, maar wat ze hier meestal Wat Er Staat En Omvalt noemen. En daar dichtbij zie je, in het water, een gezonken landingsvaartuig boven het water uitsteken. Dat wrak ligt daar nog van toen de Amerikanen hier geland zijn om de jappen te verdrijven. Het stuk Hollandia aldaar heet: “Dok II”. Zij zullen er zodadelijk doorheen rijden.

Mama weet dat deze plaats de plaats is waar het gezin jarenlang wonen zal, en ze vindt het hier prachtig, en ze is benieuwd naar hun huis.

De auto rijdt verder. Allemaal zweten ze verschrikkelijk. Het is ook zo warm. Vijfendertig graden. Je ziet zweetdruppels op de gezichten – op de voorhoofden en de bovenlippen. De oksels zijn nat. Als iemand heeft geleund tegen het zeildoek van de Land Rover is het zeildoek helemaal nat geworden van de zweterige rug.

Ze zijn er! Eindelijk is de helletocht ten einde! Ze stappen uit. Het eerste wat het jongetje ervaart is dat hij zijn ogen haast niet open houden kan door al het licht, temeer daar het tuinpadje gemaakt is van allemaal witte kleine scherpe steentjes die de zon schel wit weerkaatsen. Die steentjes bestaan uit *karang*, kalksteen, - afkomstig

van raffen, als ik goed ben ingelicht. Ik heb in Nieuw-Guinea altijd veel last gehad van de felheid van het zonlicht. Om de een of andere reden konden mijn ogen er niet goed tegen. Vaak liep ik met mijn linkeroog helemaal dichtgeknepen en mijn rechteroog tot een klein kiertje geloken.

Ze bewonen een huis dat gelegen is aan een weg die door het tropische oerwoud ligt gebogen als een lasso, en het wordt daar “Tranendal” genoemd... In de badkamer staat een grote oliedrum van ijzer vol water. Daarnaast staan houten sloffen die van een zwart rubberen kapje over de voorkant zijn voorzien, op de nattige grond. Die houten dingen zijn van zijn vader. Deze rare houten badkamersloffen staan bij mij symbool voor al het vele afwijkende dat je daar in Nieuw-Guinea had. In Nieuw-Guinea was letterlijk álles anders. Vreselijk vond ik dat! Maar toch hou ik van Indische mensen en ik hou van Papoea's. Ik hou niet van Hollandse mensen! Ik bedoel hiermee niet dat er geen Hollandse mensen zijn van wie ik hou. Integendeel, de personen die mij het liefst zijn, zijn bijna allen Nederlanders. Maar in het algemeen vind ik dat Hollandse mensen altijd zo uitdagend kijken. Ze maken me bang. Ze hebben zoiets over zich van “Kijk mij eens!” en “Kom maar op als je durft!”. Daar hou ik niet van. Want zodra je iets doet wat ze niet bevalt worden ze kritisch en agressief. Dan krijg je de wind van voren. En deze houding van “Kom maar op!” manifesteert zich in alles wat ze doen, of het nu het bedrijven van seks of politiek is of dat ze voetballen.

En ik ben zo'n dromertje, en ik kan er niet tegen. Ik ben er totaal niet tegen opgewassen. De wereld waarin ik geplaatst ben maakt me verdrietig, eenzaam, mensenschuw, stil, wantrouwig, maakt dat ik raar ben gaan doen totdat de politie kwam op die vreselijke nachtmerrie-avond. O, de wereld is voor mij helemaal niet leefbaar. De paar keer dat ik in Engeland geweest ben, heb ik als een verademing ervaren. Daar kijken de mensen rustig voor zich uit, zonder te letten op wat jij doet – ongeacht hoe gek je doet. In Engeland kan je stuntelig zijn zonder dat de mensen daar spottend naar kijken. En ze dringen nooit voor. Qua openbaar gedrag naar elkaar toe, vind ik de Engelsen het beschaafde volk ter wereld. Nu wil ik iets vertellen over de Papoea's. Overigens moet ik zeggen dat ik de feiten waarvan ik hieronder gewag ga maken uit een boek gehaald heb, een boek dat is geschreven naar aanleiding van een expeditie die in de binnenlanden van Australië en Australisch Nieuw-Guinea uitgevoerd is op aandrang van de eeuwige onderzoekende Westerse mentaliteit!⁵⁹ Om te beginnen de volgende mededeling: Je hebt Papoea's en Papoea's. Er worden op het eiland waar de Papoea's wonen duizend talen gesproken! En de stammen hebben allemaal hun eigen cultuur en gewoonten.

⁵⁹ [Referentie 51].

Bijvoorbeeld, er zijn stammen die aan mensen-eten doen, er zijn stammen die dat niet doen. Je hebt er vrij goedaardige stammen bij en erg woeste. Daar had je bijvoorbeeld een stam waarvan de leden door andere stammen Kukukuku genoemd werden hetgeen Kontneukers betekent (als ik het goed begrepen heb). Ik zal nu wat zeggen over een dorp waar Kiwogwonga's wonen. Je had daar nauwelijks oude mannen. De oude mannen die je er had waren óf grote lafaards óf erg goed in het doden van tegenstanders. Ze vonden het doden van mensen heel gewoon; daar gaven ze geen zier om. Een jong ventje is niets waard tot hij iemand om zeep geholpen heeft. Ze verstaan de kunst van het plaatsen van booby-traps in de vorm van sluw in de grond ingegraven puntige stokken. Daar leggen ze bladeren overheen zodat je ze niet ziet. Ze zijn altijd op hun hoede omdat op elk moment een overval door een naburige stam plaats kan vinden. Zelf vallen ze andere stammen ook vaak aan. De vrouwen werken de hele dag in tuinen. De mannen jagen, of ze steken het gras op de hellingen in brand om er nieuwe tuinen te kunnen aanleggen, of ze bouwen hutten of ze maken wapens. Bomen vellen ze met stenen bijlen of door alsmaar een vuur tegen de stam te laten branden, tot de boom dood is. Ze kauwen voortdurend sirih, waarvan hun mond rood wordt, en hun hoofden 'high'. Zolang je sirih kauwt is het leven de moeite waard! 's Nachts blijven ze in hun dorp omdat ze bang zijn voor geesten. Vuur maken ze met behulp van een bamboestok. Je splijt het ene uiteinde van de stok, en doet er een steentje in waardoor de spleet open blijft staan. In de spleet doe je wat droge bladeren ofzo. Dan ga je heel snel heen en weer raggen met een bamboevezel in de spleet. Als je hier goed in bent, branden de bladeren binnen een paar seconden... je moet het wel kunnen overigens. Ze hielden erg veel van vlees, waar echter moeilijk aan te komen was. Varkens waren heel duur, dus aten ze die alleen bij speciale gelegenheden. Verder aten ze soms kasuaris, ze aten buidelrat, veldmuis, slang, hagedis; ze aten ook een bepaalde soort grote witte rupsen. Ook vogels aten ze, daar kwamen ze aan door ze met pijlen te schieten. Van de paradijsvogels gebruikten ze de veren om zichzelf mee op te sieren. Ze schoten erg goed! Een klein vogeltje dat zich op 20 meter bevond misten ze nooit⁶⁰. Soms raakten ze een doel dat tachtig meter ver weg was. Ze waren erg goedlachs, en erg bloeddorstig. Ze hielden evenveel van rupsenvlees als van mensenvlees of varkensvlees. Wie een varken slachtte had daar plezier in, dat kon je zien aan de wellust op zijn gezicht, en aan de manier waarop hij telkens weer toesloeg – met een knots beukend op de kop van het varken. Als tenslotte het bloed eruit spoot gilden de verzamelde

⁶⁰ J.P.K. van Eechoud merkt overigens op dat hij nimmer iets gemerkt heeft van de trefzekerheid waarmee de Papoea zijn pijl zou weten te schieten. Het is dus maar de vraag of ze er inderdaad zo goed in waren als steeds beweerd wordt.

36. aankomst in Nieuw-Guinea

mannen, vrouwen en kinderen van opwinding. Als de Kukukuku's een vijand te pakken gekregen hebben, nemen ze hem vastgebonden aan een boomstammetje mee. Ze breken zijn benen met stokslagen: dan kan hij niet meer ontsnappen.

(wordt vervolgd)

14-jan-2001

37. Tanja(*Krak*; Lynda's dood) **[az]**

2. *Krak*

Pa was een fijne vent die Tanja in de maanden die volgden kalmeerde telkens als ze gillend uit een nachtmerrie ontwaakte hetgeen toentertijd nogal eens voorkwam. Ja want maandenlang hebben dromen over monsterlijke kikkers ons mensenkindje geteisterd.

Mam had als enige hobby het beoefenen van de kunst van het roddelen, en ze had als enig ideaal, geldbezit. De dagen bracht ze door met het verrichten van huishoudelijk werk. Ze kende de regeltjes goed hetgeen verklaart hoe het kwam dat het gezin op zondag nimmer bietjes of hete bliksem at maar altijd boontjes of bloemkool.

Tanja vond bloemkool walgelijk. Ze moest ervan kotsen en het lukte haar eenvoudig niet de glibberige smeerlapperij door te slikken. Mam was dan altijd maar weer kribbig, geërgerd en kwaad waardoor een nare sfeer in huis hing waaronder Tanja zeer gebukt ging, hetgeen ze doorstond dankzij het vernuft van haar psyche die in dit soort gevallen ervoor zorgde dat ze een chagrijnige houding aannam. Daar had dan helaas zelfs de relatie met Pa onder te lijden.

Tiny had iets om zich heen wat Tanja niet plaatsen kon. Iets raars. Tanja hield wel van haar zuster, zoals ze ook van Mam hield (maar het allermeest hield ze van Pa natuurlijk), maar altijd had Tanja het gevoel dat er om Tiny een soort van sfeer hing die ze niet plaatsen kon, en die ze niet te benoemen wist. Op een bepaalde manier wist Tanja niet wat ze aan Tiny had.

Pukkie was een dikke gecastreerde kater van wie Tanja met heel haar hart hield, en die op zijn beurt ook heel veel van Tanja hield. Als Tanja met Pukkie speelde was ze nooit chagrijnig.

Er deed zich een onafgebroken stroom jongens voor die kwamen en gingen en daarbij hun uiterste best deden bij Tiny in de gunst te komen en te blijven. Tanja was in dit opzicht jaloers op haar zuster.

37. Tanja(*Krak*; Lynda's dood)

De jongens besteedden altijd alleen aan Tiny aandacht. Tanja zagen ze niet eens, en die baalde daar behoorlijk van.

Op een dag was Tanja vrolijk;
En doortrokken was ze, van spontaan geluk
Ze zag pinksterbloempjes
Bloeiende in overvloed
Snoesjes, met van die lieve kleurtjes
Tanja vond ze lief en prachtig
En hoor eens wat ze doet
Ze zingt een zelf gevonden liedje
En zie haar klein figuurtje
IJverig vol overgave nu zich bukken
Zie haar plukken, plukken, plukken
Tanja, van leuke voorpret toen doordrongen
Heeft een ruikertje voor Mam geplukt
Ze wou Mam blij en dankbaar maken
Maar helaas, haar opzet is toch niet gelukt
“Kijk eens Mam wat leuk, ik heb
Pinksterbloemetjes geplukt. Voor jou,
Kijk, alsjeblieft, voor jou, kijk eens, lief hè, zie je wel?”
Mam zei niets, was aan het werk
“Mam?”
“Ja kind, leg ze daar maar neer”
Onthutst deed 't kind wat Mam haar zei
Maar later zag ze
De lieve bloempjes daar niet meer
Tanja vond hen in de vuilnisbak
Iets in haar zei *Krak!*

Mam vond Tanja onrustig en lastig, en irriterend sentimenteel, en gemakzuchtig. Mam maakte van haar hart nimmer een moordkuil, en telkens weer, telkens weer vertelde ze Tanja dat ze “lastig” was. En omdat Tanja op een bepaalde manier met haar gedachten vast kon komen zitten als er iets gebeurd was dat ze niet plaatsen kon, en ze van nature openhartig was over wat er in haar omging, en dan dus uitgebreid alsmaar over wat er in haar omging – waar ze niet uitkwam – door bleef praten, noemde Mam haar bij voortduring: “zeurpiet”.

Twee gesels van woorden: “Lastig”; “Zeurpiet”; “Lastig”; “Zeurpiet”; “Lastig”; “Zeurpiet”. Jarenlang is Tanja ermee om de oren geslagen geworden.

Overigens moet ik toegeven dat Tanja inderdaad altijd iets bijzonders had, en, dankzij de wonderlijke dingen die ze bedacht, over het gave beschikte een enorme chaos te kunnen creëren. Ik noem slechts één

37. Tanja(*Krak*; Lynda's dood)

voorbeeld: het strijkijzer dat ze eens door middel van een riem aan haar hals bevestigd heeft (op een morgen vond Tiny haar zusje op deze wijze in bed, rustig slapend overigens). Misschien heeft Tanja bij die gelegenheid de gedachte gehad dat ze eigenlijk een ballonnetje was dat het risico liep weg te zweven.

Haar fantasie kende geen grenzen. En nadat ze had leren lezen kon ze zich wat dat betreft uitleven door zich in de wereld der boeken te verliezen. Hoewel Tanja dan absoluut niet lastig was, had Mam er toch een hekel aan als haar dochter zo zat te lezen.

“Kind je verleest je verstand!”, aldus Mams notoire commentaar. Pa zat ook altijd te lezen. Mam minachtte hem erom. Tiny's boeken, die van liefdesgeschiedenissen verhaalden, vond Tanja het mooist. Weliswaar kon er geen twijfel aan bestaan dat Simon een ander soort van jongmens was dan het geweldig soort van mannen die in Tiny's boeken furore maakten, - desondanks begon in Tanja een bepaald soort van interesse te ontwaken. Ze kreeg steeds meer plezier in “Vadertje en Moedertje” spelen.

Tanja en Simon trokken veel met elkaar op. Daarbij bedacht Tanja altijd de spelletjes, en had in elk opzicht het initiatief. Tegenwoordig deden ze steeds frequenter “Vadertje en Moedertje”.

O zo fel scheen op een dag de zon
Zo fel
Hij schoeide op je vel
Naar hem kijken kon je niet
Als je het probeerde
Gingen subiet je ogen dicht
Dichtgeslagen door 't brullend licht
Dus (wat feitelijk toch mal is)
Bleef het glorieus object dat alles
Mooglijk maakt
Heel die glorieuze dag
Volkomen ongezien
Of hoogstens door de maan misschien
Hier past een prachtig rijmwoord:
Fallus

Tanja liep niet, nee ze huppelde
Vervuld van innerlijk en innig blij gelach
Ze moest wel huppelen
Helaas, Boem
Botste ze toen
Tegen Mam op
Die doordringend rook naar sop

37. Tanja(*Krak*; Lynda's dood)

Die liep zwaar met wasgoed rond te sjouwen
Mam huppelde niet, nee nooit
“Kijk toch uit waar je loopt! Kan jij je gemak ook nooit eens houden!”
Maar Tanja wist maar van geen stoppen
Liet zich nergens door uit 't veld slaan
Is gewoon haar gang gegaan
Toevallig
Deed ze gewoon toch altijd waar ze zin in had
Even stonden Tanja's ogen heel verdrietig
Mam zag natuurlijk niets
Nooit, nee nooit zag Mam iets
't Duurde ook maar kort hoor
't Duurde even
Tanja had slechts even werk
Met haar verdriet wegstoppen
Even was ze diep geraakt
Toen was ze alweer sterk
En ging gewoon door met fijn leuk
Alles doen wat 't leven
Toch de moeite waard maakt
Geneuk⁶¹

Tanja rook de geurige natuur
En intens genietend nam ze alles helder waar
Met haar briljante waarnemingsvermogen
Het tjlpen en tierelieren van de vogeltjes
De bloemenkleuren van het kleine tuintje
Het vriendelijke groen van't kalme gras
Het rustig ruisen en bewegen van de bomen in de verte
Het stralend wit en de wonderlijke vormen van de grote wolken in hun
juichend blauwe hemel
Tja, Tanja kon niet vermoeden dat de overweldigende pracht
van de wereld die voor haar zo sprekend was, aan de meeste mensen
grotendeels onopgemerkt voorbijgaat
(Je zal maar half doof en half kleurenblind zijn)
Ze genoot er stralend van, werd er volledig door vervuld
En huppelde het tuintje uit
Op naar de wijde wereld

En daar was Simon
Die daar
Zomaar

⁶¹ Ik weet dat het origineel dat voor Tanja model staat een hekel aan het woord “neuken” heeft, hoewel niet aan de genoemde bezigheid zelve, sorry dus maar 't rijmt hier zo mooi he.

37. Tanja(*Krak*; Lynda's dood)

Een boterham uit 't vuistje liep te eten
Daar wou Tanja meer van weten
“Mag jij je boterham zó eten?”, vroeg ze jaloers
“Ja natuurlijk”, zei Simon verbaasd en een beetje opschepperig
“Jij niet?”
“Zullen we Vadertje en Moedertje spelen”
Simon keek sip

3. Lynda's dood

Tanja's wil geschiedde – als altijd
Ze hebben 't oude kleed
Dat Simons moeder hen eens schonk
Op 't hete grasveld uitgespreid
En Tanja pakte Pukkie beet
Die zich goedig en met lief geronk
Weg liet dragen
Van 't zonnig plekje waar hij lag
Want van vrouwtje Tanja wou
Hij alles wel verdragen
En somber zag
Simon Tanja zeulen met
Wat hij wist dat hun kind verbeeldde
Hij wist wat er gebeuren zou
't Spel dat hem verveelde
Simon vond heel dat gedoe
Maar saai
Dat suffe spel van Pa en Moe

Maar terwijl Simon sombertjes heeft zitten wachten
Op d' instructies welke tot hem zouden komen
Was Tanja peilloos diep verzonken in gedachten
Terwijl Simon hoopvol zat te dromen
Dat hij naar 't Stadhuis moest gaan
Om aldaar te werken ala Tanja's vaders baan
Waardoor hij 'n tijdlang fijn alleen zou wezen
En in zijn boek zou kunnen lezen
Zat Tanja iets erg dwars. Iets was er
Waar ze veel verdriet van had
Dat was 't gebrek aan kroost
Één kind had ze nu nog maar
Maar naast Pukkie-Tanja-kat
Moest er feit'lijk toch een soort van Tiny zijn
Maar, heel naar
Was 't zo dat Pukkies zus die Lynda heette

37. Tanja(*Krak*; Lynda's dood)

Tragisch overleden was. Lynda, moet u weten,
Is verliefd geworden op een knappe jongen met veel geld
'n Echte Held
Die weliswaar spontaan
De pijp uit is gegaan
Zo was toen dus
Lynda's geluk kapot en van de baan
En heeft Pukkies zus
Zich het water in gestort
Nu ligt zij in een diep en donker meer
Haar blonde haar beweegt met
't Stromen
Van het water
Heen en weer
Nee, voor Lynda geen dromen
Meer, nee voor haar nimmer nog een later
En een enorme dikke kikker zette zich op Lynda's lief gezicht
Zo voltrok zich Gods rechtvaardige gericht
O met hoeveel smart het
Was dat Tanja
Met haar resterend kind de kater
Toen bij Simon arriveerde
Heeft de laatste niet beseft
Noch, een minuutje later,
Dat hij Pukkie flink bezerde
Want ziet
Met hoeveel naakt verdriet
Het einde volgt van 't lied
Van Tanja's dromen
En van vader Simon
Intussen alles overgoten door miljarden en miljarden felle
prikkende fotonen
Gul geschonken door d' eeuwige atoombomzon:

“Pa deze dochter heb je nog”
Hoorde Simon Tanja zeggen
Terwijl ze bezig was 't ontzettend dikke dier
In Pa's veil'ge armen neer te leggen
“Maar die arme Lynda... al zoveel jaren dood...”
Gecastreerde Pukkie werd door Mam notoir
Aldoor
Als 't brulhongerige beest
Jammerde, goed van voer voorzien
Pukkies leven was gewoon een eetfeest
't Dier had nauwelijks beweging bovendien
En was derhalve oeverloos gewichtig

37. Tanja(*Krak*; Lynda's dood)

Heel voorzichtig
Legde Tanja Pukkie neer
Op Simons smalle jongensschoot
Helaas, de bijzonder brede Pukkie... die begon wat weg te glijden...
Simon, vol van goede wil, kneep flink toe
Bezorgde daardoor katermans een pijnlijk lijden
Toen wou Pukkie heus niet meer
Het gedoe
Deed zeer
Dus met een rauwe kattengil
Worsteld' hij zich los en rende weg
Daar zat Tanja nu, tot barstens vol emoties
"Zal ik naar 't Stadhuis toe gaan?"
"We doen niet meer!"
"En we zijn nog niet eens begonnen?"

Met betraande wangen en wijd opengesperde woedende lijdende stralende blauwe ogen keek Tanja Simon dreigend aan. Zwijgend, als bevroren, zat de jongen het wonder te aanschouwen. Tot hij een felle duw kreeg. Tanja rende huilend weg. Toen Pa eindelijk thuis kwam heeft ze verschrikkelijk bij hem uitgehuild, maar vertellen wat er gebeurd was kon ze niet, dus drong hij daar niet op aan, en volstond ermee zijn eigen kleine lieve meidie de troost te geven die ze nodig had.

2-dec-2007

38. Handelingen der Kontneukers [az]

Als tenslotte het bloed eruit spoot gilden de verzamelde mannen, vrouwen en kinderen van opwinding. Als de Kukukuku's een vijand gevangen hebben, nemen ze hem vastgebonden aan een boomstammetje mee. Ze breken zijn benen met stokslagen: dan kan hij niet meer ontsnappen. Hij wordt mooi versierd met schelpen en veren, en vastgebonden aan een boom; zo kijkt hij toe als zijn vijanden een grote kuil graven, dat is de kuil waarin hij straks geroosterd zal worden. De kinderen gaan met hem spelen. Ze doen van alles met hem, tenslotte stenigen ze hem. Omdat vlees schaars is, is het pure luxe telkens als je het geluk smaken kunt een vijand op te eten. Het vlees van de gedode wordt in stukjes gesneden en samen met groenten in de kuil, die als oven dienst doet, min of meer gaar gestoofd. Daarna volgt het grote smullen.

Overigens moeten we duidelijk en expliciet vermelden dat Kukukuku's erg vrolijk zijn, en een kinderlijk en spontaan gevoel voor humor hebben. Het zijn bijzonder goedlachse mensen.

Inmiddels heeft mij inmiddels een schaamtegevoel bekropen omdat ik zo zonder enige terughoudendheid maar wat gegevens aan het neerpennen ben over deze mensen, alsof ik een beschrijving geef van de gedragingen van een kolonie pinguïns op de Zuidpool. Dat is arrogant van mij. Ik vraag er jullie, Kukukuku's, oprecht excuus voor (heus, ik spot niet). Weliswaar ga ik er mee door, omdat ik, door jullie te beschrijven, raak aan de wortels van ons mensdom en daarom moet dit alles nog maar weer eens onder de aandacht gebracht worden. En ik weet: *WIJ HOLLANDERS, WIJ WESTERLINGEN, WIJ MENSEN, ZIJN NIET ANDERS DAN JULLIE!!*

Waarvan, gaarne, even akte.

Wat doen de Kukukuku's als ze ziek zijn? De medicijnman erbij halen. Die drijft de boze geest uit. Ik geef een voorbeeld. Vader en moeder zaten bij hun zieke jongen, ze hadden de medicijnman erbij gehaald, op wiens instructie de ouders op wat bladeren aan het kauwen waren. Toen ze genoeg gekauwd hadden spuwden ze de bladeren uit bovenop de jongen. Vervolgens gingen de medicijnman en de vader de jongen slaan met natte takken. Daarbij blies de moeder over haar zoon heen. En ze schudde de jongen door elkaar en ze trok hard aan zijn haren. En toen gebeurde het dat de medicijnman in een

38. handelingen der Kontneukers

heftige emotionele trance raakte; hij greep enige bladeren van de grond en verscheurde ze, voortgedreven door zijn emoties. Hij droeg de stukjes blad met stoterige gestes aan de vader van de jongen over, die ze stijf in zijn gesloten vuisten nam, om te voorkomen dat de geest die nu in de kapot gescheurde blaadjes opgesloten zat, kon ontsnappen; en vader rende naar de rivier en duwde de stukjes blad onder water. Zo is het gelukt de boze geest weg te krijgen – de stromende rivier heeft hem roemloos afgevoerd, en tien dagen later was de jongen genezen.

Volgens de religie van de Kukukuku's bepalen de geesten alles. De Kukukuku's geloven dat hun geest in de slaap hun lichaam verlaat en zo eens wat in de bossen rondzwerft. Zij geloven ook dat de geest van een gestorvene net zo lang blijft zweven boven zijn lijk totdat hij er van overtuigd is dat alle in aanmerking komende aandacht aan zijn dood lichaam besteed is. Die aandacht krijgen dode kleine kinderen overigens niet. Na een paar dagen worden gestorven kinderen in een ravijn of in de bush bush gegooid. Tijdens een oorlog was een vrouw met een knots doodgeslagen. Haar schedel was kapot. Ze had vijf dochters. De dochters naaiden de hoofdhuid van het gespleten hoofd van hun moeder dicht. Ze gaven hun moeder voedsel in de mond voor als ze honger kreeg. Ze accepteerden de stank die hun moeder begon te verspreiden. Ze joegen de vliegen weg die over het gezicht van de dode kropen. Vijf dagen lang weeklaagden ze; Ook de echtgenoot, en de zussen van de dode vrouw, deden er aan mee en allemaal hadden ze zich met modder ingesmeerd. Ze wierpen zich weeklagend, huilend, op de grond naast de overledene. Ze aten zand van verdriet. Ze rukten hun haar uit. Ze gingen tekeer met stenen om zich te verwonden tot ze rood zagen van het bloed. Vijf dagen gingen ze met het ritueel door. De vrouwen brachten zichzelf erger wonden toe dan de man. De vrouwen waren sowieso onvermoeibaarder in doorgaan met het uiten van leedbetuigingen. De dode stonk en stonk en stonk verschrikkelijk. Toen werd er een klein platform gebouwd; het lijk werd erop vastgebonden en eronder werd een vuurtje aangestoken. Een week lang brandde het vuur dag en nacht. Door de hitte kwamen er blaren op de huid van de dode vrouw. Daarom wreven de nabestaanden de huid in met zachtgeklopte bast. Ze zorgden er voor dat er geen vocht dat uit de dode kwam op aarde belandde want dat zou de geest van de overleden vrouw, die afgrijselijk stonk, aan de aarde binden. Door de hitte begon het lijk op te zwellen. Ze staken bamboestokjes in het lijk zodat de sappen konden ontsnappen. Die sappen werden opgevangen op stukken schors, omdat niets van de dode met de aarde in aanraking mocht komen.

Na een week was het niet langer nodig dat het vuur dag en nacht brandde. Het werd toen nog maar om de twee à drie dagen aangestoken. Na acht weken was het lichaam uitgerookt. Daarna werd de vrouw, stinkend en wel, bijgezet op een hoge bergtop. Ze werd op

38. handelingen der Kontneukers

een boomstammen bank geplaatst naast degenen die haar waren voorgegaan. De hoofden van alle mummies stonden, overeind gehouden met behulp van pijlen, rechttop zodat men uitkeek over het landschap. De mummies stonken allen heel vreselijk. Ze zaten onder het ongedierte: rupsen, mieren, van alles. Er kwamen ook vogels op hen af. Een eindje verderop bevonden zich in elkaar gezakte geraamtes.

(wordt vervolgd)

14-jan-2001

39. Tanja(Catastrofale ontwikkelingen) [vf]

4. Dode blaadjes

Heel vroeg in de morgen al werd Tanja wakker
En ze straalde als de opgekomen zon
Dat had een goede reden:
Het was de dag van haar verjaardag!
Zachtjes, om Tiny, die nog sliep, niet te verstoren
Liep ze naar het raam. Vervuld van blij verwachten schoof ze
Het gordijn opzij en keek naar buiten. Op een dag als deze
Was het weer heel mooi; o mooi weer zou het zeker zijn
RAM! Daar was alleen maar rotte naarheid. Huilweer was het
't Raam vol strepen water. De wereld troosteloos waar
Je ook keek. Herfst, regen, nare rotheid
Het tuintje en de bomen en de huizen waren
Donker dreigende gestalten. En dan, dat was het
Ergste, viel er telkens, telkens weer een blaadje neer
Verwaaid verward fladderde een blaadje rond. Tanja
Zag de wanhoop die er sprak uit de beweging die
Het maakte. Het eindigde verworpen op de
Grond. De dood wint van alles. Tanja stond 't allemaal een tijdlang
roeloos te
Aanschouwen, niet begrijpende dat het waar was wat ze zag
Ons mensenkindje vierde leuk 't verjaardagsfeest vandaag. Vandaag
was
Tanja heel speciaal. Dus prachtweer moest het zijn

Nee, het weer was rot en triest. De wereld was gehuld in
Duisternis en dreiging

Onze lieve levendige gevoelige Tanja jarig, dus de wereld een fijn feest?

Antwoord: de dood wint van alles

De kleine meid was overstuurd. Ze ging, zo beroerd als ze zich

39. Tanja(catastrofale ontwikkelingen)

voelde
Naar de kamer waar haar ouders sliepen. Mam voelde een klein
Handje op haar gezicht. Ze deed de ogen open, en zag een zeer
Donker kijkende dochter
“Wat is er”, bromde Mam knorrig
“Alle blaadjes gaan dood. Ze vallen op de grond, en ze worden
kletsnat. Ze
Hebben het koud!”
“Wat een probleem”, zei Mam geïrriteerd
“Wil je tussen ons in liggen”, vroeg Pa
Tanja knikte woordloos en kroop tegen Pa aan
Hij sloeg een arm om haar heen en drukte haar stevig tegen
Zich aan. Doodstil lag Tanja bij te komen. Langzaam trok de paniek
Uit haar weg
“Hoe is het?”, vroeg Pa
“Fijn. Klokkeren”
“Wat zeg je?”
“Klokkeren!”
“Klokkeren, wat is dat?”
“Nou, zó”, zei Tanja, en drukte haar hoofdje lief helemaal tegen Pa’s
Pyjamablouse
Pa lachte
Tanja zei: “En nou de cadeautjes!”

Tanja was gigantisch blij met ’t cadeau dat ze ontving
Een tweedehandse fiets, een helemaal
Complete echte fiets voor Tanja zelf
Ze zag hem staan, ze zag
Zijn mooie vorm van sterk metaal
Overweldigd door geluk streelde Tanja ’t stuur van ’t glanzend
superding
Op haar snuitj’ een lach

En toen moest Tanja leren fietsen! Maar dat ging niet van een
leien dakje
Wat zeg ik? ’t werd een drama! Want Tanja kon er niets van
Telkens als ze door haar naast haar snel lopende c.q. licht
dravende vader
Losgelaten werd raakte ze in razende paniek, en moest Pa haar
Gauw weer pakken om te beletten dat zijn zwoegend meisje
Omkukelen en op de keien kletsen zou

Dus dat fietsen werd niets, d.w.z. een fiasco. Mam vroeg zich, als
zo vaak, in
De retorische modus af of dit een kind van haar was.
Uiteindelijk heeft Tanja

39. Tanja(catastrofale ontwikkelingen)

Toch nog kunnen leren fietsen. Dit vond plaats nadat ontdekt was
dat ze
Zeer slechte ogen had, en er om deze reden een bril met
ontzettend dikke
In dik donkerbruin montuur gevatte brillenglazen
Voor haar gezicht geplaatst was
Weg waren toen ineens die grote stralend blauwe ogen

Op het moment waarop Tanja zichzelf in de spiegel zag met de dikke rare bril op, was het of ze een klap met een meelzak op haar hoofd kreeg. En een gevoel van ontzetting beving haar, dat was als een zwarte hete aswolk.

De kinderen op school lachten haar uitbundig uit. Dit is de eerste van een reeks gebeurtenissen geweest die gemaakt hebben dat Tanja zich van de mensen is gaan terugtrekken en die geëindigd is met een gebeurtenis waarbij ze het raam opengerukt heeft waarachter de nachtduisternis lonkte, met de bedoeling zich voorover duikend op de plaveiselstenen in de diepte te storten – ach, wat was Tanja toen ver heen... Ze was voortdurend gek makend depressief toen, en werd voortdurend achtervolgd door visioenen van zichzelf in brand steken. Die visioenen, en dat gevoel, - daar wou ze vanaf, ziet u! Daarom wilde ze uit het raam springen. Om bevrijd van de mensen weg te zweven. Enfin, zover is het nu nog niet. Maar ik neem wel de dichterlijke vrijheid, het belanden van de bril op Tanja's gevoelige gezicht, "Catastrofe 1" te noemen.

Gelukkig, gelukkig, bleef Tanja's vader haar lief behandelen. Voor hem maakte die bril niets uit. Altijd nog was Pa Tanja's veilige haven waarin ze welkom was. En ook Pukkie bleef onverstoort lief voor zijn vriendinnetje.

En Simon? Simon vind ik een puik joch want ook hij bleef Tanja trouw. Nooit heeft hij haar uitgescholden, of zelfs maar iets negatiefs over haar uiterlijk gezegd. Dat kwam gewoon niet in hem op, vermoed ik.

Catastrofe 2 volgde toen Tanja 8½ jaar was; het probleem was dat ze borsten kreeg. Ze geneerde zich dood, en ging dikke truien dragen om het te camoufleren. Ja want de kinderen op school pestten haar ermee.

"Pesten is gezond, daar moet je tegen kunnen. Hoort erbij in de maatschappij." Ik weet dat deze opvatting bestaat. Je hebt wel meer opvattingen. Bijvoorbeeld, je hebt ook de opvatting dat het goed is voor de maatschappij als alle Joden eruit verwijderd worden. (Hetzelfde geldt ten aanzien van de pedofielen, zoals alom bekend is.)

Een half jaar later volgde Catastrofe 3.

5. Bloed

Tanja, negen jaartjes oud
Stond 's morgens op met afschuwelijke pijn
En had 't vreeslijk koud
Dacht dat dit het einde
Van haar leventje moest zijn
Want ontwaarde in haar broekje bloed
In overvloed
Voelde zich ook helemaal niet goed

Ziedend bang, en panisch overstuur
Heeft ze gillend tot haar ouders zich gewend
Die op 't vreeslijk kinderkrijten
Geschrokken kwamen aangerend

Wel, 't is allemaal goed afgelopen
Toen. In zoverre dat men niets haar heeft verklaard
Nee, niets aan haar verteld heeft van 't verborgene
Dat zich in elke vrouwenbuik voltrekt
En feitelijk volstrekt
Normaal is, behorend tot der vrouwen aard

Mam zei: "Dit krijg je nu voortaan elke maand"
Punt. Het rare was dat ook Pa geen nad're uitleg wilde geven
't Was de kleine Tanja net of werd er stelselmatig iets voor haar
verzwegen

Overigens heeft ons mensenkindje wel ontzettend pijn geleden
Die keer, en alle keren die nog volgden ook
Voortaan werd er elke maand in Tanja's buik met heel veel venijn
Een gruwelijke strijd gestreden
Tanja voelde dan een stokend rot gepook
En uit haar kutje kwam er bloed en o God o God wat deed het pijn!

6. Anders dan iedereen

Walging, walging, walging
Is toen over 't schattig Tanjaatje gekomen
Voor het smerig bloed
Die rara nare vloed
Welke met spookachtig precieze regelmaat steeds weer
Gepaard gaande met ondragelijke pijn tevoorschijn kwam

39. Tanja(catastrofale ontwikkelingen)

Dan lag Tanja uitgeteld te bed en ging gek tekeer
Tot verontwaardiging van Mam
Die gewoon niet accepteren kon dat dit een dochter was van háár
Tanja, Tanja, Tanja – altijd doe je **raar!**
En Tanja besepte bliksems goed hoe anders ze toch was dan iedereen
In het heelal en was daarom 't liefst alleen
Alleen gelaten met haar kinderdromen
Om zich van de mensen
Terug te trekken
Terwijl in haar unieke fantaseren
Zonder mankeren
Al haar alle wensen
Zich vervulden
En Tanja hulde
Zich in haar eigen wereldje alwaar ze veilig was
Op d' aarde liep ze altijd uit de pas
Maar met zichzelf alleen
Lezend, dingetjes bedenkend
Volgde ze een wenkend
Innig lichtend weten
Hetgeen haar de rot realiteit
Godzalig deed vergeten
En in Mams geïrriteerde ogen
Werd Tanja almaar meer een soort
Van rariteit
Raar en stom
Kortom
Zo is Tanja's levensmoed
Gesmoord
En het stinkend stuitend vloeiend menstruatiebloed
Werd voor Tanja een afschuwelijk symbool
Van 's werelds stank verspreidend
Kutriool

Tanja ging zich steeds meer afzonderen.
Ze schaamde zich ook zo...
God wat voelde zich LELIJK!
Ik heb nog niet verteld dat Mam zelve Tanja's kleren
Maakte. Dat was van Mam wel knap en flink, maar de producten
Waarin Tanja zich hullen en dus ook vertonen moest tussen
De kinderen op school waren erbarmelijk oubollig

Tanja werd toen op school meer en meer gepest
Meestal bleef ze dus maar stil in een verborgen hoekje staan
Soms werd ze ontzagwekkend wild, onhoudbaar driftig
Dan ging ze tot de aanval over, en

39. Tanja(catastrofale ontwikkelingen)

Wee degene die dit overkwam
Dan sloeg en krabde ze, ja dan beet ze
Abnormaal hoor! Die Tanja was toch maar een rare
Tanja accepteerde op zichzelf wel dat ze raar en lelijk was
Ze besepte het heel helder
En dat ze gek gekleed ging, ja ook dat wist ze maar al te goed
En ontzettend raar was ze omdat ze borsten had, en menstruaties
Tanja wist het allemaal
De kinderen vonden haar een belachelijke prul
Mam vond haar een lastig, storend en schaamte wekkend soort van
onbenul

Ze wás een stuk onbenul, dat is duidelijk
Pa was weliswaar altijd nog steeds lief voor haar
Maar blijkbaar vond die het niet erg dat ze stom en lelijk was
Simon ook, Simon deed ook nog steeds
Tegen haar zoals hij vroeger deed – maar hoe lang zou dat nog
Duren? Hij had de waarheid over Tanja gewoon nog niet ontdekt!
Dat kwam vast nog wel, een keer
En dan wou ook hij haar echt niet meer

7. Het flesje

Op een dag
Maakte Mam haar dochter blij
Want ze gaf Tanja iets cadeau: Eau
De Cologne, en o!
Toen Tanja 't lieve flesje zag
Toen was 't meidje daar ay zo
Héél innig blij verrast mee, zo blij
Zo blij, dat kunnen wij
Haast niet voelen. Een lief cadeau-
tje van
Mam
Wat een verrassing
Opgetogen van geluk keek Tanja naar
't Kleine glazen ding-
Etje dat ze zomaar overhandigd kreeg
Wat had de kleine meid nu goede zin
Weliswaar was 't flesje bijna leeg
Maar toch
Zat er werk'lijk nog
Een heerlijk geurend restje in
Wat LIEF! Och
En zo'n schattig flesje was het ook
Met een snoezig leuk dopj' er op

39. Tanja(catastrofale ontwikkelingen)

Een heel klein flesje maar
Maar o zo lief
Tanja voelde zich gewoon een beetje raar
En dizzy van geluk toen ze het kreeg
Zodat ze ('t is echt waar) bijna neder zeeg
Tanja had altijd innig veel gehouden
Van de lieve geur van Eau de Cologne
De geur van
Mam
Nu bezat ze *zelf* een flesje dat
Z' echt zelf hebben mocht. 't Was helemaal
Van haarzelf
Heel, héél
Veel
Heeft Tanja
Van 't cadeau de Cologne
Gehouden
Ja!

Ze ging het leuk en geurig flesje altijd bij
Zich dragen, overal waar ze maar was
Ook op school was het voor haar een lief
En dierbaar amulet om veilig bij te zijn
Het flesje was haar steun en toeverlaat
Ze nam het vaak ter hand
Dat werd gezien
Zo is het toen gebeurd dat ineens iemand van achteren
Tanja genaderd is op 't schoolplein, en dat haar arm plotseling
gepakt is
En in dezelfde beweging 't flesje uit haar hand gerukt

Gerrit, een gezond exemplaar van de apensoort die
Zich "mens" pleegt te noemen stond met boosaardig smoel
Tanja aan te kijken, lachende van pret
"Ik heb hem!", jende hij
"Geef hier!", zei Tanja laaiend overstuur
Met op haar lief gevoelige gelaat zichtbaar weergaloze smart
Langzaam liep Gerrit daarop achteruit
"Pak het dan, als je kan"
Tanja hoorde hoe de kinderen om haar heen
(nog meer exemplaren van de menselijke apensoort)
Joelden en lachten
Ze vermaakten zich kostelijk
Geamuseerde Petra riep: "Pak het dan af!"
Gerrit stond een eindje verderop zijn arm te strekken
Uitnodigend naar Tanja toe

39. Tanja(catastrofale ontwikkelingen)

Goedmoedig zeggend
“Vooruit dan maar. Hier, ik geef hem terug”
Stilletjes gnuiwend wachtte de jongen op de rare soepkip
Die erin ging stinken
Haha, daar is ze
Juist toen Tanja ’t flesje pakken zou
Stak Gerrit ’t vlug achter zijn rug
Hij lachte luid en allen lachten mee
“Hahahahaha”
En Gerrit nam alweer het woord
“Leuk flesje
Het ruikt zo lekker
Ik zal het maar houden”
Nog meer gelach alom
“Nou ja ik wil hem ook niet hebben”
Zei Gerrit en smiet ’t flesje keihard op de
Grond zodat het brak
Plots zag men op Tanja’s nu ineens
Doodsbleek
Gezicht,
Dat helemaal wit weggetrokken was,
Een donderende razernij
En snel als was z’ een bliksemschicht
Sloeg ze toe met tomeloos geweld
Meteen was Gerrit niet meer blij
Hij lag geveld
Zijn lippen bloedden
Hij voelde pijn
En was zich rot geschrokken
Hij sloeg terug
En Tanja’s bril vloog af
Voor Tanja was de wereld wazig
En nevelig en vaag nu
“Bloed!”, riep men in ’t publiek
“We willen bloed zien!”
Tanja, huilend, greep haar vijand bij de haren
En smakte de gehate kop
Knallend op de tegels van het plein
Bliksemsnel rolde Gerrit om
Wist te ontsnappen
En bij het huilend vluchten
Gauw nog Tanja’s bril kapot te trappen
Ook Tanja huilde vreselijk
En is naar een hoek
Van ’t schoolplein weggelopen
Verstolen huilde ze en huilde ze

39. Tanja(catastrofale ontwikkelingen)

Tot Petra bij haar kwam
“Gerrit heeft een scheur in zijn blouse
Dat zal jouw vader moeten betalen”
Een snerpand harde kreet door Tanja
Voortgebracht bracht Petra van haar stuk
Tanja steunde en ze boog voorover of ze maagpijn had
Petra kreeg zin om dit rare kind te schoppen
Dat mislijk makende stuk ongeluk

8. Harma

*De kinderen op school hebben Tanja uitgelachen, vernederd en gekrenkt – haar zelfgevoel gekraakt. En, wat in zekere zin misschien nog erger was: haar het gevoel van je veilig-voelen ontnomen. Maar nu volgt de beschrijving van catastrofe 4. Dit is de vernietigendste geweest van de hele reeks (de reeks die er tenslotte toe geleid heeft dat Tanja coute que coute uit het raam wilde springen; maar dat heb ik al verteld he).
Catastrofe 4: Tanja hoorde Pa in de tuin heel lief tegen het buurmeisje praten, dat Harma heette, en twee jaar jonger was dan Tanja. Ze had schattige krulletjes, Tanja niet. Tanja wist wel dat Pa gek op dat soort van krulletjes was, oja dat had ze allang in de gaten. Maar Tanja had juist heel steil haar. Ze werd gek van verdriet. **Zij**, Tánja, was toch Pa’s lieve kleine meidie?? Hoor toch hoe lief Pa tegen dat rotkind met die rotkrulletjes praat!! Zo diep en hard is deze ervaring bij Tanja binnengekomen, dat we zonder meer van een ernstig traumatiserende ervaring kunnen spreken.*

40. van de dood naar de geboorte toen is het allemaal in mij kapot gegaan

25-apr-2009

40. Van de dood naar de geboorte toen is het allemaal in mij kapot gegaan [az]

Een eindje verderop bevonden zich in elkaar gezakte geraamtes.

Maar nu van de dood naar de geboorte! Gegoede mannen hebben meer dan één vrouw, en een man met maar één vrouw geniet geen aanzien. Als zo'n vrouw moet bevallen wordt ze geholpen door een paar andere vrouwen. Ze bouwen ergens in de jungle een kleine hut. Bij de geboorte knielt de vrouw en houdt zich vast aan stokken die aan het dak bevestigd zijn, en omlaag steken. De navelstreng wordt doorgebeten, maar ook komt het voor dat een mesje gemaakt van bamboe gebruikt wordt. Als er een kind met misvormingen geboren wordt, wordt dit weggegooid. Als er twee kinderen geboren worden, wordt het tweede kind weggegooid. Kukukuku's doen weinig aan kunst, ze hebben ook geen erotische feesten. De jongens ondergaan twee keer een puberteitsritueel, de eerste keer als ze een jaar of tien zijn, de tweede keer als ze volwassen zijn. Bij de tweede keer wordt hun neustussenschot doorboord – daar komt een stukje suikerriet doorheen. De jongens moeten elkaar aflossen met in water gedoopte takken om zich te bevrijden van de vrouwenlucht van hun moeder. Vervolgens worden de jongens door de volwassenen mannen afgerost met takken die van doornen voorzien zijn. Na afloop zijn de jongens heel trots op de wonden die ze opgelopen hebben, en ook op de kennis waarover ze nu beschikken, want ze zijn over allerlei zaken ingelicht. Ze hebben seksuele voorlichting gehad door een Oom. Ze hebben gezien hoe de toemboe-loen werkt. Dat is een klein plat bamboepijpje dat met een touwtje gemaakt van vezels vastgebonden zit aan een lange stok. Als je in het holst van de nacht de toemboe-loen rondzwaait klinkt het geluid dat je hoort als de vleugelen des doods. Dit geluid mogen de vrouwen nooit horen. Als dat een van hen toch overkomt wordt zij bezeten door de geest van de toemboe-loen en zal zij sterven. Zo zien wij dat de Kukukuku-mannen macht hebben over een mysterie waar de vrouwen niet van terug hebben. Maar, als na de tweede inwijdingsrite een man mag trouwen – met het meisje dat door

40. van de dood naar de geboorte toen is het allemaal in mij kapot gegaan

de wederzijdse ouders hiertoe voorbestemd is – maar hij bevalt haar bij de kennismaking niet, dan loopt zij bij hem weg, ze gaat terug naar haar ouders, en hij kan het verder gerust vergeten. Het reeds betaalde voorschot op de bruidsschat dat zijn ouders betaald hebben wordt terugbetaald en daarmee basta. Tijdens de tweede inwijdingsrite wordt de stam door vriend en vijand met rust gelaten. Een vijandige stam overvallen die met de tweede inwijdingsrite bezig is: dat is onmogelijk, dat doe je niet, de geesten zouden razend worden. De jongens worden ingewijd in diverse mysteries, en ook in de kunst van het oorlogvoeren. Hun voorhoofd wordt tot bloedens toe bewerkt met speren. Als dat gebeurd is mag de jongen trouwen, mits, zoals gezegd, het meisje mee wil werken. Meestal is dit wel het geval hoor. De bruidsschat, die de ouders van de jongen moeten opbrengen, bestaat uit varkens, stenen bijlen en schelpen. Als het meisje zwak en tenger is is de prijs niet hoog. Maar als ze dik en sterk is uitgevallen, dus in staat is tot het baren van veel kinderen en tot goed werken, dan is ze duur.

De religie der Kukukuku's is simpel. De zon is een wezen dat over een touw liep. Hoewel een man een pijl afvuurde op het wezen bleef het toch gewoon doorlopen. Toen het de hemel bereikt had werd het de zon. Nu wil ik nog iets vertellen over de ontwrichting die zich voor kan doen in de zielen van mensen als ze uit hun eigen cultuur gesleurd worden en onverhoeds overgeplant naar de onze. Onder de invloed van zending en missie groeide bij stammen die in aanraking met onze cultuur gekomen waren de grootse nieuwe beloftevolle idee: het christelijke geloof. Ze hoorden dat er in de hemel leven na de dood is waar wij allen gelijk zijn. Ze concludeerden dat allen die stierven opnieuw geboren werden met een blanke huid. Dus zijn alle blanken geïncarneerde Papoea's! En alle goederen die de blanken hadden, waren natuurlijk geschenken uit de hemel. Maar die geschenken waren natuurlijk ook voor de Papoea's bestemd maar de blanken hadden ze stiekem allemaal voor zichzelf gehouden. Toen gingen de Papoea's de geesten in de hemel erop te attenderen dat de geschenken die ze voor hen bestemd hadden allemaal in handen van de blanken vielen, en ze smeekten de geesten daarom de voor hen bestemde goederen rechtstreeks met een vliegtuig naar hen toe te zenden. En ze praatten erover hoe het zijn zou, en de overtuiging dat het werkelijk gebeuren zou groeide en groeide! Op het laatst wisten ze het zeker. Er was een groot vliegend schip in aantocht, gestuurd door de geesten, vol tabak, conservenblikjes, elektrische zaklantaarns, messen, bijlen, geweren en kogels. De wapens zaten erbij om de blanken te verdrijven zodat zij de goederen die voor de Papoea's bestemd waren niet langer konden stelen. Soms zag iemand in de nacht in een visioen dat het schip er aankwam. Hij waarschuwde zijn dorpsgenoten en allemaal renden ze hun hutten uit, zwaaiend met brandende fakkels. Het liep uit op massahysterie en ze gilden en krijsten. Ze bleven wekenlang in een waanzinnige toestand van waanzinnige verwachting verkeren. Men

40. van de dood naar de geboorte toen is het allemaal in mij kapot gegaan

kreeg hysterische krampen, ze gingen over hun hele lichaam rillen, begonnen stuipjes te krijgen en tenslotte vielen ze om, kronkelden van pijn, hadden het schuim op de lippen. Sommigen werden door een geest bezeten en schreeuwden vreemde dingen die niemand begrijpen kon. De bewoners van een bepaald dorp hebben toen al hun oogst vernield en hun varkens geslacht. Ze hebben dagenlang op het strand zitten wachten op het schip dat door de geesten gestuurd was. Zo waren allerlei onlusten het gevolg, - vooral van een veelvuldig en indringend preken over de Dag des Oordeels en de Tweede Komst van Christus waar bepaalde fanatiekere kerkelijke sekten bij voortduring de mond vol van hadden. Het had gemakkelijk op een bloedbad uit kunnen lopen. Wij leren de Papoea het koppensnellen af, maar hoeveel innerlijke rijpheid hebben wij zelf te bieden?

Al de boven verstrekte informatie betreffende de Papoea's heb ik gehaald uit een boek van de Deen Jens Bjerre: *De laatste kannibalen van Nieuw Guinea*, uitgegeven door Scheltens & Giltay en ik hoop nu maar dat ik geen auteursrechten heb geschonden. Ik heb geen verstand van die rechten. Maar Bjerres boek is verluchtigd met een fiks aantal fraaie en illustratieve foto's waaronder er eentje is van een jonge meid met tieten als citroenen en ook eentje van een verschrompeld gemummificeerd uitgerookt hoofd van een dode man met een mooi stuk suikerriet door zijn neustussenschot. Maar ik was bezig met die rare houten badkamersloffes die mijn symbool zijn voor al het andere daar in dat rare Nieuw-Guinea. Al die tijd dat mijn vader daar alleen gewoond had in dat huis was hij ver weg van mij geweest, een vreemde die dingen gedaan had waarvan het jongetje niet op de hoogte was en toen het jongetje de vreemde houten badkamersloffes zag staan wist hij werkelijk niet hoe hij het had. O, in Nieuw-Guinea was nu ook werkelijk *alles* anders. Vreselijk vond ik dat! Ik hou van Indische mensen en ik hou van Papoea's. Ik hou niet van Hollandse mensen! Ik besef wel dat dit een vooroordeel is maar mijn psyche wil niet doen zoals het hoort. De Hollanders zijn ook zo lomp en bot geweest toen ik in Nederland werd teruggeworpen. Ze keken alleen maar naar mij met die gezichten van "Kijk mij eens!", en "Kom maar op!"; dat heeft diepe wonden geslagen. Maar toen ik voor het eerst in Nieuw-Guinea kwam hield ik juist heel veel van Hollandse mensen, met name van Meester Tuinhout, de schoolmeester die was achtergebleven in de houten school in Overschie waar ik altijd had gewoond, zolang als ik leefde (het jongetje wist toen nog niet dat hij in Soerabaja was geboren). En ik was juist heel bang voor Indische mensen, zij waren zo héél anders dan de mensen die ik kende. Vooral jufvrouw Struyk, op de school in Hollandia, die heel grijs, heel oud en heel Indisch was en die op de meest onverwachte momenten een bordenwisper naar je toe gooide als je daar volgens haar aanleiding toe gaf, maakte mij bang. En wat had ik een heimwee naar Holland... Wat verheugde ik me erop weer terug te gaan. En toen we na zo'n twee jaar

40. van de dood naar de geboorte toen is het allemaal in mij kapot gegaan

inderdaad teruggingen was het vliegen met de Super Constellation iets heerlijk maar Holland was afschuwelijk en zo vreselijk; en waar ik in Overschie gewoond had leek alles nu zo klein. En alles, alles was zo angstaanjagend anders, vooral de jongens op school. En wat had ik een heimwee naar Nieuw-Guinea... Toen is het allemaal in mij kapot gegaan. Toen heb ik verleerd, om mij heen te kijken, straatnamen en busdiensten te onthouden. Toen ben ik verstrooid, afwezig en teruggetrokken geworden. Alle houvast was onder mijn voeten weggeleden. Voor mij had het universum opgehouden te bestaan. Ja maar nu schiet me plotseling een mopje in de zin dat ik echt helemaal zelf heb bedacht! Raadsel: als de menseneters Bomans te pakken zouden hebben gekregen en hem hadden gekookt in een grote pot nat – welk gerecht ware dan op de proppen gekomen?

Antwoord: Bouillon van Godfried.

Ja, ziet u, ik ben immers sociaal onvaardig. Durf al nooit mopjes te tappen. Als je het doet, een doodenkele keer: geen hond die lacht – altijd alles op het verkeerde moment of zo.

9-mei-2002

41. Bennies falen

[vf]

Op een morgen liep Bennie in Pili-Pili door het dorp der Kwarken dat Lange Tanden heette. Links en rechts groetten de dorpingen hem met vrolijk respect. Bennie keek hen nors aan maar groette steeds terug met een bepaald soort van beleefde afstandelijkheid. Zo was hij. De Kwarken waren in eerste instantie doodsbang voor hem geweest. Ze dachten dat hij woedend op hen was. Ze dachten dat er binnenkort een aardbeving zou komen; of een vreselijke ziekte; of een alles verwoestende overstroming. Het gerucht ging dat op een stille morgen als iedereen sliep het gesnerp van de snelhoorn klinken zou, waarna een enorme overmacht zich op het dorp zou storten; en ze zouden gegrepen worden, en ze zouden het mes in keel en hals voelen snijden; en dan zou hun hoofd eraf gedraaid worden, en leeggegeten; en hun lichamen zouden opgegeten worden. Dat was tot daaraan toe, maar de consequentie zou zijn: dat ze ten gevolge van hun smadelijke dood niet naar Walhalla mochten. Ieder van hen wist dat je lichaam goed verzorgd moest worden als je dood bent omdat je anders eeuwig zweven moet over de zwarte wateren der Bekke Geesten. Het spreekt vanzelf dat je kansen op Walhalla volledig verkeken zijn als je hoofd leeggelepeld is, en je lichaam opgegeten en vervolgens als poep uitgekakt. Maar Popipipo had de Kwarken verzekerd dat Bennie een dwaze heilige was, gekomen om de verlossing te brengen waar ze, zo lang al, naar smachtten. Volgens Popipipo keek Bennie zo kwaad omdat hij kwaad op het Kwaad was. Bennie was natuurlijk alleen maar verlegen; hij had het liefste gehad dat de Kwarken hem met rust gelaten hadden maar het tegenovergestelde was het geval, ze kwamen steeds bij hem, vroegen hem honderduit over hoe hij heette en waar hij vandaan kwam, en hoeveel varkens hij had en hoeveel vrouwen. Bennie werd steeds helemaal trillerig van al dat gevraag en die onophoudelijke belangstelling. Als zijn bezoekers hem vroegen hoeveel vrouwen hij had, waarbij ze bij voorbaat bewonderende gezichten opzetten vervuld van respect, wendde Bennie zijn hoofd af, mompelde iets onverstaanbaars en viel stil. Hij zei toch al weinig, deze merkwaardige witte tovenaars, maar als ze hem vroegen hoeveel vrouwen hij had wendde hij zijn hoofd af en zei niets meer – soms huilde hij. Dat vonden ze raar en interessant; dus bleven ze nog een uurtje zitten. Tenslotte dropen ze aarzelend af. Ze merkten dat voor

vandaag de voorstelling afgelopen was, dus gingen ze weg. Maar immens geboeid waren ze wel.

Bennie, gekleed in stastok, liep door het dorp en deed zijn uiterste best vriendelijk te doen tegen iedereen die hij tegenkwam. Popipipo was het, die hem met klem geadviseerd had een stastok aan te trekken. Popipipo was het die, tegen alles in, bij de Kwarken bij voortduring ten faveure van Bennie bleef pleiten. En toen Bennie bij Popipipo ging zitten, was het Popipipo die aan zijn vrouw Neboekwawe de opdracht gaf Bennie een Lekkere te brengen. Bennie sloot gekweld zijn ogen. Neboekwawe bracht het hapje, speciaal ter ere van de bijzondere gast. Zij overhandigde Popipipo de kronkelende lijkwitte larve. Popipipo keek Bennie vrolijk lachend in de ogen.

“Levend?..”, vroeg hij plagerig, en Bennie, in het nauw gebracht, probeerde zichzelf te vermennen, maar hij kreeg het niet voor elkaar.

“Als je het niet erg vindt... dan toch maar liever dood.” Popipipo lachte bulderend. Bennie zag wel hoe goedmoedig Popipipo keek; hij mocht Popipipo heel graag. Hij was sowieso op de Kwarken gesteld. Hij vond het heel prettig, bij hen te wonen. Ze gedroegen zich altijd alleen maar spontaan, gingen hun gang volgens wat hen in de zin kwam. Ze hadden niets gluiperigs. Bennie vond hen op een leuke manier zelfbewust, en daarbij bijzonder vitaal. Ze deden hem aan katten denken. Weliswaar waren ze, op Popipipo na, als kinderen. Ze dachten nooit over *opvattingen* na, noch over hun eigen identiteit, ze leefden alleen maar, altijd spontaan en zomaar uit zichzelf. Ze twijfelden aan niets; ze wisten wie de goede geesten waren en wie de boze geesten en derhalve twijfelden ze nimmer aan de orde der dingen. De orde der dingen was hen tot in de finesses bekend. De orde der dingen was geheel bepaald door de geesten die alles bestieren. Bang waren de Kwarken in het algemeen wel, voor van alles en nog wat, en ze wisten nooit van tevoren wanneer de geesten kwaadaardig werden, en met name dát was heel angstaanjagend.... Alle emoties van de Kwarken waren heel heftig. Enorm verdriet en enorme vrolijkheid wisselden elkaar bij voortduring af als dag en nacht; en altijd uitten de mensen van Pili-Pili zich ongeunsteld, als kinderen, en altijd vanuit een felle echte vitaliteit.

-Net katten-, dacht Bennie, die veel van katten hield. Ook van de Kwarken hield hij veel. Ze moesten alleen niet zo nieuwsgierig zijn! Niet dat hij daar boos over was, maar hij voelde zich altoos zo beroerd als ze hem met hun belangstelling helemaal in verlegenheid brachten. Het ergste waren Ain Reetsel en Jan van de Tros. Ain Reetsel zei nooit iets tegen hem maar staarde hem strak aan, en ze deed iets raars als hij per ongeluk naar haar keek, dan schudde ze haar punttieten, haar ontzettend wellustige punttieten. Dan wist Bennie niet hoe hij het had. Jan van de Tros was notoir heel sophisticated welbespraakt, en deed vertrouwelijk vriendelijk. Hij was echter van alle Kwarken de enige die

41. Bennies falen

weezinwekkend achterbaks op Bennie overkwam.

Popipipo beet behulpzaam de kop van de Lekkere af, en overhandigde de nu bewegingloze witte zachte vlezig grote sagoworm (dat wil zeggen de larve van een tor) aan Bennie, die hem bliksemsnel naar binnenwerkte en doorslikte. Even rilde hij.

“Hahaha!! Jongen, echt, ze smaken heerlijk. *Proef* er nou eens eentje!”

“Volgende keer misschien...”

“Maak dat de kat wijs” {grinnik}. Popipipo strekte zijn hand uit, Neboekwawe legde er een Lekkere in, en Popipipo stak de witte wriemelaar met een verlekkerd gezicht in zijn mond, en kauwde op de delicatessse, luide smakgeluiden producerende, er zo lang mogelijk overdoende om er zo veel mogelijk van te genieten. Daarna stak hij een pijp op die hij met Bennie deelde. Er volgde een stilte gedurende welke Bennie zich steeds vrediger ging voelen, zoals te doen gebruikelijk. Tenslotte ontspon zich de volgende dialoog.

Popipipo: Een volk zonder ideaal dat de mensen verenigt is verdoemd.

Een mensheid zonder ideaal dat de mensen verenigt is verdoemd.

Bennie: Verdoemd?

P: Zij zullen in onderlinge twisten vervallen.

B: Twisten?

P: Zij zullen elkaar tot het einde toe vermoorden.

B: O.

Weet jij een verenigend ideaal?

P: Kwaliteit.

B: ????

P:

Ze rookten zwijgend tot de pijp leeg was. Toen Bennie op wilde staan, hield Popipipo hem tegen.

“Even wachten nog.” Bennie wachtte, maar er gebeurde niets. Hij werd er onrustig van.

-Als er iets is waar ik niet tegen kan, is het *verveling*-, dacht hij wanhopig.

“Is er iets speciaals waar we op wachten?” Popipipo glimlachte vriendelijk, maakte een vaag gebaar en zweeg. Het was ontstellend heet en de lucht was bloedzwanger van tropisch vuil vocht, dus ze zweetten zich te pletter. Dat was niets bijzonders. Ook overigens gebeurde er niets bijzonders. Totdat Dr. A.Vogelbekdier aan kwam rennen. Hij liep raar springend rond, jankend als een dolle hond, met geheel vertrokken gezicht; en hij gilte bij tijd en wijle hoog en hard. Dat betekende dat hij een visioen gehad had. Bennie wist dat alleen Popipipo Dr. A.Vogelbekdiers profetieën horen mocht, en wilde al opstaan, toen Popipipo hem andermaal tegenhield.

“Je mag blijven nu...” Dr. A.Vogelbekdier ging zitten met zijn ogen dicht, en wiegde zachtjes heen en weer terwijl hij toonloos hijgend zei:

41. Bennies falen

“Nu is Parciphah gekomen, hier is hij, hier is de Heilige Dwaas, en hij zal niet falen deze keer, hier is de ware Parciphah, - tenslotte gekomen; deze keer doet hij het goed...”. Langzaam vulde de hut zich met een merkwaardige sfeer. Bennie verzette zich heftig tegen de huiver die hem beving.

-Hocuspocus-gedoe!-, dacht hij, om zichzelf weer in het gareel te krijgen. Het hielp niet. Misschien had Popipipo een hallucinaties veroorzakend goedje in de pijptabak gedaan. Feit is dat Bennie bevangen werd door een drukkende unheimische sfeer terwijl er paarse strepen voor zijn ogen begonnen te dansen. De stem van Dr. A.Vogelbekdier vulde de hut, met steeds deze zelfde mededeling: dat Parciphah nu niet falen zou.

Tenslotte zei Popipipo zachtjes fluisterend:

“Meekomen”. Bennie liep niet, maar zweefde. Links van hem hield Popipipo hem beet, rechts van hem deed Dr. A.Vogelbekdier dat. Bennie verzette geen stap – hij ging vanzelf voort. Aeonen later waren ze in een onderaards hol beland. Hierin bevond zich een kermende man. Zijn gekerm ging door merg en been. Met ogen rood als de stervende zon keek hij naar zijn bezoekers. Zijn gezicht was spierwit. Hij schreeuwde:

“Elke avond als ik slapen ga hoop ik dat ik niet meer wakker word”.

“Dat is Toean-Sàkhiet”, zei Soalekigi, “en jij moet hem van zijn pijn bevrijden. Hij heeft leverkanker die hem niet doden kan, maar onophoudelijk ondragelijk kwelt. Je zult nimmer kunnen bevatten wat voor verschrikkelijke pijn hij nu al duizenden jaren doorstaan moet. Jij kunt hem redden. Je hebt maar een kleintje, maar als hij stijf is, is hij groot genoeg. Doe je stastok uit”.

Parciphah, verlamd van medelijden, verlamd van verlegenheid, doodsbang, deed niets. Plotseling sprong Dr. Sansevino wild dol op hem af. Zijn stinkende adem kwam als een giftige walm over Bennie, en Bennie hoorde een fel gefluister:

“Bén jij Parciphah wel Godverdomme!”.

“Doe je stastok uit”, zei Soalekigi rustig. Parciphah keek Soalekigi aan, zich voelend als de aangeschoten doodsbange eend wiens hals in de handen van Hemingway genomen is. Soalekigi keek Parciphah aan; en Parciphah zag Soalekigi's ogen glanzen van Liefde.

“Je hebt maar een kleintje, maar als hij vooruitmetdeguit is, is hij groot genoeg.”

Parciphah deed zijn stastok uit.

“Kijk”, zei Soalekigi – en daar verscheen als op een filmscherm een extreem wellustig gebarende en bewegende vrouw. Parciphah keek... en kreeg het heet!

“Dat is Kundry. Kijk naar haar – kijk naar haar pruim – en laat je wapen groeien.” Dat was geen moeilijke opgave. Zo gezegd zo gedaan. Soalekigi zei:

41. Bennies falen

“Je opdracht is, naar Toean-Sàkhiet toe te lopen. Hoe dichterbij je hem komt, hoe wulpscher Kundry zich aan je vertonen zal. Je opdracht is, dat je steeds naar haar blijft kijken, het is je plicht als man dat je haar pruim schouwen zult en deze bloem, de goorste der bloemen, zo, - precies zoals zij is, met al haar vermetele wellust zich onverbloemd aan jou geopenbaard: voorzien van de vuigste geilheid die uit de smerigste krochten op te diepen valt.. het is je plicht als man en als mens dat je haar pruim met de ogen drinkt, en tot in de diepste lagen van je ziel in jou laat doordringen, maar je mag niet klaarkomen. Als je bij Toean-Sàkhiet bent, moet je je wapen tegen zijn lever drukken. Daarna doe je je ogen dicht, en zet je al je gedachten aan Kundry van je af – ze zal haar uiterste best doen op je geestesoog aanwezig te blijven, maar je moet haar op dat moment wegdrukken. Ook moet je je vooruitmetdeguit tegen de lever van Toean-Sàkhiet blijven drukken. Als het je lukt je wapen weer klein te krijgen terwijl je hem tegen Toean-Sàkhiet lever gedrukt houdt, zonder klaar te komen, mag Toean-Sàkhiet naar Walhalla – anders moet hij naar de Bekke Geesten.

Vervuld van de heiligheid van het ogenblik, immens verheugd over de verhevenheid van zijn roeping, begon Parciphall voort te schrijden. Zwevend liep hij langzaam, langzaam, werkelijk héél langzaam, en traag bewegend als in een droom, in de richting van de erbarmelijk kermende Toean-Sàkhiet. Nu viel het Parciphall op dat Toean-Sàkhiet een albino was.

“Naar Kundry kijken!”, snerpte Dr. Sansevino. Parciphall gehoorzaamde, en zag op hetzelfde ogenblik een tafereel (dat ik niet beschrijven zal) dat maakte dat de geilheid als een bliksem in zijn pik sloeg; en ALLES in hem smachtte naar gillend klaarkomen als een gek. Het was Parciphall alsof hij een geseling van geilheid onderging, waar niets tegen opgewassen was; en hij, eeuwige slappeling, al helemaal niet... Toen hoorde hij Toean-Sàkhiet gillen van pijn.

-O God, die arme man! *Dáár* moet ik aan denken!- En Parciphall zweefde héél langzaam, héél geconcentreerd voorwaarts... zich concentrerend tot het uiterste... op het laatst kwam het hem voor dat hij stilstond – terwijl die vreselijke Kundry hem dingen voor ogen toverde welke hij nimmer voor mogelijk gehouden had, en die qua brutale zinderende smerigheid alles verre overtroffen wat hij ooit gekend had. Nooit tevoren had hij iets dermate aantrekkelijks mogen aanschouwen... en pure verrukking sidderde van top tot teen door hem heen.

-Ik hou dit niet vol!-, dacht Parciphall wanhopig; o echt; dit kan ik niet. Het duurt zo eindeloos lang. O Heer help me toch, ik wil die arme Toean-Sàkhiet zo vreselijk graag helpen!-. Toean-Sàkhiet's keel bracht een geluid voort dat niets menselijks meer had. Daar concentreerde Parciphall zich op, met alle wilskracht waarover hij beschikte.

41. Bennies falen

Plotseling drong het tot Parciphah door waar het hier om ging: het lijden van de mensheid aan haar eigen slechtheid, en in dezelfde tijdsplinter ervoer Parciphah in volle intensiteit hoe groot dat lijden is, met als gevolg dat zijn vooruitmetdeguit het begaf, zo slap wordende als een vaatdoek, een dingetje van niets dat niet in staat was tot zijn taak volbrengen. Het was in één klap duidelijk geworden dat Bennie altijd een watje geweest was en altijd zou blijven ook.

Het hol was nu een hel van gegil. Sirih gilde huizenhoog honend, gillend van het lachen, eeuwig wellustig en hels heet, Bennie ten dode toe uitlachend; Toean-Sàkhiet gilde zijn nu nog heviger toeslaande pijn en ondragelijke teleurstelling uit; Dr. A.Vogelbekdier brulde gillend van razernij; en Bennie gilde als een kind dat van zijn moeder gescheiden door de vlammen gegrepen verbrandt; toen viel hij flauw. Toen greep Dr. A.Vogelbekdier zijn speer en stiet toe om Bennies buik te doorboren. Toen sloeg een uit het niets opduikende dode zwaan de voortschietende speer tegen de grond zodat Bennie als door een wonder gespaard bleef. Toen zei Popipipo:
“Wat nu”.

26-sep-2007

42. Tanja(Mam) **[vf]**

9. De Bats

Mam is, zoals zo vaak, niet in een goed humeur. Ze werkt terdege hard ten behoeve van het huis en de huishouding, en ze is er trots op dat ze alles altijd tot in de perfectie doet, ongeacht hoeveel werk het is. Tanja is niet op haar best. Iets zit haar ontzettend dwars. Dit is maar een kleinigheid, waarover ze zich volgens Mam niet druk moet maken.

Tanja huilt. Tanja jammert en huilt. Tanja blijft huilen en jammeren.

Mam geeft Tanja een forse Bats op de zijkant van het hoofd.

“Hou je kop nou eens!!”, snauwt Mam hard.

15-jun-2009

43. Wat een rare badkamer [az]

Het jongetje kijkt in het rond. Wat een rare badkamer. Dus dit is nou Nieuw-Guinea...

Die avond in bed wil hij wel een matras vol ijsblokjes – precies zoals zijn moeder hem voorspeld heeft, hij herinnert zich dat nog heel goed. Zoëven voor het slapen gaan had hij zijn moeder nogal onthutst laten weten dat er immers een deken op zijn bed moest liggen (want er lag geen deken)?!! Maar hij had alleen een laken gekregen om onder te liggen met daarbij de verzekering dat een deken niet nodig was. En zelfs dat ene laken blijkt nu veel te warm te zijn om er onder te kunnen liggen. Wég met dat plakkerige geval. Oei wat is het heet! Hij wordt er gewoon wanhopig en huilerig van, zo bloedheet is het. Hij is nog klaarwakker. Hij kan de slaap maar niet vatten. Zijn vader heeft een uur geleden overal in zijn slaapkamer een nevel in de rondte gespoten met een soort van pompje. Dat was tegen de muskieten, was hem uitgelegd, die muskieten, daar kreeg je malaria van als ze je staken. Het huis heeft nergens behang. Er zijn overal alleen maar witte muren. Buiten is het op een vreemde manier niet stil. Zacht maar snerpend duidelijk hoorbaar hoor je zonder ophouden: “Krierikrierikrierikrieri...”. En er is hier nergens in huis zeil op de grond. Hij had altijd fijn gespeeld met zijn autootjes op het zeil op de grond van de flat in Overschie. Hier zie je zomaar het steen van de grond. In dit huis hier ligt alleen op sommige plaatsen een kleed, op de meeste plaatsen niet. En het water smaakt hier zo raar⁶². Ze wonen niet in een flat. Ze hebben geen brievenbus. Ze hebben geen deurbel. Ze hebben geen WC-bril. De tuin heet “erf”. Het is zo heet. “Krierikrierikrierikrieri...”. Dan slaapt hij, zo’n klein jongetje, dat niet weet hoe hij het heeft.

⁶² In het leidingwater dat in het Overschie van de vijftiger jaren voor de mensen als drinkwater diende zaten zoveel bacteriën dat het waterleidingsbedrijf er bacteriedodende stoffen aan toegevoegd had (chloor?), hetgeen je overduidelijk proefde. En het jongetje dacht dat de smaak die hij dientengevolge van huis uit had leren kennen de smaak was die water inderdaad behoorde te hebben.

Hij doet op de dagen die volgen nog een aantal ontdekkingen, waarvan de meeste in hoge mate onaangenaam zijn. Ze hebben hier nergens stoepen langs de weg. Stoepen worden ook trottoirs genoemd, herinnert hij zich. Waarom hebben ze twee woorden voor hetzelfde? Ze hebben hier, tot zijn enorme teleurstelling, op de radio geen “En nu het klokje van zeven uur en dus...” – nee, hier geen Koning Kaskoeskielewan, de Sire van een Koning die zat te regeren op zijn troon, noch een Krokeledokus. Ze hebben hier geen heggen⁶³. Ze hebben geen treinen. Bussen heeft hij ook nog nergens gezien. Over een paar dagen moet hij naar school. Ze hebben hier draden aan hoge stokken gespannen. Toen hij vroeg wat dat was had Pappa gezegd dat dat voor de elektriciteit was. Het is hier zo héét. Ze eten heel anders. Rijst. Daar vindt hij niets aan. Hij houdt van aardappelen met jus. En knapperig gebakken spek. En doperwtjes. En gebakken aardappelen. En biefstuk, en appelmoes. Maar niet van draderig rundvlees. Hier eten ze meestal rijst. Mama had gezegd dat dat nou eenmaal zo was. Pappa doet daar dan een beetje van een rood spulletje bij, een soort klef papje. Toen hij had gevraagd wat dat was had Pappa giechelend gevraagd: “Wil je ook?” maar Mama had gezegd dat het heel heet was. Daar had hij niets van begrepen, hij voelde aan het potje, en het bleek gewoon koud te zijn. Maar ze hadden gezegd dat het ánders heet was – *bedis*. Alles is hier anders. Het gekste van alles is de badkamer. Je moet daar baajen door met behulp van een blikje, water uit een grote drum te scheppen en over je heen te gooien. Op het blikje staat een woord: *Pelco*. Er is geen douche. Er is wel een kraan maar ze hebben alleen koud water. Je moet even je adem inhouden als je het koude water over je heen krijgt maar écht koud is het uiteindelijk toch niet. Gôh, ze baajen hier *elke dag*. In Holland doen ze dat maar eens per week, alleen op zaterdagavond. Heerlijk lang had hij dan gezeten in de stenen badkuip met warm water, met een zeepdoosje – de dramatische ondergang van de *Flying Enterprise* naspelend. Het baajen wordt door zijn vader ook wel “mandiën” genoemd. Ze hebben hier geen gas⁶⁴.

Als je zo klein bent vind je alles interessant, belangrijk en opwindend (totdat blijkt dat alles angstaanjagend en onaangenaam raar is). Bijvoorbeeld, toen ze nog in Holland woonden was Bennie heel geïnteresseerd geweest toen hij op de radio hoorde dat er een man was die een auto op ging eten. Toevalligerwijs zou de man beginnen op de dag waarop het jongetje jarig was. Na precies een jaar wilde de man de auto helemaal opgegeten hebben. Het ging om een weddenschap en als het de man lukken zou, zou hij een miljoen gulden krijgen. Het

⁶³ Ligusterheggen.

⁶⁴ Mevrouw Sowhn verrichtte het kokkerellen, waar ze toch al niet van hield, noch goed in was, met behulp van een petroleumstelletje; makkelijk was anders, maarja, iedereen deed het hier zo.

jongetje deed bij zijn moeder navraag naar hoeveel dat precies was: een miljoen. Tenslotte had hij begrepen hoe je tot een miljoen moest tellen; hij ging proberen het een keer helemaal te doen, maar het is hem nooit gelukt. Een jaar lang heeft het jongetje eraan gedacht, dat er nu een man bezig was met het opeten van een auto. En wat is hij verbaasd geweest toen er na een jaar hemaal niets over gezegd werd. Hij hoorde er niets over: of het nou gelukt was of niet. Zelf had hij er toch zo over nagedacht: hoe het nou kón dat iemand een auto opat, hij zat vooral over het glas in – hoe kon je de scherven eten zonder je te bezeren? Zo was het leven voor het jongetje in Holland heel boeiend geweest. Aan zijn vader had hij op diens verjaardag een héél lange en dikke sigaar gegeven en Pappa was daar verschrikkelijk blij mee geweest. Toen mocht het jongetje voor één keer zelf ook een sigaretje roken. Pappa en hij gingen speciaal aan het kleine tafeltje bij het raam zitten met de asbak tussen hen in, Pappa met de sigaar en hij met het sigaretje. Och och wat was Bennie trots en gelukkig omdat hij zo voor vol werd aangezien en omdat hij zo'n verstandhouding had met zijn vader. De van Bennie gekregen grote sigaar was een dermate enorme kanjer geweest dat Pappa er wel een week over gedaan had om hem op te roken: elke avond een half uur. 's Avonds keek het jongetje altijd naar de lichtreclame; die ging als volgt:

van

van N

van NE

van NEL

van NELL

van NELLE

Dan bleef het enige tijd branden: van NELLE, en dan floep! ging het in één keer uit en begon het opnieuw:

van

van N

van NE

van NEL

van NELL

van NELLE

Zo deed de lichtreclame die op de fabriek stond, een eind verderop; je kon de lichtreclame vanuit hun flat in de Westerhoutstraat goed zien⁶⁵. Hier in Nieuw-Guinea heeft hij nu ineens een vreselijk verlangen naar dat gloeien van die letters in de nacht. In Holland had hij het interessant gevonden, te weten dat hij in de "Westerhoutstraat" woonde; hier heeft hij nog niet één straatnaambordje gezien, ze hebben hier niet eens straatnamen⁶⁶. De post werd ook niet thuis

⁶⁵ De desbetreffende van Nelle-fabriek is op 21 juni 2014 op UNESCO's werelderfgoedlijst geplaatst.

⁶⁶ In principe waren er aan de straten wel straatnamen toegekend, maar de

bezorgd, maar bij Pappa op kantoor.

Toen hij had leren lezen en schrijven op school was er een wereld voor hem opengegaan. Hij vond lezen heerlijk, of het nu ging om reclameteksten, Ot en Sien, Pinkeltje, Pinokkio, het Winterboek, Okkie, Bolke de Beer, het maakte niet uit wat het was, alles was fijn. Maar op school was het niet altijd even fijn. Vooral het eerste schooljaar, toen hadden ze juffrouw Schramm, was héél erg. Als juffrouw Schramm op hem schold was hij vervuld van angst, en als ze schold vielen er soms kleine spuugdruppeltjes op zijn schrift voor zijn neus (Bennie zat, helaas, helemaal vooraan). En ze schold heel vaak want Bennie was verschrikkelijk traag. Zo stond dan op zijn eerste rapport vermeld: “Bennie is heel langzaam”. En op zijn tweede rapport stond: “Bennie moet nog vlugger worden”. Maar hij ging toch over met een 7 voor Lezen en Nederlandse taal, en 6-en voor Schrijven, Rekenen en Tekenen. En in de tweede klas kregen ze in plaats van een Juffrouw een Meester, Meester Tuinhout, en ze kregen zangles. Dat vond het jongetje heerlijk. Hij vond zelf dat hij zo mooi zong, hij had een heel hoog stemmetje. “Word wakker, het zonnetje is al op”, vond hij een leuk liedje. Op een keer, op een zondag toen zijn ouders nog slapen ging hij, héél zacht doende, voor hun slaapkamerdeur staan, om zijn lievelingsliedje te zingen – hij had bedacht dat het leuk toepasselijk was om dat te zingen, zo vroeg in de morgen: “Word wakker het zonnetje is al op” – maar hij zong heel zachtjes, om zijn ouders niet te storen in hun slaap. Toch hadden ze het gehoord. Zijn vader zei er op zijn gewone barse manier iets van. Mama vond het grappig, Bennie was hoogst verbaasd, maar begreep wel dat hij het niet meer doen mocht. Hij bedacht een oplossing. De volgende zondag knielde hij naast het bed bij zijn moeder neer, fluisterde: “Mama, je hoeft niet wakker te worden, ik ga alleen maar even heel zachtjes zingen, zó zachtjes dat je er niet wakker van wordt”, en zong vervolgens zijn liedje zo zacht als hij het maar kon in haar oor:

*Word wakker het zonnetje is al op
De bloempjes kij-ken uit hun knop
De vlugge leeheeuw'rik zingt allang
De zwahaluw tjilpt zijn morgenzang
Word wákker
Word wákker
Word wáhahhahhakker
Word wákker,
Word wákker,
Word wáh-hak-ker*

Toen hij het liedje pas kende had hij het niet helemaal goed gezongen. Hij zong toen “De vlugge leeuw die zingt allang”. Mama zei dat dat niet

postdienst maakte daarvan geen gebruik – de post werd op een aantal centrale adressen afgeleverd.

goed was, maar dat wou hij eerst niet geloven. Hij wist zeker dat Meester Tuinhout het ook zo zong: “De vlugge leeuw die zingt allang”. Maar toen hij het de Meester vroeg, bevestigde die dat het inderdaad “De vlugge leeuwerik zingt allang” moest zijn, en dat het om een vogeltje ging. Weer wat geleerd.

Maar Meester Tuinhout gaf hem een 5 voor zingen en dat was een enorme teleurstelling, Bennie begreep er niets van. Hij had juist een heel hoog cijfer verwacht, een 8 minstens. De Meester was anders altijd zo aardig voor hem, die zei altijd dat hij een handschrift had dat hij wel in wou lijsten en boven zijn bed hangen: zó mooi. De Meester had vast niet goed geluisterd hoe mooi hij zong, want Bennie voelde zichzelf altijd heel verrukt en blij als hij aan het zingen was omdat het zo mooi ging. Hij heeft veel verdriet gehad over zijn lage cijfer voor zingen. Maar ook andere zaken hielden zijn aandacht gevangen. U moet weten, hij was na over te zijn gegaan naar de tweede klas naast een jongetje komen te zitten dat Robbie heette. Dat was het probleem niet, het probleem was dat Bennie op de schriftjes van het jongetje naast hem, las dat de achternaam van Robbie “Douglas” was. Dit was een hoogst merkwaardige naam, een naam die Bennie stof tot nadenken gaf, en tot enige discussie thuis met zijn ouders leidde, want Pappa en Mama beweerden dat je niet douw-glas maar dakklus zeggen moest; belachelijk! Bennie zag in gedachten een soort van glas voor zich waarbij douwen aan de orde was (de details hiervan waren hem weliswaar ook niet duidelijk), zijn ouders begrepen er klaarblijkelijk niets van. En Robbie zelf nota bene bevestigde Bennies opvatting dat je douw-glas zeggen moest. Robbie vertelde bovendien dat zijn ouders thuis een ribbenkast hadden, een hele mooie. Wederom bleken Bennies ouders hier niets van te begrijpen. Ze moesten lachen, en zeiden dat een ribbenkast iets is dat je in je eigen lichaam hebt zitten. Toen Bennie nadere navraag bij Robbie deed ontkende die de juistheid van de opvatting van Bennies ouders ten stelligste, en vertelde nogmaals dat ze bij hem thuis een ribbenkast in de huiskamer hadden staan, en dat dat een ontzettend mooie kast was; een échte kast, waar je dingen in kon zetten. Maar Bennies ouders lieten zich tot wanhoop van Bennie niet overtuigen. Een ander probleem was, dat Bennie steeds in zijn broek plaste als hij op school zat. Dat was bij juffrouw Schramm geleidelijkaan begonnen. Er was sowieso iets met dat plassen van hem. Soms kwam hij slaapwandeland uit bed, en ging dan in een hoek van de huiskamer staan om aldaar zijn plasje te doen. Toen hij overging naar de tweede was het zover dat hij élke dag in zijn broek moest plassen. Zelf kon hem dat niet veel schelen maar Mama zei dat ze toch met hem naar de dokter wilde. Daar verheugde hij zich op: hij vond het leuk spannend dat hij bij de dokter in zijn blootje zou zijn en dat de dokter zijn piemeltje zou onderzoeken. Hij moest bij de dokter weliswaar zijn onderbroek uitdoen inderdaad maar de dokter besteedde toch

nauwelijks aandacht aan zijn piemeltje. Toch bleef Bennie op de een of andere manier de indruk bij dat de dokter er even aan getrokken had. Dat wist hij echt heel zeker maar toen hij daarover met Mama sprak werd deze zo raar kwaad dat hij verschrikkelijk schrok. Zó heftig deed Mama ineens dat hij niet wist hoe hij het had. De dokter had zijn moeder het advies gegeven het probleem met de Meester te bespreken, en hem te vragen of hij het goed vond dat Bennie voortaan naar de WC mocht gaan zonder eerst om toestemming aan de Meester te vragen. Zo werd afgesproken. Dat hielp inderdaad, en sindsdien plaste het jongetje nooit meer in zijn broek. Maar soms deed Meester Tuinhout erg kwaad omdat de één na de ander in zijn klas twee vingers omhoog stak als signaal dat men “nodig moest”.

“Nu mag er verder niemand meer naar de WC!”, briede de Meester dan driftig.

- N I E M A N D ? ? -, vroeg Bennie zich panisch angstig af. En hij plaste in zijn broek. Hij vertelde het thuis en toen ging zijn moeder nog eens met de Meester praten, en voortaan, als de Meester een dergelijk verbod uitvaardigde, liep hij daarna altijd even naar Bennie toe en zei zachtjes: “Als jij moet hoef je het niet te vragen hoor, dan ga je maar rustig”. Toen Bennie naar Nieuw-Guinea vertrok beloofde hij Meester Tuinhout dat hij hem zou schrijven in zijn mooie handschrift. Dan kon de Meester zijn brieven boven zijn bed hangen om steeds naar het mooie handschrift te kunnen kijken. Maar het is er nooit van gekomen, Bennie heeft Meester Tuinhout nooit geschreven, waarover hij zich sindsdien schuldig gevoeld heeft. Later, tijdens het halve jaar “verlof” dat zij in Holland doorbrachten, hoorde hij van zijn oude vriendjes uit Overschie dat Meester Tuinhout gek geworden was. Hij was de kinderen gaan slaan en had ze met touwen in de bank vastgebonden en nou mocht hij geen les meer geven.

De hemel een blauwe hete hel. Een jongetje rijdt op zijn kinderfietsje dat is meegenomen uit Holland. In Hollandia is dat fietsje op dat ogenblik waarschijnlijk de enige fiets die operationeel is. In Hollandia fietst niemand. Het jongetje wordt bang want het gaat nogal hard de helling af, steeds harder . Dan komt die bocht in zicht. De weg is heel slecht, er zitten allemaal geulen in, die zijn ontstaan door de tropische regenbuien. Vooral daar in de bocht een eindje verderop is het heel erg. De wegbedekking bestaat uit kleine witte karangsteentjes die los liggen⁶⁷. Telkens als hij wil remmen voelt hij dat zijn fiets gaat slippen en dan wil omvallen. O, het gaat veel te hard, hij gaat steeds harder, hij kan niet remmen, hij komt in de geulen van de bocht, slingert,

⁶⁷ In later jaren is de desbetreffende weg geasfalteerd geworden, - maar toen Bennie daar ter plekke op zijn fietsje voortging was het wegdek nog typisch op zijn Nieuw-Guineaans primitief en ruig ruw. Land-Rovers hadden er weliswaar geen moeite mee.

remt, slipt, valt, - en verdwijnt over de rand van de wereld en gaat pijnlijk over harde grond schurend langs de wand van de helling een heel eind naar beneden. Hij snikt, schokt van het snikken, is zo verdrietig. Hij zit onder de schrammen en ziet dat hij overal bloedt. Hij zeult huilend en snikkend zijn fiets tegen de helling op. Dat lukt bijna niet omdat de helling zo steil is, maar tenslotte is hij toch boven. Het is zo heet, hij zweet zo, hij heeft zo'n pijn, hij is zo geschrokken. Lang duurt de tocht naar huis, die hij helemaal lopend aflegt. Je kunt in Hollandia niet fietsen.

Ik weet niet meer waarom ik op de eerste dag waarop ik in Hollandia de Lagere School bezocht meteen keihard in mijn maag gestompt ben⁶⁸ door één der Indische jongens. Ik was er totaal niet op verdacht geweest en was helemaal in paniek en doodsbang nadat het gebeurd was. Ik voelde een enorme pijn in mijn maag. Op de een of andere manier was ik op de grond gevallen, ik wist niet hoe dat kwam. Omdat ik het verschrikkelijk benauwd begon te krijgen dacht ik dat ik dood ging. **Wat was ik bang!** Ik wou zo graag ademen maar dat kon ik niet meer. O God, ik kon niet meer ademen, wat was ik bang, wat was ik *bang!*... Ik wilde om hulp roepen, dus kreunend bracht ik eruit: "Ik stik". Toen begonnen ze te gillen van het lachen:

"Hij bidt".

Ach, die Indische jongens vonden mij sloom en ze dachten misschien dat ik op hen neerkeek. Ik de loop van de jaren zijn ze evenwel erg op mij gesteld geraakt en tenslotte werd ik de speciale beschermeling van de sterkste jongen van de klas. Toch zijn dat toen de jaren geweest gedurende welke ik geleerd heb wat het betekent een uitgestotene, een niet-geaccepteerde, een uitzondering te zijn. Toen we in de zesde klas zaten was de sterkste jongen van de klas degene die bij begin en eind van schooldag en de pauzes de bel mocht luiden. De bel, dat was een oude lege stalen gasfles die aan een touw was opgehangen, en luiden deed men hem door er met een dikke stalen staaf een verschrikkelijke slag tegen te geven. Die Indische jongens waren veel vroeger rijp dan het handjevol blanda-jongens waar ik er één van was. Ze waren op hun elfde jaar al wijzer, volwassener en vitaler dan zeer veel Hollandse mannen in hun hele leven ooit zullen worden. Ze wisten iets van het leven dat veel van de mensen die hun leven in een klein bekrompen kikkerlandje slijten nooit zullen leren. Wat zij wisten lees je nooit in boeken, behalve in de boeken van Hemingway.

Ze waren erg aanrakerig. Ze waren gauw geneigd tot wreedheid, maar zelden tot gluisperigheid. Ze lachten te veel en te rumoerig om gluisperig

⁶⁸ Pas nu ik eenenzestig ben denk ik dat ik het raadsel opgelost heb. Ik heb gehoord dat sommige van mijn klasgenootjes pro-Indonesische sympathieën hadden; ze hebben mij denkkelijk gezien als een van die gehate blanda's die Irian Barat wederrechtelijk bezet hielden.

te kunnen zijn. Ze hadden een soort hang naar experimenteren met pijn. Zo deden ze elkaar vaak pijn tijdens hun goedmoedig-sadistische stoeipartijen, waarbij er armen werden omgedraaid, vingers omgebogen, kinnen hard in middels een armgreep tot buigen gedwongen ruggen gestoten werden. Waarvoor ze een speciale voorkeur hadden, was het met één arm omklemmen van de nek van de opponent, het via deze greep tot voorover buigen dwingen van het slachtoffer, om vervolgens de hulpeloos aan genade of ongenade overgeleverde jongen in zijn ballen te knijpen.

Maar mij ontzagen ze altijd, nadat ze op me gesteld geraakt waren. Ze bemerkten al gauw dat ik weerloos en angstig was⁶⁹ en bespotten mij wel goedmoedig maar waren nooit gemeen. Wél zeiden ze soms bezorgd dat ik toch zo stil was en nooit lachte. Ze namen mij in bescherming. Dat vond ik heel vernederend. Gek genoeg voelde ik het niet als een vernedering dat, toen ik die ene keer ook in mijn ballen geknepen werd door een naar type, een gemene achterbakse rotjongen (de sterkste jongen van de klas was ziek), dat ik toen helemaal geen pijn voelde: de zakjes waren leeg. Het rotjoch dat mij te grazen wilde nemen was heel verbaasd. Maar op de één of andere manier triomfeerde ik: ik was onkwetsbaar.

Ik heb er zeer veel over nagedacht hoe het toch gekomen is dat het jongetje zo angstig en weerloos, zo kwetsbaar was.

Nu ik 35 ben weet ik het nog steeds niet. Er was weliswaar een grote discrepantie tussen de intimiteit van de liefde die Mama het jongetje toedroeg en de hardheid en onverschilligheid buitenshuis.

Hij voelde zich in de intimiteit thuis volkomen veilig, en in het mysterieuze tropische oerwoud was hij ook niet bang. Hij was ook niet bang voor onweer, en ook niet voor vliegen in een vliegtuig.

Maar voor zijn leeftijdsgenoten... dáár was het jongetje zo vreselijk bang voor, - dat is niet te beschrijven. Hij hoopte altijd maar dat ze niets tegen hem zouden zeggen, hem niet zouden *plagen*, hem niet

⁶⁹ Nooit, nooit, en op geen enkele manier zal ik ooit duidelijk kunnen maken hoe **bang** ik altijd geweest ben – voor de **mensen**; en hoe **waardeloos** en minderwaardig ik me altijd gevoeld heb; al met al ben ik nimmer opgewassen geweest tegen de eisen die het leven stelt; o waarom ben ik niet dood... ik kan niets, deug nergens voor... Vanaf de confrontatie met de vriendjes in Overschie die alles beter konden dan ik, of het nu om voetballen ging of om constructies maken met meccano, via juffrouw Schramm, dat vreselijk mens, die mij overduidelijk in het geheel niet mocht, tot de jongens om mij heen in Nieuw-Guinea die bij voortdurend ruw en spotlustig waren, spottend met alles en nog wat – hun moeder, de liefde van God... Ik kon in Overschie al niet goed meekomen met de jongens om mij heen, - in Hollandia was ik **helemaal** tot niets in staat... O waarom ben ik niet **DOOD!!!!**

43. wat een rare badkamer

zouden aanvallen, geen dingen van hem zouden vergen (zoals vechten) die hij niet aankon.

Ik denk nu toch dat het jongetje er last van had dat hij “gevoeliger” was dan de anderen, - liever, zachter. Hij hield van zijn Mama terwijl de andere jongens de spot met hun moeders dreven. Hij had op de bijbelles gehoord van God en Jezus, en had leren bidden, en nam de heiligheid zeer serieus, maar zijn kameraden dreven er de spot mee. Hij hield van mooi zingen en de anderen gingen op de melodieën die ze leren moesten vieze woorden galmen.

Bennie was écht anders, gespeend van enig verzet tegen gezag, zeer volgzaam. Dit kwam vooral doordat zijn moeder heel veel met hem praatte, de dingen aan hem uitleggend, en daarbij buitengewoon redelijk was. En ze was erg toegeeflijk want als hij ergens om vroeg, kreeg hij het bijna altijd; en hij koesterde nooit haatgevoel tegen haar.

Hij kon haar volkomen vertrouwen, dat was het!

Maar buiten de deur was alles anders:

9-mei-2008

44. Wat opmerkingen over symmetrie [tm]

In fact many quantum field theory books are impossible to read.

D. McMahon⁷⁰

Het verband tussen wiskunde en natuurkunde manifesteert zich heel heerlijk en fascinerend bij het onderwerp symmetrie. Je kunt met behulp van wiskunde, symmetrieën van natuurkundige entiteiten prachtig beschrijven. Maar je kunt je als natuurkundige hierbij gemakkelijk vergissen, in deze zin: dat je de wiskundige beschrijving van de natuurkundige symmetrie, aanziet voor de natuurkundige symmetrie zelve. Mede om deze reden vind ik het leuk er even iets over te zeggen.

Tussenopmerking

Ik heb de indruk dat sommige van de symmetrieën die in de kwantum-natuurkunde gehanteerd worden, louter wiskundige symmetrieën zijn, en dat niemand er een flauw idee van heeft op welke natuurkundige grondslagen zij gebaseerd zijn. Dit is bij Einsteins relativiteitstheorie heel anders. Deze is gebaseerd op het inzicht dat steeds dezelfde natuurwetten van kracht zijn, ongeacht het referentiestelsel dat gekozen wordt (ga van referentiestelsel O naar referentiestelsel O' en er verandert aan de natuurwetten titel noch jota – dit is een symmetrie in natuurkundige zin). *{einde van de tussenopmerking}*

Het verband tussen symmetrieën die zich in de Natuur voordoen en Wiskundige symmetrieën vind ik een prachtig voorbeeld van hoe wiskundige formules de kenmerken en werkingen van de natuur verbluffend magnifiek en met de grootst mogelijke precisie kunnen beschrijven, maar dan het wezenlijke inzicht toch nog niet overbrengen. In het algemeen geldt volgens mij dat er een wonderbaarlijk mooie verstrengeling tussen wis- en natuurkunde is, - het fijne daarvan doorzien doe ik geenszins, maar hoe dan ook, ik kan me niet aan de indruk onttrekken dat Wiskunde in de Natuur weliswaar veel opgeld doet, maar dat, als je wiskundige verbanden

⁷⁰ [Referentie 52].

44. wat opmerkingen over symmetrie

ontdekt hebt welke helpen bij het beschrijven van wat er in de natuur gebeurt, dat je dan de Natuur nog *niet* begrepen hebt. Ik zeg dit, omdat ik me de hele tijd maar niet aan de indruk onttrekken kan dat bijvoorbeeld en met name het spoor dat Dirac uitgezet heeft, en dat geleid heeft tot de kwantumveldtheorie en het standaardmodel, en in zeer hoge mate wiskundig van aard is, ons geen inzicht geeft in welke natuurkundige zaken het zijn waar de desbetreffende wiskunde op gestoeld is. Welaan, na dit ge-inleid, nu een voorbeeld van hoe je natuurkundige symmetrie wiskundig beschrijven kunt. Neem een vierkant, een vierkant zoals dit in de natuur voor kan komen. Als je een vierkant een kwartslag draait, en je vraagt vervolgens aan iemand die jou dat niet heeft zien doen, naar het vierkant te kijken om te bezien of hij een verandering ziet, dan ziet de persoon generlei verandering – precies om deze reden is het dat men zegt dat het vierkant symmetrie heeft. Maar hoe kan je de manipulatie die je op het vierkant uitgevoerd hebt nou wiskundig beschrijven? Hiertoe is het nodig wiskundige symbolen in te voeren die de handeling van het draaien aanduiden. Je wordt dan meteen met de neus weer eens op het feit gedrukt dat de wiskunde je ertoe dwingt minutieus precies te zijn! Bijvoorbeeld, ik word nu gedwongen ook aan te geven of ik linksom draai danwel rechtsom. Ik kies symbool a voor een kwartslag linksom draaien. En ik kies symbool m voor een halve slag linksom draaien – hetgeen identiek is met een halve slag rechtsom draaien omdat die handeling hetzelfde resultaat oplevert, en ik kies symbool z voor een kwartslag rechtsom draaien. En ik kies O (de letter O) voor niet-draaien. Nu kan je bijvoorbeeld schrijven: $aa = m$. Daarmee wordt bedoeld: draait iemand het vierkant een kwartslag linksom (a), en dan nogmaals een kwartslag linksom, dan doet hij hetzelfde als wanneer hij het vierkant in een keer een halve slag ronddraait (m). Er is nu overigens iets wat ik niet uitgelegd heb: waarom heb ik vier symbolen nodig (O , a , m , z). Waarom kan ik niet volstaan met a alleen? Of, als ik dan toch meerdere symbolen gebruiken wil, waarom stop ik dan na z ; waarom heb ik niet ook een symbool voor helemaal ronddraaien, waarvoor ik bijvoorbeeld h had kunnen kiezen? Dit is een goede vraag, en ik ben er de wiskundigen tot aarde-kussens aan toe dankbaar voor, dat zij in staat zijn, en het ook gedaan hebben, deze vraag en soortgelijke vragen met feilloze precisie zowel te stellen als te beantwoorden!

(wordt vervolgd)

14-mei-2002

45. Aan de tand gevoeld **[vf]**

De volgende morgen liep Bennie door het dorp Lange Tanden.

-Leuke toepasselijke naam eigenlijk-, dacht hij; -geeft precies aan waarmee ik hier eet-. Ondanks zijn grapje in zichzelf lachte hij niet; hij was helemaal niet vrolijk. Gisteren was hij mislukt. Hij was bang dat het niet goed met hem af zou lopen.

-Ik moet vluchten. Straks snijden ze m'n kop eraf!

-Maar waarheen? Het enige plaatsje hier waar ik over heb horen praten is Hengelschede, maar ze zeggen dat daar bloeddorstige Tukkers wonen. Ik denk dat ik het niet eens zou kunnen vinden.- Hij rilde van angst. Alles was veranderd sinds gisteren. Een traan drupte uit zijn ogen.

Enige weken eerder was de wereld ineens beloftevol gaan stralen; dat was het gevolg geweest van een toezegging die Popipipo gedaan had. Popipipo was bij die gelegenheid heel vriendelijk geweest. De twee mannen hadden eerst zomaar wat gepraat. Maar opeens had Popipipo aan Bennie gevraagd:

“Ik wil je iets vragen; zal je dan de waarheid spreken, ongeacht wat ik vraag?”. Bennie vond Popipipo heel geschikt, en antwoordde, zonder enige aarzeling:

“Dat belooft ik!”. Popipipo stelde vervolgens de volgende simpele vraag:

“Wat ben jij er voor eentje”.

“Ik kan naar waarheid van mijzelf getuigen dat ik iemand ben die niet luchtig kan zijn”, antwoordde Bennie, “en dat is mij in bedekte en onbedekte termen mijn leven lang door iedereen verweten, door mijn moeder, mijn vader, de meisjes, iedereen. Maar, om het in Mahlerse termen te zeggen: hoe kan je gelukkig zijn zolang er op aarde nog één mens ongelukkig is. Nee, ik kan het niet”.

“Wat niet?”

“Luchtig zijn.”

“Dat is een dodelijke ziekte.”

“Ja.”

“OK, je bent bij ons aan het goede adres.” Bennie had dit als een belofte opgevat... in Lange Tanden zou het zijn dat hij zou leren lachen; eindelijk! Zo had hij het toen begrepen, maar hij geloofde er nu

45. aan de tand gevoeld

niet meer in. In Lange Tanden zou het zijn dat hij sterven zou, - dát was de realiteit die Bennie naar hij meende tegemoet ging.

Plotseling stond daar Dr. A.Vogelbekdier, als was hij letterlijk uit de grond opgerezen. Hij hield een stevige stenen bijl moorddadig nonchalant in zijn rechterhand.

“Meekomen! We gaan je aan de tand voelen!”

Ze zaten in Bennies hut. Bennie was niet geïnitieerd, daarom had hij de status van een moederskindje, hetgeen de reden was waarom hij niet in HIJ (het mannenhuis) mocht komen. Popipipo had zich niet veel van Bennies kindstatus aangetrokken, en hem met veel égards behandeld, en hem in zijn Paleis ontvangen; maar vandaag was alles anders. Bennie voelde: ik hoor er niet meer bij.

Dr. A.Vogelbekdier, die zeer jaloers was op Bennies status van door de geesten beschermde Toveraar, zei:

“Ik beschuldig je er van dat je de goederen die Koningin Wilhelmina aan ons geschenken heeft, stiekem verdonkeremaand hebt”. Bennie zat er als door de donder getroffen bij.

-Nu zou ik toch bijna lachen, als ik niet zo bang was...-

Popipipo zei:

“Ik heb vannacht een profetische droom gehad, waarin een vrouw als een vis me zei dat jij in staat bent een bijzondere uitspraak te doen, die zondermeer waar is, maar die desondanks te moeilijk voor ons is om te begrijpen. Toen ik Dr. A.Vogelbekdier over mijn droom vertelde, antwoordde deze dat corrupte slappelingen dergelijke uitspraken niet vermogen te doen”.

“Maar ik ben helemaal geen...”, kreet Bennie, maar Popipipo bracht hem met een geruststellend handgebaar tot zwijgen.

“Ik ben de mening toegedaan dat jij geen corrupte slappeling bent, dus heb ik Dr. A.Vogelbekdier geantwoord: Inderdaad; en daarom zal ik Bennie vragen een uitspraak te doen die waar is, maar die wij desondanks niet begrijpen kunnen. Daarmee zal hij zijn onschuld bewezen hebben. Dus, Bennie – ga je gang.”

Bemoedigend glimlachend keek Popipipo zijn beschermeling aan.

Bennie staarde naar Popipipo's vertrouwenwekkende stastok en dacht:

-Jezus waar haal ik een dergelijke uitspraak vandaan-.

6-mei-2007

46. Tanja(De Kus) [vf]

10. De Kus

Desolaat geïsoleerd stond Tanja in de wereld
Met haar gevoel van waardeloos als stront te zijn
Maar Simon, hij als enige was altijd nog haar vriendje
Ja, Simon en Tanja: - vormden een kinderpaar dat met elkander
speelde

Volgens lijnen resoluut door meisje Tanja uitgezet
Bijzonder vaak nu was het “Vadertje en Moedertje”
Dat als spel de voorkeur kreeg
Waarbij, opmerkelijk feit:
De dagen alsmaar korter werden volgens Tanja’s fantaseren
En de nachten langer gingen duren
Die het tweetal doorbracht
In wat het bed der brave ouders voor moest stellen
Dat wil zeggen onder ’t tafellaken in het gras
En Tanja dacht steeds meer
Aan de jongen Simon in de nacht

Op een dag waren Pa en Moe uit huis
En Tiny moest op Tanja passen
De zusjes waren met hun twee
En ze maakten heel wat mee!
Let op:
Wie kom daar op bezoek?
Hee, daar is Bé!
Dat is Tiny’s nieuwe vriend
Waarover hier te melden valt
Dat hij iedereen bevalt
Zijn manier van doen is kies en keurig
Tanja ook, vindt hem heel aardig
Omdat hij naar haar praten luistert
Zonder dat hij flauwe grapjes maakt
Tanja voelt zich door hem serieus genomen
Precies zoals ze het graag wil

46. Tanja(de kus)

Doch in't algemeen maar ak'lig zelden meemaakt
Zo was Tanja reuze blij die dag vanwege
Bé die bij haar en bij Tiny op bezoek kwam
En Tiny, ja haha was ook bijzonder in haar nopjes
Trillerig was zij ervan, zo blij

Tanja is teleurstelling ten deel gevallen want Bé gedroeg zich zeer
verstrooid
Het was, als drong wat Tanja hem te zeggen had niet tot hem door
En rare Tiny deed nog gekker nu dan anders met veel vreemd
gegiechel
Tiny legde Tanja uit, dat zij iets vertrouwelijks met Bé bespreken
moest

En korte metten makend liep toen Tiny weg
Weg, de kamer in waarin de zusjes 's nachts lagen te slapen
En Tiny ging daarheen met Bé zwijgende als 't graf achter zich aan
Verbluft stond Tanja toerloos stil te staan
Waar ze aan dacht, dat is dat Tiny's slaapkamer
Ook de hare was. Hoe kon het dan zo zijn dat zij
Er buiten was gesloten? Hier moest, naar Tanja's overtuiging,
Van een onterechte daad in hoge mate sprake zijn
Welke zonder weerga was
Daar ging ze wat aan doen. Bé en Tiny wilden
Juist beginnen aan een zoen, toen Tanja binnenstapte
"Ik kom Lynda halen"
Lynda, dat was Tanja's kind waar ze van hield
Tanja nam haar kindje zachtkens pakkend op
O, wat een schat toch deze pop
Tanja voelde liefde stromen
En, onderwijl Tiny ongeduldig wachtte
Sloeg Tanja aan het dromen
Ze sloot de ogen, wiegde haar
Schattig snoesje teder in haar armen
Heen en weder, zachte lieve woordjes
Fluisterend
"Jij bent mijn lieverd hoor"
Zo vestreek de tijd
En 't einde van de voorstelling
Leek lang nog niet in zicht
Dus Tiny, opgewonden, boos
Zei ongeduldig: "Nou schiet nou toch eens op!"
"Eerst moet ik Lynda's haar nog kammen"
Tanja wendde zich tot Bé: "Heb jij haar kammetje gezien misschien?"
Bé lachte even. "Nee, niet gezien helaas"
Tiny ging er nu doortastend tegenaan
"Ophoepelen! Weg, en als je nog eens durft te komen storen

46. Tanja(de kus)

Krijg je subiet een ferme Bats, knallend om je oren!
Vort! *Wegwezen* jij!”
Vernedering voor Tanja dus, en
In haar ogen daardoor tranen
Lynda werd tegen d’ grond gesmeten
Tanja vlood heen
De deur bleef open
En Tiny sloot de deur
En Tanja rende er naar toe en
Trapte ’t hout met alle kracht
En open ging de deur alweer
Waarna Tiny’s rode hoofd naar buiten
Keek, speurend in de gang waarin
Echter van een Tanja niets te zien was
Tiny had and’re zaken aan haar hoofd en
Trok dit in, en tevens dicht de deur
De gang nu was een tijdje leeg, maar
Een minuutje maar, want daarna kwam de
Kleine Tanja met verontwaardigd vastberaden snuitje
Er alweer aangeslopen
Haar snode plan bestond eruit
De deur ineens open
Weer te stoten doch juist
Toen zij tot de voorgenomen actie over wilde gaan
Drong een geluidje uit de kamer tot haar door
Dat haar interesse gaande maakt want
Onmiskenaar deed zich daar een zoenen voor
Tanja zag een sleutelgat, keek er doorheen en
Toevallig stond het liefdespaar daar net zó
Te kijk dat Tanja zien kon wat zij deden
(De sleutel was, jammer voor Tiny, al lang
geleden zoekgeraakt)
Bé keek Tiny lief en lachend aan
Wat Tanja onterecht vond
Toen trok de jonge man het overheerlijk stuk: Tiny, naar zich toe
En ze begonnen aan elkanders monden verrukkelijk genietende te
kluiven

Zo erg dat het ellendig was om aan te zien
Vond Tanja. God wat een raar gedoe
Daar moest een eind aan komen
Plotseling ging open weer de deur
“Eet smakelijk!” hoorden de verliefden zich toewensen
Het deurgat was meteen weer leeg
Tiny zakte overstuur
Verslagen op haar bed terneer
Bé heeft de deur gesloten

46. Tanja(de kus)

En verder weten we niets meer
Over hetgeen hij en zijn schatje toen met elkaar voltrokken hebben
Maar hoe 't later met hen verder is gegaan vertel ik u nu kort
Drie maanden later was Tiny geen maagd meer
Gelukkig voor Bé zonder nasleep want slechts weinig
Weken later liep hij zijn grote liefde, Marianne, tegen 't lieve lijf
Hoe zeg je zoiets tegen degeen, waar je al maanden mee verkeert?
Mijn God, hoe doe je dat?
Bé wist het niet, derhalve zei hij niets
En heeft het maandenlang dus met twee vrouwen die hem
Minden moeten doen. Een zware tijd voor Bé is dit geworden
De oplossing is toen gekomen dankzij een vriendin die Tiny
Verteld heeft over wat er gaande was
Achteraf is Bé eigenlijk wel blij geweest omdat het zo gegaan is
Want zijn ouders hadden herhaald'lijk reeds zich uitgesproken
In die zin dat zij Tiny in 't geheel niet als
Een waard'ge levenspartner voor hem zagen zitten
Het milieuverschil was veel te groot, zo zeiden ze
En ach, feit'lijk hadden ze natuurlijk ook gewoon gelijk
Een aantal jaren later zijn Bé en Marianne met elkander
In het huwelijk getreden
Nog weer later kwamen er successievelijk twee kinderen
Iedereen tevreden
Tiny intussen, is toen eerst heel mager en heel stil geworden
Later druk en praatrig juist
Enigszins hysterisch zelfs
En daarbij ambitieus en ijverig op school zoals zij dat altijd al was
Op haar rapporten prijkten niets dan uiterst hoge cijfers
Ook als vrouw onder de mannen scoorde ze opmerk'lijk hoog
Vele vrijers kwamen door de voordeur binnen
Maar gingen dan ook snel de laan weer uit
Tiny is tenslotte bitterzoet verliefd geworden op
Een man geheten Sep en dat was
Een godvergeten klootzak
Een snauwerige onbehouwen lul
En een sadist
Waar iedereen de pest
Aan had maar Tiny kon dat in 't geheel niet hinderen
En na haar huwelijk met Sep kwamen, kort na elkaar, twee kinderen
Ter aarde. Precies twee kinders, en
Dat was geen toeval, want in die tijd kreeg iedereen
Er twee. Niet teveel i.v.m. d' overbevolkte wereld
En ook niet te weinig
Want u weet het: als je doet
Zoals elkeen het doet
Is alles goed

46. Tanja(de kus)

Is iedereen tevree

Na haar "Smaaklijk eten"-wens stormde Tanja droef gestemd
Het tuinpad af met neusvleugeltjes sidderende van verdriet
En ogen (verborgen achter zware dikgerande bril)
Geheel gehuld in tranen
Een eindje verderop viel Simon waar te nemen
Tanja deed daarom gauw of ze haar neus moest snuiten
En werkte in de gauwigheid de tranen weg die ze had geplengd
Simon zag het meisje naderen dat hij begroette met een
Flink en vrolijk "Hoi!"

Onder 't tafellaken was het warm en prettig
Tanja lag op haar linkerzij en Simon naast haar op zijn rug
Stiekem keek Tanja naar neus en mond der lieve jongen zo dichtbij
Och, zo warm voelde ze voor hem. Zo'n lief vriendje, altijd vrolijk
En altijd warm vriendelijk haar toegedaan. Wat voelde Tanja warm
voor hem...

Onder 't tafellaken was het warm en prettig
En Tanja trok een been op, totdat zij voelde, Simons hand tegen
haar knie

Liefde, liefde voelde ze. Heel stil, heel gelukkig lag ze daar
Simon draaide zijn hoofd naar haar, en zijn bruine ogen keken...
"Hi...", lachte Tanja trillerig en in de war door haar geluksgevoel
Simon bewoog tot op zijn rechterzij hij lag
Zijn bruine ogen lachten, en ook zijn lieve mond
Tanja deed haar ogen dicht, fluisterde een woordje
Niet verstaan door de jongen Simon, de jongen die haar lieve vriendje
was

En die bewoog en Tanja voelde op haar mond een kus
Ze trilde even...
Ze had Simon lief!
Onder 't tafellaken was het warm en prettig

4-nov-2007

47. Waarom vinden mensen natuurkunde een moeilijk vak?

[tm]

Erg veel mensen vinden natuurkunde erg moeilijk. Hoe komt dat? Ik ben geneigd, als antwoord op deze vraag drie soorten van moeilijkheid te onderkennen, en te menen dat deze drie de veroorzakers zijn van het moeilijk vinden van natuurkunde dat de meeste mensen doen. En de drie soorten van moeilijkheid waar ik op doel, zijn:

- De mens heeft ontdekt dat het nodig is om bij het beschrijven van het functioneren van de natuur, wiskunde toe te passen die nogal eens sterk contra-intuïtief is. Deze soort van moeilijkheid noem ik "Misverstanden n.a.v. contra-intuïtieve wiskunde". In het hieronder volgende opstel wordt betoogd dat deze soort van moeilijkheid op een misverstand berust. Eigenlijk bestaat m.i. dit type moeilijkheid niet.
- De moeite die de mens heeft met het loslaten van vooroordelen. Een voorbeeld van zo'n vooroordeel is: Tijd gaat bij voortdurend in alsmäär hetzelfde "tempo" door.
- En er is de soort van moeilijkheid die zich bijvoorbeeld bij het schaken ook voordoet. Deze soort noem ik "operationele moeilijkheid".

Wat de operationele moeilijkheid betreft, deze houdt in dat bijvoorbeeld het foutloos maken van moeilijke sommen op zichzelf een hele opgave is – als je heus wel weet wat je moet doen om de som op te lossen, kan het desondanks geen sinecure zijn het foutloos te doen, - maar het komt ook voor dat het om te beginnen lastig is de juiste aanpak te vinden: de oplossing van het probleem.. en dan moet je listig zijn hetgeen soms vies tegenvalt. "Listig moeten zijn kan lastig zijn". En er is de operationele moeilijkheid die om de hoek komt kijken bij het lezen van wiskundige formules, waarbij het reeds een opgave is je terdege te realiseren wat elk symbool dat je tegenkomt betekent, maar waarbij het ook een hele klus is, goed tot je door te laten dringen wat het nou eigenlijk is dat de formule meldt. Ik heb hier als geruststellende observatie: "Tja, de ene mens is nu eenmaal beter in (hoofd)rekenen dan de andere".⁷¹ En sommige personen kunnen goed met formules overweg, en andere een stuk minder. In principe hoeft de

⁷¹ En voor sommigen is listig moeten zijn meer een lust dan een last.

47. waarom vinden mensen natuurkunde een moeilijk vak?

operationele moeilijkheid het begrijpen van natuurkunde niet in de weg te staan, De meeste mensen denken dat je goed in rekenen moet zijn om wiskunde en natuurkunde te kunnen begrijpen, maar dat is helemaal niet waar⁷². (Desondanks zou ik iedereen die het iets interesseert willen aanbevelen, zijn of haar uiterste best te doen, zich te bekwamen in het ontcijferen van wiskundige formules.)

De relatie tussen wiskunde en natuurkunde vind ik onzegbaar fascinerend, omdat het bij het vak natuurkunde nodig blijkt te zijn contra-intuïtieve wiskunde toe te passen. Als voorbeeld noem ik het imaginaire getal. Dit wordt meestal met i aangeduid (een wiskundig symbool). En in de wiskunde geldt: $i \times i = -1$. Als je i met zichzelf vermenigvuldigt, komt er *min één* uit!!⁷³ Ze hebben, door gebruik te gaan maken van het getal i dus een totaal nieuw type getal bedacht! Jawel Alice, - in de tuin van de wiskundige listigheden kan je de gekste dingen beleven!! Er bestaat geen enkel normaal getal dat een *negatief* getal oplevert als je het met zichzelf vermenigvuldigt. Dus hebben ze gewoon een abnormaal getal bedacht, en dit i genoemd.

Het opmerkelijke is nu, dat het imaginaire getal in zekere zin helemaal niet abnormaal blijkt te zijn, misschien – want je hebt het zeer veelvuldig nodig bij het beschrijven met behulp van wiskundige taal, van de plaatjes der Natuur. Dit is op zichzelf echt ontzaggelijk opmerkelijk...⁷⁴ Hoogst Merkwaardig! Desondanks moet je nou niet denken dat de natuurlijke processen “mysterieus” zouden zijn ofzo, of

⁷² Weliswaar is het een objectief feit dat als je natuurkunde als vak *beoefenen* wilt, dat je dan een zekere “slimheid” hebben moet om wiskundige vraagstukken op te kunnen lossen. (Ook bij schaken is een vorm van listigheid onontbeerlijk om te kunnen winnen.)

Maar als je als geïnteresseerd persoon kennis wilt nemen van de wonderen die de natuurkundigen ontdekt hebben, dan hoeft je geen vaardigheid te hebben in het oplossen van wiskundige vraagstukken.

Het is alleen zo, dat als je Moedertje Natuur wilt leren begrijpen, het maken van sommetjes zinnig is indien je er een hart-en-nier-gevoel voor wilt krijgen. Tja, wil men een vakgebied, ongeacht welk vakgebied het is, in hart-en-nier leren begrijpen, dan helpt het in aanzienlijk hoge mate als je ook het nodige doet aan je bekwamen in de bijbehorende operationele vaardigheden – maar het *hoeft* heus niet, hoor – als je het niet doet kan je weldegelijk toch een heel eind komen.

Spreek voor op de wandtegel: Alleen door *zelf beleven* kun je tot *doorleefd* begrip komen! (Maar niet-doorleefd begrip is ook leuk en waardevol.)

⁷³ Overigens geldt óók: $-i \times -i = -1!!!!$ Weliswaar geldt tevens: $-i \times i = 1$, alsmede $i \times -i = 1...$

⁷⁴ Weliswaar levert het doen van metingen aan natuurverschijnselen altijd alleen maar gewone getallen op, - nooit en te nimmer komt er een imaginair getal op de proppen.

47. waarom vinden mensen natuurkunde een moeilijk vak?

onbegrijpelijk. Er zijn populaire boeken over de fundamentele natuurkunde die beweren dat er “boeddhistische” mystiek in de Natuur is. O, o, o, wat is de Natuur toch gehuld in wonderbaarlijk-mystieke nevels, zo zeggen dergelijke boeken; nou, het slaat nergens op. Weliswaar ben ik de mening toegedaan dat we als mensheid de Natuur nog lang niet begrepen hebben (we hebben slechts een aantal goed werkende wiskundige plaatjes en enig inzicht maar niet meer dan *enig*). En ik vind de Natuur zo mooi als de Taj Mahal. Maar dat de Natuur mysterieus zou zijn, ala zoals bepaalde populaire boeken het beweren? Nee! Geenszins! {Opmerking: het imaginaire getal is en blijft weldegelijk een Hoogst Merkwaardig geval, omdat geen meting aan welk natuurverschijnsel ook, ooit een imaginair (of complex) getal oplevert.}

Ik geef een voorbeeld. Je leest wel eens dat als je een elektron op zijn kop zet en het daarna weer rechtop zet, dat het elektron dan niet in dezelfde conditie verkeert als die welke het had vóór je het ronddraaide. Ze zeggen: je moet het elektron nu nóg een keer op zijn kop zetten en weer overeind, en pas dán is ie weer teruggekeerd in zijn oorspronkelijke toestand. Heeeeel raar! Het is zoiets van dat je zou zeggen: als je een glas een keer op zijn kop gezet hebt, dan kan je het niet meer gebruiken als glas om uit te drinken, en nu moet je het nogmaals op zijn kop zetten en weer overeind, en pas dan is het weer een drinkglas. Pak een vlakgommetje en leg het voor je op tafel; keer het nu om zodat het op zijn kop komt te liggen, en keer het nu nog eens om, zodat zijn bovenkant weer boven is. Is het nu een ander soort vlakgommetje geworden?... Nee, natuurlijk niet, maar volgens sommige boeken over natuurkunde geldt voor een elektron wél dat het inderdaad veranderd is nadat je het een keer ondersteboven gezet hebt; dit is echter onjuist geformuleerd. Wat nu, is hier in feite aan de hand? Nou, u moet weten: de wiskundigen hebben iets bedacht dat men “spinor” genoemd heeft. Voor zo’n *spinor* geldt, dat als je het in *wiskundige* zin een keer laat koppeltje duikelen (d.w.z. helemaal ronddraait in het desbetreffende coördinatenstelsel) dat je hem dan in een toestand gebracht hebt die afwijkt van de toestand waarin hij eerst verkeerde. En je moet de spinor in de desbetreffende wiskundige zin nóg eens omwentelen, en dan is ie weer dezelfde als daarvoor. Hier hoef je je niet al te zeer over te verbazen. In de wiskunde kan alles!! Ze hebben de gekste dingen bedacht, - maar deze grapjes betreffen geen natuurkundige realiteit, maar wiskunde. En in de wiskunde kan alles. Ik heb overigens diep respect voor het speciaal soort van denkvermogen dat grote wiskundigen aan de dag leggen; de wiskundigen bedenken natuurlijk niet zomaar wat in het wilde weg, en concepten als het imaginaire getal i en de spinor wekken een gevoel van diep ontzag op; ik ervaar ze in zekere zin zoals ik indrukwekkende en mooie rotsformaties ervaar – of de muziek van Anton Bruckner, zegmaar.

47. waarom vinden mensen natuurkunde een moeilijk vak?

Bij het elektron (en andere nadaatjes) blijkt het nu zo te zijn, dat je bij de beschrijving van bepaalde gedragsaspecten ervan, het spinor-begrip nodig hebt. Er geldt dus *niet*, dat als je het elektron in fysische zin één keer helemaal ronddraait, dat het dan “zichtbaar” veranderd is – er geldt alleen maar dat je in de plaatjes waarmee het gedrag van het elektron beschreven wordt, veel wiskunde nodig hebt, inclusief het begrip spinor. Overigens weet niemand waarom het zo is – in deze zin is er zeker sprake van dat wij paf staan van verbazing over hoe de Natuur in elkaar zit, maar dit is een geheel anders soort van paf staan dan dat van de mystieke zweverigheid die door sommige boeken uitgedragen wordt.

Ik voor mij doe het, mijn ezeltjesbruggetjesfilosofie getrouw, met een ezels-plaatje hetwelk ik bij dezen aan u voor leg ⁷⁵; edoch eerst een introducerend plaatje, om zekere dynamische aspecten over het voetlicht te brengen:

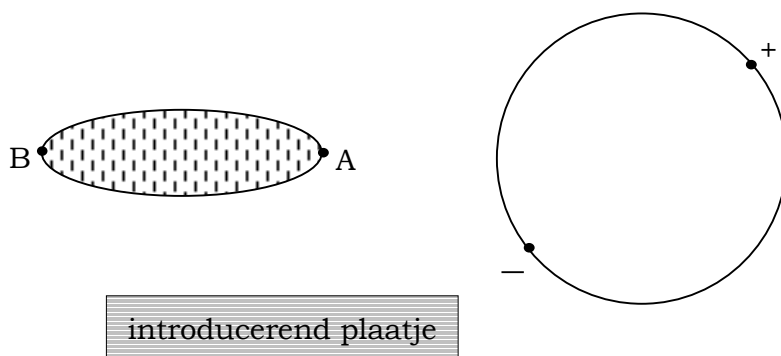

De ellips stelt een elektron voor (dat trouwens van *spin* voorzien is⁷⁶ - alle elektronen hebben spin); ik heb er tbv mijn ezelsbruggetje twee punten op aangebracht, en deze punten A en B genoemd – dit is puur een gedachtenidee, het elektron is niet een object waarop het mogelijk is punten aan te brengen. Met dit object is een tweede (wiskundig) object geassocieerd waarop eveneens twee punten aangebracht zijn die + en – genoemd zijn; dit jongetje is een cirkel die met het elektron geassocieerd is op een wijze die we “operationeel” noemen – ik zie geen kans, in zinvolle termen toe te lichten wat hier met “operationeel” bedoeld wordt. Nu doe ik iets waarvan alleen ezels denken dat het mogelijk is: ik draai het elektron door aan de cirkel te draaien (de cirkel wordt 45° linksom gedraaid). De situatie die daardoor ontstaat

⁷⁵ Op het belang dat ezelsbruggetjes naar mijn stellige overtuiging hebben kom ik straks terug.

⁷⁶ “Spin” is een idioter dan idioot fenomeen, dat zoiets is als het “rondtollen” van nadaatjes; niemand begrijpt het maar de desbetreffende combinatie van fysische experimenten en wiskunde is een Hoogst Merkwaardige diep-fascinerende aangelegenheid.

47. waarom vinden mensen natuurkunde een moeilijk vak?

ga ik gebruiken om er een gedachten-experiment mee te doen, en het ziet er nu uit als volgt:

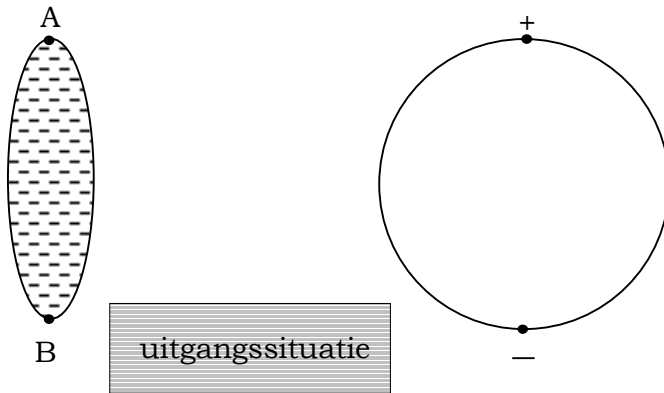

Het is intussen opvallen dat als de cirkel draait, het elektron -twee keer zo snel- ook roteert. Gek he, hoe kan dat nou. Nou, ik trek me nergens iets van aan, en ga over tot het doen van een gedachtenexperiment dat beoogt enig gevoel te geven voor wat het is dat een spinor is. En de dynamische samenhang tussen cirkel en elektron blijft zijn gang gaan als wij doorgaan met doordraaien, waarbij we de boven vertoonde situatie als uitgangssituatie nemen; en lustig en rustig gaan we door d.w.z. we draaien aan de cirkel:

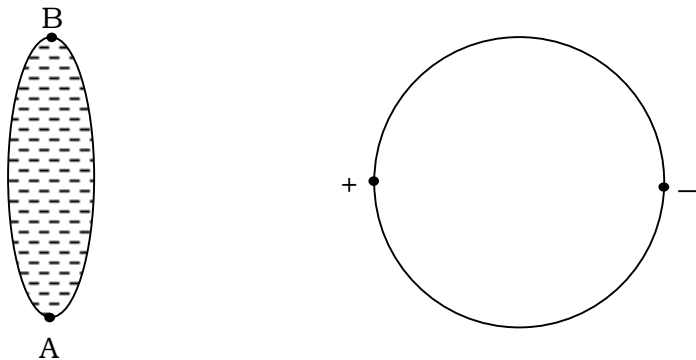

(de cirkel is 90° geroteerd geworden en het elektron derhalve dienovereenkomstig 180°)

Tot slot zetten we nogmaals door om te bewerkstelligen dat het elektron terugkeert in zijn beginsituatie, d.w.z. we draaien door tot A boven is, en B onder – doch wat ziet nadat deze daad gedaan is tot onze ontsteltenis ons lodderig oog?! DIT:

47. waarom vinden mensen natuurkunde een moeilijk vak?

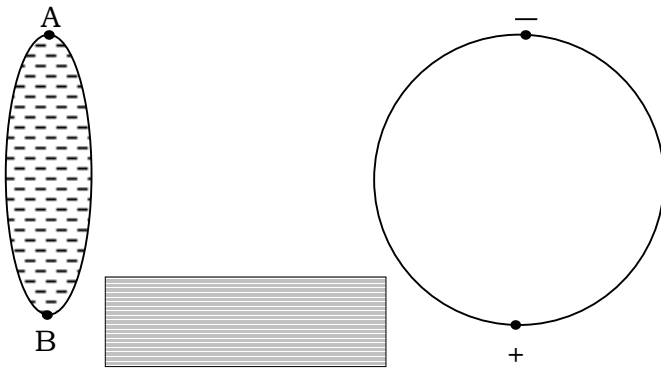

Hoewel A weer boven is en B keurig netjes beneden, is de nu ontstane semi-eind-situatie toch nog niet dezelfde als de uitgangssituatie ... want op de cirkel zit niet plus maar min bovenaan – en daarom roteer ik de cirkel nog verder rond, en het elektron draait weer mee, en we draaien net zolang door totdat we hèhè eindelijk dan toch, nadat het elektron al met al *twee keer* rondgedraaid geworden is, de uitgangssituatie weer terughebben:

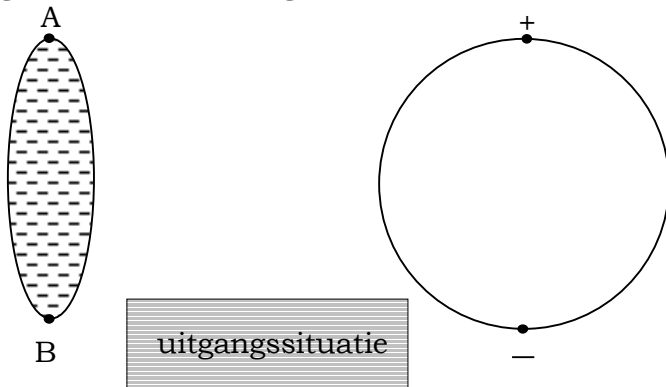

Tot zover het gebalk van de ezel betreffende hoe een spinor het doet; het is niet adequaat maar ik vind het wel best; bij dit verhaal is in ieder geval een gevoel van mysterie in de verste verte niet aan de orde, dat is het fijne.

Maar ho – wacht – intussen is het tot me doorgedrongen dat er een aansprekender manier is om spinorgedrag te illustreren, met dank aan Figuur 22.17 in Penrose zijn formidabele boek [R. Penrose / *De weg naar de werkelijkheid* / Merlin uitgaven]; het kan namelijk door het spinor-aspect van het elektron voor te stellen door een pijltje met een halve pijlpunt:

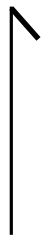

47. waarom vinden mensen natuurkunde een moeilijk vak?

Het zit nu zo dat als het halfpuntige pijltje rondgedraaid wordt tot het op zijn kop staat en vervolgens dóórgedraaid wordt tot het wederom rechtop staat, dat het objectje daarbij onderwijl tevens roteert om een as die met zijn lengterichting samenvalt, met als gevolg dat 't er uit komt te zien als volgt:



En pas als je het gevalletje nógmaals op zijn kop gezet hebt en daarna doordraaiend weer rechtop, is de uitgangssituatie hersteld. (Zie voor een grappige aanschouwelijke demonstratie van spinor-schap Fig. 11.3 van Penrose' formidabele boek.)

Hoe dan ook, homo sapiens (Pauli en anderen) is er achter gekomen dat het bij het opstellen van fysische plaatjes van het elektron nodig is het wiskundige concept spinor in te zetten: zó zit het, dat is alles – en we kunnen elk mysterieus gedoe bij kop en kont pakken en het raam uitsmijten, en als ik een vallende ster zie, zal ik wensen dat schrijvers van populaire boeken over natuurkunde ophouden met mystiek gedoe – hoe nadelig dit mogelijk dan ook is voor de verkoopcijfers van de desbetreffende boeken en derhalve de financiële inkomsten van de desbetreffende schrijvers. Sorry! ⁷⁷

Er is, zoals Feynman opgemerkt heeft, in de Natuur maar 1 mysterie: dit is het roemruchte feit dat de Natuur zich op fundamenteel niveau onvoorspelbaar gedraagt. Hierover wordt elders in *Levend begraven* veel gezegd.

Wiskunde *hoef* je niet te *begrijpen* op de manier waarop je begrijpt, dat als je tegen een voetbal schopt, deze dan in beweging komt. Je hoeft van de wiskundige regels alleen maar kennis te nemen, en ze goed tot je door te laten dringen (en je moet ze memoriseren als je verder komen wilt). Wie een wiskundige of natuurkundige wil worden, moet zichzelf operationele vaardigheid in de omgang met de wiskundige regels eigen maken; - relevante motto's zijn hier: Oefening

⁷⁷ Ter completering van het verhaal meld ik nog even aan dat het spinor-zijn van het elektron (en van soortgelijke deeltjes → dat zijn de *fermionen* om precies te zijn) in feite de wiskundige formule van de ψ -functie betreft. De ψ -functie van het elektron (en soortgelijke deeltjes) is het, die een wiskundig object is dat een spinor is. Een verhandeling betreffende de ψ -functie en nog zo het een en ander volgt verderop in opstel *Alles is anders* (blz. 305).

47. waarom vinden mensen natuurkunde een moeilijk vak?

baart Kunst; en: Repetitio est Mater Studiorum. Dit kan best hard werken inhouden – maar van mystiek geen zweem – slechts zwoegend je best doen is aan de orde! *Wiskunde hoef je niet te begrijpen*. Aan $i \times i = -1$ valt niets te begrijpen. Vraag je niet af: “Hoe kan dat nou: dat als je een getal met zichzelf vermenigvuldigt, dat je dan een negatief getal als uitkomst krijgt?”; dit is een een-gedeeld-door-nul-vraag. Laat je niet afschrikken! Echt, in de wiskunde kan alles. Denk niet dat je niet met wiskundige concepten om kunt gaan omdat je ze niet begrijpt. Begrijp, dat er überhaupt niets te begrijpen valt. Ongeacht hoe contra-intuïtief een wiskundig concept is: het kan. Want het is maar wiskunde he {hahaha}. Ik lach want ik maak maar een grapje; - niet beledigd zijn. *Het verrassende is hierbij weliswaar, dat we, om de Natuur te begrijpen, contra-intuïtieve wiskunde nodig hebben*. Dit is weldegelijk zeer bijzonder; - en waarom het zo is, dat weet niemand. Ja, dit is heel bijzonder. En het is, op een niet verwoordbare manier, een uitzonderlijk diepe bevinding. O, wat zijn we ver verwijderd geraakt van de achteraf beschouwd simplistische ideeën van de atomisten. Maar laat je als lezer van boeken over de Natuur niet afschrikken door onbegrijpelijke beschrijvingen voorzien van mystiek gezever. Blijf niet zitten met een misplaatst gevoel van “Dit snap ik niet, - het is blijkbaar te moeilijk voor mij – ik ben dus dom”. Het is de desbetreffende schrijver die dom bezig is, niet de lezer!

Opmerking Maar we blijven, nieuwsgierig als we zijn, ons afvragen: wat is een elektron nou écht – en wat is *spin*? – ik verklap nu een bijzonder geheim: Niemand weet het!! Want zo veel als wij dankzij Einstein van de zwaartekracht zijn gaan begrijpen, zo weinig begrijpen wij van atomen, elektronen, enz. enz.; en van de kwantummechanica begrijpen we NIETS – het *enige* dat we hebben, is de wiskunde, dat is het jammerlijke; en een diep schouwend persoon ala Einstein die in staat is ons inzicht te verschaffen in wat er de reden van is dat de wiskundige wetmatigheden die in de wereld der kwantumdeeltjes aan de orde blijken te zijn, zijn zoals ze zijn: zo’n persoon heeft de wereld nog niet voortgebracht.⁷⁸ {Einde van de opmerking}

Nu moet ik nog even iets zeggen over het loslaten van vooroordelen. Zonder dat we het weten staan we bol van de vooroordelen. Voorbeeld: dat de tijd iets is wat alsmaar in hetzelfde tempo voortgaat. In de relativiteitstheorie heb je in veel mindere mate dan dit in de kwantummechanica het geval is, contra-intuïtieve wiskunde nodig (weliswaar heb je wel het concept van de 4-dimensionale ruimte nodig) (en de operationele moeilijkheidsgraad van de relativiteitstheorie is groot als je er wezenlijk mee aan de slag wilt, al was het maar omdat je

⁷⁸ De formules der kwantummechanica hebben m.i. dezelfde status als toentertijd de wetten van Kepler.

47. waarom vinden mensen natuurkunde een moeilijk vak?

dan met het wiskundige concept dat *tensoren* heet moet werken), maar van een aantal stoffige aannames (vooroordelen) over hoe de wereld is, moet je je bij je nadenken over de relativiteitstheorie losmaken. Hieruit kunnen we een levensles trekken, te weten: geloof niet alles wat de mensen zeggen. *Denk altijd zélf na!* Ga zelfstandig redenerend door het leven, niet na-apend. Wees geen conformist! Bind de strijd aan met de Persona!! ⁷⁹

Bijlage – Een uitleg over de wiskundige taal

Om de wiskunde te demystificeren zou ik nog iets willen zeggen over de wiskundige taal. Er zijn formules, tjonge, als je die als “normaal mens”, dat wil zeggen als niet-wiskundige, ziet... nou dan denk je:

-Oei, dat ziet er **moelijk** uit!-; doch een dergelijke reflex heb je niet bij een zin zien die in een voor ons vreemd schrift (Japans of Runen ofzo) geschreven is. Wel, laat ik u nou mogen vertellen dat je ook bij

⁷⁹ Dit opstel is geschreven om de geïnteresseerde leek te bemoedigen die ontmoedigd bij zichzelf denkt: -Natuurkunde is te moeilijk voor mij-. Het opstel gaat in dat kader dan ook niet in op de bijzonder diepzinnige vraag naar waar in zijn hoofd homo sapiens de wiskundige concepten vandaan gehaald heeft en haalt; en hoe het ooit heeft kunnen gebeuren dat hij het formeel-logische redeneren ontdekt heeft, het wapen bij uitstek dat het mogelijk maakt correcte conclusies te trekken, ondanks ons diep ondergedompeld zitten in de brei van denkfouten en vooroordelen die het modale menselijke denken kenmerken. Alleen door middel van formeel-logisch redeneren -gevoed door intuïtief denken-, kunnen wij wiskundige waarheden zoals bijvoorbeeld de stelling van Pythagoras achterhalen.

Grote denkers, zoals Gauss, Riemann en Einstein hebben dingen gezegd waaruit spreekt dat zij het als een onbegrijpelijk fenomeen ervoeren dat de mens tot het bedenken van wiskundige ideeën in staat is die relevantie hebben voor de praktijk van het functioneren der wereld. Het is een mysterie dat we in staat zijn de relevantie en functie van een stip, lijn of driehoek voor het functioneren van de Natuur in te zien; het is onbegrijpelijk dat je deze zaken *begrijpt*; en iemand als Penrose, een uitermate schrandere persoon, trekt in dit verband bijzondere conclusies. Weet je, het gegeven dat wij in staat zijn met ons hoofd ons een “voorstelling” te maken van wiskundige concepten zoals een bol of een piramide, concepten die we op een intuïtieve manier *begrijpen*, kan de gewoonste zaak van de wereld lijken omdat we er klaarblijkelijk toe in staat zijn, maar raar is het wel. Het hele fenomeen “bewustzijn” met zijn vermogen tot *inzicht* heeft sowieso iets raars. Ons menselijk vermogen tot *inzicht* is het onbegrepenste fenomeen van alle. Penrose denkt, naar aanleiding van zijn nadenken over hoe onze hersens functioneren, dat ons vermogen tot het hebben van *inzicht* er op wijst dat de wetten der Natuur volgens welke onze hersens denken nog lang niet ontdekt zijn, en dat de natuurwetten op geheel andere leest geschoeid moeten worden dan tot nu toe gedaan is. Ik voor mij, ik denk er helemaal het mijne van...

47. waarom vinden mensen natuurkunde een moeilijk vak?

het zien van een wiskundige formule niet hoeft te denken, dat die formule als zodanig “moeilijk” is. Wiskunde bedrijven is in een aantal opzichten moeilijk, zeker, maar er zijn in het leven wel meer dingen heel moeilijk, en in dit opzicht is het moeilijke van de wiskunde niet ontzagwekkender dan het moeilijke dat je bij allerlei andere takken van sport hebt. En voor wiskundige formules geldt sowieso, dat ongeacht hoe ze er uitzien, het gewoon gaat om een type taal. Voel geen speciale vorm van ontzag bij het zien van wiskundige formules, echt, dat is niet opportuun. Wiskundige formules zijn alleen maar een taal. Ik zal een voorbeeld geven. U hoeft nu niet verder te lezen, - de ondervolgende tekst is wat taai, misschien ervaart u hem als zagezegd niet om door te komen, en er is niets opwindends aan, dus u kunt hem gerust laten voor wat ie is. Als u maar onthoudt dat er niets “speciaals” is aan wiskundige formules. Het fysisch feit dat water, samengesteld als het is gewoon uit atomen waterstof en zuurstof, de eigenschappen heeft die het heeft, hetgeen ook nog het leven mogelijk maakt... dát is nog eens speciaal (dit is maar 1 voorbeeld, er zijn in het heelal heel veel dingen heel erg bijzonder, vind ik)!

In de wiskunde werken ze ontzettend veel met afkortingen. We zouden dit in principe ook bij de spreektaal kunnen doen. Voorbeeld: “Als ik opschrijf WS, dan bedoel ik te zeggen: Water is heel speciaal”; zoiets zouden we kunnen afspreken. Of ik zou u kunnen laten weten: “Jongens, voortaan, als ik opschrijf: $Wk=nS$, dan bedoel ik daarmee: Wiskunde is niet speciaal”. Enzovoort. In feite werken we in de spreektaal ook wel met afkortingen. Bijvoorbeeld, “d.w.z.”, daarvan weet je dat er mee bedoeld wordt: “dat wil zeggen”. Eerlijk gezegd denk ik dat zelfstandige naamwoorden, en werkwoorden, en bijvoeglijke naamwoorden en dergelijke, sowieso een soort afkortingen zijn voor begrippen die wij in ons hoofd hebben. In wezen begrijpen we de dingen op een onzegbare manier, en om er toch over te kunnen praten gebruiken we de spreektaal. De spreektaal is een hulpmiddel bij het communiceren, - en hetzelfde geldt voor de wiskundige taal.

De wiskunde werkt veel meer met afkortingen dan de spreektaal, omdat het bij de wiskunde veel meer zin heeft om dit te doen. Het heeft bij de wiskunde meer zin om het te doen, omdat je in de wiskunde heel vaak “meer van hetzelfde” hebt; wat ik hiermee bedoel zal ik zo laten zien. Overigens gebruikt men spreektaal om naast semantische, ook pragmatische informatie over te brengen – emoties, en de spreektaal kan als middel gebruikt worden om d.m.v. fraaie retoriek te overtuigen; of om informatie over te brengen inzake of je iemand mag of juist niet, bijvoorbeeld – dat soort extra zaken kan je met spreektaal, ondersteund door andere vormen van lichaamstaal⁸⁰,

⁸⁰ In wezen is praten een vorm van lichaamstaal! (vandaar dat de uitvinding van het schrift door de mens tot op zekere hoogte als een blijk van diepzinnig inzicht kan worden gezien).

47. waarom vinden mensen natuurkunde een moeilijk vak?

overbrengen; dat kon niet als je zoveel mogelijk zou praten in termen van afkortingen. (Weliswaar wordt er in chattaal veel met afkortingen gewerkt, bijv., men typt in: “ff” als afkorting voor “even”.) De wiskundige taal kan je niet gebruiken voor het overbrengen van emoties – dit is dan ook een van de redenen waarom wiskunde wel eens als saai ervaren wordt.

De wiskunde werkt heel veel met afkortingen. Ik neem, bij wijze van voorbeeld, het symbooltje Σ (dit spreek je uit als “sigma”); met Σ wordt bedoeld dat er iets opgeteld moet worden. Om dit toe te kunnen lichten, vertel ik er eerst nog even het volgende bij: ze gebruiken in wiskundige formules bij voortdurende op bepaalde plaatsen letters om getallen aan te duiden (zo’n letter is dan een één-letterig wiskundig woord waarmee gezegd wil worden: “Op de plaats van deze letter staat een getal, maar ik laat nu even in het midden welk getal het in de praktijk zal zijn, maar dat is niet erg, want het gaat er nu om, welke wiskundige dingen je met het getal doen wilt, en niet om de getalwaarde als zodanig”). Ze werken in de wiskunde heel veel met letters om getallen aan te duiden, en ik geef hiervan een voorbeeld. Je kunt in de wiskunde schrijven: $x+y+z$. Dit betekent dat je drie getallen optelt, bijvoorbeeld $1+2+3$, of $78+9+4444$; het maakt niet uit welke getallen het zijn. De lettertjes x , y , en z staan elk voor een getal, - en welke getallen het zijn, boeit nou even niet.

Maar als je aan wilt geven dat er een miljard getallen bij elkaar opgeteld moet worden, hoe doe je dat dan? Als je schrijft: $a+b+c+d+e+f+g+h+i+j+k+l+m+n+o+p+q+r+s+t+u+v+w+x+y+z$ kom je een klein eindje, maar hoe kunnen we in 's hemelsnaam opschrijven dat we een miljard getallen op willen tellen!!!!????????? Wel daar hebben de wiskundigen op gevonden, dat je getallen ook als volgt aan kunt duiden: x_1, x_2, x_3, x_4, x_5 , enzovoort Nu kan het! Je kunt schrijven: $x_1+x_2+x_3+x_4+x_5+ \dots +x_{999999996}+x_{999999997}+x_{999999998}+x_{999999999}+x_{1000000000}$. Zoals je ziet, heb ik niet daadwerkelijk alle miljard x -symbolen opgeschreven, ik heb de meeste weggelaten, en in hun plaats het symbool ... gebruikt. Maar eigenlijk is het toch nog steeds bewerkelijk om het op deze manier te doen. Daarom hebben de wiskundigen voor het optellen van getallen een afkorting bedacht, te weten het symbool Σ . En men schrijft: Σx_i . Ik moet nu uitleggen wat x_i betekent. Het kleine i -tje wordt *index* genoemd, en het staat op zichzelf ook weer voor een getal, en in het boven gegeven voorbeeld kan dit het getal 1 zijn, en dan gaat het om x_1 ; of 1000, en dan betreft het x_{1000} ; of een miljard, en dan gaat het om $x_{1000000000}$, maar het i -tje kan ook 2 zijn, of 3 of... en ja, in feite beurtelings elk heel getal van 1 t/m 1000000000. En wat de wiskundigen bedoelen als ze de afkorting Σx_i opschrijven, dat is dat er een hele reeks getallen opgeteld moet worden, waarbij het zo is dat de op te tellen reeks getallen als geheel in afgekorte vorm aangeduid is, namelijk als x_i waarbij x_i in zijn eentje staat voor alle symbolen $x_1, x_2, x_3, x_4, x_5, \dots$ tot en met in dit geval $x_{1000000000}$, en als

47. waarom vinden mensen natuurkunde een moeilijk vak?

het ter verduidelijking zinnig is kan men er nog bij zeggen: “De index i moet lopen van 1 tot en met een miljard”; de formule ziet er dan als volgt uit: $\sum x_i$ ($i = 1 \dots 1000000000$). De wiskundigen kennen hierbij nog een andere manier om ($i = 1 \dots 1000000000$) afgekort te noteren, maar dit laat ik nu even buiten beschouwing.

En elk der symbooltjes x_1 t/m $x_{1000000000}$ kan staan voor elk getal dat maar aan de orde is, bijvoorbeeld x_1 kan -9 zijn, x_2 kan $7,3$ zijn, x_3 kan 0 zijn, x_4 kan 777 zijn, ... $x_{1000000000}$ kan 1 zijn – maakt allemaal niet uit.

Kortom, $\sum x_i$ betekent $x_1 + x_2 + x_3 + \dots$; - dit is in concreto bijvoorbeeld $-9 + 7,3 + 0 + 777 + \dots + 1$.

Samengevat, als u ergens de wiskundige formule ziet staan: “ $\sum x_i$ ($i = 1 \dots 1000000000$)” dan weet u nu wat dat betekent! Ineens zijn een paar woorden van de taal van de wiskundigen ontraadseld! Daarmee kan je de taal als geheel nog niet lezen natuurlijk, - maar, hoe een formule er ook uit ziet die men tegenkomt, een gevoel van geschrokken ontzag of iets in die geest, is in het geheel niet van toepassing. Hieronder volgt nog een verder gaande uitzetting over de wiskundige taal waarbij iets over het wiskundige concept “matrices” gezegd wordt.

In wiskundige formules zie je afkortingen en niets dan afkortingen. Je hebt hierbij afkortingen voor bewerkingen, zoals het zojuist besproken symbool Σ , en je hebt afkortingen voor getallen en reeksen getallen, bijvoorbeeld x_i . Je komt in de wiskunde soms schijnbaar wonderlijke zaken tegen, bijvoorbeeld in de tak van sport hetende *matrixalgebra* het gegeven dat \mathbf{AxB} niet hetzelfde is als \mathbf{BxA} . Normaal gesproken is bijvoorbeeld 3×4 gelijk aan 4×3 ; er komt in beide gevallen hetzelfde uit. Ik heb in een populair wetenschappelijk boek over kwantummechanica eens een geëxalteerde beschouwing gelezen over hoe wonderbaarlijk het toch is, dat in de Natuur \mathbf{AxB} niet hetzelfde is als \mathbf{BxA} . Onzinnig mystiek gedoe was dat; - onzin, onzin, onzin – het gaat bij deze formule \mathbf{AxB} noch om “simpele” getallen, noch om een “gewone” vermenigvuldiging – als je uitzoekt wat er wiskundig precies bedoeld wordt, smelt elke mystiek weg als sneeuw voor de zon. \mathbf{A} en \mathbf{B} zijn in dit verband afkortingen voor iets wat matrix heet, en de vermenigvuldiging betreft een bepaald type bewerking tussen matrices, die ze wel aanduiden met het woord “vermenigvuldiging”, maar die überhaupt geen gewone vermenigvuldiging is. Nog even het volgende ter informatie: in de kwantummechanica blijkt de wiskunde waarbij van matrices gebruik wordt gemaakt relevant te zijn, vandaar dat er (onzinnig geëxalteerd) gewag van gemaakt werd in dat boek waarover ik het zojuist had. Ik leg nu eerst uit wat in de wiskunde met het woord matrix bedoeld wordt. Maar voor ik dat doe zou ik nog willen opmerken dat je in de wiskunde heel vaak tegenkomt dat men een woord uit de gangbare spreektaal gebruikt, maar er dan een nogal afwijkende betekenis aan toekent; dit is een bron van veel verwarring!

47. waarom vinden mensen natuurkunde een moeilijk vak?

Zeerge voorbeelden hiervan vind ik het gebruik van de woorden “ruimte” en “veld” – in de wiskunde zijn dat heel andere entiteiten dan in de natuurkunde – hetgeen voor de argeloze student een bron van verwarring is! Maar dit terzijde.

De wiskundigen bedoelen met het woord “matrix” een verzameling getallen die er als volgt uit kan zien:

$$\begin{matrix} 3 & 8 & 9 & 0 \\ 7 & 8 & 5 & 7 \\ 9 & 7 & 3 & 8 \end{matrix}$$

Nog een voorbeeld van een matrix:

$$\begin{matrix} 8 & 9 \\ 8 & 5 \end{matrix}$$

En nog een:

$$\begin{matrix} 100 & -30 & 3,14 \\ 12/7 & 5555 & 27 \\ 3,2222 & 19 & -3,14 \\ 0 & 0 & 0 \\ 8 & 678 & 1 \end{matrix}$$

Matrices kun je met elkaar “vermenigvuldigen”, mits hun “afmetingen” op elkaar afgestemd zijn. Je kunt bijvoorbeeld

$$\begin{matrix} 8 & 9 & \text{en} & 4 & 6 \\ 7 & 5 & & 1 & 12 \end{matrix}$$

met elkaar “vermenigvuldigen”.

Het “vermenigvuldigen van matrices”, een bezigheid die *matrixvermenigvuldiging* genoemd wordt, houdt een combinatie van vermenigvuldigen en optellen in van de getallen die in de betrokken matrices staan; het resultaat is dan een nieuwe matrix. Bijvoorbeeld, bij de laatst gegeven twee matrices is het eerste getal van de nieuwe matrix die door de “vermenigvuldiging” gevormd wordt: $8 \times 4 + 9 \times 1 = 41$. Het getal dat ernaast komt te staan in de nieuwe matrix is $8 \times 6 + 9 \times 12 = 156$. Het getal dat linksonder in de nieuwe matrix komt te staan, is:

47. waarom vinden mensen natuurkunde een moeilijk vak?

$7 \times 4 + 5 \times 1 = 33$; en daarnaast komt $7 \times 6 + 5 \times 12 = 102$. Resultaat:

41 156
33 102

Kunt u uitpuzzelen hoe het werkt?... lukt het, het “ritme” van dit stukje wiskunde in de gaten te krijgen? - 't is aardig lastig inderdaad. Ik vind het bij het doen van dit soort beweringsklusjes altijd moeilijk me er niet bij te vergissen. En dit is nu een voorbeeld van wat ik genoemd heb: “operationele moeilijkheid”. Lastig genoeg, - maar geenszins mysterieus natuurlijk. Wat we hierboven gedaan hebben, is het volgende.

(1) We hebben de getallen van de bovenste rij van de eerste matrix en de overeenkomstige getallen van de linker kolom van de tweede matrix paarsgewijs met elkaar vermenigvuldigd – en we hebben de uitkomsten van de vermenigvuldigingen bij elkaar opgeteld; dit heeft in de nieuwe matrix het getal linksboven opgeleverd;

(2) We hebben de getallen van de bovenste rij van de eerste matrix en de overeenkomstige getallen van de rechter kolom van de tweede matrix paarsgewijs met elkaar vermenigvuldigd – en we hebben de uitkomsten van deze vermenigvuldigingen bij elkaar opgeteld; dit heeft in de nieuwe matrix het getal rechtsboven opgeleverd;

(3) We hebben de getallen van de onderste rij van de eerste matrix en de overeenkomstige getallen van de linker kolom van de tweede matrix paarsgewijs met elkaar vermenigvuldigd – en de uitkomsten van deze vermenigvuldigingen hebben we bij elkaar opgeteld; dit heeft in de nieuwe matrix het getal linksonder opgeleverd;

(4) We hebben de getallen van de onderste rij van de eerste matrix en de overeenkomstige getallen van de rechter kolom van de tweede matrix paarsgewijs met elkaar vermenigvuldigd – en we hebben de uitkomsten van deze vermenigvuldigingen bij elkaar opgeteld; dit heeft in de nieuwe matrix het getal rechtsonder opgeleverd.

Het algoritme dat bij de matrixvermenigvuldiging toegepast wordt luidt in algemene termen:

(a) kies van de nieuw te berekenen matrix één vakje als vakje waarvan je het getal wilt berekenen dat er in moet komen te staan, en zie in welke *rij* van de te berekenen matrix het verkoren vakje staat, en selecteer de dienovereenkomstige *rij* van de eerste van de twee uitgangsmatrices;

(b) zie in welke *kolom* van de te berekenen matrix het is dat het vakje staat, en selecteer de dienovereenkomstige *kolom* van de tweede van de twee uitgangsmatrices;

(c) vermenigvuldig het eerste getal van de geselecteerde rij van de eerste uitgangsmatrix en het eerste getal van de geselecteerde kolom van de tweede uitgangsmatrix met elkaar en noteer het antwoord; vermenigvuldig vervolgens ook het tweede getal van de geselecteerde

47. waarom vinden mensen natuurkunde een moeilijk vak?

rij met het tweede getal van de geselecteerde kolom en noteer het antwoord; ga zo door tot je alle getallen in de rij en de kolom gehad hebt (vaak bestaan matrixen uit meer dan 2 rijen en kolommen); tel daarna de zo berekende getallen bij elkaar op; het getal dat je nu verkregen hebt, moet je plaatsen in het vakje van de te berekenen matrix dat je op het oog had;

(d) herhaal de boven beschreven werkwijze, beschreven onder (a), (b) en [c], voor alle vakjes van de te berekenen matrix en dan heb je de nieuwe matrix berekend, en klaar is dan kees en van enig mysterie geen spoor te bekennen – irritant saai minutieus zwoegen is het dat je doen moet, en *that's all there is my friend*.

Welaan, het nu gezegde bij (a) t/m (d) kan met wiskundige taal veeel korter gezegd worden! We noemen een getal in de eerste uitgangsmatrix a_{ij} ; hierin is i het nummer van de rij, en j het nummer van de kolom. Dus in ons voorbeeld is a_{11} 8 en a_{21} is 7 en a_{22} is 5 (zie blz. 298). Een getal in de tweede matrix noemen we b_{mn} . Bijvoorbeeld, $b_{11} = 4$, $b_{12} = 6$, en $b_{21} = 1$. De gehele eerste uitgangsmatrix noemen we **A**; de tweede uitgangsmatrix noemen we **B**. We noemen een getal in de te berekenen matrix c_{yz} . Onder het vermenigvuldigen van de matrix **A** en de matrix **B** wordt nu verstaan dat we een nieuwe matrix **C** construeren met behulp van de volgende formules:

$$c_{11} = \sum a_{1j} \times b_{m1} \quad (j=1 \text{ en } m=1 \quad , \quad j=2 \text{ en } m=2);$$

$$c_{12} = \sum a_{1j} \times b_{m2} \quad (j=1 \text{ en } m=1 \quad , \quad j=2 \text{ en } m=2);$$

$$c_{21} = \sum a_{2j} \times b_{m1} \quad (j=1 \text{ en } m=1 \quad , \quad j=2 \text{ en } m=2);$$

$$c_{22} = \sum a_{2j} \times b_{m2} \quad (j=1 \text{ en } m=1 \quad , \quad j=2 \text{ en } m=2).$$

Voor de duidelijkheid schrijf ik nog even uit wat met deze formules bedoeld wordt:

$$c_{11} = a_{11} \times b_{11} + a_{12} \times b_{21};$$

$$c_{12} = a_{11} \times b_{12} + a_{12} \times b_{22};$$

$$c_{21} = a_{21} \times b_{11} + a_{22} \times b_{21};$$

$$c_{22} = a_{21} \times b_{12} + a_{22} \times b_{22}.$$

Het antwoord, de matrix **C**, is de matrix die we eerder reeds vonden:

$$41 \quad 156$$

$$33 \quad 102$$

En het is inderdaad geen sinecure, je hoofd zo ver te krijgen dat de betrokken grijze cellen-massa de matrixvermenigvuldiging vlot en vaardig ten uitvoer weet te leggen – de mate waarin de “operationele moeilijkheid” moeilijk kan zijn moet niet onderschat worden. Maar als men er veel mee bezig is wordt het met elkaar vermenigvuldigen van matrices vanzelf een routineklus; dan beheers je dit aspect van de taal der wiskunde goed. De totale taal der wiskunde is overigens dermate overweldigend uitgebreid, dat niemand hem geheel beheerst; en er komt, ook dat nog, onophoudelijk steeds weer een boel bij. De

47. waarom vinden mensen natuurkunde een moeilijk vak?

wiskundigen ontdekken jaar in jaar uit steeds weer nieuwe wiskundige grapjes, waaronder er zijn die zeer, zeer bijzonder zijn. Wiskunde is een leuk vak, als je bereid en in staat bent tot het omgaan met de “operationele moeilijkheid”.

De hierboven beschreven matrixvermenigvuldiging wordt door de wiskundigen gewoonlijk heel kort verwoord, namelijk als $C=AB$, of zelfs als $C=AB$; enfin, korter kan het ook echt niet! De crux van het verhaaltje is nu, dat BA een andere matrix oplevert dan AB ; dat volgt gewoon uit de definitie van de matrixvermenigvuldiging. Bijvoorbeeld, het getal linksboven in de matrix die door de vermenigvuldiging BA voortgebracht wordt is: $4 \times 8 + 6 \times 7 = 74$. Ik geef hieronder de volledige matrix D die uit de formule $D=BA$ tevoorschijn rolt – u zoudt eventueel kunnen proberen deze matrix zelf via de desbetreffende berekeningen tot stand te brengen. In ieder geval is het een feit dat er iets anders uitkomt dan uit AB , - zonder dat er van enig mysterie sprake is. De “operationele moeilijkheid” is hier de *enige* moeilijkheid – zoals zo vaak als je met wiskunde bezig bent. Hier volgt matrix D :

74 66
92 69

Een ezelsbruggetje

Nu een simpel trucje om te kunnen onthouden welke elementen uit de betrokken matrices je met elkaar moet vermenigvuldigen. Overigens, over ezelsbruggetjes kan gezegd worden: “Alleen ezels gebruiken geen ezelsbruggetjes”. Je moet ezelsbruggetjes juist zoveel mogelijk gebruiken. Ze kunnen in zeer hoge mate de omgang met ingewikkelde formules en andere zaken vergemakkelijken. Wees altijd naar ezelsbruggetjes op zoek!

8 9 41 156
7 5 33 102

4 6
1 12

Ik heb hier matrix A linksboven geplaatst, en matrix B rechtsonder, om in een oogopslag te kunnen zien hoe ik de rijen en kolommen vermenigvuldigen moet om AB te krijgen. De uitkomstmatrix C positioneerde ik boven B . Voor elk element van C geldt nu, dat hij berekend is uit de *rij links* van dat element, en de *kolom onder* dat element. Dus, het ezelsbruggetje is: positioneer de matrixen zoals ik het hierboven deed, - en om een element van C te berekenen, zie welke rij van A zich links van het element bevindt, en welke kolom van

47. waarom vinden mensen natuurkunde een moeilijk vak?

B eronder zit: dit zijn dan de rij en de kolom die je voor de berekening van dit element van **C** nodig hebt. Voilà! In één klap een heerlijk visueel hulpmiddel verkregen, om te kunnen onthouden welke rij je met welke kolom “vermenigvuldigen” moet. Redelijk simpel zie je nu, dat je bijvoorbeeld $(8 \times 4) + (9 \times 1)$ moet doen, om het eerste element van **C** te verkrijgen. Voor degenen die weten dat het valide is matrices met ongelijke afmetingen met elkaar te vermenigvuldigen (mits aan zekere voorwaarden voldaan is), nog zo’n plaatje:

$$\begin{array}{cccc} 3 & 8 & 9 & 0 \\ 7 & 8 & 5 & 7 \end{array}$$
$$\begin{array}{ccc} 8 & 9 & 2 \\ 2 & 4 & 1 \\ 0 & 7 & 3 \\ 8 & 5 & 6 \end{array}$$

Het extra voordeel is, dat je nu meteen ziet, hoeveel rijen en kolommen de resulterende matrix krijgt (in ons geval 2 rijen en 3 kolommen). Ik geef voor de volledigheid nog even het resultaat:

$$\begin{array}{cccccc} 3 & 8 & 9 & 0 & 40 & 122 & 41 \\ 7 & 8 & 5 & 7 & 128 & 165 & 79 \end{array}$$
$$\begin{array}{ccc} 8 & 9 & 2 \\ 2 & 4 & 1 \\ 0 & 7 & 3 \\ 8 & 5 & 6 \end{array}$$

En, omdat ik het niet laten kan, nog 1 voorbeeld...

47. waarom vinden mensen natuurkunde een moeilijk vak?

3 8 9 0 20

7 8 5 -7 13

1

1

1

1

Nog enige ezelsbruggetjes

Ik heb een slecht geheugen voor het onthouden van feiten.

Bijvoorbeeld, je begint in de “Windrichtingen” (dit is een Tajchi-oefening) met bal-op-rechts, gevolgd door linker-voet-voor; dit is maar een voorbeeld, de details doen er niet toe. Wel, ik kon dit echt niet onthouden; steeds twijfelde ik: Moet ik beginnen met bal-op-links en rechter-voet-voor, of moet ik eerst bal-op-rechts / linker-voet-voor? Toen bedacht ik het woordje: “brlivoe” (uit te spreken als brrrlievoe). Dit is een afkorting voor bal-rechts-linkervoet. Dit woordje kan ik onthouden, en daarbij zie ik ook nog wel kans, me te herinneren waar ’t voor staat. Probleem opgelost. Drie hoeraatjes voor de truc van het ezelsbruggetje!

Nog een voorbeeld, een heel bekend: ROGGBIV – deze afkorting staat voor de kleuren van de regenboog: rood, oranje, geel groen, indigo, blauw, violet.

Een laatste voorbeeld. In de kwantummechanica kom je formulefragmentje $e^{-iEt/\hbar}$ veelvuldig tegen; ik heb het leren onthouden door de exponent van e in gedachten uit te spreken als: “min iet gedeeld door hoera” {“hoera” zeggen fungeert als re-minder voor de aanwezigheid van het streepje van \hbar }. Nou, dit trucje ziet er gek uit, maar werkt toch goed, probeer het maar.

Ik heb opzettelijk aandacht besteed aan het gebruik van ezelsbruggetjes, omdat zij de moeilijkheidsgraad van de operationele moeilijkheid aanzienlijk reduceren kunnen.

Een advies

De operationele vaardigheid kan men vergroten door veelvuldig te schaken tegen een schaakprogramma. Maar neem daarbij dan alle tijd van de wereld voor het bedenken van de zetten – zet het programma gewoon uit als u aan de beurt bent (en de fase van de standaardopeningen achter de rug is, - openingen die je op kan zoeken op internet). Pak er een normaal schaakbord bij, en verplaats de stukken of pionnen naar hartelust om te zien of een zet die u zich

47. waarom vinden mensen natuurkunde een moeilijk vak?

voorneemt om te doen, goed uitpakt, en om alle mogelijkheden uit te proberen⁸¹. Als u een zet bedacht heeft, doe hem dan nog niet, maar kijk er de volgende dag nóg eens naar. Het is helemaal niet gek als je er een week voor nodig hebt om tot een definitieve zetkeuze te komen; als u zover bent, start dan het softwareprogramma op, laad de afgebroken stand, en doe de zet die u bedacht heeft. Vervolgens maak je mee dat het programma in no time met een tegenzet op de proppen komt – en somwijle beleef je het dat het programma een voor ons verpletterend desastreus uitpakkende zet doet, welke wij volkomen over het hoofd gezien hadden... Maar aldoende verwerft men zichzelf in de loop van de tijd de gewoonte van de precisie in denken en het **doorzettingsvermogen** die nodig zijn om bij het tackelen van het aspect van de operationele moeilijkheidsgraad een eindje te kunnen komen. Schaakprogramma's kunnen ingesteld worden op verschillende sterkteniveaus – begin laag, en stel het programma hoger in naarmate uw operationele denkkracht toeneemt. Succes!! – maar, méér nog: veel *plezier*!!!!

Tip: als je bij het schaken het niveau halen wilt dat je intrinsiek halen kunt, denk dan 80% van de tijd na over wat je *tegenstander* zoal allemaal doen kan!

Een observatie

Het bezit van een goed geheugen en een hoog IQ helpen enorm bij het omgaan met de operationele moeilijkheidsgraad, maar geven geenszins garantie voor het zich kunnen verwerven van Inzicht. Ik vind bijvoorbeeld Richard Feynman een persoon bij wie hemels heerlijk Inzicht aan de lopende band opborrelt, maar heb daarentegen de indruk dat veel der werkers aan de ontwikkeling van de snarentheorie, hoewel ze een prachtig hoog IQ hebben, als natuurkundige toch niet excelleren als het om het zich verwerven van Inzicht gaat.

Een Raadsel

Wat zegt een ezel?

Antw: “iĥ, iĥ, iĥ”.

⁸¹ Men heeft een extra schaakbordje nodig, een kleintje, om de actuele stand vastgelegd te houden, anders raak je de stand tijdens het uitprobeerwerk kwijt.

19-mei-2002

48. Alles is anders [vf]

{Lezer, ik wens u veel heil en zegen toe, veel zon en weinig regen, nu we ons eindelijk op het gladste ijs gaan wagen dat er is, namelijk het ijs van de gletsjers van het Andersgebergte. En we zijn niet over één nacht ijs gegaan maar nu *gaan* we toch, er vandoor, op die Friese doorlopers van ons. Hopelijk zakken we er niet door (door het ijs), hopelijk zakken onze broeken niet af, hopelijk vallen we niet op de platte bek. Ik zeg dit allemaal maar, omdat ik niet 1 (één) goed boek over kwantummechanica ken – waarbij de boeken van Feynman en Penrose en Gribbin⁸² nog de beste zijn. En mijn boekje zal wel geen uitzondering zijn, dat wil zeggen, ik wil maar zeggen dat ook mijn boekje best wel een slecht boekje is. Zo zie ik het. In de grond komt dit mede doordat niemand de kwantummechanica begrijpt. Daardoor is niemand in staat er goed over te schrijven, da's logisch. (God waar ben ik toch aan begonnen.) Maar laat u dus niet ontmoedigen als u in onderstaande tekst zowel omissies als herhalingen als tegenstrijdigheden aantreft. Integendeel en nog sterker: als u het op kunt brengen, zou het goed zijn als u de nu volgende tekst drie keer las want dat helpt; ik geloof namelijk niet dat het mogelijk is deze verhandeling in één keer te verteren. En ik breng hierbij in herinnering, ooit aanbevolen te hebben, niet méér dan een half uur per dag in het boekje dat *Levend begraven* heet te lezen, en dit advies is op dit moment meer van toepassing dan ooit te voren. En men zou bij het lezen van *Alles is anders* persoonlijke aantekeningen kunnen maken van markante zaken, of van dingen die u wilt onthouden c.q. zogauw niet begrijpt; dit beveel ik aan, van harte en warm beveel ik dit – aan. Kortom, mijn advies is: behandel hoofdstukje *Alles is anders* als een tekst die bestudeerd wil worden, want dat is zij ook. Sterkte & succes; lectori salutem⁸³.}

⁸² In 2014 en later jaren heeft L. Susskind een geweldige duit in het zakje gedaan met door A. Friedman nog een duitje erbij gerinkeld, door een zogenoemde “Theoretical minimum”-boekenreeks in de wereld te zetten. Hartstikke bedankt hiervoor!

⁸³ De hier voorliggende tekst heb ik in de jaren tachtig van de twintigste eeuw geëpibreerd (maar ik heb het verhaal in later jaren geüpdate als het zo uitkwam) en hij geeft de gangbare ideeënwereld betreffende de

Z :En nu: de Alles-Is-Anders-Show!

A :Watte?

Z :Jawel, de Alles-Is-Anders-Show, want in de wereld van de *elementaire deeltjes* is alles anders. Tot nu toe hebben we ideeën gevormd door na te denken over verschijnselen in de “normale” wereld. Als je een speer gooit, hoe beweegt deze dan. Waar bestaat vuur eigenlijk uit? Hoe komt het dat de zon dagelijks opkomt en onder gaat? Op deze en een miljoen andere vragen hebben de natuurkundigen redelijke antwoorden gegeven, dat wil zeggen: ze hebben plaatjes opgesteld waar wij als mens chocola van kunnen maken. Ik vind een aantal van de plaatjes der natuurkundigen weliswaar hartstikke moeilijk; ik moet erg mijn best doen om ze te begrijpen. Soms zitten de plaatjes vol onverwachte wendingen – neem de algemene relativiteitstheorie... die vind ik héél moeilijk! Maar voor alle plaatjes die we tot nu toe bekeken hebben, geldt dat ze *zinnig* zijn. Dit geldt niet voor de plaatjes welke de wereld der elementaire deeltjes beschrijven, want deze zijn *onzinnig*! En denk nou niet dat ik overdrijf; de plaatjes waar we vandaag kennis van zullen nemen, zijn *strijdig met het gezonde verstand*.

Om de eigenschappen van de fundamentele bouwsteentjes waar het heelal uit bestaat, in plaatjes te kunnen vangen, hebben de natuurkundigen ideeën geopperd, dermate bizar... dat je als leek geneigd bent te denken: “Zouden ze zich nou niet gewoon vergissen”. Maar natuurkundigen zijn uiterst slim. Die jongens – en meiden – vergissen zich zomaar niet.

Als je de plaatjes van de kwantummechanica bestudeert moet je de hoop laten varen, dat je daarbij snapt wat er feitelijk gebeurt; in deze plaatjes draait alles om de wiskunde, zonder dat het mogelijk is dat je tot dieper inzicht komt. Wiskunde speelt ook in plaatjes betreffende de “normale” wereld al een belangrijke rol. Bijvoorbeeld, we hebben dankzij Newton een wiskundige formule die de baan van een weggegooid speer beschrijft, - en als je over de desbetreffende formule nadenkt, snap je hoe de formule samenhangt met de baan van de speer. Je snápt het – maar zulks snappen, dat lukt je niet bij de wiskundige formulering van de kwantummechanica. De formules van de kwantummechanica stellen ons, mensen, in staat transistors en lasers te maken, en de uitkomsten van experimenten te voorspellen. De apparaatjes die we maken functioneren goed; en de voorspellingen kloppen – maar wat er *gebeurt*, wat elektronen en protonen doen, hoe ze feitelijk bewegen, hoe ze zich gedragen ... geen idee – dat weet niemand. Ik heb indertijd een uitleg gegeven

kwantummechanica van toentertijd weer. Onder andere het geniale van de zienswijze van Feynman was in die dagen tot de modale fysicus in het geheel nog niet doorgedrongen.

van hoe de televisie werkt {in LB}. Een dergelijke uitleg van hoe het atoom werkt kan niet gegeven worden; zo'n soort inzicht hebben we niet – we hebben alleen de wiskundige formules; wat daar áchter zit weet niemand. Overigens zijn de meeste fysici de mening toegedaan dat er in het geheel niets achter zit, en dat we voor lief te nemen hebben dat de natuur *wezenlijk* is ala de desbetreffende formules, en hier past maar één woord bij: absurd.

Maar in zekere zin heb ik het nu nog niet goed gezegd. Nu ga ik het, in twee zinnen, correct zeggen.

Als we ons bij het werken met de kwantummechanische plaatjes beperken tot de taal der wiskunde is er in het geheel geen probleem⁸⁴ want je kunt met behulp van de desbetreffende wiskunde de uitkomsten van zekere experimenten voorspellen, en apparaatjes bedenken die naar behoren werken. Problemen doemen alleen op als je probeert over wat de wiskunde zegt na te denken in menselijke termen, dat wil zeggen met behulp van de taal der mensen.

Maar waarom zou je de plaatjes ook willen verwoorden in de taal der mensen? Waarom zouden we opdringerig zijn? De Natuur praat nu eenmaal in wiskundige termen, niet in menselijke; laat ons dit accepteren, en vrolijk verder gaan! Ons boerenverstand is geëvolueerd om boerinnen aan ons te paren en het voortbestaan van homo sapiens te dienen; mieren zijn we, die niets begrijpen van de wereld welke ons voortgebracht heeft; en zelfs vliegende mieren begrijpen de wetten van de aërodynamica niet. Desondanks kunnen zij – en wij – vliegen, leuk toch?!⁸⁵

Het woord *kwantum* betekent: hoeveelheid. Dit woord is indertijd ingevoerd om aan te geven dat de uitzending van elektromagnetische stralen zich niet als een continuproces voltrekt, maar stootsgewijs; de man die dit fenomeen als eerste opgemerkt heeft, heette Max Planck. Bij elk stootje uitstraling wordt een zekere hoeveelheid energie, een energiekwantum⁸⁶, afgegeven. Het is zo, dat als je zéér nauwkeurig kijkt, d.w.z. je experiment op de juiste wijze uitvoert, dat je dan constateert dat licht blijkbaar uitgezonden wordt door een soort vulkaantje (dit is maar beeldspraak natuurlijk) dat bij voortdoring zeer kleine brokjes licht-energie uitspuugt.

Nu waren wij toentertijd reuze in onze nopjes met de

⁸⁴ Mits je de dubieuze methode die gebruikt wordt om zekere zich opeenstapelende “oneindig”s onder de tafel te vegen voor lief neemt (dit wordt hier verder niet behandeld).

⁸⁵ Hartstikke leuk maar ik wil, enigszins verontwaardigd, Z hier en nu voor de voeten gooien dat m.i. de formules der kwantumtheorieën dezelfde status hebben als toentertijd de wetten van Kepler / Bennie

⁸⁶ Dit is overigens maar een pieperdepiep klein hoeveelheidje energie.

vergelijkingen van Maxwell. Die vonden we wonderschoon; maar volgens de vergelijkingen van Maxwell is licht een *golfbeweging van het elektromagnetische veld*. Dit sluit uit, dat licht een brokjes-natuur heeft. Om op het idee te komen Maxwells bouwwerk ter zijde te schuiven moest je werkelijk een onbekommerde durfal zijn; maar Einsteins heldere verstand fluisterde hem in: "Licht heeft onmiskenbaar (ook) deeltjes-achtige eigenschappen". Dus schreef hij een wetenschappelijk artikel waarmee hij bekendmaakte dat het zo is dat lichtstralen zich weten te gedragen zoals deeltjes het ook doen.

De desbetreffende licht-deeltjes zijn na verloop van enige tijd *fotonen* genoemd. Tegenwoordig twijfelt geen natuurkundige er aan dat fotonen werkelijk bestaan.

Ik weet niet of jij je nog herinnert dat ook wij tweeën indertijd tot het plaatje gekomen zijn, dat licht en andere elektromagnetische straling, golven van het elektromagnetische veld zijn?

A :Ja, zeker, maar eerlijk gezegd staan me de details niet meer bij. Dom he?

Z :Geeft niks.

Maar we zitten nu met *twee* plaatjes opgescheept. Het ene plaatje zegt dat licht een zich voortplantende golf is – altoos wielende als de eindeloze zee. Het andere plaatje beweert dat licht uit deeltjes bestaat – chocoladehagel. Hihhi.

Welk plaatje is nou uiteindelijk door de natuurkundigen geadopteerd? Wat denk je? Is licht een lichtzee, of is licht zo iets als een nederdalende stroom hagel?

A :Ik zou het werkelijk niet weten.

Z :*Beide* plaatjes stroken met de werkelijkheid! Dit klinkt paradoxaal tot in het idiote, maar toch is het zo: *licht is zowel golven als deeltjes...*

Je moet het hierbij zo zien, dat er een grote groep experimenten is waarbij het golfplaatje uitstekend voldoet. Er is echter ook een grote groep experimenten waarbij het deeltjesplaatje juist je ware is. Met andere woorden, om volledig te zijn bij de beschrijving van wat licht is, heb je twee plaatjes nodig. En dit zijn twee plaatjes die elkaar apert *tegenspreken*. Want iets kan immers niet én deeltje zijn, én golf.

A :Nee, dat lijkt me uitgesloten.

Z :Licht is dan ook nimmer *tegelijkertijd* golf en deeltje. Afhankelijk van hoe je het experiment uitvoert, openbaart licht zich óf als deeltje, óf als golf. Gek hè?

A :Nou!

Z :En het werkt dus zo dat je gewoon dát plaatje kiezen moet, dat strookt met het experiment dat je doet. Dit wordt genoemd: *de golf-deeltje-dualiteit*. Met name de grote Deense natuurkundige Niels Bohr heeft ons in dezen terdege onderwezen. In dit verband valt nog

op te merken, dat het menselijk bewustzijn een rol speelt; want doordat we kiezen welk experiment we doen, bepalen *wij* of licht zich als deeltje of als golf zal uiten. Dermate gek is dit, dat je je hierbij het hoofd breken kunt als een klomp zonder dat dat iets oplost weliswaar. Heeft ons menselijk *bewustzijn* werkelijk een *bepalende* invloed op hoe de deeltjes zich fundamenteel *gedragen*? Er is een manier om het gedrag van fundamentele deeltjes te beschrijven, die het zegt in termen van “het instorten van de golffunctie”⁸⁷; daarbij komt de bepalende invloed van het bewustzijn nog duidelijker naar voren. Maar ik kom hier later nog wel eens op terug...⁸⁸.

Op een dag kwam Louis de Broglie, nadenkend over bepaalde eigenschappen van elektronen, en de taal der wiskunde sprekend, op een leuk idee. Hij bedacht dat deeltjes zich onder bepaalde omstandigheden als golfjes zouden gedragen. Zie je? Licht gedraagt zich soms als deeltjes. En, aldus Louis de Broglie: deeltjes gedragen zich soms als golfjes. Hij schreef deze gedachte op in het proefschrift waarop hij hoopte te promoveren; de geleerde leden van de promotiecommissie aarzelden – wat was dit voor bizar idee waar deze student mee aan kwam zetten. Ze hebben De Broglie’s hypothese aan Einstein voorgelegd. En Einstein? Die vond het een schitterend idee. Dus Louis de Broglie is succesvol gepromoveerd, en de natuurkundigen hebben zijn idee experimenteel getoetst en

⁸⁷ Ik heb trouwens een hekel aan de term golffunctie; *complexe e-functie* is een veel betere term (“e” is in dit verband een getal ter grootte van 2,7182818285...; en over wat “e” eigenlijk in feite is, daarover wordt een heel eind verderop, in Boekje 4 *Levend* in hoofdstukje *Valreepjes* onder item [33] e.e.a. gezegd). Sorry – dit moest ik even kwijt. / A.Z.S.

⁸⁸ Naar verluidt geraakte Feynman notoir in een toestand van geïrriteerd-zijn als er gesproken werd over “het instorten van de golffunctie”. Ik meen van Feynman begrepen te hebben dat mensen die van het instorten van de golffunctie een probleem maken, alleen maar laten zien dat ze het absurde van de kwantummechanica nog steeds niet begrepen hebben, dat wil zeggen, ze blijven maar proberen al te menselijke bedenksels van toepassing te laten zijn, hetgeen een oneigenlijke manier van doen is. Volgens Feynmans lucide kijk op de kwantummechanica is er nimmer en nergens sprake van een bepalende rol van het menselijke bewustzijn. Je hebt alleen *gebeurtenissen* (het klikken van detector A respectievelijk het klikken van detector Z), - en om de kans op specifieke gebeurtenissen te berekenen moet je ingewikkelde en Hoogst Merkwaardige mathematische calculaties ten uitvoer leggen. Meer is er niet onder de zon. Dan toch meer willen zeggen over wat Mevrouw Natura doet, is vragen naar de uitkomst van de deling van nul op één. Maar ik merk keer op keer dat het gros der natuurkundigen Feynmans inzichten betreffende de kwantummechanica niet kent of naar waarde weet te schatten. Stommelingen! / Bennie

de experimenten hebben laten zien dat het waar is.

Elektronen, protonen, neutronen enzovoort, gedragen zich onder bepaalde omstandigheden alsof ze golfjes waren...

A :Dit is, in één woord: merkwaardig.

Z :Je slaat de spijker op de kop.

Men spreekt in dit verband wel van *materiegolven*, en bij het spreken van de taal der wiskunde duidt men de materiegolven van het *materieveld* gewoonlijk met de letter ψ aan, die men uitspreekt als: psi ⁸⁹.

A :Zeker omdat je een psychiater nodig hebt om in staat te zijn dit alles te verwerken.

Z :Dat zal het zijn, ja.

Ja. Dit alles roept bij een mens soortgelijke indrukken op als een psychedelische sessie. Enerzijds openbaart licht zich als een zich razendsnel verplaatsende trilling van het elektromagnetische veld; dit is het plaatje dat uit de wetten van Maxwell volgt. Anderszins openbaart licht zich als deeltjes, die we fotonen noemen; overigens hebben deze licht-deeltjes geen massa.

A :Wat! Dat kan toch niet! Hoe kan een deeltje geen massa hebben; want als het geen massa heeft bestaat het toch zeker niet?!

Z :Och, waarom zou het nou niet kunnen. Wat houdt “bestaan” überhaupt in...

Juist het feit dat fotonen geen massa hebben verklaart dat licht met de snelheid van het licht voort kan gaan. Want uit de relativiteitstheorie volgt dat deeltjes die massa hebben, de lichtsnelheid nimmer zullen bereiken; alleen deeltjes die geen massa hebben kunnen zo snel gaan als het licht.

Goed – OK – zo psychedelisch is nu het verschijnsel licht.

En om het dan nog krankjorumer te maken, blijken alle elementaire deeltjes op hun beurt weer iets golverigs over zich te hebben; kortom, zowel elektromagnetische straling als elementaire deeltjes lijden aan schizofrenie.

A :Ja!

Intussen, je hebt het nu wel steeds over elementaire deeltjes, maar wat bedoel je daar feitelijk mee?

Z :Zo noemen we die heel kleine deeltjes die niet uit nog kleinere deeltjes bestaan. Bijvoorbeeld het elektron is een elementair deeltje (voor zover wij heden ten dage weten); het foton eveneens; het proton is geen elementair deeltje, en ook het neutron niet. Overigens kun je bij kwantummechanische berekeningen over hoe de deeltjes bewegen, protonen en neutronen vaak toch als elementaire deeltjes opvatten, en dit geldt zelfs voor atomen. (Kwantummechanica houdt zich met name bezig met berekeningen

⁸⁹ ψ is in het algemeen een complexe functie van \mathbf{r} en t .

van de wijze waarop de positie en de hoeveelheid beweging⁹⁰ van deeltjes met de tijd variëren.)

A :Even hoor, ik begrijp iets niet. Geldt de kwantummechanica nu alleen voor de elementaire deeltjes?

Z :Nee, de kwantummechanica geldt voor *alle* deeltjes en delen. Excuus als ik dit niet duidelijk zei. De kwantummechanica geldt voor elektronen, protonen, atomen, moleculen, voetballen, planeten, zonnen... Zelfs voor katten geldt de kwantummechanica! Maar zodra de massa van een deeltje groter dan die van atomen of moleculen is, zijn de kwantummechanische effecten onmerkbaar klein.

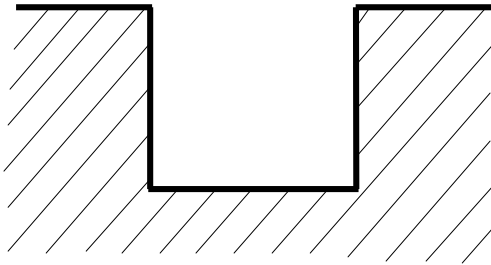

Ziedaar een put. Er zit een elementair deeltje in, dat gevangen zit (hier niet getekend). Weliswaar is dit geen gewone put, doch een energiekuilt, een *potentiaalput*; maar wat een potentiaalput eigenlijk is, laat ik nu maar even in het midden. Je zou het eventueel zo kunnen zien dat elektronen in atomen gevangen zitten⁹¹ in dit soort putten, zegmaar, waarbij het zo is dat de ondoordringbaarheid van de putwanden de tegenhoudende kracht voorstelt die de elektronen voelen als ze proberen uit het atoom te ontsnappen (deze tegenhoudende kracht vindt zijn oorsprong in de elektrische lading van de protonen in de atoomkern en de elektrische lading van het elektron zelf).

Het elementaire deeltje dat in de put zit kan er niet uit; wel heeft het een zekere hoeveelheid bewegingsenergie maar toch moet het in de put blijven. En nu is het zo dat je het gedrag van het deeltje in de put maar op één manier adequaat in kaart kunt brengen: door middel van het materieveld ψ ; en de waarde die het materieveld heeft blijkt niet constant te zijn over de breedte van de put, doch een gedaante te hebben als die van een golf. Zó en niet anders moet

⁹⁰ Inclusief de hoeveelheid impulsmoment, inclusief het idiote fenomeen *spin*; dit wordt hier niet nader toegelicht.

⁹¹ Bij wijze van analogon zou je je een kikker voor kunnen stellen die onophoudelijk probeert eruit te springen maar de putwanden zijn te hoog voor het arme dier, daardoor is het gedoemd tot erin blijven – maar dit is maar een analogon.

je in de put het plaatje van het elektron tekenen: niet als een korreltje, doch als iets heel abstracts en ongrijpbaars, namelijk als ψ – dat wil zeggen als de grootte van het materieveld, en ψ heeft een door de put bepaalde golfvorm. Hoe ψ er precies uitziet volgt uit een mathematische calculatie, namelijk uit het oplossen van een differentiaalvergelijking, genaamd: *Vergelijking van Schrödinger*, en hier volgt ie – de vergelijking van Schrödinger:

$$i\hbar \frac{\partial \psi}{\partial t} = -\frac{\hbar^2}{2m} \nabla^2 \psi + U\psi$$

Ik vind het niet erg als je deze formule (waarin de letter U voor de potentiaalput staat) niet snapt en niet onthoudt⁹², maar ik slaap beter, nu ik er voor gezorgd heb dat je hem één keer in je leven gezien hebt; dit historisch moois moet je één keer in je leven gezien hebben, zoals elke mens de Egyptische piramiden, de Chinese muur, Damaskus, de Afrikaanse vlakten en acacia's en de Ruïnes die de Oude Grieken nagelaten hebben, Rome, het plaatsje Bethlehem en de Taj Mahal, en misschien de Hollandse Afsluitdijk⁹³ gezien moet hebben (vind ik) (en nou heb ik een heleboel andere zaken die beslist gezien moeten worden nog nieteens genoemd, met excuus).

Het moment is aangebroken waarop ik een mogelijke gedaante van ψ in de put voor je tekenen ga.

⁹² Deze formule is overigens een differentiaalvergelijking (∇ is een differentiaaloperator – dit wordt hier verder niet uitgelegd) – en door die op te lossen kun je ψ verkrijgen als functie van positie en tijd, hetgeen het hele nut van de vergelijking van Schrödinger is – dit wilde ik nog even kwijt. / Sowhna {Maar in feite hebben we een achterliggende onzichtbare *toestandsvector*, die in zekere kringen aangeduid wordt met symbool $|\Psi\rangle$, welke niet alleen gaat over de plaats van een deeltje maar óók over de hoeveelheid beweging (impuls). Afhankelijk van de meting die je doet incarneert zich ofwel een zekere hoeveelheid beweging zoals gemeten (relevant symbool $\langle p|\Psi\rangle$) ofwel een zekere positie zoals gemeten (relevant symbool $\langle x|\Psi\rangle$) aanleiding gevende tot de ψ die in de hier gegeven vergelijking van Schrödinger voorkomt). --- En men kan de nu gedane mededeling voor kennisgeving aannemen en gewoon doorgaan.}

⁹³ .. alsmede “Werkeiland *Neeltje Jans*”!

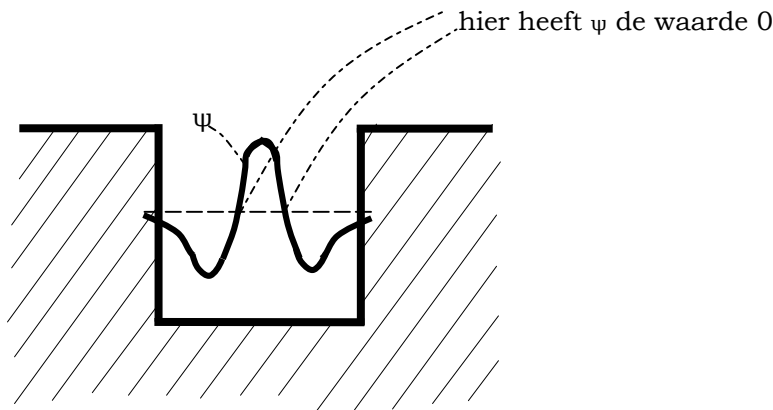

En daar zien wij dan hier nu een deeltje gevangen in een potentiaalput!

Tja!

En als we de paradox maar gewoon accepteren dat zowel voor elektromagnetische straling als voor deeltjes, werkelijk geldt dat deze bouwstenen van onze fysische plaatjes onder bepaalde omstandigheden moeten worden gezien als golfjes, en in andere situaties als deeltjes, dan kunnen we ons afvragen, in welke situaties het golfjes-plaatje aan de orde is, en wanneer het het deeltjes-plaatje is dat opgeld doet?

Welnu: altijd als het gaat om de *beweging* doorheen de ruimte-tijd van een deeltje, is het golfjes-plaatje opportuun. Zodra het gaat om de *wisselwerking* van straling of deeltjes met “de rest van het universum”, moet het deeltjes-plaatje toegepast worden ⁹⁴.

Op het moment waarop zich tussen de bouwsteentjes van het heelal een interactie voordoet die een waarneembaar effect in de wereld heeft, spelen de gebeurtenissen zich af op een manier waarbij onze deeltjes-plaatjes precies aansluiten. Als we echter de bewegingstoestand van de bouwsteentjes in ogeschouw nemen, moeten we kiezen voor het golfplaatje. Dan moet je niet het korreltjesconcept toepassen, - en daaruit volgt meteen dat je dan ook niet moet vragen, hoe - dat wil zeggen volgens welke baan - een deeltje precies beweegt; doe je dit tóch, dan ben je bezig een één-gedeeld-door-nul-vraag te stellen!

A :Ja-ja...

⁹⁴ Ik heb hier mijn persoonlijke visie verwoord. Ik kan me niet herinneren het ooit zo in enig boek gelezen te hebben. Hopelijk strookt het met hoe Mevrouw Natura het inderdaadwerkelijk ook doet. De schrijver.

Zeg, hoor eens: bij straling is het zo dat er een elektromagnetisch veld is dat trilt, en waarin zich de golf voortspoedt... dit herinner ik me toch goed?

Z :Ja, goed gezegd. Het elektromagnetische veld is, om zo te zeggen, de “drager” van de golfbeweging. En als je in een lang touw een golfbeweging opwekt door het aan een uiteinde ritmisch op-en-neer te bewegen is het touw de drager van de golfbeweging.

A :Jamaar, wat ik wilde vragen:... wat is bij het deeltjes-golfje ψ dan de drager van de golfbeweging?

Z :Bij de deeltjes gedraagt ψ , het symbool dat het *materieveld* aanduidt, zich conform de vergelijking van Schrödinger waarbij het materieveld iets volkomen abstracts is, zodat in de golfplaatjes die we van elementaire deeltjes tekenen helemaal geen drager voorkomt ten behoeve van de desbetreffende ψ -trillingen. Er is werkelijk geen sprake van een “materieel iets” dat daadwerkelijk golft...

A (zeer verbluft): Leve de Alles-Is-Anders-Show!

Z :Overigens was het bij de elektromagnetische straling ook al zo, dat het “iets” waarin de golf zich voortplantte, een aardig abstracte entiteit was – het elektromagnetische veld – dat veld was immers niets dan “een verzameling getallen in de ruimte”, zoals we het toentertijd verwoord hebben.

Maar in de kwantummechanica gaat het er inderdaad nóg abstracter aan toe. Bij de elementaire deeltjes is er überhaupt niet sprake van een “echt” iets dat een golfbeweging ten uitvoer legt.

Als je mij vraagt wat de ψ -golf voor de praktijk betekent, kan ik je antwoorden, dat ψ op een bepaalde manier een maat is voor de *kans* dat je het deeltje aantreft; dit klinkt behoorlijk cryptisch, en we stuiten hier werkelijk op de verrasendste natuurwet die er is, maar ietsjes meer dan ik nu deed, kan ik er wel over zeggen hoor. Je moet een simpele mathematische bewerking op ψ uitvoeren, en dan krijg je ten behoeve van de desbetreffende waarneming de groottes van de *kansen* op aanwezigheid van het deeltje ter plekke van de diverse punten van het oord waar je de waarneming gaat doen. De simpele mathematische bewerking die je uit moet voeren, luidt in de taal der wiskunde: $|\psi|^2$. En ik zal je nu een tekening voor ogen toveren van hoe $|\psi|^2$ in de potentiaalput eruitziet:

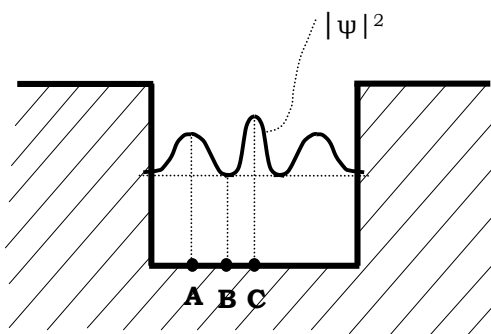

Zo. Ziedaar $|\psi|^2$ in de potentiaalput. De horizontale stippellijn die ik in de potentiaalput getekend heb geeft de waarde nul aan. De hoogte van de curve boven deze stippellijn is gelijk aan de waarde die $|\psi|^2$ heeft, en deze waarde varieert nogal, zoals je ziet; in het midden is hij het grootst, bij de putwanden zo goed als nul. De waarden van $|\psi|^2$ over de breedte van de put heen, zijn zodanig dat het oppervlak onder de door $|\psi|^2$ gevormde curve precies gelijk aan 1 is. Wat is de fysische betekenis van de $|\psi|^2$ -curve? Wel, als je een meting zou doen om uit te zoeken waar het elementaire deeltje zich bevond, gaf de grootte van $|\psi|^2$ aan hoe groot de kans was dat je het deeltje op de diverse plaatsen in de put zou aantreffen⁹⁵. Dus bij je experiment zou je het deeltje ter plekke van B zeker niet vinden; maar misschien zou je het ergens bij A in de buurt aantreffen, of anders bij C – of op een andere plaats in de put waar $|\psi|^2$ niet nul is⁹⁶.

Zie je: binnen de put *IS HET DEELTJE NIET “ERGENS”*: *er is slechts de ψ -golf*; en deze is op een bepaalde manier de wortel voor de kans dat het deeltje ter plekke van de betrokken punten in de put aangetroffen zal worden als de mens een experiment doet. Zolang er geen experiment gedaan wordt, kunnen uitspraken over waar het deeltje zich bevindt geen semantische informatie bevatten; alleen uitspraken over het abstracte ψ -golfpatroon zijn dan van toepassing. En als iemand het experiment doet, kan hij onmogelijk van tevoren zeggen wáár hij het deeltje aan zal treffen; het enige wat hij weet, is hoe groot de *kansen* zijn, voor elk plekje in de put, dat daar ter plekke het deeltje verschijnen zal. Hetgeen niet wegneemt, dat als hij het experiment uitvoert, dat het deeltje dan als één deeltje op zal piepen, en niet “uitgesmeerd” over de breedte van de put ofzo (alleen ψ is “uitgesmeerd” over de breedte van de put). De experimentator zal het deeltje ergens aantreffen op één van de plaatsen waar $|\psi|^2$ niet de waarde 0 heeft; hij weet alleen niet op welke dezer plaatsen het zal zijn.

⁹⁵ In feite is deze curve de grafiek van de *kansdichtheid*. Dit is een technisch detail dat u meteen weer vergeten mag.

⁹⁶ Die lezers die zich nu verward afvragen hoe het mogelijk is dat het elektron zich midden in het atoom kan bevinden (bij C) maak ik een compliment; zij hebben een fout in Z's uitleg opgemerkt. Het zit zo, dat de hier gegeven uitleg van de potentiaalput op zichzelf wel adequaat is, maar dat te zeggen, zoals Z gedaan heeft, dat je deze put zou kunnen opvatten als te corresponderen met hoe het in het atoom zit, een verregaande oversimplificatie inhoudt. In feite heb je in het atoom een kansdichtheidsverdeling waarbij het woord *schillen* van toepassing is – daar komt Z straks nog over te spreken. Sorry voor de verwarring!

- A :Dit – is meeer dan Hoogst Merkwaardig.
- Z :Ja, hihihhi, als ik me niet vergis; ik heb ooit een verhaal geschreven over het conflict tussen *persona* en *schaduw*, maar toen had ik, en dit zij gezworen met de hand op mijn oude hart dat maar doorgaat met kloppen, of ik wil of niet, toch echt nog nooit van Jungs *archetypen* gehoord!
- A :Goeie genade waar heb je het nou ineens over!
- Z :Ik kom hier nog wel op terug – t.z.t. als ik weer thuis ben. Hee leuk, tussen haakjes, A, ik heb leuk nieuws: ik mag morgen naar huis!...
- A :Dat vind ik hartstikke fijn om te horen! Gefeliciteerd! Je hebt het toch maar gehaald he!
- Z :Overigens noemt men het idee dat $|\psi|^2$ een *kans* aanduidt, *de statistische interpretatie van de kwantummechanica*⁹⁷; en dit is ook onder de fysici een veelbesproken en zelfs omstreden plaatje (geweest). Met name Einstein heeft er zich tot zijn dood toe tegen verzet. Letwel, hij verzette zich niet tegen de wiskundige formules maar kon zich bij de statistische interpretatie niet neerleggen, een interpretatie waaruit volgt dat het onmogelijk is exact te voorspellen welke baan een elementair deeltje volgt. Hij geloofde niet dat in de fysica op het meest fundamentele niveau ingebakken zit, dat de dingen niet geheel volgens onontkoombare wetmatigheden verlopen maar dat er een intrinsiek aspect van onvoorspelbaarheid zit aan hoe de natuur te werk gaat. Hij geloofde er niets van dat met de statistische interpretatie van de kwantummechanica het laatste woord gezegd was. En over dit issue heeft Einstein met de Deense natuurkundige Niels Bohr een roemruchte reeks gesprekken gevoerd, die wel de grootste omwenteling van de inzichten der mensheid markeren, - tenminste, als je het zo ziet dat Bohr “gewonnen” heeft. Maar Einstein heeft zich er nimmer bij neergelegd, hij geloofde er niets van. Hij kon en wilde niet geloven dat de statistische interpretatie van de kwantummechanica met de diepste Waarheid strookt...⁹⁸

De statistische interpretatie is geworteld in een formule die bekend staat als *de onzekerheidsrelatie van Heisenberg*. Deze luidt in de taal der wiskunde:

⁹⁷ Deze interpretatie is voor het eerst expliciet als voorstel te berde gebracht door Max Born, op 25 juni 1926, zij het in nog enigszins embryonale vorm hetgeen mij er echter niet van weerhoudt 25 juni 1926 te zien als de dag waarop de natuurkunde definitief volwassen geworden is. S.

⁹⁸ De revolutionaire en scherpzinnige ideeën en vondsten waar het Engelse genie Dirac het natuurkundig denken mee verrijkt heeft, hebben Einstein niet kunnen overtuigen.

$$\Delta p \times \Delta x \geq \hbar/2$$

(ook iets leuks doet men wel eens met $\Delta W \times \Delta t \geq \hbar/2$).

In woorden zegt Heisenbergs onzekerheidsrelatie ongeveer het volgende: als een deeltje beweegt, stuit je, indien je de baan van het deeltje analyseren wilt, op de moeilijkheid dat het onmogelijk is tegelijkertijd zowel de plaats (in de bovenste formule aangeduid met x) van het deeltje te kennen alsmede de snelheid ervan (of beter gezegd: de hoeveelheid beweging ervan – deze is in de bovenste formule met p aangeduid); je kunt onmogelijk zowel plaats als hoeveelheid beweging van een deeltje kennen⁹⁹. De opgelegde beperkingen zijn weliswaar piepklein; zij worden bepaald door de waarde van \hbar in de bovenstaande formules (\hbar is gelijk aan $h/2\pi$; en h wordt *de constante van Planck* genoemd), welke zeer klein is.

A :????

Z :Eh... even denken hoor, hoe ik dit iets duidelijker zeggen kan.

Nou, als je van een elementair deeltje zeer precies weet hoe snel het beweegt, weet je absoluut niet waar het zich bevindt. Als je daarentegen zeer precies weet waar het deeltje zich bevindt weet je weer niets over zijn snelheid.

En als je *ongeveer* weet waar een deeltje zich bevindt, weet je ook *ongeveer* wel hoe snel het beweegt¹⁰⁰.

Je moet hierbij goed in de gaten hebben dat deze onbepaaldheden van plaats en snelheid niet voortkomen uit een beperktheid van de menselijke meetmethodes – nee, *DE NATUUR ZÉLF* zit zo in elkaar. Een deeltje is werkelijk niet zoiets als een miniatuurbiljartballetje dat zich volgens een exacte baan beweegt. Om het gek klinkend te zeggen: *de natuur zelf weet niet goed waar een deeltje zich bevindt, en hoe snel het beweegt*. Klinkt ongeloofwaardig maar toch is het zo. Niet menselijke beperkingen bij het uitvoeren van metingen zijn het probleem, maar er zit wezenlijk een intrinsieke onzekerheid in de natuur zelve ingebakken, dat wil zeggen: de mate waarin plaats en

⁹⁹ In geen enkel populair-wetenschappelijk boek wordt uit de doeken gedaan wat men feitelijk onder Δp enzovoort verstaan moet omdat het lastig is dit uit de doeken te doen omdat er wiskunde aan te pas komt. Om één stapje verder te gaan dan gangbaar is in de voor leken bedoelde boeken, geef ik hier nu, zonder nadere toelichting, een van toepassing zijnde formule:

$$\Delta p = \sqrt{\langle(p - \langle p \rangle)^2\rangle}.$$

¹⁰⁰ Bij de “ongeveer” waar het hier om gaat, gaat het om maar zeer kleine onzekerheden van hoeveelheid beweging respectievelijk plaats, hetgeen komt doordat de waarde van de constante van Planck onvoorstelbaar klein is, zo klein dat je er in het dagelijks leven niets van merkt (hoewel, misschien, mentale processen in ons hoofd deels kwantummechanisch van aard zijn...).

hoeveelheid beweging van een deeltje tegelijkertijd bestaan kunnen, is aan fundamentele beperkingen onderhevig. Een nauwkeurig bepaald-zijn van positie, en een nauwkeurig bepaald-zijn van hoeveelheid beweging, sluiten elkaar uit met dien verstande dat hoe exacter de ene grootte bestaat – d.w.z. bepaald is – des te minder exact bestaat de andere grootte (en dit merkwaardige kenmerk van deeltjes maakt dat je alweer over de betekenis van het woord “bestaan” gaat nadenken,¹⁰¹ - en tevergeefs natuurlijk weer).

Intussen is de statistische interpretatie gewoon een uitstekend plaatje, aangezien je er alle zinvolle vragen mee kunt beantwoorden (alleen een-gedeeld-door-nulvragen niet). Je moet leren accepteren dat je niet alles weet. Als het deeltje in een potentiaalput zit, dan weet je alleen dat het deeltje “daar ergens” in die put zit – de breedte van de put is in dit geval de onzekerheid in plaats. En tevens weet je ongeveer wel hoe groot de hoeveelheid beweging van het deeltje is. Meer weet je niet; dat is alles. Ben je eigenwijs, en wil je toch meer, dan is het enige wat er gebeurt, dat je lamstralend uitgelachen wordt door een spook met de volgende gedaante:

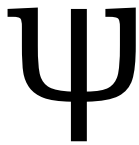

Zo zit dat. Raar maar waar. Ik zal nu de onzekerheidsrelatie van Heisenberg nog wat verduidelijken door een uitwerking te geven van de gang van zaken in de potentiaalput welke weliswaar niet helemaal correct is, maar toch een aardig gevoel geeft voor hoe het zit.

Het is in gegeven situaties normaliter bekend hoe groot de breedte van de put is – en beschouw deze breedte nu als de onzekerheid in plaats. En het deeltje in de put kan óf naar links óf naar rechts bewegen – dit geeft een onzekerheid in de snelheid. Als je deze onzekerheid in de snelheid vermenigvuldigt met de breedte van de put, krijg je een bepaalde uitkomst. Volgens Heisenbergs onzekerheidsrelatie mag nu de uitkomst van deze vermenigvuldiging niet nul zijn, maar is er een minimale waarde voor de uitkomst; het is “verboden” dat de uitkomst kleiner dan deze minimale waarde (\hbar gedeeld door m)¹⁰² (met m de massa van

¹⁰¹ En je vraagt je onwillekeurig af of het fenomeen dat door de onzekerheidsrelatie van Heisenberg beschreven wordt een eigenschap van de deeltjes is of van het ruimtetijdcontinuüm, of van de interactie tussen deze twee entiteiten; en dan vraag je je af of je jezelf nu een eengedeelddoornulvraag gesteld hebt.

¹⁰² In dit verhaaltje wordt delen door m ten uitvoer gelegd met het lodderig

het betrokken deeltje)) is.

Naarmate de put smaller is, moet dus de snelheidsonzekerheid groter zijn; want een smallere put geeft minder onzekerheid ten aanzien van de vraag: “Waar bevindt het deeltje zich”; en omdat product van plaatsonzekerheid en snelheidsonzekerheid minstens gelijk aan \hbar / m moet zijn, moet het deeltje in de put nu noodgedwongen sneller “bewegen”. Kortom: *het is een fysische feit dat de hoeveelheid beweging van het deeltje in de put groter is, naarmate de put smaller is* (want zo moet het zijn van Heisenberg).

Bijzonder is wel, dat uit dit verhaal volgt dat je nimmer een geheel stilstaand deeltje observeren zult. Want dan zou je tegelijkertijd de plaats en de snelheid (die dan nul zou zijn) van het deeltje precies kennen – en dit is ten ene male uitgesloten.

- A :Maar als ik nou mijn referentiestelsel zo *kiés* dat dit dezelfde snelheid heeft als zo’n deeltje! Dan staat het deeltje toch ondubbelzinnig stil ten opzichte van mijn referentiestelsel!
- Z :Leuk bedacht. Alleen volgt uit het onzekerheidsprincipe van Heisenberg dat het nou juist onmogelijk is een dergelijk referentiestelsel te kiezen.
- A :Nou! Dat moet toch kunnen!!
- Z :Het kan nu eenmaal gewoon toch niet. Zomin als je één door nul kunt delen¹⁰³.
- A :Blééééé!
- Z :Zoals je je wellicht nog herinnert, heb ik je een hele tijd geleden geschokt...
- A :O, meermaals, meermaals en veelvuldig heb je me tot bevens en trillens aan toe geschokt!
- Z :Ja maar ik refereer nu in het bijzonder aan die keer dat ik je uitlegde dat in het mateloos holle atoom, elektronen rondjes om de atoomkern beschreven. Ik maakte daarbij een vergelijking met de manier waarop de planeten om de zon draaiden. En toen, nadat ik dit in extenso uitgelegd had, deed ik je de cultuurschokkende mededeling dat het dus nou net juist helemaal niet zo zat.
- A :Inderdaad, nu weet ik het weer. Ik ben toen enorm verbolgen geworden, omdat ik juist zo mijn best gedaan had om je uitleg te volgen – en ineens bleek het verspilde moeite te zijn geweest!...
- Z :Welaan, inmiddels hebben wij met z’n tweetjes dermate veel bijgeleerd, dat het mogelijk is nu onder ogen te zien hoe het dan wél

oog op de formule: $p = mv$; d.i. een affaire die u vergeten mag.

¹⁰³ In geval van een vogelvrij deeltje, dat wil zeggen een deeltje dat zich niet ophoudt in een potentiaalput ofzo, kan je wél een referentiestelsel kiezen ten opzichte waarvan het *materieveld* ψ van het deeltje stilstaat – maar dan is de plaats waar het deeltje zich ten opzichte van het referentiestelsel bevindt absoluut onbepaald.

zit. De structuur van het atoom is namelijk uitsluitend in termen van de plaatjes van de kwantummechanica adequaat in beeld te brengen. Dat gaan we nu doen – eindelijk! Hier komt ie.

Ten eerste moet je het elektron überhaupt niet zien als een korreltje dat om de kern beweegt want bij het bewegen van deeltjes is alleen het *golf*plaatje van toepassing. Je hebt gewoon geen deeltje dat om de kern cirkelt; nee, je hebt alleen een golftrillinkje – je hebt het ψ -trillinkje dat een soort kanswolk alom rondom de atoomkern genereert – het deeltje als zodanig is werkelijk in geen velden of wegen te bespeuren... Ten tweede en derhalve, moet je niet proberen de zaak te begrijpen in termen van een centrifugale kracht die voorkomt dat het deeltje op de kern getrokken wordt door de aantrekkende elektrostatistische kracht tussen elektron en atoomkern.

Nee, wat er aan de hand is, dat is, dat als de afstand van het elektron tot de kern nul zou zijn...

A :Jamaar als ik het nu goed begrepen heb, is het zo, dat je niet een deeltje hebt dat om de kern heen beweegt... eh, hoe moet ik het zeggen... als je nu alleen zo'n statische en statistische "kanswolk" hebt, en het hele elektron is er niet... dan begrijp ik iets niet: Dan kan het deeltje toch helemaal geen hoeveelheid beweging hebben?? Het deeltje beweegt niet om de kern – toch heeft het een hoeveelheid beweging – rara hoe kan dit!

Z :Ja gek hè? Het is niet anders – de plaatjes van de kwantummechanica zijn nu eenmaal hoegenaamd niet aanschouwelijk; accepteer het allemaal gewoon maar.

A (zuchtend): Pffff... ¹⁰⁴.

Z :Enfin, laat ons als gedachtenexperiment even net doen of het elektron ter atoomkern kon storten zoals een baksteen ter aarde.
OK.

...

A :Ja? En nu?

Z :Dan zouden zowel de hoeveelheid beweging, die nu namelijk 0 zou zijn, alsook de plaats waar het elektron zich bevond, bekend zijn.

A :Ja. Nou, ik ben allang blij dat er eindelijk iets bekend is. Voor mij is heel deze middag een en al confrontatie met Het Grote Onbegrijpelijke Onbekende.

Z :Jamaar volgens Heisenbergs onzekerheidsrelatie kán dat juist niet! Er is in het heelal een absoluut verbod op het tegelijkertijd bekend

¹⁰⁴ Antwoord aan A: in de formule voor ψ komt een met de tijd variërende component voor; en er bestaat ook een formule die deze met de tijd variërende component correleert met de hoeveelheid energie van het deeltje – met alle energie van het deeltje: met de potentiële energie, en met de energie die in de vorm van massa bevroren aanwezig is – alsmede ook met de kinetische energie. Sowhn.

zijn van plaats en van hoeveelheid beweging. “Taboe!”, zegt Heisenberg. Derhalve is het uitgesloten dat het elektron ter atoomkern stort. De afstand tussen elektron en atoomkern kan als gevolg van Heisenbergs onzekerheidsrelatie niet tot 0 teruglopen. Mag niet, kan niet!

De toestand waar het elektron feitelijk in verkeert is de volgende. Het ψ -golfje bevindt zich op zodanige afstand van de kern dat de som van kinetische energie en potentiële energie van het elektron, zo klein mogelijk is (want elk entiteitje in het heelal streeft bij voortdurende naar zo weinig mogelijk energie, hetgeen het universele streven is dat gedurende alle aeonen reeds alle gebeurtenissen in het heelal veroorzaakt heeft en ook zal blijven veroorzaken, totdat er tenslotte een evenwichtstoestand bereikt zal zijn waarbij de energie zoveel mogelijk geheel egaal gedistribueerd is¹⁰⁵). Je moet weten dat de potentiële energie kleiner is naarmate het elektron dichter bij de atoomkern in de buurt is. Tegelijkertijd volgt uit de onzekerheidsrelatie dat het elektron heftiger beweegt naarmate het dichter bij de atoomkern komt – noodgedwongen, want immers: zo moet het van Heisenberg. Dit is ala zoals we het zoëven gezien hebben bij de potentiaalput, waarin het deeltje “sneller gaat bewegen” als de breedte van de put kleiner wordt.

Samenvattend: naarmate het elektron dichter bij de atoomkern komt, heeft het minder potentiële energie, maar meer kinetische energie (omdat zagezegd de breedte van de potentiaalput kleiner is naarmate het elektron zich dichter bij de atoomkern bevindt).

Daarbij laten de betrokken formules zien dat het zo is, dat als het elektron “van ver” komt, de som van potentiële energie en kinetische energie afneemt totdat deze een bepaalde minimale waarde bereikt heeft. Komt het elektron nu nog dichter bij de kern in de buurt, dan neemt de som van potentiële en kinetische energie weer toe, aldus vertellen het ons de formules. De som van kinetische en potentiële energie van het elektron heeft dus een minimum.

En alles streeft naar zo gering mogelijk energie. En daardoor stelt zich precies dát ψ -golfje in waarbij de totale energie van het elektron minimaal is. Zie je? Het ψ -golfje bevindt zich dáár ter plekke rondom de atoomkern alwaar de som van potentiële en kinetische energie het kleinst is.

Feitelijk zou ik nu om het verhaal te completeren *het*

¹⁰⁵ De meeste fysici zien het niet zo; de meeste fysici houden het erop dat de Tweede Hoofdwet van de Thermodynamica de fundamentele onverlaat is die het voortschrijden van de tijd, d.i. het zich voltrekken van alle gebeurtenissen, teweeg brengt. Soms denk ik ook dat het zo is; vaak niet. En als ik denk dat ik *heel* diep nadenk denk ik dat er een diep verband is tussen de kwantummechanica en het streven naar maximale entropie. S.

uitsluitingsprincipe van Pauli nog ter tafel moeten brengen...

A :Pauli? Is dat een vriendje van je?

Z :Ik heb geen vrienden.

Z :Enfin, Pauli vegen we nu toch maar even onder tafel.

En al met al stellen we het volgende vast: *De degelijke stevigheid van atomen, en dus van geheel onze materiële wereld, is puur te danken aan Heisenbergs onzekerheidsrelatie* (en aan het uitsluitingsprincipe van Pauli). Niet Newtons centrifugale kracht zorgt ervoor dat de elektronen op een zekere afstand van de kern blijven, maar het zijn de wetten van Heisenberg en Pauli die het hem doen.

Z :Bijzonder hè?

A :Ja, oja, zeker... Maar plotseling begrijp ik niet meer zo goed waarom planeten om de zon blijven draaien als alles in het heelal naar zo weinig mogelijk energie streeft. Dat zei je zoëven toch? Voor mijn gevoel heeft een planeet die stil ligt op de zon, veel minder energie dan een die er omheen cirkelt.

Z :Mm-ja, dat is wel zo... Alles streeft inderdaad naar zo weinig mogelijk energie – maar wie geen methode heeft om energie kwijt te raken, moet er noodgedwongen mee opgescheept blijven zitten; de planeten kunnen hun kinetische energie nergens kwijt: dat is hun probleem¹⁰⁶.

Tussen haakjes, de methode die elektronen gebruiken om een energie-surplus kwijt te raken, is: elektromagnetische straling uitzenden, oftewel: een foton afvuren!!

A :

A :Zo langzamerhand ga ik fysica toch een heel mooi en heel boeiend vak vinden. God mag dan niet bestaan – Hij heeft toch maar iets verdomd moois gemaakt! De Natuur!!

Z :Gaarne sluit ik mij aan, met heel mijn hart, ziel en verstand, bij deze gloedvolle belijdenis van de geachte afgevaardigde A.

Z :Ik wou nogmaals terugkomen op de potentiaalput. Is het je ook opgevallen dat ik het ψ -golfje in de put zodanig getekend heb, dat hij links en rechts een beetje doorloopt tot buiten de putwanden?

¹⁰⁶ Z maakt hier een denkfout. Als een baksteen of planeet naar de zon valt, neemt weliswaar de potentiële energie af, maar daarbij de kinetische energie toe, zodanig dat de totale energie van vallende baksteen of aarde constant is en blijft – er is dus geen sprake van dat een voorwerp naar de zon valt “om minder energie te hebben”! Hoe het dan wél zit met het universele streven naar egale energieverdeling? Tja... daar denken we al decennia, en vandaag de dag nog steeds, over na – alsmaar denken we daarover na, alsmaar, alsmaar...

Ook bij de $|\psi|^2$ -kanscurve heb ik dit gedaan.

A :Ja... was dat dan opzet van je?

Z :Inderdaad. Want de grafiek loopt ook werkelijk door tot buiten de putwanden (dit volgt uit de vergelijking van Schrödinger)! Met andere woorden, de kans dat je het deeltje *buiten* de put aantreft is *niet* nul!

Dit is zeer apart. Volgens de Newtonse mechanica zou het deeltje nooit en te nimmer buiten de put kunnen belanden, en toch kan het deeltje dat weldegelijk, en hieraan is het dat *radioactieve straling* zijn bestaan dankt.

Radioactieve straling wordt uitgezonden door de atoomkernen van sommige elementen, en bestaat uit fotonen (elektromagnetische straling) en andere deeltjes. Maar volgens de Newtonse mechanica zouden de uitgezonden deeltjes nimmer uit de kern kunnen ontsnappen. Volgens de Newtonse mechanica bestaat radioactieve straling helemaal niet.

A :Lang leve de Newtonse mechanica!

Z :Dat de radioactieve straling er toch is, komt doordat de kwantummechanische kanscurve tot buiten de betrokken potentiaaldrempels loopt.

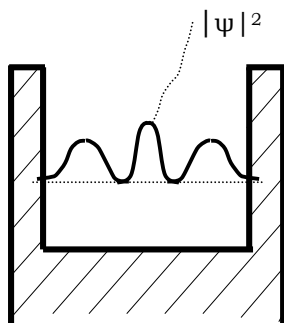

Z :Ziedaar het plaatje van de atoomkern-potentiaalput. De $|\psi|^2$ -curve loopt in wezen door tot *buiten* de “wanden” van de put (dit is hierboven niet getekend). De hoogte van de $|\psi|^2$ -curve boven de nullijn is buiten de “wanden” overigens maar héél klein, en dit betekent dat de doordringbaarheid van de wanden zeer klein is. Nemen we het voorbeeld van de uraniumkern en het *alfa-deeltje* (een alfa-deeltje is een samenstelsel van vier deeltjes der uraniumkern). Voor het alfa-deeltje is de kans op ontsnappen uit de kern gelijk aan 1 op 10^{38} . Dit is dus een zéér klein kansje! Het alfa-deeltje zit opgesloten in een gebiedje ter grootte van 10^{-12} cm (dit is een héél klein gebiedje!) en beweegt dus, conform Heisenbergs Wet, met enorm grote snelheid, namelijk: 10^9 cm/seconde. Het deeltje

“botst”¹⁰⁷ dan elke seconde 10^{21} keer tegen de putwanden – nogal verschrikkelijk vaak, derhalve. En al met al... duurt het gemiddeld 10^{17} seconden voor een alfa-deeltje ontsnapt – verscheidene miljarden jaren. Dit is overigens de gemiddelde ontsnappingstijd; veel alfa-deeltjes ontsnappen eerder, andere later; en omdat er onnoemelijk veel atomen in een onsje zitten, is een zekere hoeveelheid uranium als geheel voortdurend radioactief, en zendt het betrokken brok continu radioactieve straling uit, want op elk moment ziet een aantal alfa-deeltjes wel kans te ontsnappen.

Is je dit een beetje duidelijk?

A :Hoegenaamd niet.

Z :Nou ja, laat ook maar. Ik probeer met primitieve mensenwoorden een gevoel te geven voor plaatjes uit de wereld alwaar Alles Anders is. Ontoereikend gedoe natuurlijk. Het ligt niet aan jou als je het niet begrijpt hoor. Later zal ik het nog eens proberen. Later – later...

A :

A :Nou, wat mij betreft kan je dan wel weer helemaal opnieuw beginnen, want ik heb nog nooit zo weinig van je vertellingen begrepen als deze keer. Ik snap er zo weinig van dat ik niet eens weet welke vragen ik zou kunnen stellen. Ik ben absoluut elk aanknopingspunt kwijt!

Z :Voor vandaag heb ik ook wel genoeg over de kwantummechanica verteld. Ik dacht al: als ik er mee doorga bezorg ik A nog een psychische constipatie. T.z.t. zullen we het allemaal nog eens op ons gemak bekijken. Nu zal ik overstappen op een lekker verhaaltje over de elementaire deeltjes.

A :Oja, wacht even, ik heb toch nog een vraag... eh... oja! Zo'n Alfa-deeltje bestaat volgens jou uit vier elementaire deeltjes...

Z :Ja, twee protonen en twee neutronen.¹⁰⁸

A :Ik had begrepen dat de kwantummechanica alleen gold voor de elementaire deeltjes zélf?!

Z :In feite geldt de kwantummechanica voor álle deeltjes; of “delen” zo je wilt; dus ook voor bijvoorbeeld biljartballen of planeten – of katten zelfs. Ik dacht dat ik dit al verteld had; sorry. Maar het is zo dat de restricties die de onzekerheidsrelatie van Heisenberg stelt, veel kleiner zijn dan de afmetingen waar we in de dagelijkse wereld mee te maken hebben. Als wij zowel de plaats als de snelheid van een biljartbal meten, zijn de afmetingen waar de desbetreffende ψ -curve betrekking op heeft onvergelijkelijk veel kleiner dan de

¹⁰⁷ In feite botst het deeltje überhaupt niet, want in de put heb je alleen het ψ -golfje, maar zoals Z het hier vertelt, vertellen veel boeken het. Zodoende zegt Z het nu ook zo, maar ik vind het correct u even te laten weten dat dit toch wel een erg simplistische manier van zeggen is, die de essentie van de kwantummechanische plaatjes behoorlijk geweld aan doet.

¹⁰⁸ Deze vier deeltjes vormen trouwens de kern van het heliumatoom.

nauwkeurigheid waarmee wij metingen doen. Daardoor merken we van Heisenbergs wet niets.

A :Volgens jou kan een elementair deeltje nooit helemaal in rust zijn. Kan een biljartbal dit dan wel?

Z :Nee, in principe niet, maar het effect is bij een biljartbal zo goed als nihil doordat hij eindeloos veel zwaarder is dan een elementair deeltje.

A :O.

Z : Er is een op scherp nadenken gebaseerde opvatting (lang geleden ingebracht door de Oude Grieken), die inhoudt dat er maar heel weinig fundamentele bouwsteentjes zijn waar alle materie uit bestaat. Op het eerste gezicht lijkt dit een gewaagde veronderstelling. Want hoeveel verschillende soorten materie zijn er wel niet! Vingernagels, ballpoints, velletjes papier, asbakken, bomen, wolken, rotsen, kauwgom, pluche gordijnen, glas, zand, blik, hout, washandjes, zeep, kippevel...

Desondanks weten we heden ten dage dat de genoemde Oud-Griekse stellingname absoluut strookt met hoe de wereld werkelijk is: zo omstreeks 1935 heeft men vastgesteld dat alle materie uit slechts drie soorten deeltjes bestaat. Dit zijn het elektron, het proton en het neutron; weliswaar had men nog een vierde deeltje ontdekt: het *neutrino* (Pauli had bij gelegenheid voorspeld dat het bestond – maar Niels Bohr dacht er anders over – maar waarachtig: na (lang) wachten is Pauli's voorspelling op een mooie dag -in 1956- uitgekomen; het neutrino bestaat echt).

Als het neutron in een proton verandert komt er behalve een elektron ook een neutrino¹⁰⁹ tevoorschijn.

A :Wat zeg je nu? Kan een neutron een proton worden?

Z :Nog sterker, een neutron-alleen is sowieso niet stabiel, dat wil zeggen dat het spontaan uiteen valt. Daar doet een neutron gemiddeld ruim een kwartier over. De bijbehorende formule luidt:

$$n \rightarrow p + e^{-} + \bar{\nu}$$

Hierin is n het symbool voor het neutron, p dat voor het proton, e^{-} staat voor het elektron en $\bar{\nu}$ is het symbool voor het neutrino.

Van een gegeven hoeveelheid neutronen is na ruim een kwartier de helft uiteengevallen – ze zijn “in protonen veranderd” (onder uitzending van een elektron en een neutrino); nogmaals ruim een kwartier later is andermaal de helft der overgebleven neutronen proton geworden; weer ruim een kwartier later hetzelfde liedje, enzovoort.

Overigens is het neutrino een massaloos deeltje, evenals het

¹⁰⁹ In feite is dit een anti-neutrino.

foton¹¹⁰.

A :O God wat vind ik dat toch een gekke verschijning: een massaloos deeltje...

Z :Leg je er maar gewoon bij neer.

Je moet proberen je psyche zover te krijgen dat deze accepteert dat het idee “deeltje” niet gekoppeld is met het idee “massa” ¹¹¹.

“Massa” is veeleer gekoppeld met “energie” dan met “deeltje”. Je herinnert je dat de relativiteitstheorie ons leerde dat alle energie massa heeft, en dat alle massa energie vertegenwoordigt?

A :Oja, ook dat nog!

Z :Lang, lang, lang, leve...

A en Z samen: ...de Alles Is Anders Show!!

Z :Hoe dan ook, in 1935 was dus gebleken dat het sinds de Oude Grieken rondzoemende idee met de Waarheid strookte: want aan alle materie bleken slechts drie bouwsteentjes ten grondslag te liggen; dat waren het elektron, het proton en het neutron.

A :En het foton dan?

Z :Ja, het bestaan daarvan was bekend, maar het foton zie ik niet als bouwsteentje van de materie als zodanig. Het foton is een representant van een kracht, de elektromagnetische kracht namelijk. (Hier vertel ik zo meer over.)

In 1935 was men blij want men wist nu hoe simpel de natuur in elkaar zat. Als volgt: In het hele heelal bestaat alle materie uit slechts drie types deeltje, te weten het elektron, het proton, en het neutron. Dat was een enorme vooruitgang. Eerder was men al blij geweest met de ontdekking dat er slechts 92 chemische elementen zijn (die men “elementen” genoemd had omdat men ooit dacht dat zij de elementaire bouwsteentjes van de materie vormden), en dat uit deze 92 elementen alle andere vormen van de ons bekende stof samengesteld zijn.

Toen de mensen ontdekt hadden dat de “elementen” uit moleculen bestonden die uit atomen bestonden die uit elektronen en protonen en neutronen bestonden, was men...

¹¹⁰ Dat dachten toentertijd ten tijde van de onderhavige A-Z-dialoog velen, maar inmiddels is vast komen te staan dat het neutrino een piepkleine rustmassa heeft. Het foton is inderdaadwerkelijk massaloos.

¹¹¹ Als “massaloze” deeltje bewegen, hebben ze wél massa, dat is die massa namelijk welke met hun bewegingsenergie overeenkomt. Als de fysici het over massaloze deeltjes hebben, bedoelen ze dat deze deeltjes geen massa hebben als ze stilstaan; men gebruikt in dezen wel de term *rustmassa*.

Weliswaar kunnen massaloze deeltjes überhaupt niet stilstaan, ze kunnen alleen voortrazen met de snelheid van het licht – waarbij voor hen de tijd stilstaat – en nou kan je je inderdaad afvragen of een deeltje waarvoor niets gebeurt en dat niets meemaakt, omdat de tijd stilstaat, eigenlijk wel bestaat. Och het is allemaal zo raar....

A :En uit neutrino's?!

Z :Eh, hoe bedoel je?

A :Atomen bestaan ook uit neutrino's, toch; toch niet alleen uit elektronen, protonen en neutronen?

Z :Eh, ja OK. Dus: toen de mensen ontdekt hadden dat de "elementen" uit moleculen bestonden die uit atomen bestonden die uit elektronen en protonen en neutronen (en neutrino's) bestonden, was men opgetogen. Men had het eerder reeds prachtig gevonden, dat gebleken was dat de oneindige menigvuldigheid waarin zich gans de materie manifesteert – van Jupiter tot miereneitje – op slechts 92 elementen berust. Maar nu was waarachtig gebleken dat alle materie uit niet meer dan 4 deeltjes bestond, Nota Bene. Hosannah! Wat is wetenschap toch leuk – dat deze tak van sport dermate fundamentele ontdekkingen oplevert, is dat niet hemels heerlijk?!

A :Wat ik evenwel niet snap, is dat je met die vier elementaire deeltjes 92 verschillende atoomsoorten vormen kunt? En waarom juist 92? Waarom geen 50 of 100?

Z :Hé, heb ik dat nog niet verteld?

Wel, om de atoomkernen "cirkelen" de elektronen in hun banen. "Cirkelen" tussen aanhalingstekens omdat in feite immers het golfplaatje relevant is, hetgeen inhoudt dat er helemaal geen deeltje is, laat staan dat het cirkelt. Alleen het ψ -jongetje is er, als wortel van de desbetreffende kanswolk. Ik bedoel, ga je aan de hand van toepasselijke wiskunde bepalen hoe groot de kans is voor de diverse punten van de ruimte rondom de atoomkern, dat je daar ter plekke het elektron aan zult treffen, dan blijkt, mits je in staat bent dit mathematisch zeer complexe probleem op te lossen (hetgeen 'a hell of a job' is), dat de kansdichtheidsverdeling waardes heeft die je je alles bijeengenomen voorstellen kunt als een diffuse bolschillenstructuur rondom de atoomkern. Deze bollenstructuur heeft overigens nogal eens wat lobben enzo – ziet er een beetje ingewikkeld uit – ik kan dit niet goed zeggen... 't ziet er in ieder geval akelig wat ingewikkelder uit dan de eerder getekende potentiaalput, die ik dan ook alleen maar van stal gehaald had om je wat elementaire concepten uit te kunnen leggen.

Enfin, hoe het ook zij, volgens de statistische interpretatie bevindt zich rondom de atoomkern niets dan een mathematische structuur, die voor elk punt rondom de atoomkern bepaalt hoe groot de kans is dat het elektron zich toevallig juist dáár in dat punt manifesteren zal op het moment waarop zich een gebeurtenis gaat voordoen waarbij het elektron als puntje in ruimte en tijd naar voren treedt¹¹². Overigens zal het elektron zich maar in één punt

¹¹² Eigenlijk zegt Z het hier niet helemaal goed. De diffuse kansdichtheidswolk bevindt zich namelijk niet *in* de punten rondom de

manifesteren – alleen weet je van te voren nooit wáár dat zijn zal – het enige wat je weet (als je de mathematische moeilijkheden overwonnen hebt) is hoe de kansdichtheidsverdeling er uitziet.

Begrijp je nu dat het werkelijk onzin is, te beweren dat een atoom een zonnestelsel in het klein is?

- A :Naar mijn mening is het atoom integendeel een raadsel in het groot. En laten we het verder liever niet hebben over wat ik wel begrijp en niet begrijp...
- Z :Dan stel ik voor dat we nu gewoon doorgaan met ons verhaaltje over de manier waarop de 4 elementaire deeltjes de 92 verschillende elementen vormen?
- A :Ga je gang en geneer je niet.
- Z :De atoomkern bestaat uit protonen en neutronen.
- A :Nou, als je verder kijkt dan je neus lang is, bestaat de kern uit protonen, elektronen en neutrino's; want neutronen bestaan uit protonen, elektronen en neutrino's!
- Z :Oja, dat was ook zo. Tja.
- Nou, nu ga ik toch vreemd doen. Het vreemde is dat ik het niet met je eens ben; en ik zeg je dat het proton niet elementairder is dan het neutron.
- Je moet het zo zien, dat van alle deeltjes die tot nu toe besproken zijn, alleen het foton, de twee neutrino's, het elektron en het proton stabiel zijn. Alle andere deeltjes vallen spontaan uitéén; overigens doet van alle instabiele deeltjes het neutron daar het langst over. Maar je moet als je bezien wilt of een deeltjes wel danwel niet elementair is, in ieder geval het wel-of-niet stabiel zijn van het deeltje maar buiten beschouwing laten.
- A :Welles nietes. Ja. Nee. Kweetookniet.
- Z :Je haalt me de woorden uit de mond. Heel goed.
- A :Heb ik je overigens horen zeggen dat er *twee* soorten neutrino's zijn?
- Z :Ay, heb ik me versproken? Het is inderdaad zo...
- Intussen stel ik voor dat we het neutron zijn status teruggeven van "bouwsteentje van de atoomkern". Dus, ik begin opnieuw met m'n uiteenzettinkje over hoe de 3 bouwsteentjes genaamd proton, neutron en elektron de 92 elementen vormen. Een neutron dat zich in een stabiele atoomkern bevindt valt trouwens überhaupt niet uiteen (gelukkig maar).
- In de atoomkern treffen we protonen en neutronen aan, en de

atoomkern, doch is slechts met die punten geassocieerd. Om bepaalde redenen mag je het *niet* zo zien, dat de kansdichtheden een soort veld vormen rondom de atoomkern dat zich daar ter plekke ophoudt. Waar de kansdichtheidswolk zich dan wel bevindt? Eengedeelddoornul! (?) Dit vind ik werkelijk een van de wonderlijkste aspecten van de kwantummechanica. En wat zit hier toch achter?? S.

elektronen “cirkelen” er omheen. In een compleet atoom cirkelen er rondom de kern evenveel elektronen als er protonen in de kern zitten.

Als er één of meer elektronen ontbreken is het atoom positief geladen. Als het atoom elektronen teveel heeft, is het negatief geladen.

Nu is het zo dat alle chemische reacties maar één oorzaak hebben, namelijk elektronenspelletjes. Ja, ik zeg je: chemische reacties zijn niets dan de gevolgen van gespeel van elektronen. Met name het aantal elektronen in de buitenste schil van een atoom, bepaalt hoe het desbetreffende element zich chemisch gesproken gedraagt. Maar nu gebruik ik ineens het woord *schillen*, en ik heb niets verteld wat dat zijn.

A :Dat doet er, wat mij betreft, helemaal niets toe.

Z :Jawel, maar laten we niet te gemakkelijk doen, want we willen het allemaal immers goed en uit den treure te weten komen! Goed – laat ik mijn verhaal vervolgen met te vertellen dat de elektronen niet vrij zijn om te kiezen waar het zijn zal dat ze om de atoomkern gaan “cirkelen”, nee, ze hebben zich aan bepaalde voorgeschreven “banen” te houden (deze “banen” bestaan uit die plaatsen in de ruimte rondom de atoomkern waar $|\psi|^2$ een van 0 verschillende waarde heeft). En er zijn “banen” die heel dicht bij elkaar liggen; we duiden zo’n clubje gegroepede banen aan met het woord *schil*. Alle mogelijke banen van de elektronen rondom een atoomkern zijn gegroeped in zulke schillen, en atomen kunnen meerdere schillen hebben.

Als elementen chemisch met elkaar reageren zijn het de elektronen in de buitenste schillen der betrokken atomen die het ’m doen. *Alle chemische reacties vinden hun oorsprong in wisselwerkingen tussen de elektronen in de buitenste schillen van atomen. En deze wisselwerkingen zijn elektrisch van aard.*

Chemische reacties zijn het gevolg van de eigenschappen van het verschijnsel elektriciteit (en van de schillen-structuur rondom de atoomkern van de kansdichtheidsverdeling betreffende de posities van het elektron). En omdat alle biologische activiteiten gedreven worden door chemische reacties, geldt ook voor alle levensuitingen, dat zij louter manifestaties zijn van het verschijnsel elektriciteit zich uitend in gespeel van elektronen.

Er zijn atoomkernen met 1 proton erin (waterstof), en met 2 protonen (helium), en er zijn er met 3 protonen, en er zijn er met 4, 5, 6 ... 92 (uranium) protonen. En hier stellen we nu dan vast dat er 92 verschillende atoomsoorten zijn. In feite is het mogelijk, atomen te maken met meer dan 92 protonen in hun kern, maar de atoomkernen die je dan krijgt blijken niet stabiel te zijn; zij vallen na verloop van tijd spontaan uitéén, waarbij radioactieve straling uitgezonden wordt. *Plutonium* bijvoorbeeld, is een kunstmatig

gemaakt radioactief element dat 94 protonen in zijn atoomkern heeft. Men heeft overigens zelfs al atomen gesynthetiseerd met 105 protonen in de kern. Maar, nogmaals: alle atomen met meer dan 92 protonen in de kern, zijn op aarde kunstmatig door de mens gewrocht. Hetgeen niet wegneem dat van plutonium op gezette tijden dapper gebruik gemaakt wordt.

Als van een kern het aantal protonen gegeven is, weet je nog niet precies hoeveel neutronen er in de kern zitten; wel weet je dan met welk chemisch element je te maken hebt, want het aantal protonen in de kern bepaalt het aantal elektronen in alle schillen dus ook het aantal elektronen in de buitenste schil, en dus het chemische gedrag van het atoom. Elk ijzeratoom bijvoorbeeld, heeft 26 protonen en dus 26 elektronen (als het neutraal is). Maar het kan ófwel 28 neutronen in zijn kern hebben, óf 29, of 30, of 31, of 32 of 35 neutronen. Bij atomen die chemisch beschouwd hetzelfde element zijn, doch diverse aantallen neutronen in hun kern kunnen herbergen, spreekt men van *isotopen*. En hierbij is het zo dat van een aantal elementen sommige der isotopen radioactief zijn, andere niet. (De desbetreffende radioactieve straling bestaat uit een gedeelte van de brokstukken waarin de atoomkernen uiteenvallen.) Van de boven genoemde zes ijzerisotopen zijn die met 29 neutronen en die met 32 neutronen in de atoomkern, bronnen van radioactieve straling; je ziet dus dat twee van de ijzerisotopen radioactief zijn!

Als atoomkernen uiteenvallen zenden ze bijvoorbeeld de al eerder genoemde alfadeeltjes uit, en gammastraling. Wat er dan achterblijft, dat zijn nieuw gevormde atoomkernen, welke lichter zijn dan de oorspronkelijke atoomkernen. (De alfadeeltjes en de gammastraling vormen hierbij datgene wat "radioactieve straling" genoemd wordt.) In veel gevallen zijn de op de beschreven wijze nieuw gevormde atoomkernen op hun beurt ook radioactief, en vallen al gauw ook weer uiteen. We kennen hele reeksen van atoomkernen die zo al doende achtereenvolgens gevormd worden, net zolang totdat er stabiele atoomkernen ontstaan zijn. Zo is het eindproduct van het radioactieve vervalproces van uranium-238 (dit is uranium met 146 neutronen in de atoomkern), lood-206 (lood met 124 neutronen in de atoomkern); maar er moet een vervalreeks, bestaande uit 14 verschillende atoomkernen, afgewerkt worden eer uranium-238 tenslotte lood-206 geworden is!

Uranium is het element met de meeste protonen in de atoomkern dat op aarde in de natuur voorkomt; op aarde wordt geen enkel element dat méér protonen in de atoomkern heeft aangetroffen; weliswaar zijn er ook elementen waarvan de atomen minder dan 92 protonen in hun kern hebben zitten, die desondanks op aarde in de natuur niet of nauwelijks voorkomen.

Laat ons nu gedurende een kort ogenblik blij in het jaar 1935

vertoeven, het jaar waarin we ons verlustigd hebben in de gedachte dat alle materie uit slechts 3 elementaire deeltjes samengesteld is (de elektronen en de protonen en de neutronen) – om vervolgens eens te bezien hoe het er mee staat in, laten we zeggen, 1965. In de dertig tussenliggende jaren namelijk, is er helaas een aantal, en nogal een groot aantal eigenlijk, elementaire deeltjes bij-ontdekt. En nemen we nu de situatie van om en nabij 1965 in ogenschouw dan zien we dat er nu... zo'n HONDERD elementaire deeltjes bekend zijn!

{Maar had Demokritos dan toch *ongelijk*?

- vragen wij onszelf geschrokken af}

Op dit spannende en verbijsterende hoogtepunt aangekomen zijnde, leggen we de handenvol aan elementaire deeltjes even terzijde en richten onze aandacht op een genre fysische entiteiten waarvan we allerminst weten wat ze écht zijn: krachten. Want we weten niet wat elementaire deeltjes zijn, maar we weten nog veel minder wat kracht is. Enfin, tellen kunnen we, en we kennen circa honderd elementaire deeltjes, maar hoeveel soorten kracht kennen we? Jij kent sowieso één soort kracht, en die ken je uit eigen ervaring want gewichtig zijn we allemaal. Allemaal kennen we de zwaartekracht. En voorts? Voorts, mijn beste A, kennen we het *magnetisme* – je weet wel, het gaat hier om de aantrekking c.q. afstoting die staafjes magnetisch materiaal wederzijds van elkaar te verduren hebben. En dan heb je nog de kracht die elektrisch geladen materiële objecten op elkaar uitoefenen.

Z :

Z :“Materiële objecten” zeg ik, en ik denk er ineens aan in welk een totaal onbegrepen wereld we ons eigenlijk bevinden: wie kan me zeggen wat een voetbal is nu ik weet dat deze bestaat uit moleculen die bestaan uit atomen die bestaan uit deeltjes die absoluut niet te bevatten eigenschappen hebben? Heel deze zogenaamde “objectieve wereld” waarop de objectief redenerende mensen zich zo gaarne oriënteren, wáár is die eigenlijk??? Wat weten we er van? Geen bal, ik zweer het je. Als er één ding is dat we ECHT kunnen leren inzien door natuurkunde te bestuderen, dan is het wel welk een stukken onbenul we met zijn allen zijn.

Maar kom, ik dreig nu op z'n ouderZts af te dwalen en daarvoor zijn we hier niet bijeengekomen, beminde gelovigen, en derhalve wil ik er nu de aandacht op vestigen dat de laatst genoemde twee krachten (de magnetische en de elektrische) niet moeten worden gezien als twee geheel verschillende krachtensoorten; nee, want in wezen zijn deze twee van dezelfde aard, en men vat hun bestaan dan ook samen onder de naam *elektromagnetische* kracht.

Dus nu tellen we twee krachten: de zwaartekracht en de elektromagnetische kracht. Twee stuks doch je zou, als je alles goed

overwoog, kunnen concluderen dat er nog een kracht moet zijn.

Z :

A :

Z :

A :

Z :Protonen stoten elkaar af doordat ze positief elektrisch geladen zijn.

A :Eh... o, ja, oja, ja inderdaad.

Z :Hoe is het dan mogelijk dat stabiele atoomkernen niet uiteenvallen – terwijl de er in zittende protonen elkaar dus allemaal af zitten te stoten!

A :

A :Hé, daar zeg je wat...

Z :Eindelijk zeg ik iets.

Welnu, de kracht die de protonen en neutronen in de kern bij elkaar houdt, dwars tegen de afstotende elektrische kracht van de protonen in, is een derde soort van kracht, en deze luistert naar de naam *sterke kracht*.

En de vierde kracht die er is, heet *zwakke kracht*. Je zou je kunnen afvragen waar deze kracht goed voor is, maar voordat je dat doet zal ik het je vertellen. Hij is met name schuldig aan het bestaan van radioactieve straling. Want aan hem is het te wijten dat vrije neutronen zichzelf plegen op te heffen met per neutron een proton, een elektron en een neutrino resterend als stoffelijke rest. Opgemerkt moet nu worden dat de zwakke kracht altijd afstotend uitpakt!

De zwakke kracht heeft een eigenaardige eigenschap, namelijk deze, dat de reikwijdte ervan beperkt is. De zwaartekracht en de elektromagnetische kracht doen zich in principe oneindig ver gelden, maar bij de zwakke kracht is dit niet het geval. Integendeel, zodra de betrokken deeltjes op groter afstand van elkaar zitten dan ongeveer één gedeeld door 10^{17} cm, oefent de zwakke kracht geen invloed meer uit.

A :Hoe bizar nou toch weer!

Z :Ja wat een gek gedoe hè?

Ook de reikwijdte van de sterke kracht is maar heel klein¹¹³, ofschoon mooi wel 10.000 keer groter dan die van de zwakke kracht. De sterke kracht doet zich gelden tot op een afstand van zo'n één gedeeld door 10^{13} cm. In de praktijk dus ook niet direct ver.

En hiermee is dan de situatie geschetst zoals die in 1965 was:

¹¹³ Maar zijn effecten zijn enorm want het gebrul der atoombommen is te danken aan de energie waarmee de sterke kracht zijn werk doet en hetzelfde geldt voor het gestraal van de sterren.

bijna 100 elementaire deeltjes kende men toentertijd, en voor zover men wist waren er vier verschillende soorten kracht.

De inzichten der fysici evolueren echter in razend tempo, en intussen is men tot alweer geheel vernieuwde plaatjes gekomen! Waar ik je nu over vertellen ga, dat zijn letterlijk de recentste berichten van het front waar de onderzoekingen dag-in-dag-uit onverdroten doorgaan¹¹⁴.

We laten de zwaartekracht verder buiten beschouwing (ter verklaring waarvan m.i. de algemene relativiteitstheorie uitstekend voldoet), en dan zien we dat we heden ten dage over het zogenaamde *standaardmodel* beschikken als aardig plaatje van alles wat er is. Wat dit standaardmodel inhoudt? Dat er lang geen honderd elementaire deeltjes zijn, en dat de elementaire deeltjes in twee groepen verdeeld zijn: de *leptonen* en de *quarks*.

Er zijn zes leptonen; het elektron is er eentje, en verder hebben we het *muon* en het *tau-deeltje*. Tevens hebben we de drie neutrino's – want ook de neutrino's zijn leptonen, - zodat we in totaal zes leptonen hebben.

A :Hé maar eerder zei je dat er *twee* neutrino's waren!

Z :

Z (schuldbewust kijkend): Ja, sorry, ik heb me vergist; er zijn er drie. Ach God, de ontdekkingen en plaatjes volgen elkaar in zo'n hoog tempo op... vóór je het weet is een plaatje dat je met veel moeite hebt leren kennen alweer verouderd – en ik ben ook al niet meer van de jongste... Sorry, inderdaad: er zijn *drie* neutrino's, ik heb me zoëven vergist.

Het is namelijk zo dat het *elektron-type neutrino* bij het elektron hoort, het *muon-type neutrino* bij het muon, en het *tau-type neutrino* bij het tau-deeltje.

Eh... wat ik er nu nog even duidelijk bij moet zeggen, dat is dat je naast leptonen en quarks ook intermediërende “kracht overbrengende” deeltjes hebt – de fotonen en de *gluonen* onder andere; hier kom ik zo nog op terug...

O, wat is het toch moeilijk, het allemaal goed en ordentelijk en ordelijk te zeggen!...

Intermezzo

Om Z (en A) te helpen, volgt hier nu een schematisch overzicht van waaruit het is dat de ons vertrouwde materie bestaat.

¹¹⁴ Deze regels zijn omstreeks 1985 geschreven als ik het wel heb.

48. alles is anders

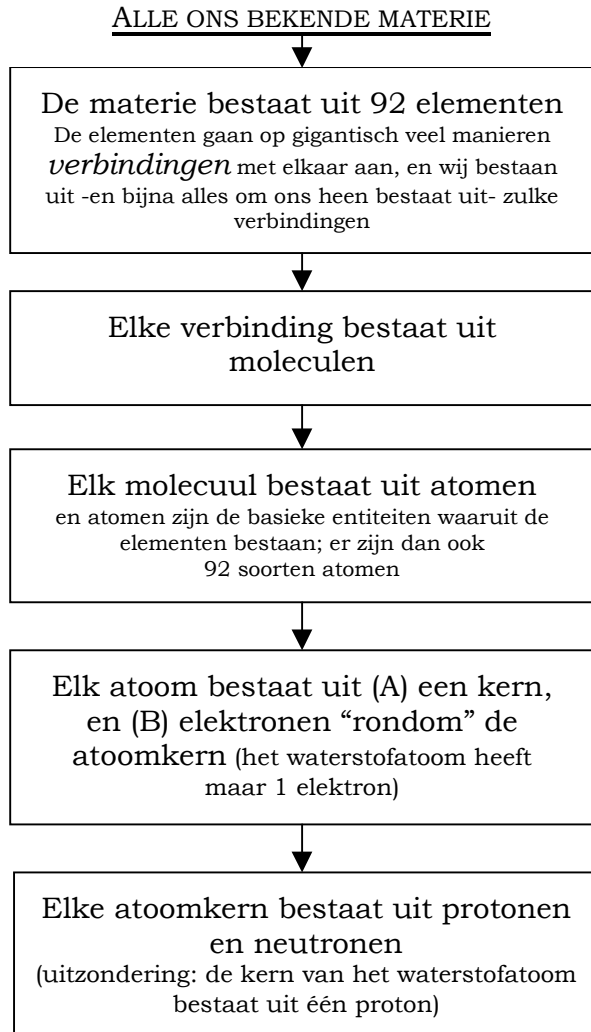

(zie ook het hierop volgend plaatje)

Schematische schets van het atoom (grootteverhoudingen van afmetingen zijn geenszins naar waarheid weergegeven)

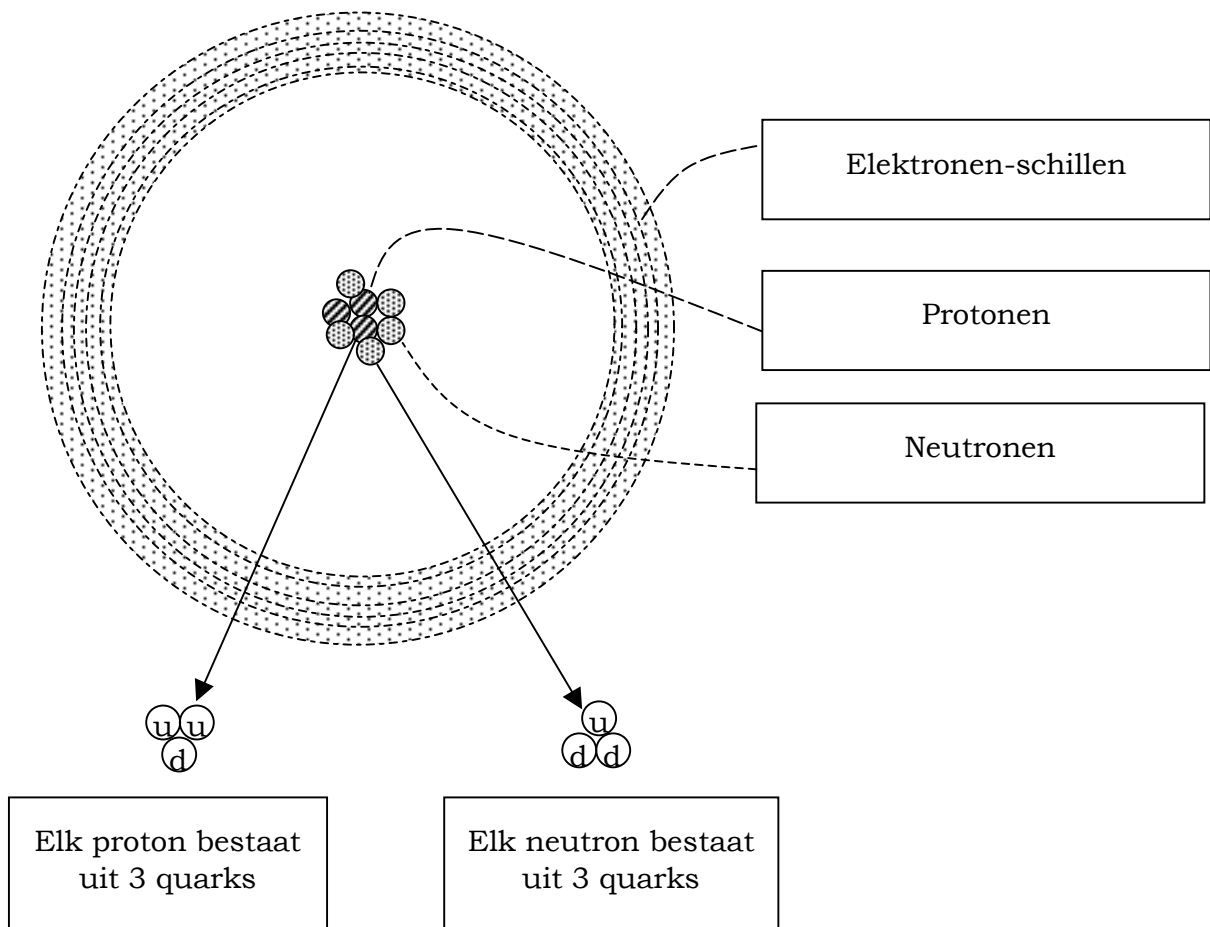

{einde van het intermezzo}

Z: Wat de quarks betreft: daarvan houdt de natuur er welgeteld 18 op na (dat zijn er verdomme 12 teveel trouwens, grrrr!!!!), doch we onderscheiden slechts 6 (dat zijn er 4 teveel! 4 teveel! 4 teveel!) verschillende basistypen quarks. Deze hebben de volgende namen – en ik gebruik even de Engelstalige aanduidingen, aangezien ik niet beschik over in het Nederlands gestelde uitzettingen over dit onderwerp:

<i>up</i>	<i>charm</i>	<i>top</i>
<i>down</i>	<i>strange</i>	<i>bottom</i>

Maar, o doffe ellende: waarom, waarom, waarom toch, is het: dat het charm-, strange-, top- en bottom-quark bestaan? Ze zijn nergens voor nodig¹¹⁵, en niemand snapt waarom Mevrouw Natura ze er op na houdt¹¹⁶; en het beroerde is, dat het bestaan van deze kwalletjes er onverbiddelijk op wijst dat er iets fundamenteels is dat we stomweg nog niet begrijpen... Uiterst, uiterst uiterst stuitend!¹¹⁷

De quarks worden voor het gemak overigens aangeduid met de beginletters van hun namen: u, d, c, s, t en b.

En de u-quark en de c-quark en de t-quark zijn positief elektrisch geladen; maar hun lading is kleiner dan die van het proton. Want u-, c- en t-quark hebben een lading van $+2/3$, dat wil zeggen: hun lading is twee-derde van die van het proton.

De drie overige quark-types (de d-, s- en b-quarks) zijn eveneens elektrisch geladen, en hun lading is $-1/3$.

Dat er 18 types quarks zijn, en geen 6, komt doordat elke quark één van drie kleuren hebben kan: rood, of geel, of blauw.

A :Wát! *KLEUREM!*

En ik dacht dat het begrip “kleur” betrekking had op een niet-ware, louter subjectieve gewaarwording. Ik dacht dat “kleur” in feite helemaal niet bestond, en dat kleursensaties slechts ontstonden door verschillen in de golflengtes van het zichtbare licht dat tot onze ogen doordringt.

Ik stel voor dat we de titel “Alles Is Anders Show” wijzigen in “Alles

¹¹⁵ Hetzelfde geldt trouwens ook voor het muon en het tau-deeltje.

¹¹⁶ Er zijn theorieën die beogen te verklaren waarom het heelal veel meer materie dan antimaterie bevat, waaruit spreekt dat de vermaledijde “overtollige” quarktypes weldegelijk onmisbaar zijn; desalniettemin vloekt hun bestaan bij wat we heden ten dage op fundamenteel niveau van de Natuur begrijpen..

¹¹⁷ Ik mag er hier ter geruststelling bij vermelden dat zo’n ellendig overtollig deeltje altijd in minder dan geen tijd na te zijn ontstaan zijn overmaat aan energie afstaat, waarna het weer gewoon één der deeltjes is waaruit alle gewone materie bestaat (de materie waaruit wij opgebouwd zijn en die ons bestaan mogelijk maakt).

Is Klets Show”!

Z :Hihihhi.

Nou, rustig maar. Je hebt volkomen gelijk. Het alledaagse-wereld-begrip “kleur” bestaat objectief beschouwd inderdaad überhaupt niet; “kleur” is een louter subjectieve zinsbegoocheling. En de mate waarin jij soms ineens van inzicht blijk geeft, zou me stijl achterover doen vallen van verbazing, als ik, mij degelijk in mijn ziekbed ophoudend, niet reeds op mijn rug lag!

Maar de term “kleur” die bij quarks gehanteerd wordt, is een zomaar gekozen woord waarmee een bepaalde fundamentele eigenschap aangeduid wordt die niets te maken heeft met het menselijke begrip kleur¹¹⁸. Weet je, als er volkomen nieuwe zaken ontdekt worden, hetgeen aan het front waar de natuurkundigen aan het koekhappen zijn met als doelstelling de landkaart van de fysica alsmaar uit te breiden en te verbeteren nogal eens gebeurt, dan bestaan er immers nog geen woorden om de nieuwe begrippen aan te duiden. Dan zit men opgescheept met het lastige parket dat er een nieuw woord geëpibreerd moet worden. ¹¹⁹

En ook het woord “quarks” is zo’n bedacht woord; evenals “charm”, “up”, “bottom” enzovoort. De persoon die de term “quarks” bedacht heeft heet Gell-Mann, dit is iemand die op dat moment blijkbaar onder de betoverende invloed stond van een wonderlijk boek van James Joyce dat in epibrerende termen over alles gaat waar het om gaat, maar niet meevalt. Jocyce vond met name de door Sigmund Freud in de wereld gezette plaatjes treffend; dit terzijde. Overigens heeft iemand anders, iemand die Zweig heet, het woord “aces” voorgesteld maar “quarks” is het geworden. (Gell-Mann en Zweig zijn de eerste natuurkundigen geweest die, zonder dat zij het van elkaar wisten, op het plaatje gekomen zijn dat stelt dat protonen en neutronen uit drie deeltjes bestaan, – drie quarks namelijk.)

En het is Gell-Mann geweest die de term “kleur” bedacht heeft; maar zie deze “kleur” maar als een soort lading, waar alle quarks mee behept zijn (kleurloze quarks bestaan niet), enigszins ala de elektrische lading.

¹¹⁸ Ik las dat “kleur” een soort van *polarisatie* is, zij het dat het bij quarks en gluonen gaat om polarisatie die van aanzienlijk andere aard is dan de polarisatie van licht. Wat bijzonder, wat leerzaam! Ik vraag me af: Zou “elektrische lading” eveneens een soort van polarisatie zijn? / Bennie [Referentie: R. Feynman / *QED* / Princeton university press, hoofdstuk 4 *Loose ends*].

¹¹⁹ Ik heb er plezier in er bij dezen op te wijzen dat het roemruchte woord *symmetrie* waar natuur- en wiskundigen zich gaarne van bedienen, een veel grotere/bredere/etherischer lading dekt dan het geval is bij het spraakgebruik waar huis- tuin- en keukenmensen zich van bedienen.

Goed. We gaan door. Elk van de 6 quark-types kan drie kleuren hebben, vandaar dat er 18 quark-variëteiten zijn. En de betrokken “kleuren” hebben dus niets van doen met onze subjectieve kleurgewaarwordingen, en ook niets met frequentieverschillen ofzo.

Overigens zijn leptonen niet van kleur voorzien. Het hebben van kleur is een voorrecht dat alleen quarks rechtens toekomt, zo is het nu eenmaal hoe OLH het blijkbaar bedacht heeft.

Nu moet je weten, dat voor elk type deeltje dat er is, de natuur ook een anti-deeltje in petto heeft. Tja, maar dit zeg ik nu wel alsof het om iets heel normaal gaat, - maar als een gewoon deeltje zijn anti-deeltje ontmoet ja wat dan? Dan is het resultaat dat beide deeltjes verdwijnen; en dan zijn ze inderdaad verdwenen – helemaal weg – weg alsof ze nooit bestaan hadden – alleen energie resteert... (welke omgezet wordt in wegvliedende fotonen). Heel verrassend alsmede hoogst opzienbarend! Maar het is gewoon tóch zo, en dat het zo is is inmiddels reeds geruime tijd bekend maar de persoon die als eerste gepostuleerd heeft dat het zo zijn moest heette Dirac. Dirac heeft met name het anti-elektron voorspeld, een deeltje dat *positron* genoemd is, en twee jaar na Diracs voorspelling inderdaad gevonden is.

Uit Diracs wiskundige werkzaamheden komt namelijk de suggestie naar voren dat er bij elk type deeltje een antideeltje is met exact dezelfde massa als het “normale” deeltje doch met met name tegengestelde elektrische lading. En de antideeltjes vertegenwoordigen zogezegd “een ander soort materie” dan die waaruit wij bestaan! Dit merk je bij uitstek op het moment waarop een deeltje en een antideeltje elkaar ontmoeten, want dan gebeurt er, zoals gezegd, iets lolligs, ze verdwijnen uit het heelal – ze *annihileren* elkaar, ¹²⁰ waarbij we energie terugkrijgen, in overeenstemming met Einsteins bevinding dat massa en energie equivalent zijn. Maar uit de zo verkregen energie komen dan meteen weer nieuwe deeltjes voort, fotonen of pionen bijvoorbeeld – ik zeg maar iets. Het is namelijk zo dat uit energie deeltjes voort kunnen komen!

Ook voor leptonen en quarks geldt dat er naast deeltjes anti-deeltjes zijn (want bij elk deeltje is er ook een anti-deeltje). Het antideeltje van een rode u-quark bijvoorbeeld, is een antiquark met de kleur anti-rood en een elektrische lading van $-2/3$. De u-quark wordt aangegeven met de letter u, en de anti-up-quark met \bar{u} .

¹²⁰ Hmm... opgemerkt moet hier worden dat er deeltjes bestaan die uit materie alsmede anti-materie bestaan, d.w.z. uit een quark en een anti-quark – dit zijn de *mesonen*; bijvoorbeeld het π^+ -deeltje bestaat uit een up-quark en een anti-down-quark.

Overigens is, zoals ik al zei, kleur-lading iets wat vergelijkbaar is met elektrische lading. Alleen zijn er drie kleuren; en dit maakt het kleurengebeuren nogal gecompliceerd. Zoals er deeltjes zijn waarin zich positieve en negatieve elektrische ladingen bevinden, die even groot zijn en elkaar dus neutraliseren, waardoor de deeltjes als geheel elektrisch neutraal zijn, zo bestaan er kleurloze quarks voorzien van een rode en een anti-rode lading; maar ook geel en anti-geel of blauw en anti-blauw geven kleurneutraliteit. Doch óók samenvoegen van zowel rood als geel als blauw, kan een kleurloos deeltje opleveren¹²¹; en hetzelfde geldt dan nog bij samenvoegen van anti-rood en anti-geel en anti-blauw.

Deeltjes hebben een bijzondere eigenschap waar ik ook nog even gewag van moet maken: ze hebben *spin*. Maar hier kom ik later nog wel eens op terug.

A :Als er nog een later komt.

Z :Hihihih.

A :Nee, ik ben serieus.

Ik voel me...

Nou ja...

Haha, ik kom er later nog wel eens op terug...

Z :.....

Z :Ik wou nog iets zeggen over de krachten.

Om te beginnen wil ik kwijt dat gebleken is dat de sterke kracht, dat is de kracht die de atoomkern intact houdt, gebaseerd is op de kracht die kleurenladingen op elkaar uitoefenen!

In het kader van de drie zojuist besproken krachten: de elektromagnetische kracht, de kleurenkracht (d.i. de sterke kracht) en de zwakke kracht, treden bepaalde deeltjes voor het voetlicht die in zekere zin de krachten “overbrengen”. En je moet het zo zien dat het de desbetreffende deeltjes zijn die de kracht veroorzaken. Vroeger dachten we dat krachten door velden veroorzaakt werden maar volgens de kwantumtheorie zit het heel anders, volgens de kwantumtheorie is het een speciaal soort deeltjes dat de krachten bewerkstelligt. Bijvoorbeeld, bij de elektromagnetische kracht is het desbetreffende intermedieërende deeltje dat de kracht overbrengt het ons welbekende foton (dat massaloos is). Bij de kleurenkracht zijn het de *gluonen* die het 'm doen.

Niet velden, maar (speciale) *deeltjes* zijn het, die krachten veroorzaken – de fysici hebben een plaatje opgesteld waarin het er

¹²¹ In feite bestaan vrije deeltjes met kleur überhaupt niet – bijvoorbeeld alle mesonen zijn kleur-neutraal; en een quark-alleen komt nimmer voor (een quark-alleen zou een vrij deeltje met kleur zijn).

zo aan toegaat dat, als bijvoorbeeld twee elektronen een elektrische kracht op elkaar uitoefenen, dit het gevolg is van het “*uitwisselen van fotonen tussen de elektronen*”. ← Ziedaar wat volgens de kwantumtheorie dan een diepere verklaring van het fenomeen “kracht” is (de elektrische kracht in dit geval). Overigens kunnen de uitgewisselde fotonen niet waargenomen worden (ze spelen desalniettemin een rol in de betrokken wiskundige formules), daarom spreekt men van *virtuele fotonen*¹²².

Het intermedierende deeltje dat, doordat het aan één stuk door “uitgewisseld wordt”, de veroorzaker van de kleurenkracht is (d.i. de zgn. sterke kracht), is het *gluon*. Het gluon is evenals het foton massaloos. Wat het foton voor de elektromagnetische kracht is, is het gluon voor de kleurenkracht alias de sterke kracht. Complicerend is, dat het gluon zelf ook van kleur-lading voorzien is; om precies te zijn: *elk gluon is drager van zowel een kleur-lading als*

¹²² “Uitwisselen” is in dit verband een verwarrend woord; het juiste plaatje ziet er, als ik het goed begrepen heb (zie in *Levend begraven* hoofdstukje *Energie, energie, energie* – dat zich bevindt in sub-boekje 4) als volgt uit. Er is een kans dat het “virtuele intermedierende foton” bij het betrokken elektron in de buurt zit, en er is een kans dat het bij het betrokken proton in de buurt zit (ik heb het hier even over hoe in een waterstofatoom de kern een aantrekkende kracht op zijn elektron uitoefent), waarbij deze kansen bepaald zijn door een kansdichtheidsamplitude ala het kardinale plaatje van de kwantummechanica. Als je nu gaat rekenen blijkt dat er een onderlinge afstand tussen elektron en proton is waarbij de energie van het geheel minimaal is; de betrokken hoeveelheid energie is namelijk afhankelijk van de afstand waarop elektron en proton zich van elkaar bevinden; en omdat alles naar zo weinig mogelijk energie streeft (geloof ik (vaak)) gaan proton en elektron op dié afstand van elkaar zitten waarbij de energie minimaal is (ik zeg het nu nog niet helemaal goed, maar goed genoeg denk ik). Het is dus uit het streven naar minimale energie van het elektron/virtueel-foton/proton-systeem dat de elektrische kracht tussen elektron en proton voortkomt. Een vergelijkbaar verhaal gaat op voor de sterke en de zwakke kracht (Let op: normaal leren we, dat de desbetreffende energie verband houdt met de krachtswerking – in feite blijkt de krachtswerking juist een gevolg van de neiging tot minimale energie te zijn. Maar misschien zeg ik dit toch ook weer niet goed; taal blijft een onhandig hulpmiddel; hetgeen niet wegneemt dat ik op dit moment andermaal verrast uitroep: “Er bestaat helemaal geen kracht!!”). Ik heb er overigens jaaaaaaren over gedaan voor ik het correcte plaatje van hoe het dansen van het intermedierende deeltje het hem lapt in de smiezen kreeg, en als *Volume III* van *The Feynman lectures on physics* er niet geweest was snapte ik het nu nog steeds niets van (**Innige Dank!**), doordat alle voor leken geschreven boeken over kwantummechanica volkomen misleidende beschrijvingen geven van hoe een “intermediair deeltje” het doet... Sowhn.

een *anti-kleur-lading!*... Bijgevolg zijn er 8 types gluonen!! En de ellende is nu dat gluonen doordat ze kleur-lading hebben ook kracht op *elkaar* uitoefenen – hetgeen maakt dat de HH natuurkundigen (en de betrokken dames) als ze de kleur-krachtswerking aan een theoretische studie willen onderwerpen met een mate van ingewikkeldheid geconfronteerd worden, zo verschrikkelijk dat er nog nooit iemand geweest is die in dezen een wezenlijk bevredigende berekening tot stand heeft kunnen brengen.

Er zijn fysici die stellen dat ook de zwaartekracht functioneert door middel van de “uitwisseling” van virtuele deeltjes; het desbetreffende deeltje heeft men *graviton* genoemd; het bestaan van het graviton is weliswaar nog steeds niet experimenteel aangetoond. Het graviton zou een massaloos deeltje moeten zijn. Dit houdt verband met het feit dat de zwaartekracht net als de elektromagnetische kracht en de kleurenkracht een oneindige reikwijdte heeft. Het is namelijk zo dat uit Heisenbergs onzekerheidsrelatie¹²³ $\Delta W \Delta t \geq \hbar/2$ volgt dat, naarmate de reikwijdte van een kracht groter is, de intermediërende virtuele deeltjes een kleinere massa moeten hebben; hoe dit precies zit laat ik nu even in het midden. Maar het kan niet anders, volgens Heisenberg, dan dat de massa van het desbetreffende intermediërende deeltje nihil moet zijn als de invloed van de kracht zich onbeperkt ver uitstrekt.

De massa's van de drie intermediërende deeltjes van de zwakke kracht, die maar een heel kleine reikwijdte heeft, zijn groot; deze deeltjes, het W^+ -deeltje, het W^- -deeltje en het Z^0 -deeltje, hebben een enorm grote massa, een massa die zelfs groter is dan die van het proton! Interessant is, dat het W^+ -deeltje elektrisch positief geladen is, en het W^- -deeltje elektrisch negatief geladen. Met andere woorden, deze deeltjes, die een bepaalde krachtswerking vertegenwoordigen (de zwakke kracht) zijn zelf ook gevoelig voor een kracht (de elektromagnetische kracht)...

Nog een interessant detail, dat van historisch belang is, wil ik je niet onthouden: het is de Japanse fysicus Yukawa geweest die als eerste het bestaan van een intermediërend deeltje voor de sterke kracht geponeerd heeft. Uit de reikwijdte van de sterke kracht berekende hij de massa welke dit deeltje zou moeten bezitten. In 1935 kwam hij met zijn hypothese op de proppen. En het door hem ontdekte deeltje is inderdaad ontdekt, dit is het *pion* (en het is dus te danken aan een onophoudelijke uitwisseling van virtuele pionen tussen de deeltjes waaruit de atoomkern bestaat, dat atoomkernen niet uitéenspatten door toedoen van de elektrische kracht die maakt dat alle protonen elkaar afstoten.

¹²³ In deze versie van de onzekerheidsrelatie staat “W” voor energie en “t” voor tijd.

Intermezzo Merk op dat A nu niet opmerkt dat Z eerder zei dat aan de sterke kracht uitwisseling van gluonen ten grondslag lag. En dat Z in een grijs verleden eens opgemerkt heeft, dat het puur aan de aanwezigheid van neutronen in de atoomkern te danken zou zijn, dat de stabiele atoomkernen niet uiteenvallen... Verwarrend hoor, die Z!
¹²⁴ Maar waar komt A's opmerkelijk gebrek aan opmerkzaamheid nu ineens vandaan denkt u?

Let op: het gaat niet goed met A. Ik denk dat het definitief tot in het merg van zijn psyche aan het doordringen is dat er geen acteurs zijn en geen publiek, en dat mensen machines van bloed en slijm zijn. Dus mensen zijn even belangrijk als WC-potten, da's logisch. A wist dit al wel, maar ziet geloof ik nu pas echt in dat alles in heerlijk hels lijkenlijk gedompeld is. A heeft de Waarheid gezien, en ingezien hoe naakt deze is, he he eindelijk. En nu is het ook nog zo dat hij terdege beseft dat het er alleen om gaat of Hélène met hem neuken wil. Nou dat wil ze dus überhaupt niet, ik bedoel: niet met A. Hélène houdt van Kwaliteit!, dus...

Hélène wil producten welke geheel *fit for use* zijn, en in dit verband vraag ik me af of A verder wil en zal leven. Vermoedelijk niet. Z is in leven gebleven, hetgeen ik betreur. A zal sterven omdat hij niet leven kan bij masturberen alleen hetgeen ik zéér betreur. Enfin, c'est la vie, zoals de Schaduw immer snedig zegt. *Einde van het intermezzo*

Z :Tja; dat de wiskundige formules die de kwantummechanica beschrijven bruikbaar taalgebruik zijn, blijkt wel uit het historische gegeven dat het nogal eens voorgekomen is dat een deeltje pas ontdekt werd nadat het bestaan ervan reeds als hypothese door deze of geen fysicus geopperd was nadat die fysicus zich grondig in de wereld der formules verdiept had.

Heel grappig is ook, dat je antideeltjes blijkt te kunnen opvatten, als... gewone deeltjes *teruggaand in de tijd!!*

A :

Z :Je zegt niks?

A (hapt wat naar adem, schraapt dan zijn keel): Ja, je denkt zeker dat ik je nog volgen kan! Ik heb het allang opgegeven hoor.

Z :Dat kan ik me ook wel voorstellen...

Laat het in ieder geval goed tot je doordringen dat er twee

¹²⁴ "Uitwisseling van gluonen" is de basieke oorzaak voor het feit dat atoomkernen niet uiteenspatten als gevolg van de afstotende kracht tussen de betrokken protonen – maar de reikwijdte van de sterke kracht is extreem gering: te klein om neutronen en protonen aan elkaar te kunnen binden; en het is middels de bemiddelende werking van *mesonen* (een meson bestaat uit een quark en een anti-quark) dat gluonen hun atoomkern reddende invloed uitoefenen (het pion is een meson).

deeltjesclubs zijn. Er zijn deeltjes die de materie voorstellen, en waaruit dus alle materie samengesteld is (inclusief alle vloeistoffen en alle gassen en inclusief zelfs ook al het menselijk vlees), en er zijn deeltjes die samenhangen met de krachten die de bouwsteentjes van de materie op elkaar uitoefenen; deze laatste categorie deeltjes stelt dus niet de bakstenen maar het cement voor.

Wat de leptonen en de quarks betreft, – dat zijn de “bakstenen”: en deze kunnen worden onderverdeeld in wat *generaties* genoemd wordt.

Generatie 1: de u-quark en de d-quark, en het elektron, en het elektron-type neutrino.

Generatie 2: de c-quark en de s-quark, en het muon, en het muon-type neutrino. En het is BELACHELIJK dat de c-quark en de s-quark en het muon en het muon-type neutrino bestaan!

Generatie 3: de t-quark en de b-quark, en het tau-deeltje, en het tau-type neutrino. En BELACHELIJK is het dat de t-quark en de b-quark en het tau-deeltje en het tau-type neutrino bestaan!

Het is een feit dat alle materie die we om ons heen zien uitsluitend opgebouwd is uit de deeltjes van “generatie 1”. En heel, heel merkwaardig is het dat naast “onze” materie zich ook de “generatie 2” en “generatie 3”-deeltjes voordoen. Niemand weet hoe dit zit en iedereen verbaast zich erover; velen balen ervan – want het duidt erop dat er iets is dat we absoluut niet begrijpen. Het gaat hier wezenlijk om een onopgelost raadsel, - dat is het ergelijke.

A :Ik heb misschien gemist dat je verteld hebt hoe het zit met de quarks als “bakstenen” van de materie? Ik begrijp niet hoe deze vork deze steel prikt?

Z :Eh, ja... Je hebt geloof ik gelijk, sorry.

Ik zal het je verklappen! Ziehier de Openbaring. Protonen bestaan uit drie quarks, en ook neutronen bestaan uit drie quarks!!

A :Ah, ja leuk. Enne, welke drie quarks zijn dit dan?

Z :Eén rode, één gele en één blauwe quark – en zowel proton als neutron zijn dus kleurloos.

A :Ja, maar wélke quarks zijn het precies? u-quarks? d-quarks?

Z :Eh... ja, zowel u-quarks als d-quarks – hoe zit het ook weer?

Hmm, stom maar hoe het precies zit zou ik op dit moment eigenlijk zo gauw niet eens weten, eerlijk gezegd.

A :Hè, Godverdomme dat had ik nou juist zo leuk gevonden om te weten...

Z :

A (blozend):

Z :

A :

Z :Ben je niet in zo'n goed humeur?

A :Ach.

Het spijt me, echt waar. Let maar niet op mij.

Z :Overigens, bij nader inzien, - omdat de elektrische ladingen van u-quark en d-quark $+2/3$ respectievelijk $-1/3$ van die van een proton zijn, moet het proton wel uit twee u-quarks en één d-quark bestaan want alleen deze combinatie levert als elektrische lading $2/3 + 2/3 - 1/3 = 1$ protonlading op.

En het neutron moet wel bestaan uit één u-quark en twee d-quarks want $2/3 - 1/3 - 1/3 = 0$ (het neutron is immers neutraal).

A :O ja ¹²⁵.

Z :Ik wou nog even op de verschillende generaties terugkomen:

<i>generatie 1</i>	<i>generatie 2</i>	<i>generatie 3</i>
u-quark	c-quark	t-quark
d-quark	s-quark	b-quark
elektron + neutrino	muon + neutrino	tau + neutrino

Nu moet je weten dat de u-quark, de c-quark, en de t-quark sprekend op elkaar lijken. Het **enige** verschil is dat de c-quark meer massa heeft dan de u-quark, terwijl de t-quark weer meer massa heeft dan de c-quark. Een evenzo in massa toenemende reeks vormen ook de overige deeltjes als je van generatie 1 naar generatie 3 gaat. De deeltjes van de diverse generaties die hierboven op dezelfde regel staan, zijn volkomen identiek op hun massa na. En de deeltjes in generatie 3 hebben steeds de grootste massa, en die in generatie 1 de kleinste.

Er valt een stilte. Z ligt wat te peinzen met zijn hoofd op het kussen en zegt niets. Ook A zwijgt.

Ze zitten met elkaar in een impasse. Er is een mist van moedeloosheid in Z's hersenen. Hij heeft het gevoel dat hij A verveelt. Blijkbaar kan je de pracht en sublimiteit en originaliteit van het meest elementaire dat er is, - van de waarachtigste aller waarheden, van de ultieme waarheid pur sang, niet uit de doeken doen zonder de wiskundige taal te spreken. A zit, verward en depressief, te staren en merkt nauwelijks dat Z zwijgt. Z doet, omdat hij last van

¹²⁵ Z vertelt iets reuze interessants is er niet bij, daarom doe ik het nu. Bij de 3 "gekleurde" quarks (het gaat om de 3 kleuren rood, groen en blauw) die zich in het proton en het neutron ophouden gaat het er zo aan toe dat de quarks allemaal alsmaar van kleur verschieten; dat komt doordat de rizzelende gluonen de betrokken quarks onophoudelijk van kleur doen veranderen (!!!!). De zaak als geheel is en blijft hierbij kleur-neutraal, maar dit is zo'n simpele zaak nog niet, met name is het zo dat de spins van de quarks in de juiste richting dienen te wijzen. (Desondanks zorgt Moedertje Natuur ervoor dat alle neutronen en protonen netjes kleur-neutraal zijn - en ze ziet er sowieso zorgvuldig op toe dat quarks-alleen niet voorkomen.) / Sowhn; met dank aan M. Veltman / *Feiten en mysteries in de deeltjesfysica*.

tranenprikkerigheid heeft, even zijn ogen dicht. Zo vecht hij tegen zijn verdriet. God, wat had hij zich er op verheugd A te vertellen over de subliemste creatie van de mensheid: de kwantumtheorie. De oertocht die door de Oude Grieken begonnen is heeft tot een Volslagen Verrassing geleid. Niemand, niemand, heeft ooit in de verste verte vermoed hoe wonderlijk alles wat er is is. Z houdt hiervan! Hij had zijn Liefde met A willen delen! Maandenlang had hij zich er op verheugd.

...

Dan schrikt A op. Hij voelt zich wat schuldig nu, waarna iets goedigs in hem de overhand krijgt.

A :Wat ik alleen niet begrijp, is, dat die elementaire deeltjes, die natuurlijk nog veel en veel kleiner zijn dan de atoomkern... eh...
Hmm, hoe kan je die eigenlijk dan toch *waarnemen*, dat wou ik nog even vragen?... Het lijkt eigenlijk onmogelijk dat dat kan, dus hoe weten de wetenschappers dan toch zo zeker dat ze bestaan?

Z :

Z :Eh...

Z :Quarks kunnen überhaupt niet als alleenstaande deeltjes voorkomen, omdat gekleurde deeltjes altijd samenklonteren om kleurloze deeltjes te vormen.

Maar van bijvoorbeeld een bewegend elektron kan je in een *bellenvat* het spoor volgen. Een bellenvat bevat vloeistof die een zodanige temperatuur heeft dat de vloeistof bijna kookt; er zit bijvoorbeeld vloeibare waterstof met een temperatuur van twintig Kelvin in het vat (let wel, twintig graden Kelvin: dat is onvoorstelbaar verschrikkelijk koud, om precies te zijn, dat is: 253 °C onder 0...). Suist er een elektrisch geladen deeltje door de vloeistof, dan gaat de vloeistof plaatselijk eventjes koken, precies dáár waar het deeltje erdoorheen gevlogen is. Het gevolg is dat een spoor van minuscule kookbelletjes zichtbaar is dat precies laat zien welke baan het elementaire deeltje gevolgd heeft. Vergelijk dit maar met het condensspoor dat een straaljager trekt als ie hoog verheven het hemelzwerk doorkruist. Het vliegtuig zélf kan je niet zien, maar toch weten we dat het er is.

Van de sporen die in een bellenvat getrokken worden, worden foto's gemaakt die na afloop in alle rust bestudeerd worden. En men plaatst het bellenvat in een magnetisch veld, waardoor de sporen die op de foto zichtbaar zijn gekromd zijn. Uit de mate van kromming kan men het nodige te weten komen over de lading/massa-verhouding van op-gespoorde elementaire deeltjes, waardoor het mogelijk is na te gaan welk type deeltje het is dat het desbetreffende spoor getrokken heeft. Bellenvatfoto's zijn heel boeiend, en vooral die zijn fascinerend welke gemaakt zijn op het

48. alles is anders

moment waarop deeltjes ophouden te bestaan om op te gaan in weer andere deeltjes. Ik zal twee voorbeelden voor je uittekenen.

Eerst de sporen van een simpele botsing van een pion en een proton.

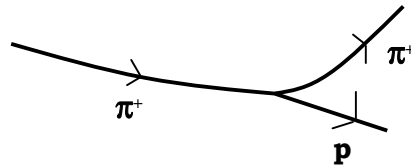

Wat je ziet, is dat er van links een positief geladen pion is komen aanvliegen, dat gebotst is tegen een in het bellenvat aanwezig proton; dit proton is naar voren gestoten, en het pion heeft zijn weg vervolgd in een andere richting dan de oorspronkelijke.

A :Net biljarten!

Z :Ja, inderdaad, alleen hebben in ons geval de betrokken ballen niet hetzelfde gewicht; het proton is aanzienlijk zwaarder dan het pion.

Maar let nu op:

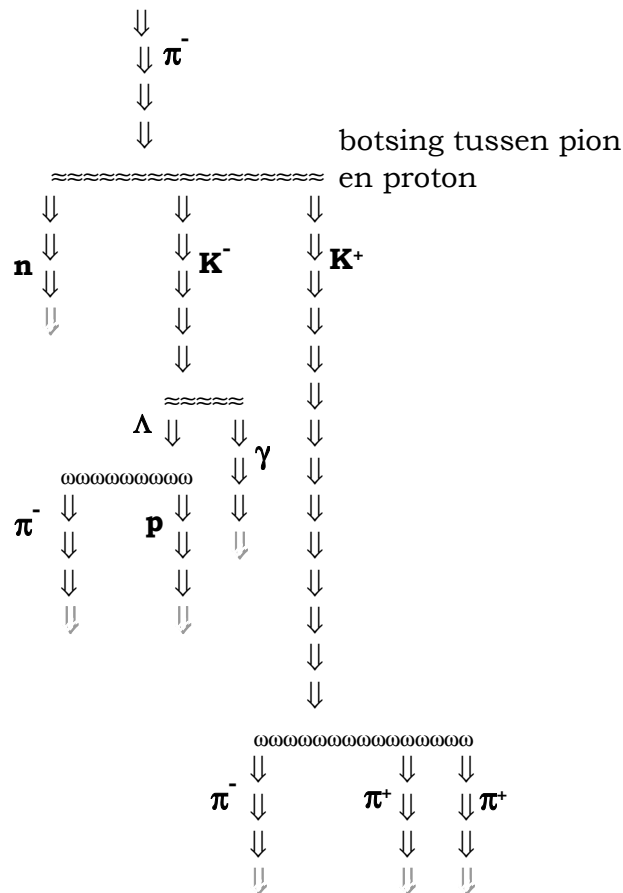

De waterval die je hier en nu aanschouwen moogt is geen bellenvatfoto hoor¹²⁶. Wel is het een schematische weergave van wat er op een zekere bellenvatfoto te zien is, waarbij de dynamische loop der gebeurtenissen van boven naar beneden weergegeven is. En er gebeurt verdomme veel! O, wat de betrokken edele deeltjes al niet meemaken!! Om te beginnen is er, net als zoëven, een botsing tussen een pion en een proton (het proton bevond zich van geen kwaad bewust in het bellenvat totdat het pion het in zijn rust verstoorde). Het grappige is deze keer dat als gevolg van de botsing, zowel pion als proton accuut ophouden te bestaan. In hun plaats ontstaan een neutron en twee *kaonen*. (Wat zou het leuk zijn, als twee auto's die botsten veranderden in een tram, een kruiwagen en een riksja die er doodleuk vandoor gingen.) Met het neutron gebeurt verder niet veel bijzonders; het zal na enige tijd wel uiteenvallen – maar dit is een aangelegenheid die voor ons buiten beeld valt. Het K-deeltje, een negatief kaon, botst op zijn beurt ook weer met een proton dat in het bellenvat aanwezig is, - en huppekee: proton en kaon verdwijnen uit het heelal. Daarvoor in de plaats komen een Λ -deeltje en een foton ter wereld. Met het foton gebeurt verder niets bijzonders, voor zover onze waarnemingen reiken. Het Λ -deeltje echter vervalt na korte tijd. Onder “vervallen” verstaat men: spontaan ophouden te bestaan. Voor het Λ -deeltje in de plaats komen een negatief geladen pion en een proton op de proppen.

Tenslotte gaat ook het kaon K^+ er al doende toe over spontaan te vervallen, waarbij het in drie pionen opgaat.

- A :Sjonge wat is het toch bijzonder dat deeltjes zomaar kunnen ophouden te bestaan, en dat er dan weer heel andere deeltjes voor in de plaats komen!
- Z :Ja; in de grond blijkt de materie lang zo onvergankelijk niet te zijn als we altijd dachten... Alleen energie is onvergankelijk. Overigens begrijpen we beter wat er gebeurt, sinds we weten dat alle materiële deeltjes uit quarks en anti-quarks bestaan (en uit leptonen, maar dit terzijde); het zit namelijk zo dat zich bij botsingen herschikkingen voordoen van de quarks waaruit de betrokken deeltjes bestaan met als gevolg dat er deeltjes ophouden te bestaan terwijl er andere opgebouwd worden. Maar ook glasharde creatie of annihilatie van paren van deeltjes / anti-deeltjes doet zich voor inderdaad. Hoe dan ook, bijzonder blijft het, dat ben ik helemaal met je eens! En wat er gebeurt bij vervalprocessen van, en botsingen tussen de deeltjes zit vol verrassingen en complicaties; daarbij spelen diverse *behoudswetten* een hoofdrol, zoals de wet van

¹²⁶ U kunt, indien u wilt, de desbetreffende foto opzoeken in *De tao van fysica* / F. Capra / Bert Bakker, in hoofdstuk *De kosmische danser* (maar de oorsprong van deze foto moet u zoeken in de instelling genaamd *Argone National Laboratory*).

behoud van energie (deze wet ken je reeds), maar je hebt ook de wet van behoud van impuls, en van elektrische lading, en van spin, isospin, vreemdheid... Ik zal je niet met de details lastig vallen; tenslotte zijn we ontheven van de plicht professionele fysici te worden he hihihhi.

A (vriendelijk lachend omdat hij ziet dat Z niet in zijn gewone doen is):
Wat een geluk inderdaad!...

Z :Heden ten dage doen zekere professionele fysici het met zekere zeer abstracte plaatjes, d.w.z. met plaatjes waarin zowel het een als het ander van haver tot gort dankzij de inzet van hoogstaande wiskunde aan elkaar hangt te hangen maar 't zijn echt wel plaatjes die magnifiek stroken met wat wij in bellenvaten zien, - en ik heb het nu over de formules die de *kwantumveldtheorie* ons schenkt. In de kwantumveldtheorie zijn formules van de kwantummechanica en formules van Einsteins speciale relativiteitstheorie vervlochten – bij elkaar gefröbeld ala het matjes-vlechten dat men op kleuterscholen leren kan als men er handigheid in heeft (ik kon er niets van, hahaha)¹²⁷... Je herinnert je dat uit de algemene relativiteitstheorie volgt dat de zwaartekracht niets is dan een effect van het gekromd-zijn van de ruimte¹²⁸. Als je er over doordenkt komt uit de algemene relativiteitstheorie naar voren dat er een innige verwevenheid is tussen materie en ruimte. Einstein heeft eens gezegd dat de opmerkelijkste conclusie die uit de algemene relativiteitstheorie te trekken valt, is dat je niets overhield als je uit het heelal alle materie weg zou nemen – *ook de ruimte niet!* Ruimte blijkt geen zaak op zich te zijn, maar innig en helemaal verweven te zijn met de materie. En ook de kwantumveldtheorie lijkt iets dergelijks te beweren, met dien verstande dat je het volgens deze theorie zo zou kunnen zien dat de ruimte -het vacuüm- innig van *virtuele deeltjes* vergeven is; ik kom hier zo op terug.. nu eerst iets zeggen over de rol van het “veld” in de kwantumveldtheorie.

Volgens de kwantumveldtheorie is het desbetreffende veld dé basieke entiteit, en deeltjes zijn een soort erupties van het “veld”, d.w.z. van het vacuüm. Maar in wezen is de kwantumveldtheorie een reusachtige Reus bestaande uit formeel formulewerk alsmede apert abstracte pincipes – punt. Het geheel heeft op zijn eigen manier een intrigerende attractiviteit. En de berekeningen stroken ontzettend goed met de waarnemingen, en dáárom is het een goede theorie. Maar of de kwantumveldtheorie duidelijk maakt hoe de

¹²⁷ Voor zover ik weet is Dirac de eerste kwantummechanicus geweest die de relativistische vergelijkingen er bij gesleept heeft; Dirac had een geniaal gevoel voor de betekenis van wiskunde voor de Natuur – waar Einstein weliswaar niet van geporteerd was.

¹²⁸ Dit is in LB behandeld – wij zijn zover niet gegaan – teveel van het goede omdat te dik zijn niet mag kunnen.

Natuur wezenlijk is / wezenlijk functioneert? Nou... “duidelijk” is in ieder geval teveel gezegd. In dit verband is het goed, ons te realiseren dat wat in de wiskunde “veld” genoemd wordt niet identiek is met wat de natuurkundigen (Faraday) in eerste instantie veld genoemd hebben. {Terwijl het in de kwantummechanica zo is dat de desbetreffende vergelijking (Schrödinger – zie blz. 312) als oplossing een wiskundige entiteit heeft, die met symbool ψ aangegeven wordt, en dit is de ψ die wij best al aardig wat keren ter sprake gebracht hebben en het is deze ψ waarmee fysisch waarneembare zaken gecorreleerd zijn die daadwerkelijk gemeten kunnen worden; kortom ψ is de entiteit waarin datgene wat wij een (elementair) *deeltje* noemen gegrond is – terwijl het, zoals gezegd, in de kwantummechanica zo is dat de vergelijking van Schrödinger als oplossing een wiskundige entiteit heeft, die met symbool ψ aangegeven wordt, gaat het er in de kwantumveldtheorie zo aan toe dat de desbetreffende vergelijkingen (niet die van Schrödinger maar die van Dirac e.a.) als oplossing een *operator* hebben – en wiskundig gesproken heeft zo’n operator de kenmerken van een wiskundig veld. [Een operator is een wiskundig begrip: het is een “bewerker” van wiskundige functies. In de wiskunde kan alles, en wie zich met de kwantumveldtheorie wil inlaten moet bereid zijn tot het verrichten van veldwerk.] Welaan, en deze operator dan is het, die onze entiteit ψ kan voortbrengen... c.q. in staat is een bestaande entiteit ψ te vernietigen; want er zijn twee uitvoeringsvormen van dit operator torretje: er is een type dat een ψ -entiteit (bijvoorbeeld een ψ die een elektron representeert) CREËREN kan en er is een type dat een aanwezige ψ ANNIHILEREN kan. Nou, en als je je nu afvraagt waar in des hemels naam een door het opereren van zo’n operator gecreëerde entiteit ψ vandaan komt, dan luidt het antwoord (blijkbaar): ’t is tot stand gebracht geworden door wat ik het “oerveld” pleeg te noemen... en dit “oerveld” is niets meer of minder dan het vacuüm. Overigens is het gangbaar te zeggen, in boeken voor leken, dat het torretje deeltjes creëert resp. annihileert maar in feite gaat het om creëren resp. annihileren van ψ ’tjes.} Hoe dan ook: alle door ons waargenomen materie is volgens de kwantumveldtheorie gewrocht doordat operator-velden het “oerveld” tot ψ -creatie oftewel deeltje-creatie aangezet hebben ¹²⁹.

En de kwantumveldtheorie ¹³⁰ suggereert, zoals zoëven reeds

¹²⁹ Z zegt dit hier zo... ik apprecieer zijn poging tot het juist zeggen, maar zou “oerveld” door “oer-energie” willen vervangen, daar zou ik me beter bij voelen. Ik zie het vacuüm als een energievorm en de creatie en annihilatie van ψ ’tjes als werkingen van energie. Overigens ben ik het met Z eens dat men de kwantumveldtheorie kan bewonderen en appreciëren en zich desondanks afvragen of hij ons *inzicht* geeft in hoe de Natuur wezenlijk werkt want ’t komt over als een ad hoc bouwsel van formules en principes – dat weliswaar geniaal geconstrueerd is en prachtig strookt met de resultaten van experimenten en met hoe de Natuur zich manifesteert. / Sowhna.

¹³⁰ Het word tijd dat ik toegeef meer dan eens in de fout gegaan te zijn want

48. alles is anders

opgemerkt, dat er bij voortduring virtuele deeltjes ontstaan en weer verdwijnen; oftewel het vacuüm kan als één en al gekrioel van virtuele deeltjes opgevat worden... Bijvoorbeeld (nu volgt een voorbeeld van gekrioel):

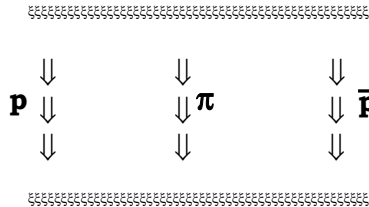

Het begint met “niets”, dan ineens heb je drie virtuele deeltjes: een virtueel proton, een virtueel pion en een virtueel antiproton, en even later zijn de drie mannekes alweer vernietst (als ik een kunstenaar was maakte ik een beeld genaamd Manneke Niets om in Brussel op te stellen naast dat andere Manneke, hihhi) (maar eigenlijk staat dat er al he, hahaha). Aldus hoe het er in het vacuüm in het heelal blijkbaar onophoudelijk aan toe gaat. Dit was maar een voorbeeld hoor; er zijn allerlei soorten virtuele deeltjes betrokken bij de zich onophoudelijk voltrekkende vacuümdeeltjesdansjes. Alles is mogelijk zolang de behoudswetten maar niet geschonden worden – en men zich aan Heisenbergs gestrenge voorschrift houdt natuurlijk! Ik geef nog een voorbeeld, eentje dat in zekere zin nóg markanter is:

iedereen zegt “kwantumveldentheorie” en ik zeg “kwantumveldtheorie”. Maar ik zie het zo dat alleen het vacuüm fysisch gesproken een veld is; de operatorvelden zie ik als wiskundige hulpmiddelen en niet als fysische velden.

48. alles is anders

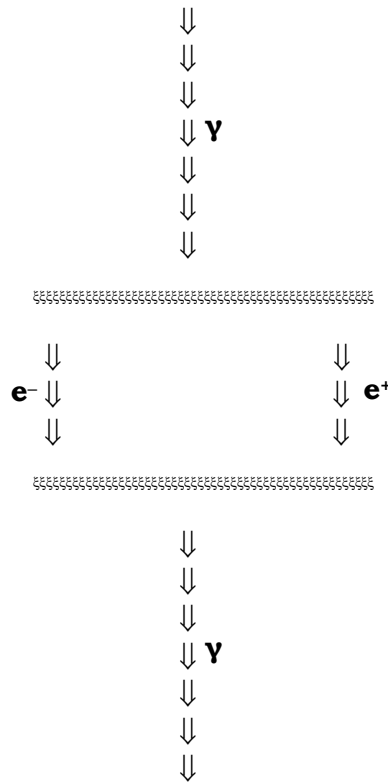

Z: Wat zie je hier?

A:

Z: Je ziet hier een foton dat heel eventjes verandert in een virtueel elektron en positron, die echter fluks weer foton worden.

Wat is hier bijzonder aan?

A:

Z: Hier is bijzonder aan, dat het foton voortgaat: met welke snelheid?

A:

Z: Die van het licht, Aatje, die van het licht!! Want ten opzichte van *elk* referentiestelsel reist élk foton onherroepelijk met de lichtsnelheid!

En wat weten we van objecten die zich met de snelheid van het licht voortspoeden?

A:

Z: Daar weten we van dat hun rustmassa 0 moet zijn – anders kunnen ze de lichtsnelheid godsonmogelijk halen.

En wat weten we van de massa van het elektron en het positron?

A: Hé, inderdaad dat is gek – want die hebben een zeker massaatje, toch? Ik weet dat ze bij weging superlicht plegen uit te vallen, maar mij staat bij dat hun massa in ieder geval toch niet nul is??

Z: Precies. Maar als het foton gedurende een fractie van de tijd in een virtueel elektron en positron verandert, dan...

A:

Z: Dan geldt dat de rustmassa's van het betrokken elektron en positron inderdaadwerkelijk 0 kunnen zijn – dat kan niet anders, dat **moet!!** Anders kunnen ze niet met de snelheid van het licht voortgaan... Hoe is dit mogelijk? Wel, weet je: de onzekerheidsrelatie van Heisenberg staat toe dat gedurende een zéér kort tijdsbestek deeltjes een energie kunnen hebben die afwijkt van de energie die ze normaal gesproken hebben. En vanwege het roemruchte feit dat massa niets dan een speciale vorm van energie is, staat de onzekerheidsrelatie ook afwijkende massa's toe, mits het maar niet te lang duurt. Hier volgt Heisenbergs formule nog eens, in de vorm die de waarheid die ik je nu op de mouw aan het spelden ben laat zien:

$$\Delta W \Delta t \geq \hbar/2.$$

De ΔW staat voor de toegestane afwijking van de energie; de Δt staat voor de tijdsduur gedurende welke de energie-afwijking zich voor mag doen. En Heisenbergs formule zegt: “Als het maar héél kort duurt, mag de energieafwijking aanzienlijk zijn”. Dus: het kán: het kán dat een foton, mits het maar heel kort duurt, eventjes verandert in een elektron en positron ¹³¹!

A:

Z: Ik kan je nog verklappen dat je als definitie van wat een virtueel deeltje is, aan kunt houden: “Een virtueel deeltje is een deeltje met een massa die afwijkt van de massa die het normaal gesproken heeft, waarbij de afwijking niet langer mag duren dan Heisenbergs onzekerheidsrelatie toestaat”.

A :Fikkie!

Z :????

A :Pet!

Z :

A :Gooi het maar in m'n pet en geef mijn portie maar aan Fikkie.

Z :Hihihhi. Ja jong, hier heb je nu de Alles Is Anders Show in optima forma!

Z :Zeg! Ik denk haast, dat ik je wel voldoende gepijnigd heb zo, met de kwantummechanische rara-treiters.

Rariteiten die vooral zo hard aankomen doordat ik je toespreek in

¹³¹ Helaas... wederom voel ik me niet gelukkig met hoe Z het zegt. Je hebt in je *berekeningen* nodig dat je ook processen meerekent ala het door Z beschreven virtuele gedans waarbij bijvoorbeeld een virtueel proton, pion en antiproton “ontstaan” en wederom verdwijnen, of waarbij een foton verandert in een elektron en positron, - maar of dit inhoudt dat deze deeltjes ook daadwerkelijk tot “bestaan” komen (wat dat dan ook betekenen moge), dat weet niemand. / Sowhn.

de verkeerde taal. Ik zou me namelijk moeten bedienen van de taal der wiskunde...

A :Houopscheiuit & blablابلابلahonderdopeenhoop.

Z :Jawel en carbidmoestenzelusten maar als je de wiskundige taal verstond zou het weliswaar behoorlijk ploeteren zijn om het verhaal dat de kwantumtheorie vertelt terdege te volgen en tot je door te laten dringen, maar veel van wat nu onbegrijpelijk is zou dan geen issue meer zijn.

De taal der wiskunde is de aangewezen taal om de fundamentele natuurkundige Waarheden mee onder woorden te brengen. Andere talen zijn domweg niet van toepassing.¹³²

Ik wou verder de hele kwantumtheorie maar laten voor wat ie is; we zullen dit onderwerp verder laten rusten; laat ons deze zaak seponeren! Ik stel voor dat we in dezen nu eens niét zo'n berucht "later" zullen hebben. We komen er gewoon niet meer op terug, OK?

A :Prima-de-luxe bedacht van je.

Z :Hihihih.

Het enige wat ik vlug nog even kwijt wil, maar dat zal ik nu vlug even doen, dat is dat alle behoudswetten voortvloeien uit "symmetrieën"¹³³; én ik moet toch ook nog even aanmelden dat er theorieën zijn die poneren dat zelfs quarks en leptonen nog niet de aller-elementairste deeltjes zijn. Er zijn wat dit betreft diverse mogelijkheden geopperd. Ik wil alleen even een idee van Haim Harari noemen. Volgens hem zijn er maar twee elementaire deeltjes, *rhisonen* genaamd. Er is een rhison met een lading van $+1/3$ (het *T-deeltje*,) en het andere rhison is elektrisch neutraal en heet *V-deeltje*. Tevens heb je dan nog, zoals altijd, de anti-deeltjes. Volgens dit plaatje bestaat een elektron uit drie anti-T-deeltjes; een neutrino bestaat uit drie V-deeltjes; een u-quark bestaat uit twee T-deeltjes en één V-deeltje, enzovoort. Dit plaatje en soortgelijke plaatjes zijn weliswaar met een aantal bezwaren behept. Veel fysici geloven dan ook niet dat quarks en leptonen uit nog kleinere deeltjes bestaan. Ik zelf trouwens wel, ik denk wél dat het zo is, maar ik ben dan ook geen fysicus! Maar ik vermoed, eerlijk gezegd, dat de wezenlijk elementaire deeltjes massaloos en afmetingsloos zijn. Dit is weer zomaar een Z-ideetje hoor, louter bedacht ter Z-bevrediging¹³⁴. Mijn

¹³² Misschien is het gewoon zo dat het homo sapiens überhaupt niet gegeven is op andere, "diepere" manier de Natuur te begrijpen dan d.m.v. de inzet van wiskunde mogelijk is. {Dit zou dan, in de woorden van Einstein, betekenen dat de Lieve God weldegelijk een beetje *boshaft* is.} / Bennie

¹³³ Zie nu voetnoot 119 op blz. 337.

¹³⁴ Tja. Nu, nu de eenentwintigste eeuw begonnen is, weten we dat de twintigste eeuw geëindigd is met uitzicht op de zogenaamde *snarentheorie*, waarbij het zo is dat de betrokken *snaren* bij voortduring trillen; snaren hebben een zekere afmeting(en) (in een heleboel dimensies) en zijn, volgens de

gedachtengang is de volgende. Veronderstel eens dat de aller-elementairste deeltjes miniknikkertjes met bepaalde afmetingen zijn. Dan zou je zo'n knikkertje in gedachten op kunnen splitsen in kleinere fraktietjes, deeltjesfrutseltjes. Het deeltje is dan de vereniging van de zo gedachte frutseltjes. In onderstaande tekening heb ik één frutseltje getekend: Δ .

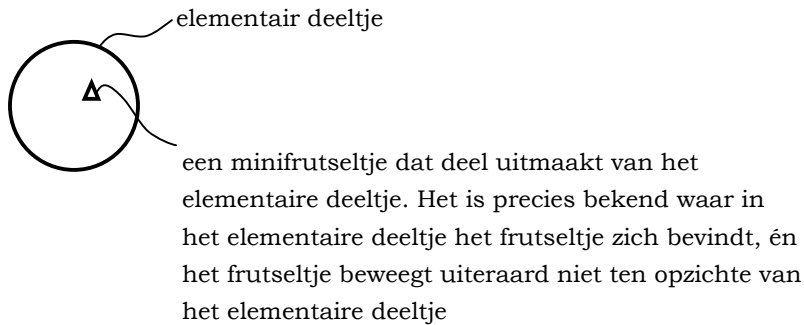

Nu is het zo, dat je van dit frutseltje zowel de positie weet als de hoeveelheid beweging want zijn positie binnen het elementaire deeltje ligt vast, en zijn hoeveelheid beweging is nul. Maar dit is strijdig met Heisenbergs onzekerheidsrelatie! Dit is de simplistische redenatie {hihihi} die me ertoe brengt, te geloven dat de wezenlijk elementaire deeltjes afmetingloos – en dus massaloos – zijn; het zullen deeltjes zijn ala fotonen, denk ik.

Intussen kan je wel duizelig worden als je hier over doordenkt want als de wezenlijk elementaire deeltjes geen ruimte innemen wat is dan nog de functie van het begrip ruimte in onze plaatjes? *NIHIL!* Nouja, ook goed; dat “ruimt” dan mooi op... Weer een a-priori concept minder; prima toch! Merk nog op dat uit mijn plaatje volgt dat materie überhaupt geen massa heeft; alleen energie heeft massa.

Ik kom altijd weer uit op de gedachte, dat alleen energie “bestaat”, en dat bestuderen van de natuur in feite de bestudering van de eigenschappen van energie is. Zonder dat we óóit zullen weten wat energie is...

En nu, tot slot, even heel summier, wil ik je ervan in kennis stellen hoe belangrijk het begrip *symmetrie* is in de fysische plaatjes. Niet dat ik me nu in staat acht de pracht van het verband tussen behoudswetten en symmetrie uit te leggen – maar ik wil er even iets over zeggen, zodat je er tenminste van gehoord hebt.

Welnu, zoals je weet is het zo dat de algehele kenmerken van de natuur gisteren, toen je naar bed ging, dezelfde waren als die welke je vanmorgen, toen je opstond, aantrof. Zoals de vergelijkingen van

Maxwell gisteren het elektromagnetisme adequaat beschreven, doen ze dat vandaag ook nog. En ook morgen zal de natuur zijn zoals ze steeds geweest is. De wetten van de natuur veranderen niet met het verstrijken van de tijd. De natuur blijft van eeuwigheid tot amen zichzelf gelijk.

A :Als jij het zegt zal het wel zo zijn.

Z :De invloed van mijn woorden kan niet worden overschat.

Maar dat de natuur gisteren was zoals zij ook morgen zijn zal, brengt men als volgt onder woorden: *de natuurwetten zijn symmetrisch ten opzichte van verplaatsingen in de tijd.*

En weet je wat nu zo aardig is? Dat de wet van behoud van energie helemaal geen “door God gegeven” wet is, doch puur de consequentie van bovengenoemde symmetrie!

Dat energie altijd behouden moet blijven is niet één of andere verordening die zomaar uit de lucht komt vallen, doch is niets dan het onvermijdelijke gevolg van het feit dat de natuurwetten niet veranderen terwijl de tijd voortschrijdt.

Vind je dat nou niet prachtig?

A :Ja, ja.

Z :Ik vind dit zoiets wonderschoons – ik weet niet: - dat uit zoiets voor de hand liggends als, dat gisteren de natuur dezelfde natuur was als ze vandaag ook nog is, dat dááruit de hele “wet” van behoud van energie volgt... o, ik kan niet zeggen hoe móói ik dit vind!

A :Nou, inderdaad, het is ook echt heel wonderlijk, dat vind ik ook wel hoor.

Z :En weet je, álle behoudswetten, bijvoorbeeld ook de wet die zegt dat elektrische lading altijd behouden blijft, álle behoudswetten zijn helemaal geen arbitraire wetten waaraan de natuur zich maar te onderwerpen heeft, nee, alle behoudswetten zijn niets dan gewoon het logische gevolg van één of andere symmetrie.

Het is namelijk zo, dat áltijd als er een symmetrie is, er een corresponderende fysische grootheid is, die behouden blijft.

Ach God, ach God, de schepping is een symfonie van een schoonheid, zó... O verdomme waarom zie ik toch altijd nooit kans, mijn gevoel goed te uiten!

Wat me altijd zo ten diepste frappeert, is dat uiteindelijk, als je maar lang genoeg zoekt, alles blijkt te berusten op zulke ongelooflijk klare, rechtlijnige, onopgesmukte principes...

A :Z?

Z :Ja?

A :Mag ik je nog iets vragen?

Z Hihihhi.

Jij wel, beste A!

A :Nou, ik begrijp namelijk eerlijk gezegd niet helemaal zo goed wat dat begrip symmetrie precies betekent – kan je daar nog iets over

zeggen?

Z :Jazeker. Symmetrie is, dat je na de een of andere manipulatie dezelfde situatie teruggekregen hebt als die welke je vóór de manipulatie ook had. Een voorbeeld dat bekend is uit onze dagelijkse belevenissenwereld is de *spiegelsymmetrie*. Eén of ander voorwerp is spiegelsymmetrisch, als zijn spiegelbeeld er hetzelfde uitziet als het voorwerp zelf. Zo zijn bijvoorbeeld de letters A en E spiegelsymmetrische figuren... Als je er via een spiegel naar kijkt, zie je deze mannekes jou ongewijzigd toelachen.

A :Eh... de letter E toch niet?

Z :Jawel hoor, de bovenste helft is het spiegelbeeld van de onderste, oftewel met ander woorden: als je een E eerst negentig graden draait (op z'n ruggie of buikie legt), en vervolgens een spiegel naast hem houdt, zie je hem ongewijzigd prijken.

Maar er zijn nog meer mogelijkheden. Zie bijvoorbeeld onderstaande tekening:

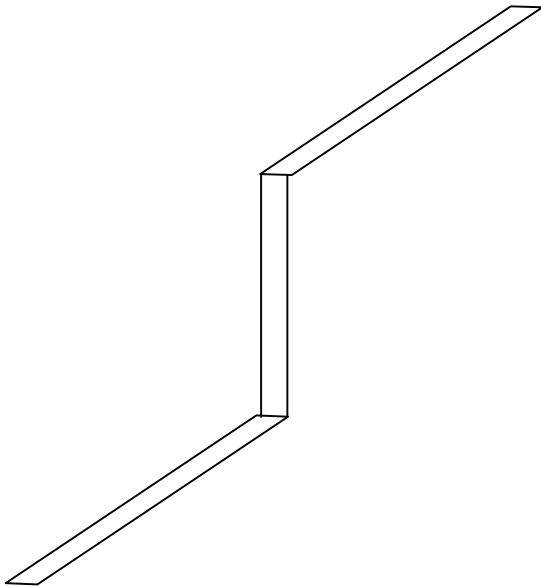

Deze figuur is niet spiegelsymmetrisch. Maar als je het papiertje waarop ik de figuur tekende op zijn kop houdt, heb je precies dezelfde figuur weer. Ook dit is symmetrie.

Het wiskundige begrip symmetrie kan in abstracte wiskundige termen gedefinieerd worden, en er is een veelheid aan wiskundige manipulaties mogelijk waarbij de aldus gedefinieerde symmetrie opgeld doet. En altijd als er in de wiskundige beschrijving van een

basieke natuurwet een symmetrie aanwezig is, is er een grootheid die behouden blijft!

A, ik vind dat we vandaag weer geweldig onze besten gedaan hebben! Tot morgen, jong.

A :Tot morgen... ¹³⁵

Ik (degene die *Levend begraven* geëpibreerd heeft) zou hier een belangrijke opmerking willen maken; tenminste, ik vind hem belangrijk. Dit betreft een aspect van de kwantummechanica dat ik jarenlang verkeerd begrepen heb. Ik heb er namelijk een aeon over gedaan, te weten te komen dat van het plaatje van een deeltje in een potentiaalput, alsmede van het gebruik van het woord “golfje”, een suggestie uitgaat die helemaal niet klopt. Bij het deeltje dat in de potentiaalput gevangen zit, is het zo dat de ψ een golfvorm-aspect heeft. En je leest in de populaire boekjes dat interferentie van materiegolven betekent dat de materiegolfjes elkaar uitdoven respectievelijk versterken. Nu, dan denk je als clowntje Sowhn natuurlijk, dat daarbij bedoeld wordt dat de desbetreffende groottes van het “materieveld” ψ , met het verstrijken van de tijd een golfbeweging vertonen, d.w.z. ritmisch toenemen en afnemen. En dit is in het algemeen helemaal **niet** zo!! Hoe het dan wel is? Nou, ψ is een *complex getal*; en complexe getallen hebben zowel een amplitude als een fasehoek. En interferentie van complexe getallen ontstaat, doordat in voorkomende gevallen de betrokken complexe getallen bij elkaar opgeteld moeten worden, waarbij uitdoven respectievelijk versterken zich voordoet *als gevolg van de verschillen tussen de fasehoeken!!* Ik wilde dit hier even expliciet zeggen, omdat de meeste boeken over kwantummechanica de dingen in dit opzicht behoorlijk misverstanden verwekkend naar voren brengen. Ik ben vast niet de enige die e.e.a. (jarenlang) verkeerd begrepen heeft! En dit is een ánder verschijnsel dan het verschijnsel interferentie zoals je dat bij bijvoorbeeld golven in water kunt observeren¹³⁶. Ik wilde dit hier even expliciet zeggen, omdat de meeste boeken over kwantummechanica de dingen in dit opzicht behoorlijk misverstanden verwekkend naar voren brengen. Ik ben vast

¹³⁵ Over de dominante rol die de lagrangiaan speelt heeft Z niets gezegd, mogelijk omdat het te gek voor woorden is. Of stuiten we nou op een geval van welbewust doodzwijgen? (ik heb een haat-liefdeverhouding met de lagrangiaan en m.i. begrijpt niemand hoe het komt dat ie kan wat ie kan).

¹³⁶ Als je de twee componenten van het complexe getal separaat beschouwt veranderen ze met het voortschrijden van de tijd ieder voor zich wel ala een sinus maar ik vind het onlogisch niet het complexe getal als geheel in ogenschouw te nemen omdat de Natuur het ook niet doet.

niet de enige die e.e.a. (jarenlang) verkeerd begrepen heeft!

Het kan zijn dat wat ik hier zeg niet duidelijk is omdat u niet gewend bent met complexe getallen om te gaan. Ik beloof, dat ik op deze kwestie t.z.t. zal terugkomen, - als ik tijd van leven heb... Ik kan u alvast zeggen dat ik zekere ideeën van Bohr helemaal niet waardeer, en de Heisenbergrelatie *niet* als een fundamentele natuurwet zie. Maar Z heb ik hierboven desondanks tot op zekere hoogte zijn gang maar laten gaan, omdat u nu tenminste weet hoe door de goegemeente der natuurkundigen over de kwantummechanica gedacht wordt (foutief, naar mijn mening) hetgeen goed is om te weten in het kader van de algemene ontwikkeling, hihihhi.

Maar er zijn adequater manieren om het te zeggen. Als ik tijd van leven heb, en ik hoop van harte dat ik die hebben zal, zal ik over het plaatje vertellen dat Feynman uitgetekend heeft; ik sla het erg hoog aan, en hoop werkelijk dat het me lukken zal u Feynmans plaatjes te laten zien. Ik hou er van!

Daarop vooruitlopend wil ik hier en nu nogmaals onderstrepen, dat het misleidend is bij de kwantummechanische plaatjes überhaupt in termen van “golfjes” te spreken. Het is even raar het desbetreffende verschijnsel golven te noemen, als het raar zou zijn te zeggen dat een onder een rijdende trein roterend wiel golft. In feite is er nóch bij fotonen nóch bij elektronen sprake van een *golfbeweging*, maar is er sprake van *complexe getallen* waarvan *het argument (de fasehoek) bij voortduring toeneemt*; ik herhaal: niet een golfbeweging doet zich voor, maar een voortdurende toename met het verstrijken van de tijd, van de fasehoek van de desbetreffende complexe getallen (*waarbij het heel wel zo kan zijn dat de **amplitude onveranderlijk steeds even groot blijft** – NIKS GEEN GEGOLF VAN DE GROOTTE VAN NADAATJE ψ !*¹³⁷).

Let wel, áltijd als er golven zijn, is er een medium waarin de golven zich voordoen; bijvoorbeeld water is de “drager” voor watergolven, en het elektromagnetische veld is de “drager” voor radiogolven¹³⁸. Maar bij het ψ -geval gaat het louter om getallen (complexe getallen) – een fysisch medium voor het “dragen” van ψ is er NIET \rightarrow dus ψ -golven bestaan niet.

Het zou al met al veel adequater zijn, in termen te spreken van pijltje-deeltje-dualiteit, dan van golf-deeltje dualiteit (het zou nog veel beter zijn, de verouderde ideeën van Bohr allemaal in het museum te

¹³⁷ Ik heb me de gewoonte eigen gemaakt om “deeltjes” die zich houden aan de wetten der kwantummechanica, “nadaatjes” te noemen. Excuus. / Bennie

¹³⁸ Helaas bestaan feitelijk elektromagnetische golven ook al niet; in de praktijk kunnen we als ezels hulpmiddel werken met de desbetreffende bevindingen van Maxwell weliswaar maar in wezen gaat het om fotonen die geraffineerd gedrag vertonen – hetgeen niet wegneemt dat met name de zogenaamde radiogolven in antennes stroompjes op kunnen wekken die gedaantes hebben ala golfje. Het is en blijft bijzonder (verwarrend) allemaal.

48. alles is anders

zetten, en sowieso nimmer meer te spreken in termen van “dualiteit”). Het is me echt een volslagen raadsel hoe het komt dat het merendeel van de natuurkundeleerboeken betreffende kwantummechanica in het golfplaatje-denken is blijven steken. Het golfplaatje is gewoon apert *misleidend*.

ER ZIJN HELEMAAL GEEN ψ -GOLFJES!

(God, ben ik nu eindelijk duidelijk genoeg geweest?)¹³⁹ In boekje *QED, the strange theory of light and matter* doet Feynman het goed; hij werkt daar met ronddraaiende pijltjes, en dat is niet zomaar een leuk bedacht aardigheidje, het is zeer terecht dat Feynman het zo doet, en er blijkt uit hoe een groot natuurkundige hij is – zo eentje die het echt begrepen heeft – want het ronddraaiende pijltje is absoluut een perfect plaatje van wat de desbetreffende complexe getallen zijn en doen: dit plaatje is veel, veel, veel beter dan het golfjesplaatje.

Weg met de golfjes!¹⁴⁰ Weg met de “dualiteit”! {Wiskundig-technisch kan je het over “golfjes” hebben¹⁴¹ (ik vind ’t gekunsteld weliswaar) maar in boeken voor de geïnteresseerde leek moet je ze roterende pijltjes noemen anders krijgt men een verkeerd beeld van hoe het feitelijk zit.}

{Maar had Demokritos nou gelijk? → Ja natuurlijk: alle materie bestaat uit quarks en leptonen, meer niet.

Er zijn weliswaar goede redenen om te erkennen dat ook fotonen t/m gluonen zich als deeltjes gedragen.

Er zijn weliswaar goede redenen om *energie* als de fundamentele entiteit te zien waar alles uit bestaat en ik heb de indruk dat er goede redenen zijn om het zo te zien dat *informatie* van vitaal belang is voor het zich voltrekken van *gebeurtenissen*.

¹³⁹ Iemand zou kunnen opmerken: “Er zijn oplossingen van de Schrödingervergelijking ala bijvoorbeeld $\Psi = A \sin(kx)e^{-iEt/\hbar}$, en hierin beschrijft de term $\sin(kx)$ weldegelijk een golf”. Mijn antwoord zou dan zijn: “Je hebt van die wegen met een wegdek waaronder de grond op meerdere plaatsen zodanig verzakt is, dat het wegdek de vorm van een golf gekregen heeft – maar desondanks is er toch heus geen sprake van dat het wegdek zich als een golf gedraagt – en $\sin(kx)$ is een functie van de plaats (niet van de tijd), daarom gaat het *niet* om een golf; - en, trouwens, als zich bij Ψ 's “interferentie” voordoet wordt deze door termen ala $e^{-iEt/\hbar}$ veroorzaakt, niet door termen ala $\sin(kx)$ ”.

¹⁴⁰ En ik heb, zoals eerder reeds opgemerkt en zoals u nu begrijpen zult, een hekel aan de term “golffunctie”; echt waar: *complexe e-functie* is een veel betere term (“e” is in dit verband een getal ter grootte van 2,7182818285...; en over wat “e” eigenlijk in feite is, daarover wordt in Boekje 4 *Levend*, in hoofdstukje *Valreepjes* in item [33] e.e.a. gezegd). / A.Z.S.

¹⁴¹ Tijdens een gesprek dat ik eens had met een briljant student wiskunde/theoretische-natuurkunde, zei hij mij: “Je moet *golf* gewoon definiëren als: De oplossing van een golfvergelijking”. Maar zo’n definitie mag bruikbaar zijn in de domeinen aan de wiskunde – bij natuurkundig denken werkt ’t verwarrend. Ik zie het voorstel van deze student als een instantiatie van de neiging van wiskundigen aan bestaande woorden een betekenis toe te kennen die (enigszins) afwijkt van de gangbare betekenis.

Weliswaar weten we niet wat energie is.

Weliswaar weten we niet wat informatie is.

Weliswaar weten we niet wat een gebeurtenis is, m.a.w. we weten niet wat het blote fenomeen *bestaan* nou eigenlijk voor een toestand is; we weten dat het een hele toestand is maar snáppen we het? – Nee.

Weliswaar weten we heden ten dage heel veel meer dan toentertijd Demokritos en de zijnen maar het is en blijft een feit dat we er met z'n allen toch nog steeds helemaal niets van begrijpen.}

Extra traktatie (bijlage)

Zie ondervolgend plaatje.

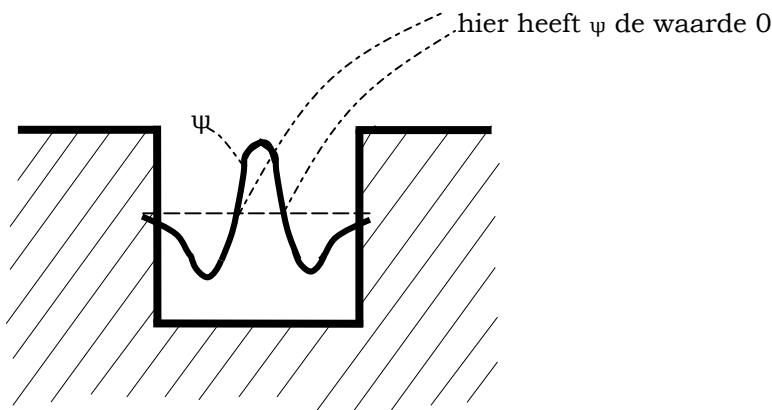

Dit is een afbeelding van een deeltje in een potentiaalput (u zag het eerder reeds op bladzijde 313); wat je ziet is een gedaante van ψ in de put, een gedaante van het desbetreffende “materieveld”. Er moet mij nu iets van het hart, om het verhaal compleet te maken. Het volgende: er zijn meerdere gedaantes van ψ in de potentiaalput mogelijk (die zien er allemaal “golverig” uit). *Bij elk van deze gedaantes heeft het gevangen deeltje een zekere energie*; de situatie (de “gedaante”) waarin deze energie het kleinst is, noemt men de *grondtoestand*. Laat ons de grondtoestand aanduiden met ψ_1 . We duiden de situaties met hogere energieën aan met ψ_2 , ψ_3 , ψ_4 enzovoort; elk van deze situaties is een mogelijke *toestand* van het deeltje. Een tipje van de formulesluiers oplichtend schrijf ik nu:

$\psi_1 = \psi_1 e^{-iE_1 t/\hbar}$; hierin staat E_1 voor de energie die hoort bij ψ_1 . En tevens geldt:

$\psi_2 = \psi_2 e^{-iE_2 t/\hbar}$, waarbij E_2 de energie van ψ_2 is. En we hebben

$\psi_3 = \psi_3 e^{-iE_3 t/\hbar}$, en $\psi_4 = \psi_4 e^{-iE_4 t/\hbar}$, enzovoort, waarbij E_3 de energie van ψ_3 is, en E_4 de energie van ψ_4 . Dit vinden we leuk en aardig, vastwel; maar neemt u het maar ongeschokt voor kennisgeving aan maar nu volgt een enorm verrassende mededeling (toen ik er van hoorde vond ik het zeeer verrassend). Verrassende mededeling: Het kan heel wel zo

zijn dat ψ in feite een “mengvorm” van $\psi_1, \psi_2, \psi_3, \psi_4$ enzovoort is! Het toverwoord in dezen is *superpositie*. Men schrijft ’t gek genoeg als

volgt: $\psi = C_1\psi_1 + C_2\psi_2 + C_3\psi_3 + C_4\psi_4 + \dots$, oftewel:

$\psi = C_1\psi_1 e^{-iE_1 t/\hbar} + C_2\psi_2 e^{-iE_2 t/\hbar} + C_3\psi_3 e^{-iE_3 t/\hbar} + C_4\psi_4 e^{-iE_4 t/\hbar} + \dots$; hierin staan

$C_1, C_2, C_3, C_4, \dots$ voor getallen – dit zijn in het algemeen complexe

getallen, maakt niet uit, – ook van dit euvel nemen wij onverstoorbaar

kennis. De betekenis van de getallen $C_1, C_2, C_3, C_4, \dots$ is een

bijzondere – waar we achter komen door eindelijk weer met beide

benen op de grond te gaan staan, d.w.z. we gaan gewoon meten – en

welke meting is het die we doen? We gaan de energie van het deeltje

meten! We hebben de toestand (een hele toestand!):

$\psi = C_1\psi_1 + C_2\psi_2 + C_3\psi_3 + C_4\psi_4 + \dots$, en nu gaan we meten hoeveel energie

het deeltje heeft; en we vinden dan:

= ofwel de energie is E_1 ,

= ofwel de energie is E_2 ,

= ofwel de energie is E_3 ,

= ofwel de energie is E_4 ,

.....

En hoe groot is de kans dat je energiewaarde E_1 vindt? Deze is gelijk aan $|C_1|^2$.

En hoe groot is de kans dat je energiewaarde E_2 vindt? Deze is gelijk aan $|C_2|^2$.

En de kans dat je energiewaarde E_3 vindt, is gelijk aan $|C_3|^2$; en de kans dat je energiewaarde E_4 vindt, is gelijk aan $|C_4|^2$; enzovoort.

En je vindt als energiewaarde dus óf: E_1 , – óf: E_2 , – óf: E_3 , – óf: E_4 , enzovoort. Een waarde tussen E_1 en E_2 in, of tussen E_3 en E_2 in ofzo, zul je nooit vinden. Met andere woorden, de energie die je meten kunt is *gekwantiseerd*; aan dit feit is het, dat de kwantummechanica haar naam dankt.

Nog een laatste verduidelijking. Als zich bij zogenaamde

ψ -“materievelden” (“materieveld”... wat een verkeerde term is dat toch)

– als zich door de aanwezigheid van meerdere materievelden ψ

interferentie voordoet, dan zijn het de formuletermen ala $e^{-iEt/\hbar}$ die de

interferentie veroorzaken; bijvoorbeeld, als we met formules te maken

hebben ala $\psi = \sqrt{(2/a)} \times \sin(n\pi x/a) \times e^{-iEt/\hbar}$, dan zijn het NIET primair de

zogezegd golverige termen ala $\sin(n\pi x/a)$ die de interferentie

veroorzaken, maar wel, zoals gezegd: de termen ala $e^{-iEt/\hbar}$. Waarvan

akte!¹⁴²

Er zijn, er zijn, er zijn, er zijn, er zijn helemaal geen “materiegolfjes”¹⁴³ in casu elektronen, fotonen, protonen en überhaupt sowieso de hele

¹⁴² Als het goed is kom ik hier later op terug.

¹⁴³ Er zijn alleen maar razende complexe getallen en gebeurtenissen gevoed door energie en informatie.

48. alles is anders

deeltjesdierentuin. k blijf het toch zeggen hoor.

{Einstein heeft de term golffunctie nimmer gebruikt; hij bezigde de term ψ -functie; mooi zo!}

25-jun-2009

49. Buiten de deur was alles anders

[tm]

Hij hield van mooi zingen en de anderen gingen op de melodieën die ze leren moesten vieze woorden galmen.

Bennie was écht anders, gespeend van enig verzet tegen gezag, zeer volgzzaam. Dit kwam vooral doordat zijn moeder heel veel met hem praatte, de dingen aan hem uitleggend, en daarbij buitengewoon redelijk was. En ze was erg toegeeflijk want als hij ergens om vroeg, kreeg hij het bijna altijd; en hij koesterde nooit haatgevoel tegen haar.

Hij kon haar volkomen vertrouwen, dat was het!

Maar buiten de deur was alles anders:

Het jongetje, blij met zijn nieuwe step, al had hij liever gehad dat die rood was, hoort met bewondering wat zijn vriendje zegt. Het vriendje zegt dat hij met zijn ogen dicht langs de rand bovenaan de steile trap (dit is de trap die naar beneden voert, naar de kelders onder de Westerhoutstraatse flat alwaar de gezinnen onder andere de kolen voor hun kachels bewaren) durft te rijden, evenwijdig aan het brede trapgat. Het vriendje doet het voor. Dus dat laat Bennie niet op zich zitten; hij posteert zijn step evenwijdig aan de rand, doet zijn ogen dicht en rijdt. Meteen voelt hij hoe hem iets vreselijks overkomt, hij kiepert naar voren, kiepert opzij, smakt halsoverkop op de traptreden, en duvelt helemaal naar beneden de trappen af. Hij blijft verward liggen, merkt na enige tijd dat hij in een plas regenwater ligt. Zijn vriendje juicht:

“Ik heb natuurlijk stiekem gekeken toen ik het deed, wat een stommerd ben jij, hahaha”. O wat schaamt Bennie zich.

Hij heeft een hersenschudding.

De grootste schok die mij in Hollandia overkomen is is het doktersbriefje geweest dat ik per ongeluk gelezen heb, na een routineonderzoek op school. Er stond zoiets als: “Is sterk achtergebleven in de ontwikkeling. Mocht hierin binnen een jaar geen verbetering zijn opgetreden dan is ingrijpen noodzakelijk”.

O God, mijn God, wat voelde ik mij verloren, vernederd. Wat was ik kapot (twaalf jaar was ik).

Wat schaamde ik mij, wat heb ik gehuild. Ik wou niet achter zijn, o, NEE!!! (Voor de duidelijkheid: het probleem was dat Bennies testikels alsmar niet in wilden dalen, en dat ook de in andere opzichten gangbare lichamelijke veranderingen die bij echte jongens plegen op te

treden uitbleven.)

Maar het bevestigde wat ik altijd al had gevoeld: dat ik anders was dan mijn kameraadjes. Ik denk nu dat er iets mankeerde aan mijn hormonale huishouding.

Wat evenwel, was er eerder: de kip of het ei?

In de zesde klas van de lager school te Hollandia speelden we altijd “ruitertje”: één jongen was paard, de andere was ruiter welke op de rug van de eerste zat die, staande, zijn ruiter ondersteunde door zijn armen onderachter de dijen van de ruiter langs naar voren gebogen te houden. Zo werden er vele paard-ruitercombinaties gevormd. Het ging er om, dat de ruiters elkaar op de grond probeerden te trekken. Ik mocht altijd op de rug van de sterkste jongen van de klas zitten. En ik won altijd! Man, wat was ik trots. Pas na maanden kreeg ik door dat mijn paard mij hielp door stiekem afdoende hard in de ballen van de vijandige paarden te knijpen, telkens wanneer dat nodig was om mij aan de overwinning te helpen.

Hoewel ik niet geloof in bepaalde overdreven manieën die men heeft ontwikkeld met name door zich teveel te conformeren aan de opvattingen van S. Freud, leidt het geen twijfel dat de seksualiteit de grote kracht is die het leven in stand houdt. Ook voor mij geldt dat wat mij uiteindelijk uit de zachte weke watten van het lieve kind-zijn gesleurd heeft (om me een koude douche toe te dienen), mijn verliefdheden geweest zijn.

De mensen hebben geen keuze. Wie niet vóór de seks is, gaat dood, ze sterven in de ene vorm of de andere maar zonder seks is er geen leven. Dit neemt niet weg dat ik me nergens zo rot door heb gevoeld als door de met seks verband houdende aspecten. Neem mijn borstjes: wat ben ik er mee geplaagd dat ik van die tietjes had. De jongens op school bevalen me aan dat ik maar een BH moest gaan dragen.

Toen ik nog nergens haartjes had, had ik inmiddels wél kleine tietjes ontwikkeld...

Maar ook voltrok zich aan mijzelf soms een verschijnsel dat ik, op mijn woord van eer, niet eens had opgemerkt totdat een Indische jongen tegen me zei:

“Hij is wel klein maar hij staat wel gauw hè?”.

Ik had in al mijn onschuld behoorlijk vaak een erectie – en had toch tevens heus nog helemaal geen bewuste seksverlangens of gevoelens van dien aard. Ik was compleet de onschuld zelve.

En ik wist toen nog helemaal niet wat neuken was. Ik wist NIETS.

En ik had een hekel aan vieze moppen, en helemáál aan “vies doen”; dat was logisch want van mijn moeder had ik begrepen dat je daarmee “iets moois” (wat dat dan ook zijn mocht) omlaag haalde. Omdat mijn moeder altijd zo liefdevol, toegeeflijk en vol begrip was voor haar

kinderen, vertrouwde ik haar voor de volle honderd procent. Zij stippelde, zonder dat ik daar bewust over nadacht, voor mijn gevoel de richtlijnen uit volgens welke ik leven moest. Overigens was in ons gezin mijn moeder absoluut de dominerende factor. Mijn vader deed er niet veel toe. Hij sprak nooit over zijn werk; dat was een principe van hem. Hij sprak ook nooit over zijn gevoelens (waarom?????) waardoor hij voor ons een soort fictieve, onwezenlijke niet-bestaande persoonlijkheid werd.

Alleen in zijn brieven, als wij tijdelijk gescheiden waren (hij woonde dan in Nieuw-Guinea en wij in Holland), dan uitte hij zich ineens heel warmhartelijk – in feite nogal sentimenteel.

Of in zijn boosheid uitte hij woede: drift, - soms heel onrechtvaardig. Maar dan nam mijn moeder, moedig als een leeuwin, het altijd voor ons op, als ze het merkte.

Zelden of nooit richtte mijn vader het woord om een andere reden tot ons dan om een verbod of gebod uit te vaardigen. Een menselijk gesprek heeft hij nimmer met ons gevoerd. Ik overdrijf hier niet, - schrijf niet vanuit retorisch enthousiasme het woordje “nooit” terwijl dit eigenlijk “niet vaak” moet zijn ofzo... Nee, werkelijk, *nooit* heb ik met mijn vader kunnen praten (alleen, veel later, toen ik het huis al uit was, over voetballen).

Tja, wat moet er ook van een jongen terechtkomen als hij zo'n soort van vader heeft... dat kan toch helemaal niet... de seks... hoe moet 't nou toch met de seks... wie wijst mij een beetje de weg... Het voorbeeld dat mijn vader mij gaf was: sigaretten roken en zwijgen – een sigaar roken en naar de radio luisteren en zwijgen – oorlogsboeken lezen, roken en zwijgen – zwijgend eten (en ook wij hadden onze mond dicht te houden aan tafel) – televisie kijken, roken; en zwijgen – zwijgend de krant lezen...

In bed: heel hard snurken.

Als er op de radio of de televisie een humoristisch programma was (Wim Kan, Snip en Snap, de Mounties, Stan Laurel en Oliver Hardy of wat maar), lachte hij heel veel, met een hoog kakelend lang aangehouden giechellachje, zelfs als het helemaal niet leuk was.

Kortom: zijn hele leven bestond uit het doen van de dingen zoals hij dacht dat ze gedaan behoorden te worden, zonder enig eigen initiatief. Volgens mij deed hij nooit iets vanuit innerlijke drijfveren (er is één uitzondering... ik weet niet welke impuls mij ertoe dreef in zijn tas die hij altijd meenam naar zijn werk te zoeken – het leek wel of ik het wist, het voorvoelde... ik *wist* wat ik zocht en daar vond ik, ik was toen twintig jaar, een Engelstalig boekje genaamd *Lady Chatterly's Lover*).

Mijn oudste broer is gereformeerd geworden. En ik... en ik... nou, nou ik weet 't niet hoor. Godverd**Omme** toch.

Ik weet dat mijn moeder vaak met de gedachte gespeeld heeft te scheiden – eigenlijk wilde ze van mijn vader scheiden. Toen ik nog maar heel klein kind was heeft ze het bijna gedaan maar ze overlegde

49. buiten de deur was alles anders

het met mijn oudste broer, en die wilde dat niet.

Arme moeder van mij, arme vader van mij.

Arme ik. Arme broer enzo.

Arme kloterige mensheid.

3-mei-2005

50. Alles Im Grossen Schweigen gehuld [vf]

Bemoedigend glimlachend keek Popipipo zijn beschermeling aan. Bennie staarde naar Popipipo's vertrouwenwekkende stastok en dacht: -Jezus waar haal ik een dergelijke uitspraak vandaan-.

Dr. A.Vogelbekdier legde zijn stenen bijl plat op de grond, en ging erop zitten, zo onschuldig kijkend als hij kon. Bennie rilde van angst.

Een tijdlang zat Bennie de twee Kwarcken die zich voor hem bevonden met uitpuilende ogen aan te staren. Daar zat hij, als met stomheid geslagen.

Tenslotte zei hij:

“Een vliegenpoot is voor de als systematicus werkende botanicus en zoöloog even belangrijk als voor een rechtgeaard Nederlander de kluif in zijn erwtensoep”.¹⁴⁴

Nadat Dr. A.Vogelbekdier afgedropen was rookten Popipipo en Bennie een pijp.

“Bedankt, Popipipo!”, zei Bennie.

“Het doet er niet toe... Maar nu zal ik je van een wêrkelijk diepzinnig inzicht op de hoogte brengen. De kern leidt tot waarheid en de waarheid leidt tot sterven.”

“Deze keer begrijp ik *jou* niet...”

“Het universum is een monster van schoonheid en kracht, zonder betekenis, zonder doel. Een mens een nietig vonkje. Alles *Im Grossen Schweigen* gehuld – en dan even dat vonkje, oplichtend gedurende een picoseconde... Daarna weer het zwarte zwijgen, eindeloos, windstil, niets... Je bent er geweest, en er is niets.”

“Nou”, zei Bennie, “Ik vind nou niet dat deze openbaring mij helpt te

¹⁴⁴ [Referentie 53].

50. alles Im Grossen Schweigen gehuld

leren lachen”.

27-sep-2007

51. Tanja(De verhuizing)

[vf]

11. Catastrofe 5

Opeens, voor Tanja uiterst onverwacht, gebeurde het dat
Pa iets vreselijks vertelde
Hij meldde:
We gaan verhuizen, ergens anders wonen
Ver weg in een grote onbekende stad
Tanja heeft gehuild in de nachten en gezeurd overdag, gesmeekt,
gejammerd
En dan weer in het duister van de nachten gebruld van 't huilen
tot ellende

Van de daardoor noodgedwongen slapeloze Tiny
Maar nee
Tanja vermocht het niet het noodlot af te wenden
Pa was deurwaarder geworden; - deurwaarder
In een grote stad, de grote stad die heette G.
Ze gingen uit hun huisje weg, en arriveerden in een nieuwe woning
Namelijk een flat
Die uitkeek op een brede straat met langgerekte vijver in het midden
Daar woonden ze vierhoog, en Mam was heel content
Met de mooie stap in de carrière van haar slimme vent
En zelf onvervaard nam ze 't nieuwe leven zo het kwam
Van komaf simpel vrouwtje uit het dorp, maar:
Voor niets en niemand bang, zo was Mam!
(Alleen voor Koning Roddel)
Verpleegster had ze willen worden, dat is ooit haar hoop geweest
Die vieze rareiteit met de kapper heeft alles toen verknald
Lang heeft deze superstomme fout haar toekomstbeeld vergald
Maar de opmerk'lijk grote geldstroom die nu binnenkwam
Maakte erg veel goed
En bij 't grote ziekenhuis, dichtbij gelegen, heeft zij
Als bloeddonor zich aangemeld om daarmee iets goeds te doen
Prima, maar wat minder was: met Tanja ging het stuitend slecht
Godverdomme wat een ergernis!

51. Tanja(de verhuizing)

Mam is, zoals zo vaak, niet in een goed humeur. Ze werkt terdege hard ten behoeve van het huis en de huishouding, en ze is er trots op dat ze alles altijd tot in de perfectie doet, ongeacht hoeveel werk het is. Tanja is niet op haar best. Iets zit haar ontzettend dwars. Dit is maar een kleinigheid, waarover ze zich volgens Mam niet druk moet maken. Tanja huilt. Tanja jammert en huilt. Tanja blijft huilen en jammeren. Mam geeft Tanja een forse Bats op de zijkant van het hoofd.

“Hou je kop nou eens!”, snauwt Mam hard.

Tanja, dat was het vervelende probleem, hunkerde met elke
harteklop ernaar
Weer in 't lieve huisje in het dorpje terug te zijn waar zij geworteld was
En met regelmaat, en dan ook met veel te veel misbaar
Huilde ze
Telkens weer, en, weet je,
Dat was héél vervelend en onaangenaam – voor iedereen!!
Wat is zij toch een *zeurpiet!* O Tanja wat ben je *lastig!*
Laat haar liever goed haar best doen op de school
Want daar presteert z' aanzienlijk minder goed dan eerst
Eerst was Tanja reuze goed in taal en schrijven, en ook in rekenen
niet slecht
Maar al haar cijfers zijn ineens omlaag gegaan
Alleen met taal gaat 't nog wel goed, maar verder is het knudde
Met een rietje nu

Maar is er, kan men vragen, in heel Tanja's leven nu dan heus geen
enkel lichtpunt meer?
Jawel hoor, twee zelfs. Ten eerste was daar Pa die altijd nog voor zijn
Eigen kleine lieve meidie lief en trouw de vader was om veilig bij te
schuilen
En die nimmer boos was om haar huilen
Ten tweede was daar 't eten. Lekker veel eten! Daar hield Tanja van
En Mam hield ervan als haar gezin het merken liet
Haar kookkunst te waarderen
Ja, en in dit opzicht wist Tanja 't werken van haar moeder zeer te eren
Ook snoepjes en koekjes gunde Mam haar jongste dochter gans van
harte
Zo is het gebeurd dat voor Tanja eten iets verschrikkelijk
belangrijks werd

Als ze lekker aan het eten of het snoepen was,
Dan was de wereld fijn, - en anders
Niet
Niemand die er weet van had maar in deze tijd
Is de kiem gelegd voor eindeloze jaren van
Verdriet
Vele, vele jaren van verdriet lagen voor Tanja in 't verschiet

51. Tanja(de verhuizing)

Verdriet

Is er voor Tanja vreselijk veel geweest

Haar leven lang

Dat zullen we nog zien

Kijk nu eerst maar naar 't portiek van de flat waar ze nou in woont

In dat portiek zien wij op elk der vier verdiepingen een

Met krijgt op harde steen geschreven grote witte letter

S

Tanja's handje heeft ze daar geplaatst, die S-en

De S van

Simon

Simon, o Simon, o Simon

27-jun-2009

52. Bennie alleen in het oerwoud

[tm]

Ik weet dat mijn moeder vaak met de gedachte gespeeld heeft te scheiden – eigenlijk wilde ze van mijn vader scheiden. Toen ik nog maar heel klein kind was heeft ze het bijna gedaan maar ze overlegde het met mijn oudste broer, en die wilde dat niet.

Arme moeder van mij, arme vader van mij.

Arme ik. Arme broer enzo.

Arme kloterige mensheid.

Duizendmaal, duizendmaal, duizendmaal, duizendmaal, vervloekte persona¹⁴⁵! “Póm pom pom pom”, zegt Beethovens vijfde symfonie.

Toen wij naar Nieuw-Guinea gingen, bleef mijn oudste broer achter. Waarom? Nou, in verband met zijn schoolopleiding. Zie je, er was toen in Hollandia nauwelijks nog zoiets als een HBS, en mijn broer zat op de MULO, en die was er wel in Hollandia, maar hij zou overstappen naar de HBS. Weliswaar zou hij in ieder geval eerst nog twee jaar op de MULO blijven maar mijn vader vond het toch beter, en hier had hij op gestáán, dat mijn oudste broer om studieredenen in Holland zou blijven. Zelf had mijn vader ook zijn rechtenstudie in Holland gedaan terwijl zijn ouders, broers en zus in Indië woonden.

Zo werden mijn moeder en haar oudste zoon uitéengescheurd. Dat was een verrekt hard gelag, want sinds de samen doorstane jappentijd was er tussen hen altijd een buitengewone kameraadschappelijke band gebleven.

Het is tussen de middag. Pappa en Mama slapen. Het jongetje leest in een boek dat van zijn ouders is. Het gaat over de biologie van de mens, het is geschreven door iemand die professor Kahn heet. Bennie bladert wat in het boek. Daar heb je die tekening van die blote voet op grind: op blote voeten op een vlakke ondergrond lopen is niet goed want dan krijg je platvoeten, maar op een natuurlijke ondergrond is op blote voeten lopen juist prima. Nou, als hij niet op school is loopt Bennie de hele dag op blote kakkies, en hij heeft al zoveel eelt onder zijn voeten

¹⁴⁵ In opstelletje *A lijkbleek*, *Jung blokschematisch* zal over de persona (alsmede over schaduw, anima, animus en vele archetypen meer) e.e.a. gezegd worden. AZS.

dat hij, als hij het rustig aan doet, met blote voeten zelfs over de harde scherpe karangstenen kan lopen. Hij loop altijd op blote kakkies en in zijn blote bast met alleen een kort broekje aan. Alleen op school heeft hij een bloesje aan, en schoenen (zonder sokken). Gedurende de eerste paar jaar nadat hij in Nieuw-Guinea beland was had hij vaak in zijn onderbroek rondgelopen. Als het dan regende nam hij een douche in de natuur. Maar dat soort dingen doet hij nou niet meer. Hij heeft nu een korte broek aan, loopt niet meer in zijn onderbroek. Maar onder zijn korte broek draagt hij geen onderbroek; een onderbroek aanhebben, dat vindt hij volkomen overbodig. Hij heeft een onderbroek alleen als pyjama aan. Ach het is hier ook altijd zo verschrikkelijk heet, hij wou dat-ie maar weer in Holland was.

Voorzichtig probeert hij, zonder dat het pleister losgaat, te lezen in de allerlaatste bladzijden van het biologische boek van professor Kahn. Die allerlaatste bladzijden van dat boek zijn door zijn moeder met pleister dichtgeplakt. Aldaar geldt een taboe.

Niet ver van waar hij woonde was de rand van het oerbos en Bennie ging erin. Hij liep balancerend over de dikke boomstam die de brug over het niet zo diepe ravijn vormde. Hij vond het heel spannend. Ze gingen zo af en toe met het hele gezin tochtjes maken door dit tropische oerwoud (een initiatief van zijn moeder). Alleen Bennie durfde het dan altijd aan, de dikke boomstam die door Papoea's als brug gebruikt werd, ook in die zin te gebruiken. De anderen daalden af in het ravijntje en klommen er aan de overkant weer uit. Een kwartier lang zat Bennie dan in alle gemoedsrust op het gezelschap te wachten. Bennie was heel bang voor mensen en aardbevingen maar verder vreesde hij niets! Als ze zo met hun allen het oerwoud ingingen hadden ze altijd een parang bij zich (een kapmes) om de bush-bush weg te kappen, en ook voor alle zekerheid voor als er een slang zou zijn. Maar die was er nooit. En tijgers of iets dergelijks die heb je in Nieuw-Guinea niet. Zijn vader zocht altijd orchideeën als ze zo de jungle ingingen.

Die keer dat Bennie er alleen op uit trok had hij de parang ook weer meegenomen. O, wat was het spannend om zo alleen in je eentje in het ondoordringbare hete groen van de jungle op verkenning te gaan¹⁴⁶. Maar het ging goed want hij herkende vele van de plekjes en fragmentarische paadjes. Hij wist wel waar hij was.

Hij vond de ondiepe kali (beekje) met de grote ronde keien, de

¹⁴⁶ Ik hou van het bos zoals mijn moeder van de zee houdt, maar kon wat ik voor het bos voelde als kind niet onder woorden brengen en wat het is dat maakt dat ik om het bos geef, zou ik ook nu nog niet kunnen verwoorden maar ik kan me als ik tussen de bomen en planten ben heel gelukkig voelen; er is daar sprake van een hemels heerlijk mysterie en in N-G is het bos voor mij één der hoogst sporadische geluksbronnen geweest.

52. Bennie alleen in het oerwoud

watervalletjes, de onregelmatige bedding en het koude water. Het water was kristalhelder, zag er heerlijk uit, hij keek er verlangend naar, hij was dorstig en hij had het heet maar hij wist van zijn ouders dat het gevaarlijk was van het kali-water te drinken. Hij hoopte dat hij geen groep Papoea's zou tegenkomen, bang voor mensen als hij nu eenmaal was. Hollanders waren ze tijdens hun zwerftochten door de bush-bush nog nooit tegengekomen, maar soms kruiste een groepje Papoea's hun pad, die hen dan vriendelijk groetten. Maar Bennie was bang voor mensen en besloot dus dat hij weer naar huis wilde.

Een half uur later was het jongetje volkomen in paniek!

23-mei-2002

53. Van ziekte, wellust en dood

[vf]

En het gebeurde in het dorp Lange Tanden dat de man genaamd Epaminondas doodziek werd. Hij werd ineens zeer ziek, voelde bloedheet aan, en zweette in extreme mate en had diarree en gaf bij voortduring over. Een drama! Dr. A.Vogelbekdier heeft al zijn vaardigheden in het geding gebracht. Zijn geheime sterkste Bezweringsformule heeft hij toegepast, niemand die hem horen mocht:

“Ten minste houdbaar tot einde zie bodem. Mindestens haltbar bis siehe Boden. Ten minste houdbaar tot einde zie bodem. Mindestens haltbar bis siehe Boden. Ten minste houdbaar tot einde zie bodem. Mindestens haltbar bis siehe Boden. Ten minste houdbaar tot einde zie bodem. Mindestens haltbar bis siehe Boden. Ten minste houdbaar tot einde zie bodem. Mindestens haltbar bis siehe Boden. Ten minste houdbaar tot einde zie bodem.”

Doch Epaminondas is gestorven, en de Kwarken hebben, toen hij eenmaal dood was, alles voor hem gedaan wat nodig was om zijn geest goedgunstig te stemmen. Daar gingen weken mee heen. Daarna kreeg Dr. A.Vogelbekdier een droom die er geen twijfel over liet bestaan dat Epaminondas gestorven was als gevolg van tovenarij die in Hengelschede bedreven was. En de droom zei dat er wraakname moest plaatsvinden, zoniet, dan zou de geest van Epaminondas morbide ellende over Lange Tanden brengen.

Ook Bennie overkwam iets bijzonders. Hij werd benaderd door Ain Reetsel! Wie dat was, Ain Reetsel? Het was één der jonge vrouwen die in Lange Tanden woonden, en van haar is de volgende uitspraak afkomstig:

“Mannen? Je hoeft ze maar over hun bol te aaien en ze spuiten al”. Zij wilde dat Bennie voor haar zijn stastok uit zou doen. Ze wilde met hem de bosjes in. Bennie was niet enthousiast, hij was bang voor haar, ze deed hem aan Sirih-Kundry denken. Echter, hij was bij die gelegenheid niet tactvol genoeg om het zó te spelen dat Ain Reetsel niet kwaad werd. Ain Reetsel heeft wekenlang aangedrongen, en is tenslotte inderdaad in buitengewoon grote woede jegens Bennie ontstoken. Deze affaire heeft er uiteindelijk toe geleid dat aan Bennies

aanwezigheid bij de Kwarken een einde gekomen is.

Het viel Bennie op dat er in opwinding gesproken werd over een te houden Houdoeenbedanktfestival. Hij dacht, de Kwarken kennende, er het zijne van.

-Ze gaan op sneltocht?!- Hij voelde zijn knieën knikken. "Ja", knikten zijn knieën, "En iets spectaculairders is er niet". Er was een besluit genomen dat irreversibel was. Ze zouden gaan, de richting van de Shtukelberkberg uit, dat was de hoogste berg van Pili-Pili en die had een Eeuwige Sneeuw Witte Kap, - en na een weekje zouden ze Hengelschede bereikt hebben, waar ze 's morgens vroeg de snelhoorn zouden laten snerpen en daarna keihard toeslaan, want Kapitein Zoab (zo heette de desbetreffende Tukkerse tovenaar), en de betrokken hoofdman Max Vloerbelasting, alsmede hun trawanten *moesten* gestraft worden.

Bennie, horende hoe Kapitein Zoab heette, moest in zichzelf wat lachen, en zei, toen hij Popipipo tegenkwam:

"Ik vermoed dat jullie eigenlijk zelden of nooit last van opvriezende natte weggedeeltes hebben?"

"Daar kon je wel eens gelijk in hebben."

"Geluksvogels!"

Hoe het ook zij, het feest dat gevierd is om de strijders in de juiste stemming te brengen voor het Houdoeenbedanktfestival is in ieder geval het somberste evenement geweest ooit door Bennie bijgewoond. Eentonig was het ook, maar toch ook beklemmend. Alle aanwezigen, alleen mannen, de vrouwen waren in geen velden of wegen te bekennen, gedroegen zich bijzonder serieus en van hun gebruikelijke humorvolle vrolijkheid viel niets te bespeuren. Langs de rand van een groot veld alwaar in het midden een bordje aangebracht was met daarop de woorden *Droge Stygleiding*, vormden ze een lange rij waarbij Dr. A.Vogelbekdier allen voorging. Helemaal achteraan in de rij liep Kim Wok. Hij was bij de Kwarken de oorlogsleider, degene die in tijden van oorlog de algehele leiding had, en hij zou in de komende aanval voor gaan. Zijn positie dankte hij aan het buitengewoon grote aantal sluipmoorden, waarvan Lange Varkens (d.i. de bijnaam van de Hengelscheders) het slachtoffer geworden waren, welke hij eigenhandig ten uitvoer gelegd had. Dr. A.Vogelbekdier zette behoedzaam een langzame stap gevolgd door nog een langzame stap en toen zette hij er nog een, - en zo kwam de hele rij in beweging. Ze liepen synchroon, heel langzaam, de aarde kussend en minnend met het karangkeiharde eelt van hun voeten. En de Rode Aarde droeg hen, wetende dat zij die daar over haar heen voortgingen, haar kinderen waren, wezens die allen ooit in haar schoot zouden terugkeren. En Dr. A.Vogelbekdier, en achter hem alle mannen en jongens bewogen zich voort, zeer langzaam gaande langs de rand van het veld, een grote

kring beschrijvende. Traag ging het voorwaarts met synchroon bewegende benen en armen. De hele nacht gingen zij op deze wijze door, in een grote kring langs de boomrand gaande. Ineens begon Dr. A.Vogelbekdier een nauwelijks melodieus lied te zingen op het trage ritme waarop zij liepen, dat maar uit één regel bestond. “De zachte zwarte watten van de dood – misschien is dat tenminste iets”, en allen zongen mee. Dr. A.Vogelbekdier zong een octaaf hoger dan de anderen. Er ging een onbeschrijflijke melancholie van de langzaam voortgaande mensenslang uit. Langzamerhand raakten zij met elkaar in een trance, en zo weeklaagden zij de hele nacht. Een onzichtbare lijn verbond hen met onbeschrijflijke verten, met onbegrijpelijke eeuwigheden.

Het werd een beetje licht in het oosten, en er werd een pauze ingelast gedurende welke de vrouwen op het toneel verschenen, die feestelijk uitgedost waren, en men van de andere kant van het dorp gekrijs van varkens hoorde, varkens op wie knuppels neerdaalden en waarin pijlen en speren gestoken werden, terwijl Dr. A.Vogelbekdier in een wel heel bijzondere trance kwam, en Popipipo aan Bennie verzocht te gaan slapen. Bennie begreep dat Popipipo liever niet had dat hij aanwezig zou zijn bij wat nu volgen ging, en gaf gehoor aan de wens van zijn vriend. Op zichzelf jammer, dit is ook voor u een teleurstelling, want daardoor zijn wij niet in staat te beschrijven wat er toen bij de Kwarken gebeurd is. Dr. A.Vogelbekdier stond daarbij onder de invloed van het godje dat hoefjes heeft, genaamd Graaf Porno. Als u zich een indruk wilt vormen van het wilde dansen en het festijn dat door de Kwarken onder de leiding van Graaf Porno tot een goed einde gebracht is ter voorbereiding op het Houdoebenbedanktfestival, bekijk dan de beestachtigste pornofilm die er maar is en maak u daarbij klaar zovaak u kunt – en zorg er voor, dat u zich daarbij absoluut niet schuldig voelt – beschouw uzelf als nu te staan onder de leiding van uw Schaduw, en besef: “Dit ben ik óók”¹⁴⁷ {het is overigens niet per se nodig over deze Waarheid rücksichtslos enthousiast te zijn}.

In zijn huisje kon Bennie de slaap zogauw niet vatten. Hij was diep onder de indruk. Zijn mening over de Kwarken stelde hij bij die gelegenheid bij. Het drong tot hem door dat zij in hun ziel dezelfde diepgang herbergen die elke mensenziel kent, zij het meestal onbewust. Dit is de diepgang die maakt dat een mens wakker wordt in het holst van de nacht met in zijn hoofd de zin *De Kern leidt tot Waarheid en de Waarheid leidt tot Sterven*. Hij dacht aan eerdere

¹⁴⁷ De meeste vrouwen zullen er weliswaar niet veel aan vinden denk ik. Excuus; hier heb ik geen oplossing voor. Het is overigens aan de orde nu op te merken dat het grosso modo gangbaar was dat Kwarkenmannen hun vrouwen slecht behandelden; lichamelijk geweld en andere vormen van mishandeling deden zich bedroevend veelvuldig voor.

feesten die hij bij de Kwarken meegemaakt had. Daarbij had hij wel eens gedacht:

-Jezus, als de Kwarken dansen, dat voelt aan als het pianospelen van Martha Argerich!-. Bennie voelde op dat moment hoeveel hij van de Kwarken was gaan houden, - van hun vitale vrolijkheid, en hun oprechtheid, hun echtheid, en van hun naaktheid die de reinste manifestatie was van een oorspronkelijke puurheid als mens. Bennie dacht:

-Kleren aantrekken is een uiting van verdorvenheid-. En hij voelde zich versterkt door de verkwikkende goedlachsheid van de Kwarken. Humoristisch met name vond hij het woord waarmee zij de Tukkers aanduiden: "Lange Varkens", - omdat ze zo lekker smaakten... Voor zichzelf bedienden ze zich van de woorden Kanjers (om de vrouwen mee aan te duiden), en Stukken (dat waren de mannen).

Kwarken hebben veel gevoel voor schoonheid. Bennie heeft eens een mooie zonsopkomst bijgewoond. Hij was diep onder de indruk, de tranen stonden in zijn ogen. Maar de Kwarken die er bij waren, waren minstens in dezelfde mate ontroerd. Zij slaakten luide kreten om uiting te geven aan hun gevoelens van het prachtige dat ze zagen zo onuitsprekelijk mooi vinden. Kwarken hebben werkelijk een opmerkelijk gevoel voor Schoonheid. Ook een sierlijk zwenkende zwerm vogels of een prachtig uitzicht over een rivier kan hen tot het slaken van kreten van enthousiasme brengen. Men kan zich goed voorstellen, dat uit een dergelijk gevoel voor Schoonheid de glans van Schoonheid voortgekomen is die over de oude Egyptische beschaving ligt.

Een zonsopkomst in Kwarkenland is het symbool bij uitstek voor de opkomst van de menselijke beschaving. De Egyptenaren wisten wat de zonsopkomst waard is, de apen in de Afrikaanse wouden weten het, de Kwarken weten het – en wij zouden het eveneens moeten weten. O, dat moment waarop in Kwarkenland in het oosten de nachtduistere hemel als in een vreugdeuitbarsting plotseling in verrukkelijke kleuren oplicht, helder, teder en zuiver, onverklaarbaar hemels en onverslaanbaar sterk. Nu worden de prachtigste kleuren tevoorschijn getoverd, heel ver weg en toch speciaal voor jou geschilderd. Rood, paars, donkergroen... Het licht beweegt en straalt en zindert naar alle kanten. De hemel daar is nu een en al bezieling van licht, en de aarde licht op. En de aarde licht op en leeft op, goddank, ja de aarde leeft weer. De zonsopkomst in Kwarkenland is een feest van beloftes, en het geweldigste en prachtigste schouwspel dat er bestaat. Mahler heeft het gevoeld en geweten toen hij het langzame deel van zijn zesde symfonie componeerde.

De Kwarken zijn mensen, in de pure betekenis van het woord. Ook

heel vriendelijk, hartelijk en belangstellend! Bennie ervoer dagelijks aan den lijve hoe hartelijk en vriendelijk ze waren. Weliswaar maakte hem dat immer oeverloos verlegen. Ze wilden graag met hem praten, ze waren echt in hem geïnteresseerd. Maar Bennie wist dan altijd nooit wat hij zeggen moest. Hij was heel slecht in small talk. Daarover piekerde hij bij voortduring, maar een oplossing wist hij niet te vinden.

En Kwarken waren altijd opgewekt. Depressies kwamen niet voor! Bennie heeft Popipipo eens gevraagd hoe dat kwam. Popipipo antwoordde:

"Wij weten dat wij echte mannen zijn, wat er ook gebeurt, en dat is het belangrijkste wat er is".

"Hoe weten jullie dat, dat jullie echte mannen zijn, en waarom is dat het belangrijkste wat er is?"

"Wij zijn echte mannen omdat wij de beproevingen der Initiaties doorstaan hebben. Je kunt niet begrijpen hoe fantastisch het voelt, van jezelf te weten dat je de Verschrikkelijke Verschrikkingen der Initiaties met succes doorstaan hebt! En dit is inderdaad het belangrijkste wat er is omdat ook Rex Dildo en alle geesten dan weten dat wij echte mannen zijn, en ons derhalve respecteren, en omdat onze vrouwen het ook weten, en ons om die reden waarderen en liefhebben."

"Ben ik ook een echte man."

"Nee, dat is het nou juist, waarom je steeds zo bedroefd bent."

"Kan ik een echte man worden."

"Alles kan, maar ik zou jou onze Initiaties niet aanbevelen. Je zou de beproevingen niet kunnen doorstaan, en je naam zou verglijden in de schande der vergetelheid."

"Hoe kan ik dan een echte man worden."

"Door Toean-Sàkhiet te verlossen."

"Jamaar ik ben bang dat me dat niet lukken gaat..."

"Nou, het zal wel MOETEN! Het alternatief is: een slome doos zijn. Wil je dat dan?!"

"Nee, o God, nee", huilde Bennie nu.

"Wees dan sterk, hou vol, wacht het juiste moment af, dat zeker komen zal, en toon dan de formidabele Kracht van je Penis."

Bennie zei niets.

"Het alternatief is het verlies van het geloof in jezelf, en dan de depressie waar geen einde aan komt, tot het tenslotte toch komt in de vorm van de zelfmoord."

Toen heeft Bennie begrepen hoe belangrijk het is, een echte man te zijn. Hij heeft er veel over nagedacht, zijn ogen waren opengegaan; daardoor is het hem toen ook kunnen opvallen dat dit per se het centrale thema was waar het bij de Kwarken helemaal om draaide. En langzamerhand groeide in hem het vastberaden voornemen, te zullen

53. van ziekte, wellust en dood

slagen bij de volgende gelegenheid, die volgens Popipipo blijkbaar komen zou, die hij krijgen zou om Toean-Sàkhiet te bevrijden.

Maar toen Bennie vroeg of hij mee mocht doen met het Houdoebenbedanktfestival, kreeg hij een afwijzing te verduren. Hij mocht niet mee. Waarom niet? Omdat hij geen Man was. Geen Stuk. Jongetjes die niet kunnen lachen mogen niet meedoen, dat is het verschrikkelijke. Bennie heeft bij die gelegenheid maar weer eens bitter gehuild.

Tussen haakjes: Rex Dildo, dat is Hij die alles geschapen heeft, dat wil zeggen: alle bergen, alle wateren, alle luchten, alle flora en fauna; en ook alle mensen zijn door Rex Dildo geschapen; en alle geesten zijn door Rex Dildo geschapen. Als Hij vertoornd op jou is, ben je nog niet jarig.

In Lange Tanden woonde een uiterst intelligente Kwark, die Jan van de Tros (JvdT) heette, die met name verbaal zeer begaafd was. Hij was dikke vrienden met Dr. A.Vogelbekdier, maar ook was hij een psychopaat die slechts één doel had: mensen vermorzelen; JvdT veroorzaakte bij voortduring verschrikkingen overal waar hij maar kon, en zag daarbij kans steeds ongestraft te blijven dankzij zijn hyperintelligente slimheid, zijn verbale vaardigheden waarmee hij iedereen voor zich te winnen wist, zijn emotionele buitengewone onverschrokkenheid, en de protectie die hij genoot van de zijde van Dr. A.Vogelbekdier. Jan was bij voortduring met de vrouwen bezig, - maakte hen gek van verliefdheid op hem, totdat ze bereid waren alles en alles voor hem te doen. Ze meenden met JvdT het hoogste geluk gevonden te hebben dat voor een vrouw weggelegd was en precies dan dumpte hij hen op de meest vernederende en achteloze manier die men zich denken kan. Oeverloze hoeveelheden snijdende smart heeft JvdT uitgezaaid met in een aantal gevallen een zelfmoord tot gevolg.

Ook Bennie is door toedoen van JvdT vermorzeld geworden.

12-jan-2008

54. “Mijn eigen kleine lieve meidie”

[az]

Dit is een aflevering van een feuilleton dat gaat over de avonturen van Tanja, en in het kader van een terugblik op wat vooraf ging moge ik de lezer eraan herinneren dat er gewag gemaakt is van een interessante scène, namelijk:

Tanja keek met opgewonden aandacht toe hoe Dick zijn...

Jaja, puntje-puntje! Weliswaar heeft u tot nu toe in het geheel niets kunnen lezen betreffende de desbetreffende scène; echter, hier volgt paragraaf 12 van ons relaas dat gaat over de opmerkelijke lotgevallen van de kleine leuke Tanja. Eerst zal ik hetgeen vooraf ging samenvatten. Samenvatting: in de achter ons liggende afleveringen van het feuilleton is uit de verf gekomen dat Tanja heel veel fantasie heeft, gek is op haar vader en wordt van haar moeder. Ze is bang voor kikkers. Ze is verliefd geworden op Simon. Ze is verhuisd naar een grote stad, een stad met een Toren die een gezicht heeft, maar schreef toen grote S-en op elke etage in het grondig en terdege geschoonde portiek van de flat alwaar ze voortaan wonen moest. Mam heeft, ondanks verwoede pogingen harerzijds, de S-en niet weg kunnen schrobben en Tanja heeft, als niemand het zag, de muur terplekke van de S-en gekust. Hier volgt paragraaf 12.

12

Mam is, zoals zo vaak, niet in een goed humeur. Ze werkt oerend hard ten behoeve van het huis en de huishouding, en ze is er trots op dat ze alles altijd tot in de perfectie doet, ongeacht hoeveel werk het is. Tanja is niet op haar best. Iets zit haar ontzettend dwars. Dit is maar een kleinigheid, waarover ze zich volgens Mam niet druk moet maken. Tanja huilt. Tanja jammert en huilt. Tanja blijft huilen en jammeren. Mam geeft Tanja een forse Bats op de zijkant van het hoofd.
“Hou je kop nou eens!!”, snauwt Mam hard.

13

Ze zaten in een klas, het was de vijfde klas van de lagere school. Negenentwintig jongens en meisjes zaten in ouderwetse banken, telkens met twee in één bank maar in bijna alle gevallen zat er een meisje naast een meisje en een jongen naast een jongen. Er waren drie uitzonderingen, drie waren er die alleen in een bank zaten. Dat waren Albert, Cor en Tanja. Zo zaten ze dus met hun negenentwintigen in de klas en ze hadden rekenen.

Meneer Pieterse stond ervoor om het uit te leggen, iemand die zijn best deed. Het ging over decimale getallen. Tanja zag en hoorde meneer Pieterse staan maar begreep niet wat hij zei; dat maakte haar neerslachtig. Ze vond meneer Pieterse aardig. *Meneer* Pieterse was het, en niet: Meester; ze hadden allemaal gegrinnikt, de kinderen in de klas, toen Tanja een keer "Meester" gezegd had. Ze slaakte een zucht en begon in haar schrift een tekeningetje te maken: een meisjeskopje met lang mooi haar waar van onderen een krullend omhoog gebogen slag in zat. Ze zou zelf ook lang haar willen hebben maar ze had juist een kort geknipt kopje, een "pony".

"Zo", zei meneer voor de klas, "Vertel me eens eerlijk, wie heeft het niet begrepen? Wees maar niet bang; je kunt het gewoon zeggen hoor. Het is ook gewoon moeilijke materie, ik snapte er als kind eerst ook geen jota van! Nou, zeg het maar, wie snapt het niet?". Vriendelijk keek de man naar de gezichten van de kinderen die zich in de klas bevonden. Tanja velde een knorrig oordeel over 's mans gebruik van het woord "materie". -Wat een opschepper-, dacht ze. Woorden als "materie" en "jota" zeiden ze bij haar thuis nooit. Wat een opschepper. Getroffen door zijn vriendelijke gezicht stak ze haar vinger op.

"Ik snap er geen bal van meneer." Er klonk gelach en Tanja kreeg een rood gezicht. Ze schaamde zich ten diepste.

"Zo mag ik het horen!", zei meneer Pieterse, "kan je ook zeggen wát precies je niet begrijpt?". Tanja zat in haar bank als versteend. Ze deed een poging, woorden te vinden. Haar voorhoofd zat vol rimpeltjes.

"Ik zie het al, je hebt het überhaupt niet begrepen", miskleunde de heer Pieterse, die het weliswaar goed bedoelde. Nog verder zakte Tanja in haar moeras van psychische misère weg. Ze keek voor zich, naar beneden, het oude hout van de schoolbank ziende.

-Hij vindt me stom!-, besefte ze. Een enorme woede stak in haar op. Ze deed zichzelf pijn door in haar dijbeen te knijpen, heel hard.

-Stomme, stomme, stomme Tanja!-, dacht ze. Meneer Pieterse liep naar haar toe. Naast haar bank aangekomen zei hij:

"Aangezien verder iedereen het begrepen heeft, gaan jullie som 1 tot en met 10 maken; maar van som 9 mogen jullie het tweede rijtje overslaan. Aan het eind van de les zal ik de sommen ophalen, en bij de

volgende les krijgen je ze nagekeken terug. Maar je hoeft niet bang te zijn, het gaat niet om een cijfer maar ik wil graag weten of het lukt. Dit is namelijk een heel belangrijk onderdeel voor de begripsvorming. Nou, succes ermee!”.

“Tjonge”, zei hij zacht tegen Tanja, “ik zie dat je goed kunt tekenen”. Hij knikte met zijn hoofd in de richting van het meisjeskopje dat midden op een lege bladzijde van Tanja’s rekenschrift prijkte. Tanja’s blos bloeide op. Angstig keek ze even naar meneers gezicht. En meneer Pieterse zag geboetseerd op Tanja’s open-boek-gelaat, een geweldige lading angst. Tanja’s grootste charme is, zonder dat zij hier weet van heeft, de onnavolgbaar precieze mate waarin haar gelaatstrekken bij voortduring haar emoties weergeven, - en deze emoties zijn gewoonlijk weergaloos intensief.

“Zulke tekeningetjes maken, dat deed ik ook wel eens”, zei hij, “toen ik zelf nog op school zat, alleen tekende ik helikopters en tanks... maar ook wel kastelen en kerken hoor. En ik tekende lang niet zo goed als jij. Jij heb talent, zo te zien!”. Tanja luisterde maar half, aangezien haar fladderige geest zich allang met iets anders bezig hield, namelijk met het uiterlijk van meneer Pieterse. Dit uiterlijk vond ze raar. Het was te netjes... of eigenlijk, nee, te betrouwbaar. Ze hield er niet van als mensen zo netjes waren. Die waren haar niet vertrouwd en joegen haar angst aan; ze waren ook saai; en ze wekten haar spotlust op. Ze keek naar zijn vingers, en zag een ring. Hij had vast zo’n keurig en opschepperig soort van vrouw, dacht ze. Ze vond dat hij leek op de Jehovah-getuige die thuis wel eens aanbelde en voor wie haar moeder altijd resoluut na de korte mededeling van haar zijde, aan Gods woord geen behoefte te hebben, zonder te dralen de deur dichtdrukte. Maar meneer Pieterse had mooie handen. Hij was al een tijdlang aan het woord en zei:

“Snap je dat?”. Met een gezicht doortrokken van verwarring keek Tanja hem aan.

“Ja”, zei ze vaag.

-Hoe oud zou hij zijn? Vast al 25. Oud, vreselijk lijkt me dat.-

“Goed. Ik zal het gewoon nog eens vertellen. Kijk, ik schrijf op: 12,3. Dat is één getal, maar er is iets bijzonders mee aan de hand. De 12 is heel gewoon, echt een twaalf in een dozijn, hahaha, maar de 3, daar is iets aparts mee aan de hand.” Hij keek Tanja aan, en Tanja vond hem dermate trouwhartig bezig, dat ze even met hem meelachte. Ze had er intussen geen idee van, waar hij het over had. Ze hóórde hem gewoon niet. Maar ze vond hem schattig en ging om deze reden haar best doen om het fenomeen genaamd “decimalen” te begrijpen. Ze ging haar best doen, en tenslotte heeft ze er toen inderdaad het een en ander van begrepen.

Na afloop vroeg ze zich bezorgd af wat de klas ervan dacht dat meneer Pieterse zo bij haar had gezeten. Wat ze niet wist, op dat moment, dat was dat meneer Pieterse het voortaan steeds zo zou doen.

54. “mijn eigen kleine lieve meidie”

Regelmatig kwam hij speciaal even bij haar langs om de dingen apart nog eens uit te leggen. Tanja vond dat heel sympathiek van hem, en gelukkig zeiden de kinderen van de klas er niet veel over, maar Tanja vond het toch een beetje gek dat meneer Pieterse zo deed. Tevens gaf het haar een veilig gevoel. Maar waarom deed hij zo?

Meneer Pieterse deed zo omdat hij gezien had dat Tanja heel anders was dan de andere kinderen. Hij had opgevangen hoe openhartig en bronwaterzuiver ze was, en tevens hoe eindeloos fragiel in haar psyche. Tanja had inderdaad een zeer gevoelige en poëtisch-ontvankelijke, maar ook uitermate kwetsbare aard; dit bijzondere gegeven is zelden door iemand opgemerkt, maar meneer Pieterse had nogal een speciale feeling voor hoe mensen zijn. Zo heeft hij Tanja dat schooljaar er doorheen gesleept, en haar cijfers zijn in die periode dankzij hem behoorlijk in de lift gekomen.

Op deze bewuste middag haalde meneer Pieterse na afloop van de rekenles de schriften met de gemaakte sommen op en hing vervolgens met behulp van Jan, die de langste jongen van de klas was en dienovereenkomstig “Lange Jan” genoemd werd, de kaart van Nederland op. De klas kreeg nu aardrijkskunde, en aardrijkskunde vond Tanja een onmogelijk saai en nutteloos vak, al even onzinnig als geschiedenis. Maar bij deze gelegenheid trof haar ineens het aanzien van de kaart van Nederland omdat die haar plotseling deed denken aan een draak met een papegaai erop. Gek dat ze dat nooit eerder gezien had. Het was heel duidelijk. Ze keek er nog eens goed naar, door haar oogleden heen, om het nóg beter te kunnen zien. Ja hoor, het was echt zo. Ze vond het dermate leuk, wat ze nu ontdekt had, dat ze haar bijzondere ontdekking moest delen. Het was altijd al zo met Tanja geweest, en het zou ook altijd zo blijven: wat haar bezighield moest ze per se met de mensen om haar heen delen! Zonder veel besef van de situatie waarin ze zich bevond, welke was dat meneer Pieterse doende was de klas te toetsen op de mate waarin er kennis aanwezig was over de Nederlandse provincies met bijbehorende hoofdsteden, tikte ze de voor haar zittende Albert op zijn schouder. Hij keek om.

“Zie je dat, Nederland is net een draak met een papegaai op zijn rug”, zei Tanja.

“Oja? Hoe dan?”

“Albert, mag ik even je aandacht? En zou je me dan ook kunnen vertellen hoe deze provincie heet?”, vroeg meneer Pieterse.

“Eh... Noord-Brabant.”

“Tanja, wat is de hoofdstad van Noord-Brabant?”

“Amsterdam”, zei Tanja luid, duidelijk, en resoluut. Gegrinnik alom. Albert hoestte; hij wendde zijn hoofd opzij en hoestte. Toen zei hij zachtjes achter zijn hand: “’s-Hertogenbosch”. En Tanja, die heel goede oren had en voor geen kleintje vervaard was, zei:

“Ach, wat stom, ’s-Hertogenbosch bedoel ik... ik was even inde war,

sorry hoor”.

“Op zichzelf kan dat gebeuren, maar het is toch beter om goed op te letten. Nog even volhouden, nog maar drie kwartier en dan kun je praten zoveel als maar nodig is... Johan, welke plaats is dit?” Meneer Pieterse wees een rode vlek op de kaart aan, maar wat Johan gezegd heeft is aan Tanja voorbijgegaan want zij keek vervuld van verrukte verassing naar de door haar ontdekte draak die blijkbaar door niemand ooit opgemerkt was, hoewel ze een vervelend gevoel in haar buik had dat ontstaan was door het gegrinnik van de klas en meneer Pieterses gepreek. Ze zag dat de draak rookwolken uitspuugde; deze kwamen uit een gat in zijn hoofd terwijl hij achterom keek naar de papegaai die gezellig op zijn rug zat. De draak had een zware domme onderkin en een rug die eindigde in een in achterwaartse richting verwrongen achterpoot; zijn oog zag ze zogauw niet maar dat was niet erg, dit ontstond vanzelf in het beeld dat haar fantasie haar voortoverde. Wat had hij een vreemde voorpoot!

Ach, ze zat zo vol van haar buitengewoon leuke ontdekking, ze vond het ook zo leuk van zichzelf dat zij dit nou zo opgemerkt had, er was misschien nog nooit iemand geweest die het ook gezien had, terwijl het toch echt zo was, ze was trots op en blij vanwege haar ontdekking en ze tikte Albert op zijn rug – heel dringend was de mededeling die ze te melden had, en dat bracht ze met haar trommeldende vingertjes niet mis te verstaan op Alberts rug over, en het klopsignaal was overduidelijk en Albert keek om.

“Die eilandjes zijn rookwolkjes die hij uitspuugt”, legde Tanja uit. Albert keek aandachtig naar de kaart van Nederland. “Bedoel je Zeeland?”, fluisterde hij.

“Ja”, zei Tanja die niet op de hoogte was van het feit dat iedereen Waddeneilanden noemt wat zij als wolkjes zag. Maar ze wilde niet dom overkomen, en ze hoopte dat het goed zat. Ze wilde verder gaan met het verstrekken van mededelingen maar wederom onderbrak meneer Pieterse haar.

“Alsjeblieft, Tanja, wees nu stil, anders ga je er maar uit, hoor. Het is nu eenmaal zo dat je hier bent om iets te leren, en opletten is nu eenmaal absolute noodzaak om iets te kunnen presteren. Je had voor het vorige aardrijkskundeproefwerk immers ook niet zo’n hoog cijfer...”

“Ja meneer”, zei Tanja per ongeluk. Meneer Pieterse had natuurlijk helemaal niet beoogd dat er een antwoord zou komen.

-Wat een preker!-, dacht Tanja verbolgen. Ze wist natuurlijk wel dat ze een 4 gehaald had, hetgeen ze verschrikkelijk vond, maar ja... Ze had ook wel enige goede voornemens gemaakt na die 4, maar ja...

Ze kon zich op iets dat haar aandacht niet vanzelf trok niet concentreren, dat kon ze echt niet. Zo zat ze nu eenmaal in elkaar! Bovendien stuwde in haar, beledigd als ze was, nu een onweerstaanbare neiging zich tegen de wil en prekerige manier van doen van meneer Pieterse te verzetten. Meneer Pieterse keek alweer

een andere kant op en Tanja tikte Albert op zijn rug.

“Ja?”, fluisterde hij zacht zonder zich te bewegen. Tanja boog zich naar voren terwijl ze net deed of ze vol oplettende belangstelling naar de kaart van Nederland keek om meneer Pieterse te misleiden.

“Hij heeft een papegaai op zijn rug”, fluisterde ze achter haar hand. Albert begreep er niets van.

“Waar dan?”

“Nou, hij kijkt naar de rookwolkjes. Zijn snavel steekt een eind uit. Zie je het?” Ze maakte onbewust een wijzend gebaar, terwijl Albert vaagjes maar eens knikte.

“Sorry Tanja, maar je kunt maar beter buiten de deur gaan staan. Zo gaat het echt niet langer”, zei meneer Pieterse. Tanja stond op, liep naar de deur, zich er heel onaangenaam van bewust zijnde dat iedereen naar haar keek, en ze sloot de deur achter zich en daar stond ze op de gang. Op zich was dit min of meer een routinekwestie. Ze vond het wel onaangenaam, maar ze kon soms haar mond niet houden en dan werd ze de klas uitgestuurd. Het was onvermijdelijk.

Tanja posteerde zich bij de kapstok en keek om zich heen. Het was schemerig in de verlaten gang die lang en leeg en koud was. Deze gang maakte haar, zoals altijd, van streek. Ze ging zich een beetje somber en bang voelen. Met een strak gezichtje begon ze naar de tegels op de vloer te staren.

Ineens hoestte ze en dat was een nare schrapperige hoest. Na de hoestbui piepte het als ze ademhaalde en ze voelde de bekende pijn in haar borst; haar chronische bronchitis manifesteerde zich; ooit had ze twee maanden lang de school moeten verzuimen, zó erg had ze toen bronchitis gehad.

Het wachten viel haar zwaar en toen ze een half uur later gestommel van de kinderen in de klas hoorde, en hen daarna door de deur naar buiten zag komen, voelde ze zich leeg en somber, dermate erg dat ze enorm haar best moest doen om niet te huilen. Ze had gedacht aan zeehondenjonkies op de noordpool die doodgeknuppeld gingen worden (dit was recent in het nieuws geweest). Gedachteloos liet ze zich meevoeren door de stroom kinderen die de school verliet. Het was vrij koud buiten en de koude lucht van de prille lente was als een pijn in haar borst. Ze liep naar huis. Het was gelukkig niet ver.

Ze duwde de zware houten deur open die toegang verleende tot het portiek, vergat de deur achter zich dicht te doen zoals altijd, nota bene terwijl zich reeds heel wat gekrakeel voorgedaan had onder de bewoners van de flat vanwege het geregeld achteloos openstaan van de deur met notoir als gevolg dat er een vervelende tocht doorheen de flatwoningen ontstond. Zonder op de S-en te letten ging Tanja langzaam de trap op terwijl er ergens een stofzuiger loeide. Ze vreesde dat het die van haar moeder was. Inderdaad bleek dit het geval en dat maakte haar nog somberder.

“Dag Mam”, riep Tanja de huiskamer betredende.

"Er staat thee voor je klaar met een stuk koek."

"Komt u er even bij zitten?", bedelde Tanja. Mam antwoordde niet, ze had het druk.

"Alsjeblieft Mam, dat vind ik zo gezellig."

"Tanja, schei uit met je eeuwige gezeur! Ik heb geen tijd. Snij straks nog maar een stuk koek af en daarna ga je buitenspelen."

Zich zeer verloren voelend ging Tanja in een stoel bij de kachel zitten met haar onvervulde wens om alles te kunnen vertellen: - wat haar die dag op school overkomen was, en hoe verdrietig ze zich voelde. Met een holle pijn dacht ze eraan dat de meisjes van de klas het er wel eens over hadden dat hun moeder op hen zat te wachten om thee te gaan drinken met hun thuisgekomen dochter. *Nooit* deed Mam zoiets! De kachel was lekker warm. Tanja draaide haar stoel zodat ze frontaal naar de kachel toe kwam te zitten en ze spreidde haar benen. Ze voelde de warmte die haar benen weldadig koesterde. Ze pakte, terwijl een naar schuldgevoel haar drukte, een *Libelle* en ging daarin zitten lezen. Tevens dronk ze haar thee en at ze het stuk koek. Ze zat daar stil met gespreide benen de warmte van de kachel voelend met in haar hoofd de druk die door Mams opdracht, dat ze buiten moest spelen, teweeg gebracht was. Tanja wist dat ze ongehoorzaam was en dat ze verwijten zou krijgen. Ze moest buiten spelen, ze wist het wel, maar ze had er helemaal geen zin in. Heel onprettig voelde ze zich. O, wat voelde ze zich in de weg zitten, terwijl de hele kamer verzadigd was van stofzuigergeweld: druk gebeweeg en geveeg over de vloer, en onderwijl loeiend lawaai. Telkens werden er meubels verplaatst met energiek schuivend geluid over het kleed en met soms het geluid van hout dat tegen hout stootte, terwijl de stofzuiger onophoudelijk loeide. Tanja, inwendig schrikkend van elk onverwacht geluid, zat doodstil. De meubels waren van eikenhout en de resolute activiteit die Mam ten toon spreidde was een geest in de kamer die Tanja beangstte en eenzaam maakte. Stil, somber en gespannen zat Tanja daar. Soms sloeg ze zo onopvallend mogelijk een blad om. De kachelwarmte koesterde haar dijen.

"Vooruit, naar buiten jij!" Daar had je het. Tanja schokte over haar hele lichaam. "Wat heb je eraan om altijd binnen te zitten. Je verliest je verstand, precies je vader! Vooruit, naar buiten, de buitenlucht is gezond, dát heb je nodig. Je bent veel te veel binnen. Altijd dat ge lees! Buitenspelen, dát is gezond. Vooruit, - je mag nog een plak koek afsnijden, en daarna ga je buitenspelen!"

Tanja had geen zin en soms was ze koppig tegen alles in. Een onstuimig gevoel van verzet beving haar.

"Hmm", zei ze, en ze las door. Ze wou het niet doen. *Ze had géén zin!!!!* Mam liep op haar dochter af terwijl de stofzuiger nog loeide, en kneep Tanja kordaat in een oor.

"Kom op!", zei Mam, die zodanig hard kneep en trok, dat Tanja noodgedwongen opstaan moest.

“AU!”, zei Tanja, en keek heel kwaad. Haar moeder liet het oorlelletje los en zei:

“Vooruit. Hier wordt niet gelezen, hier wordt buiten gespeeld. Snij jezelf nog maar een plak koek af, en daarna hup naar buiten”. Tanja ging naar de keuken en sneed een enorm dik stuk koek af, smeerde er zoveel boter op als maar mogelijk was, tilde Pukkie op, enigszins moeizaam, met in haar linkerhand het stuk koek, en ging naar haar kamertje.

“Jij vindt mij lief he”, zei ze tegen Pukkie die haar, op haar schoot zittend, strak aankeek, spinnend dat de stukken er vanaf vlogen.

“Wil je lèkkers?!” Pukkies ogen werden eens zo groot. Smachtend keek hij naar het stuk koek. Tanja liet hem eraan ruiken maar trok gauw terug toen Pukkie zijn tong er op los wilde laten.

“Oe wat een leuk tongetje”, kirde Tanja, “O wat een schattig tongetje, piepiepiepie”. Pukkie had van gelukzaligheid vergeten zijn tong weer in te trekken en Tanja drukte er met haar wijsvingertje op.

“Hallo”, zei ze vriendelijk, “Meneer...eh... mag ik u even storen?”. Ze maakte schuchter een schouderophalende geste met haar bovenlichaam, “hallo... eh... uw tóng... u bent uw tong vergeten... hallo, meneer...”. Ze wuifde naar de meneer om zijn aandacht te trekken maar de aangesprokene keek alleen maar enigszins scheel richting koek.

“Hmm. Rare meneer hoor. Hij wil zeker... *lèkkers!*” Op dit magische woord volgde prompt een extra luid gespin. Hierop schraapte Tanja met haar wijsvinger wat boter van haar koek, en hield Pukkie de klodder voor. Dankbaar likte de kater Tanja’s vingertop schoon.

“Lekker hè, ooo wat is dat lekker”, kirde Tanja. Ze vond het lief voelen, dat tongetje dat haar vinger likte. Nadat Pukkie het boterkloddertje verorberd had at Tanja de homp koek op terwijl Pukkie spinnend toekeek. Tanja keek hem verliefd aan, en tenslotte slikte ze het laatste hapje door.

“Op! Jammer hè?” Pukkie spinde onvervaard door, want katten zijn immer tot oeverloos doorzetten in staat.

“Ach wat ben je toch een lieverd!” Ze drapeerde Pukkies voorpoten aan weerszijden van haar hals, een manoeuvre die Pukkie heel goed kende en wist te waarderen, en toen voelde Tanja hoe Pukkie zijn neusje vertrouwelijk tegen haar hals drukte. Heel vaak zaten ze zo.

“Was Mam maar dood”, fluisterde ze. Zo, bij Pukkie, tussen de muren van haar kamertje, zat ze zachtjes te huilen, vervuld van verdriet, alsmaar de pijn in haar maag voelend die daar was vanwege een gespannen angstgevoel dat haar bevangen had. Ze zat daar tussen mosgroen geverfde muren en was op dat moment voor niemand zo bang als voor haar moeder. Haar moeder was het, die de muren mosgroen geverfd had, daarmee gehoor gevend aan Tanja’s uitdrukkelijke wens, inderdaad, maar Tanja had de muren *zelf* willen verven, - echter, nee nee, dat had haar moeder niet goed gevonden.

Het was een enigszins koude dag en het was fris in Tanja's kamertje¹⁴⁸, - maar de muren van het kamertje waren groen, jawel, mooi en modieus mosgroen!! Tanja's moeder heeft de muren van het kamertje mosgroen geveerd, - en ofschoon Tanja het verven dolgraag zelf had willen doen, wees het pure feit dat de muren nu groen waren erop dat Tanja indertijd een eclatante overwinning behaald had. Er was een geweldig strijdgewoel aan vooraf gegaan want Mam zou de muren veel liever gelaten hebben zoals ze waren, gewoon keurig behangen. Mam moest niets hebben van de rare fratsen die de jeugd tegenwoordig had. Slechts de smeekbeden van Tanja die gedurende meerdere maanden alsmat doorgegaan waren hadden Mam uiteindelijk doen capituleren, waar ze overigens helemaal mopperig van geworden was. Het punt was geweest – en dit was een factor van doorslaggevend belang geweest – dat Tiny in dit opzicht haar kleine zusje gesteund had. Ook Pa had gezegd dat groen heus heel leuk zou staan en zo was Mam bezwiken met de dood in haar hart; achteraf had ze gevonden dat zijzelf het geheel bij het rechte eind gehad had. Het was duidelijk dat de kamer nu veel te donker en te somber was. Die groene muren maakten, dat Mam humeurig werd iedere keer als ze in Tanja's kamertje zijn moest om het bed op te maken, en om de rondslingerende kleren en boeken op te ruimen en indien van toepassing een verbruikt maandverband vanonder het bed te pakken en weg te gooien.

Tanja had een uur zitten lezen in haar kamertje, in *Jelle van Sipke-Froukjes*; dat vond ze een werkelijk prachtig boek; ze vergat er alles door en het drong niet tot haar door dat ze helemaal verkleumde, zo stil als ze daar zat. Ze had *Jelle van Sipke-Froukjes* al enige keren eerder gelezen maar ze vond het telkens weer even mooi. Echt, dit was nou haar lievelingsboek. Toen kwam Mam onverwacht binnen om enige gewassen en gestreken truien en rokken van Tanja in de kast te bergen. Ze zei niets en nam Pukkie mee. Tanja voelde, zolang Mam in haar kamertje was, hoeveel kwaad-zijn er van haar moeder uitging als een zwarte wolk die bedreigend op haar afkwam maar Mam zei geen woord. Tanja verschanste zich achter haar schild: het boek waarin ze aan het lezen was, een boek waar precies die genoeglijke gezelligheid van uitging waar Tanja naar hunkerde...; dit boek was de schulp waarin Tanja zich terugtrok om zich te onttrekken aan de zwarte wolk die, koud en verschrikkelijk, haar verstikkend omhulde. Met een klap sloeg de deur achter Mam dicht. Nu was Tanja alleen; Pukkie was er niet meer. Ze bleef lezen.

¹⁴⁸ Alleen in de huiskamer was een kachel (een gaskachel), de overige kamers waren niet van verwarming voorzien.

Pa was thuisgekomen. Ook Tiny was thuisgekomen (zij werkte als verkoopster in een patates frites-zaak) en er was gegeten. Zoals gewoonlijk had Pa zijn vrouw een compliment gemaakt over het lekkere eten: aardappelen, gehaktbal, rode kool, heerlijke jus, en hij had met behulp van een aardappel die hij voor dit doel speciaal geprakt had zijn bord zó schoon gemaakt dat alles inclusief het allerlaatste jusrestje opgegaan was, zodat je zijn bord eigenlijk zo wel weer in de kast had kunnen zetten zonder het af te wassen. Pa at nooit veel omdat hij een maagkwaal had, - behalve als er pannenkoeken waren!, maar hij at altijd heel keurig en precies en met veel smaak. Tanja vond Pa toch altijd zo lief als hij zo zat te eten! Mam en Tiny deden de afwas en Tanja kroop bij haar vader op schoot. Pa zat rustig een shagje te roken terwijl Tanja al babbelend tegen hem aangevleid lag. Tanja had een handje in Pa's nek gelegd en kroelde daarmee in zijn haren terwijl ze honderduit babbelde over de kaart van Nederland, over Jelle van Sipke-Froukjes, over het uur dat ze alleen op de gang had gestaan omdat ze de klas uit was gestuurd, en ze vertelde dat ze toen zo pieperig was geworden in haar longen. Ze had in haar vader een vriendelijk attente en rustige toehoorder. Ze wist zich bij hem veilig en geliefd. Mam kwam binnen en zei trots:

“Tiny is aangenomen!”. Pa veerde overeind: “Wat een goed bericht, het is dus toch gelukt?!”. Hij zette Tanja van zijn schoot en liep naar de keuken.

“Tiny, Konijn van me, wat een heerlijk nieuws! Ben je aangenomen?” Ja, Tiny was aangenomen. Nu was ze dus verpleegster in het ziekenhuis. Tanja voelde dat Tiny op slag heel belangrijk geworden was, en dat het zeer knap van Tiny was dat het gelukt was. En Tanja voelde zichzelf waardeloos, wetende dat zij tot dit soort prestaties nimmer in staat zou zijn; ze deed desondanks heel belangstellend. En toen ze hoorde dat Tiny naar het zusterhuis zou verhuizen, vroeg ze:

“Krijg ik nou Tiny's slaapkamer?”.

“Nee”, zei Mam. Tanja voelde zich uit het veld geslagen. Met een strak gezichtje hoorde ze de verdere conversatie aan. Op een gegeven moment bleek dat haar ouders besloten hadden een kostganger te nemen, die zou in Tiny's slaapkamer slapen.

“In de krant staan altijd veel advertenties van studenten die een kamer zoeken”, zei Mam, “Maar daar begin ik niet aan”. Ze trok nadenkend aan haar sigaret en ging even verzitten. Tiny wilde iets zeggen maar Mam vervolgde haar uiteenzetting, één van die monologen van haar afstekende waar niemand ooit ook maar een woord tussen kon krijgen, orerend en orerend, met besliste luide overheersende stem alles kapot hamerend, conversatie onmogelijk makend; want het geluk dat ligt in het voelen van genegenheid voor elkaar, daar had ze geen boodschap aan en liet ze niet tot haar verharde hart toe, dat zei haar niets, - een dergelijk gevoel bestond helemaal niet in haar universum. “Ik ben nuchter en spontaan!”, zei ze

over zichzelf. En ze ging maar door met oreren, zoals ze dat altijd placht te doen, met haar bazige manier van doen. Bazig, ja dat was ze, en daarbij keihard, zowel voor zichzelf als sowieso voor alle mensen, bazig en keihard was ze, in haar oordelen, in haar opvattingen, ja in alles, en ze was onwrikbaar zoals ze was, - en zo was ze dag en nacht en onder alle omstandigheden.

Mam deed die avond uit de doeken hoe studenten altijd laat thuiskomen, altijd overal het licht laten branden, met deuren gooien, stiekem meiden meenemen op hun kamer, altijd te laat zijn met het betalen van hun rekening, en dan ook nog enorme feesten organiseren met drank en massa's vrienden en vriendinnen. Al deze nadelen van studenten werden door Mam niet zomaar éénmaal met luide stem benoemd en er bij het aanwezige publiek ingehamerd, welnee, minstens tien keer werd heel het scala van de nadelen der studenten doorgenomen waarbij tevens de vele onaangenaamheden benoemd werden die kennissen van Mam te verduren gehad hadden als gevolg van het erop nahouden van een student als kostganger. Zo bleef Mam maar doorgaan met spreken en niemand die iets terugzei. Tanja als enige probeerde herhaaldelijk iets in te brengen maar bleef daarbij roemloos onopgemerkt. Pa zei niets, rookte een shagje en had zijn eigen innerlijk. Het gekste van de hele situatie was dat zij allen deze manier van gedachtewisseling uiterst gewoon vonden. Zij waren niet anders gewend. Tot geen der aanwezigen drong het door dat zowel Tiny als Tanja door dit bij Mam gebruikelijke gedragspatroon bedorven werden. Zowel Tiny als Tanja zijn, als gevolg van Mams gedrag en voorbeeld, geworden tot: eenrichtingswezens die zich alleen met zichzelf bezighouden en nu het vermogen missen zich in de situatie en de gedachtenwereld van iemand anders te kunnen verplaatsen.

Nadat de studenten besproken waren, bediscussieerde het gezelschap volgens dezelfde procedure via welke de nadelen van studenten op een rijtje gezet waren, de voordelen van politieagenten; en uiteindelijk is men het er na ampele overweging, dat wil zeggen wederom dezelfde procedure volgend als die welke men tot nu toe gevolgd had, over eens geworden dat de vacante plaats van kostganger in hun midden door niets anders ingenomen kon worden dan een politieagent.

Vervolgens werd voor alle zekerheid door Mam toch nog even het punt genoemd van de vele nadelen die aan studenten kleefden, geplaatst in het licht van de evenzo vele goede hoedanigheden van politieagenten maar hierin werd zij ineens onderbroken door Pa die, terwijl Mam peinzend het laatste trekje van een sigaret nam, zei:

“Een lekkere bak koffie zou er nou best goed ingaan!”. Dit werkte aangezien vrouwen voor de koffie horen te zorgen hetgeen Mam heel wel wist. Mam ontleende veel van haar zelfgevoel aan het feit dat *zij* het was, en niemand anders, die het huishouden runde en overal voor

54. “mijn eigen kleine lieve meidie”

zorgde. Zij was de spil en zonder haar kwam er van het gezin niets terecht, - en gezegd moet worden dat het hard werken voor Mam was! Gelukkig had ze een flinke dochter (niet Tanja) die nu dan ook met Mam meeliep naar de keuken om het hare bij te dragen aan wat er te redderen viel. Van de korte afwezigheid van zowel Tiny als Mam maakte Tanja gebruik door gauw, met een liefhebbend glimlachje op haar gezicht, weer op haar vaders schoot te kruipen. Deze sloeg een beschuttende en koesterende arm om zijn dochter heen en zei zachtjes:

“Kom jij maar bij jouw Pappa hoor”.

“Ja hè, u bent mijn lieve Pappie hè”, fluisterde Tanja.

“Ja. En jij bent mijn eigen kleine lieve meidie!”

“Ja...” Uit Tanja's hart kwam op dat moment een zeer diepe zucht voort.

54. "mijn eigen kleine lieve meidie"



27-jun-2009

55. Een zee vol lachende kwallen

[vf]

Hij hoopte dat hij geen Papoea's zou tegenkomen, bang voor mensen als hij nu eenmaal was. Hollanders waren ze tijdens hun zwerftochten door de bush-bush nog nooit tegengekomen, maar soms kruiste een groepje Papoea's hun pad, die hen dan vriendelijk groetten. Maar Bennie was bang voor mensen en besloot dus dat hij weer naar huis wilde.

Een half uur later was het jongetje volkomen in paniek! Hij had nu al wel honderdmaal tekens weer de kali teruggevonden, telkens weer bepaalde bekende plekje opgezocht, telkens weer nagedacht over hoe hij vanuit die bekende punten de weg terug het oerbos uit zou kunnen vinden – en telkens weer was hij verdwaald. Weliswaar was hij één keer bij de rand van het oerwoud gekomen, bij een weg met huizen, maar dat was niet waar hij woonde. Bovendien moest hij dan eerst door een heel steil en diep ravijn, wilde hij bij die weg komen en daarvan dacht hij dat hem dat niet zou lukken.

Uiteindelijk had hij dan maar besloten, het werd al wat schemerig, om dan toch maar daar bij dat hele diepe ravijn het bos uit te gaan. En nou kon hij ook dié plek ineens niet meer vinden. In de tropen schemert het maar kort. De duisternis overvalt je gewoon. Zó is het nog dag, zó is het nacht!

Toen Bennie aan de overkant van het heel steile ravijn omhoog klauterde, wég uit het dreigende oerbos, trilde hij van moeheid, angst en opluchting.

Hij moest nog wel een uur lopen maar hij was op de weg en wist waar hij was. Je hebt in Hollandia geen straatlantaarns dus is het 's nachts op straat zo donker als de nacht (en die is zonder menselijk ingrijpen donker hoor).

Toen hij thuiskwam waren zijn ouders kwaad. In zijn eentje het oerwoud ingaan heeft het jongetje voor alle zekerheid toen toch maar nooit meer gedaan.

Ik moet er niet aan denken dat het werkelijk donker geworden was vóór ik uit het bos weg was. Brrr!

Wat heb je daar in Hollandia eigenlijk voor fauna?

Ik had een kat waar ik heel veel van hield en hij van mij. Als ik uit school kwam en ik riep “Bartje!”, dan kwam ie meteen van het dak waar ie altijd bezig was met donderjagen (hij kon steil tegen de verticale muur van ons huist op klimmen), en ik was de enige voor wie hij kwam als hij geroepen werd! Maar Bartje was import. Katten behoren niet tot de primitieve dierenwereld die Nieuw-Guinea van nature rijk is.

Nieuw-Guinea is het domein van de insecten, de reptielen en de vogels. Je had er ook kalongs (“vliegende honden”, dat wil zeggen vleermuizen die ’s nachts “wak-wak-wak” om het huis klapperden-vlogen: ze aten van onze papaja’s die aan de boom op ons erf groeiden). In de bossen kwamen zwijnen en herten voor maar die zijn er, dacht ik, door mensen ingevoerd. In Hollandia had je hele groepen honden die een echt meute-bestaan leidden! Allemaal honden die door Hollanders waren meegenomen, of afstammelingen van dezulken.

Over de inheemse vogelsoorten ben ik gauw uitverteld. Met eigen ogen heb ik er, voor zover ik me kan herinneren, precies twee gezien – meer niet. Wel hóorde ik altijd een bepaalde vogelroep, daar in Hollandia. Dat was een zeer markant geluid, een raar soort lang aangehouden, hoge vogel-loei-roep, net vogel-morsesignalen. Het begon met het morseteken — - — - maar daar kwam nog wat achteraan wat niet meer omhoog wil komen uit mijn geheugen. Ik zou die vogel best nog wel eens willen horen; het was zo’n markant geluid. Van de twee vogels die ik gezien heb, was er één een kasuaris, die kon alleen lopen, niet vliegen, het was een heel groot beest, zo groot als een ree of zo. De andere vogel die ik gezien heb was een stuk kleiner, maar toch nog wel wat groter dan een kraai en hij was gespecialiseerd in Neus. De neus van dat beest, dat was me een kokkerd, en de vogel heette dan ook neushoornvogel als ik me niet vergis maar de naam jaarvogel staat me ook bij. Deze vogel is op één of andere manier gevangen gedurende de paar maanden dat mijn oudste broer ook in Hollandia was en heeft een korte tijd een bijrol vervuld in ons gezinsleven maar als ik me goed herinner is hij aan diergaarde Blijddorp gegeven maar hoe dit allemaal in zijn werk gegaan is weet ik niet meer. De kasuaris was eigendom van onze burens. Leuk beest! Ik heb me veel met hem geamuseerd. Hij was opgesloten in een omheining. Mijn moeder had me gewaarschuwd dat hij de neiging had in ogen te pikken dus hield ik mijn ogen weg van de omheining maar toch heb ik veel met hem gespeeld. Als ik tegen de omheining sloeg kwam hij als een dolleman aangerend en bleef alsmaar gehaast voor mij heen-en-weer lopen. Dat was één maar wat écht leuk was, was dat als je een steentje in het hok wierp, dat hij het dan opat. Ook een boterham at hij op. Alles at hij op. Wat ik ook naar binnen gooide: hij at het op. Maar mijn teddybeer kostte hem moeite. Daar heeft hij wel

een week over gedaan.

Eén keer in mijn leven heb ik gevist. Daar heb ik een vreselijke herinnering aan. Ik was met een vriendje, Harry Dongen. Wij visten vanaf een houten steiger die bij de Jachtclub in Hollandia hoorde. We hadden geen hengel, alleen een touw met een haakje eraan. Wat voor aas we aan het haakje hadden weet ik niet meer. Ik hield het touwtje vast en liet het haakje door een brede kier die in de steiger was naar beneden zakken. Ik had meteen beet! Toen ik het touw ophaalde zat er een grote zilveren vis aan, die een kleine decimeter lang was, schat ik. Ik durfde hem er niet afhalen, hij flapperde zo, daarom deed Harry het voor mij. De vis lag te klapperen op de steiger. Toen stak Harry een houtje door zijn mond. En dat houtje duwden wij door zijn hele lichaam heen naar binnen. DAT HOUTJE GING DOOR ZIJN MOND EN DOOR DE HELE VIS HEEN NAAR BINNEN. Waarom gebeurde dit, in Godsnaam? Ik had er geen plezierige of lustgevoelens bij. Het gebeurde zómaar. Waarom? Kijken of het kan en zien wat er dan gebeurt? Er gebeurde niets. Alleen weet ik en zal ik mijn hele leven weten dat dit verschrikkelijke gebeurd is: dat wij bij een levende vis een houtje naar binnen geduwd hebben. Ik kijk in de spiegel en zie mijn gezicht. Dat ben ik. Ik heb meegedaan bij het spiesen van een levende vis. Raar hè, wij mensen? Een paar jaar geleden woonden er nare mensen een paar huizen verderop in onze straat en ze hadden een dochtertje van een jaar of tien en die had er genoeg in levende vissen met hun snoet langs de muur te wrijven tot hun ogen eruit kwamen. Ook had zij er genoeg in, op de marmotjes die haar eigendom waren te staan. Eén keer heeft zij er aldus één dood gekregen. Zijn ingewanden hingen eruit. Elke vijf minuten ging ze kijken hoe hij erbij lag, ze was heel gefascineerd. Soms bepeins ik hoe het voor mij zou zijn, gemarteld te worden door de Russische geheime dienst, zoals dit wordt beschreven in Solzjenityns "Goelag Archipel". Ik hoop altijd maar dat mij zoiets niet overkomt. Maar ik weet dat de mens zich er nooit op kan beroepen dat het onrechtvaardig is als hem iets ontzettends overkomt. De bekende vraag van de sterfelijke mens: "Waarom *ik* juist?!", slaat nergens op. Ik heb verschrikkelijk veel verdriet gehad. Je hebt dan de neiging, als mens, in zulke situaties, een instinctief beroep te doen op de rechtvaardigheid, om je aan je ellende te onttrekken: "O God, waarom, waaróm??!!!", roepen we. Maar het slaat nergens op.

Wij zijn geen uitverkorenen. Een beroep doen op de rechtvaardigheid is belachelijk. Elke verschrikking kan ons zomaar overkomen. Of het nu kanker is of je kind onder een tractor, "WAAROM!" is niet relevant. Het gebeurt tóch. Zo is de hele natuur.

Na die keer heb ik nooit meer gevist.

Ooit heb ik een keer met een raar hol gevoel in mijn buik gekeken, maar dat was wel éérder in mijn leven dan dat met die vis, - en het was een toeval dat ik erbij stond, - naar hoe een varken doodgemaakt

werd. Dat varken zat in een hok van houten balken, en Papoea's met knuppels sloegen er steeds op. Ze konden er niet goed bij dus kregen ze hem maar niet dood. Het varken rende heen en weer, van de ene knuppelklap naar de andere. Maar tenslotte bleef het ergens liggen en toen was het gauw gebeurd. Het schouwspel gaf mij een heel vreemd gevoel in mijn lichaam. Droevig, niet-fijn, verdrietig, griezellig, onbestemd.

O, zie de mens. Wij zoeken de Liefde maar hoe zijn wij? Er is een tekening, gemaakt door Jung, d.i. een ventje met een hoge hoed op, opgesloten in een soort betegelde cel – nergens ramen...

Hij heeft een satanisch gezicht met witte wanhopige kattenogen. Toelichting van Jung bij dit plaatje: "Men wordt niet licht door zich licht voor te stellen, maar doordat men zich het duister bewust maakt. Dat laatste is onaangenaam en daarom niet populair".

Zelfontplooiing is mooi en prachtig maar *zelfkennis* komt éérs. Eerst terug naar Af. Of nog verder: "Ga direct naar de gevangenis. U komt niet langs Af, u ontvangt geen tweehonderd gulden".

Ach ik ben een sufferd, ik vergeet de honingzuigertjes... Ja, wij hebben tijdens de tweede periode dat wij in Hollandia woonden (dat was niet in het Tranendal, maar aan die weg die schuin omhoog liep vlakbij de MULO en de Lagere School; 't was voor mij als ik naar school ging net vijf minuten lopen), tijdens die tweede periode van drie jaar hadden wij een overdekt platje bij het huis. In Tranendal was ons platje niet overdekt geweest en kon je daar dus niet zitten als het regende en ook niet als de zon erop scheen. Maar nu hadden we een overdekt platje en aan het dak bevestigd was vóór het platje een gaaswerk aangebracht waarlangs een grote plant groeide met glanzendgroene bladeren en mooie, grote heldergele bloemen. Dit was een alamanda en de bloemen waren giftig. En daar zaten altijd honingzuigertjes bij, die als libelles... hee... nou weet ik het niet meer... als die alamanda-bloemen giftig waren, hoe konden die honingzuigertjes dan met hun lange honingzuigertjessnaveltjes daarin zitten? Misschien vergis ik me. Nou ja, hoe dan ook, we hadden een alamanda en er waren honingzuigertjes, al of niet bij de alamanda... Honingzuigertjes, dat zijn héle kleine vogeltjes die als libelles stil kunnen hangen in de lucht en hele lange snaveltjes hebben als een vlindertong om honing uit bloemen te kunnen peuren. Ik geloof dat honingzuigertjes kolibries zijn of andersom.

Wat waren er voor reptielen? De grootste waren de kaaimannen, de kleinste de tjtjaks. Ik heb wel eens hele kleine tjtjakeitjes gevonden in het inwendige van de Philips-tropenradio die mijn vader toen had, en die ik nu nog heb. Er zit geen FM op en geen Lange Golf, wel heel veel Korte Golf-bandens, en het is geen stereoradio maar ik hou nu eenmaal van dat ouwe buizenapparaat. Ik heb met behulp ervan, toen in Hollandia, naar de "Zoete Suikerbollenbakker" geluisterd, zoals dit verhaal voorgedragen werd door Joke Clébèr, gebracht door de RONG.

Ach-ach-ach die Tempo Doeloe van mij. Waranen bezochten ons huis toen mijn kleine broertje geboren was (dat was nog in Tranendal), dat waren knoerten van reptielen, maar kaaimannen, die zwommen er in het Sentanimeer, die waren nog veel groter, en dat waren krokodillen.

Ach, ik ben heus een sufferd. Ik ben een oenenknuppel in een oenehok. Ik wil maar zeggen, ik vergeet haast nog iets heel essentieel te vertellen (tenminste dat vind ik dan He). Het gaat over dat enge ventje in die betegelde cel. Men moet zich van het duister bewust worden om licht te worden; OK, terug naar Af: geweldig, en direct naar de gevangenis: helemaal prima hoor. Maar dat betekent NIET dat genieten taboe is. Integendeel. Plezier maken moet, net als melk, en met plezier meer mans. En bewustwording van het duister heeft niets, maar dan ook echt werkelijk helemaal niets van doen met een strenge, sobere, ascetische levensstijl vol boetedoening aanhouden waarbij je jezelf alles ontzegt. Wie zichzelf plezier en genietingen ontzegt pleegt zelfmoord, juist om het duister niet te hoeven zien. Je kunt heus wel accepteren dat je een kwal bent en toch lachen... Zie de mensen: een zee vol lachende kwallen, maar het is echt niet anders en willen we Verlichting dan zullen we eerst moeten zien hoe we nu zijn. Het is niet anders. En het lachen is een zegen, die ons gegeven is, juist om het kwallendom dragelijk te maken. Lachen en genieten horen bij de weg naar Verlichting.

Er is, volgens een anekdote, ooit een Papoea geweest die aan een kaaiman in het Sentanimeer een been heeft moeten laten. Zelf heb ik in dat meer nooit iets kaaimanachtigs gezien. Je had bij Meerzicht, de uitspanning aan het Sentanimeer, in het water alleen speedboten en zwemmende kinderen en volwassenen – en op het gras of in de gerieflijke klapstoelen zittend had je er bier drinkende volwassenen en limonade drinkende kinderen. Eén keer zag ik er een marinier, dat was in 1961 of zo toen Soekarno eraan zat te komen, een marinier uitgesterkt in het gras, bewegingsloos. Hij was het groene ondoorzichtige water ingedoken, vertikaal, hoofd omlaag. Op de plaats waar hij dook komt het water net boven je enkels als je er gaat staan.

Maar verder was het Sentanimeer bij Meerzicht niet gevaarlijk. De kaaimannen bleven er wel weg door het lawaai van de speedboten. Tjonge, wat heb ik daar wat afgezwommen.

Toen, kort nadat ze bevallen was in het Tranendal, mijn moeder, overdag alleen thuis, plotsklaps een paar kleine krokodillen o.i.d. op het erf zag rondscharrelen schrok ze zich te pletter. We hadden daar geen telefoon. Het huis van de dichtstbijzijnde burens was een honderd meter verderop. De huiskamerdeuren stonden open, en gauw deed mijn moeder ze dicht. Daar was ze nu met haar baby in de bloedhitte met de deuren dicht. Maar de monsters scharrelden wat rond en toen gingen ze gewoon weer weg. Om twee uur 's middags kwam mijn vader thuis uit kantoor, zoals elke dag. In de tropen werkt men 's morgens, vanaf heel vroeg, en dan had men 's middags vrij. Dat gold ook voor de

55. een zee vol lachende kwallen

scholen. Verbaasd hoorden we wat mijn moeder te vertellen had. Wat konden dat voor wezens zijn geweest?

Een paar dagen later waren ze er weer! Nog een paar dagen later kwam mijn moeder bijna om het leven.

25-dec-2004

56. Enige gestelde eisen

[vf]

Op de middag van de dag die gevolgd was op de nacht en ochtend gedurende welke het feesten plaatsgevonden had dat gehouden was om de gemeenschap voor te bereiden op het Houdoeenbedanktfestival hadden Bennie en Popipipo een interessant gesprek. Popipipo wees Bennie er daarbij op dat mensen primair op aarde gezet zijn om aan seks te doen. Deze plicht komt vóór alles – culturen die de Waarheid van de plicht tot seks in het vergetelboek laten verdwijnen, zullen gekke dingen gaan doen – dat is dan de wraak van de Bekke Geesten! Het is precies om deze reden dat mannen een stastok behoren te dragen: om hun grootste schat, het heilige lichaamsdeel waarmee ze hun hoogste plicht te vervullen hebben, te vrijwaren tegen beschadigingen en ongerechtigheden en misbruik. En het is precies om nakoming van de Hoogste Plicht zeker te stellen dat stammen op gezette tijden seksrituelen ten uitvoer behoren te brengen; en stammen die dit niet doen zullen door de Bekke Geesten gestraft worden. De tweede levensplicht van elke mens is het zich verwerven van voedsel en bezittingen. En pas als je aan de eerste twee verplichtingen voldaan hebt, mag je aan filosofie gaan doen. Bennie zweeg, dat kwam doordat hij zijn hersens pijnigde. Hij dacht er aan dat hij over de oudste nog levende godsdienst, het hindoeïsme, gelezen had dat zij een soortgelijke doctrine onderkend hebben als die welke Popipipo nu verwoordde... maar hij kon zich de details niet goed herinneren. Hij dacht aan Goethes Faust. Popipipo deed er het zwijgen toe.

En terwijl Bennie zo zat na te denken overkwam het hem dat in hem vanuit ongekende diepten van zijn ziel, een intens en vervoerend en onverwoordbaar besef tot bloei kwam van hoe de mens van oorsprong eigenlijk is... Daarna zat hij een tijdlang onder de indruk van het in hem gegroeide inzicht stil terneer.

Vervolgens kreeg hij last van heimwee. Zou hij ooit nog weer in levensomstandigheden komen te verkeren die het hem mogelijk zouden maken de boeken van Goethe en Jung en Dostojewski en Hemingway en Pirsig en boeken over hindoeïsme en de andere

godsdiensten en nog heel veel boeken meer te lezen? O en wat miste hij de Muziek! Beethovens klanken, en die van Mahler... en Bruckner en Tsjaikowski en Bach en Schubert, en vele vele anderen; o muziek, muziek, muziek... zou het er ooit, ooit nog eens van komen dat hij de hemel weer zou horen opklinken? Een zwarte traan liet zich niet bedwingen en drupte tot in zijn mondhoek¹⁴⁹. Na een lange stilte verbrak Bennie het zwijgen. Er ontspon zich een dialoog.

B: Denk je echt dat het Gods bedoeling is dat er Houdoebenbedanktfestivallen plaatsvinden?

P: Hoewel ik weet dat je zwijgen kunt, moet je me eerst met alle stelligheid van de wereld beloven dat je met niemand zult praten over wat ik je nu vertellen ga. Ik wil best wel alles aan je openbaren wat ik weet. Ik sta dus op het punt mijn heiligste kennis met je te delen. Maar dan moet ik er wel absoluut zeker van zijn dat je erover zult zwijgen – zwijgen als het graf – wat er ook gebeurt.

B :Ik zal zwijgen als het graf.

P :Geesten bestaan, maar jouw God niet.

B :

P :

B :

P :Je mag best zeggen wat je er van denkt, hoor.

B :O... Toch? Maar je had me toch gevraagd, er over te zwijgen als het graf?

P :Maar met *mij* mag je het er wel over hebben!

B :Oh... Nou, ik weet niet, - hoe zal ik het zeggen. Eh, ik moet je eerst waarschuwen... Weet je, ik ben nogal een systematicus. Ik ben geneigd tot abstraheren, en tot analyseren. Dat bepaalt de reactie die ik op je uitspraak heb... zal misschien niet prettig voor je zijn.

P :Jajuijst.

B :Dat vind je niet erg?

P :Dat vind ik niet erg. Als je stastok maar goed zit.

B :Jouw heiligste overtuiging bestaat uit twee stellingen. In de eerste kan ik me absoluut niet vinden, in de tweede absoluut wel, dat neemt niet weg dat ze op de keper beschouwd beide ongegrond zijn, dat wil zeggen op niets gebaseerd. Want beide stellingen zijn aannames, en niets dan aannames. Zinnig menselijk gefilosofeer, maar een kern die tot de Waarheid leidt ontbreekt geheel. Ja toch?

P :Niet. Niet toch. Toch niet.

¹⁴⁹ Hij wilde zichzelf op dat moment de belangrijkste reden van zijn verdriet niet bekennen. Deze was het besef absoluut gefaald te hebben bij zijn voornaamste plicht als man: aan seks doen. Dat wil zeggen, hetgeen hij er wat dat betreft van gebrouwen had was waardeloos, belachelijk, contraproductief, vreugdeloos, afstotend... maar Bennie wilde daar op dat moment gewoon even niet aan denken.

56. enige gestelde eisen

B :Dan ben ik enorm benieuwd, hoogst gewaardeerd Stil Water, naar je Diepe Gronden? De onmiskerbare vaste gronden van waar uit jouw stellingen, na er als kiem in gepoot te zijn, met niets ontziende logica gegroeid zijn, zich ontwikkeld hebben en tot wasdom gekomen zijn?

P :Ten eerste: Als jouw God bestond zou hij een bestiale Idioot zijn, gezien de bestialiteit van zijn schepping, want alleen konten produceren stronterige troep. Ten tweede: jouw God is Goed, want volgens jouw cultuur geldt: God is Liefde.

Ja, heb je dit? Welnu, let op, hier komt het! God kan niet zowel een bestiale Idioot zijn als Goed en dan ook nog Liefde. Derhalve: jouw God bestaat niet ¹⁵⁰.

B :Een bewijs uit het ongerijmde. Ik kom er zo op terug. OK, ga door.

P :Geesten bestaan, dat weet ik omdat ik ze *gezien* heb.

B :Jij ziet spoken vliegen begrijp ik – als je veel siriï pruimt zeker.

P :Stommeling, je weet niet wat je zegt. Ik heb geesten gezien, even substantieel en manifest als ik jou nu zie, en het is even onzinnig, te beweren dat geesten niet bestaan, als het zou zijn, te beweren dat mensen niet bestaan. Ik ben de tel kwijtgeraakt... hoe vaak heb ik niet in het duister van het oerwoud mannen of vrouwen die allang overleden zijn, verdwaasd en buiten zinnen rond zien dolen, rusteloos op zoek naar weetikveel wat. Ontzettend veel van de angsten voor Boze Geesten waar mijn stamgenoten vol van zitten slaan nergens op. Geesten doen geen kwaad, - maar bestáán... ja, dát doen ze wél.

B :Ik zou je trouwens nog iets willen vragen over jullie religie?

P :Vraag gerust!

B :Ik hoor vaak zeggen dat als je in Walhalla komt, dat je dan een E.O. krijgt, en merk dan dat ze zich er erg op verheugen. Een E.O., wat is dat eigenlijk, kan je daar iets over zeggen? Als ik er naar vraag beginnen ze te lachen, en niemand wil het me vertellen!

P :Ik zal het je, zonder te lachen, vertellen. E.O. staat voor Eeuwig Orgasme.

Popipipo slaagde er weliswaar in de verste verte niet in Bennie te overtuigen van het bestaan van geesten, maar wat wel leuk is, dat is dat ze er aan het eind van hun gesprek toe gekomen zijn, eisen op te stellen voor waar een geloofwaardige op Liefde gebaseerde religie aan moet voldoen.

¹⁵⁰ Het is misschien goed er nu op te wijzen dat Jung tot de zeldzame maar tevens opmerkelijke conclusie gekomen is dat God naast Goed weldegelijk ook Slecht is – en dat ook het Slechte aan bod moet en zal komen in de wereld.

Eisen te stellen aan een geloofwaardige religie van Liefde

- 1) Verklaard moet worden waarom de dieren en de mensen zo uitzinnig lijden moeten. Want dit komt verschrikkelijk liefdeloos over! En kom dan niet aanzetten met mystiek gelul ala: Dat is de erfzonde; of iets dergelijks. Geen mystiek maar *logica* eisen we! Mystiek is bull shit. Mystiek is een zoethoudertje, morfine voor de armzaligen en de onnozelen, en voor de bangebroeken, en voor de slapjanussen.
- 2) Een logisch overtuigend antwoord moet gegeven worden op de vraag naar het Grote Doel van de schepping. Wat is de zin van de hele zoi? Hier moet een zinnig antwoord op gegeven worden, waar *liefde* uit spreekt.
- 3) De religie van Liefde moet leiden tot vrede en vreugde, niet tot oorlog en leed.
- 4) De religie van Liefde moet, als elke religie, niet strijdig zijn met de bevindingen van de wetenschap. De feiten zijn de feiten – er een geloof op nahouden dat met de feiten in strijd is, leidt tot een vorm van psychische gespletenheid. In dit verband kunnen alle godsdiensten opgevat worden als geaccepteerde gekten. (In hun hart weten de gelovigen wel dat ze onzin beweren, tenzij het hen aan educatie ontbreekt, dus gelovigen zijn mensen die net doen of ze gek zijn, wetende dat de vorm van zotheid die “vroomheid” genoemd wordt door het mensdom als een correcte vorm van idiotie gezien wordt, hihhi gek doen mág, mits het maar gaat onder het mom van de een of andere religie.)

En Popipipo en Bennie waren er van overtuigd dat een religie van Liefde, eentje die aan de bovenstaande eisen zou voldoen, niet kon bestaan. “Het zou leuk zijn”, zei Popipipo, “Als zo’n religie van Liefde bestond, maar hij bestaat nu eenmaal niet, en kan ook niet bestaan. Da’s logisch”.

Maar het leven gaat altijd maar door maar door en maar door en altijd geldt: “Al is de Waarheid nog zo snel, de Leugen snelt haar wel”. Grote ellende was voor Bennie en Popipipo weggelegd, want wat er op het punt stond te gebeuren, dat was dat ze roemloos ten onder zouden gaan, en anderen met hen. Het eindresultaat dat in het verschiep lag was het verdwijnen van Lange Tanden d.w.z. een roemloos spoorloos ten onder gaan – een verdwijnen in smerig groen plantengewoel – en de aanstoker die alle misère veroorzaakt heeft is niemand minder geweest dan Jan van de Tros zelve. Maar hoe JvdT al wroetend zijn levenswerk succesvol volbracht heeft, daarover zal door middel van later nog volgende verslagen van de avonturen van het niet lachende jongetje het nodige verteld worden. Nu eerst iets heel anders: het verhaal van de liefde van Tanja en Albert.

23-feb-2008

57. Albert

[az]

14

Tiny kwam binnen met de koffiekopjes en het viel Tanja op dat haar zus de lippen bijgewerkt had met lippenstift en ook zag Tanja dat Tiny haar haar, dat tot op de schouders hing, gekamd had, en in Tanja daalden angst en somberheid neer omdat ze wist dat het opgekalefaterd zijn van Tiny gecorreleerd was met ellende die deze avond komen zou.

“Pappa”, zei ze, “Ik wil zo graag mijn haar lang laten groeien”.

“Ach meisje...”, schrok Pa.

“Nee hoor, je hebt nu juist zo’n leuk kopje kort-haar”, zei de man, die zijn dochters altijd zelf knipte. Hij lachte vriendelijk, en zei toen:

“Nee hoor, dat doe ik niet!”. En ofschoon hij innig veel van Tanja gehouden heeft, heeft hij zijn jongste dochter veel verdriet bezorgd door niet toe te staan dat ze haar haar lang liet groeien. Ik vermoed dat hij de gedachte niet verdragen kon, ooit zijn schattig dochtertje te zullen moeten verliezen – hij wist dat ze opgroeien zou, en met de jongens uitgaan, en wat al niet... maar nu was zij nog van hem. Datgene wat in het verschiep lag: daaraan denken, dat wilde hij niet. Tanja heeft hem door de jaren heen telkens weer gevraagd of ze haar haar lang mocht laten groeien; en nooit mocht het. Maar tenslotte, na Pa’s overlijden, is Tanja’s haar toch lang geworden. Op het laatst was het als een glanzend tapijt van zonnestralen dat tot op het midden van haar rug hing, en het was toen haar grote en enige trots als vrouw!

“Pa heeft gelijk”, zei Tiny, “kort haar staat je heel goed”. Vervolgens ging de bel en die bleef gaan, die hield niet meer op met rinkelen.

“O God, daar heb je Sep weer!”, zei Mam geërgerd.

“Die treiterkop”, zei Tanja. Inderdaad, het was Sep. Daar had je Tiny’s verloofde, die op bezoek kwam, en zich nu luid en duidelijk aanmeldde met de bedoeling zich bij het gezelschap te voegen.

Tiny ging opendoen. Na zich een tijdlang in de hal verpoosd te hebben kwamen Sep en Tiny de huiskamer in.

“HOJ!”, brulde Sep.

“Wil je koffie”, vroeg Mam.

“JA! Een lekkere bak koffie... dat zal erin gaan als Gods woord in een dronken student, Moe, hahaha! Hoi Pa, hoe gaat het met u, alles goed?”

Tanja had zich zo klein mogelijk gemaakt op de schoot van haar vader. Ze had een onbeschrijfelijke hekel aan Sep. En ze was bang voor hem. Hij had een sadistische inslag, en zag in Tanja een gemakkelijk te raken doelwit. Tanja had niet opgekeken toen haar vijand binnenkwam. Ze had hem niet gegroet. Ze had hem zelfs nog niet gezien. Maar hij zag haar wel, helaas.

“Hé Tanja, je vader bezwijkt zowat onder je gewicht! Je denkt zeker dat je nog een kleutertje bent, hahaha, zo'n joekel van een meid; je bent toch geen klein kind meer die altijd bij haar Pappie moet zitten.”

“Bemoei je met je eigen zaken”, klonk het van Tanja's zijde.

“ZO! Wat een aangebrande aardappel, het was maar een grapje hoor. Ha Moe, lekker, koffie, dank je wel; er is dus geen koek bij, vanavond?!” Mam verdween weer in de keuken om stukken Groninger koek af te snijden, terwijl Tiny Sep bestraffend toesprak. Sep zei niets terwijl zijn verloofde hem een vermaning gaf, in verband met de vrijpostige wijze waarop hij Mam toegesproken had; want Tiny vond dat hij dat niet maken kon. Tanja stond op van haar vaders schoot, haalde *Jelle van Sipke-Froukjes* uit haar kamer en ging in een stoel bij de etenstafel, enigszins afgezonderd van het gezelschap, zitten lezen. Ze was bang voor Sep, maar, mocht er nog iets over de kostganger worden gezegd, dan wilde ze dat wel horen. Terwijl ze half las, en half naar de mensen luisterde, beet ze op haar nagels, die er toch al raar afgeknabbeld uitzagen.

“Moe”, zei Sep, “Geeft u Tanja wel genoeg te eten?!”. Verschrikt verborg Tanja haar handen onder de tafel.

“Tanja! Niet op je nagels bijten!”, zei Mam bevelend met haar keiharde stem. Terwijl er plakken Groninger koek met boter geconsumeerd werden, werd eindelijk de draad van de conversatie, wederom volgens de procedure die in een eerder hoofdstukje beschreven is, weer opgepakt, en Tanja's hoop op meer informatie over de kostganger ging in vervulling, méér dan dat zelfs want het werd geleidelijk aan duidelijk dat Mam en Pa weken geleden al een advertentie in de krant geplaatst hadden, aangezien ze er alle vertrouwen in gehad hadden dat het sollicitatieproces van hun oudste dochter tot een succesvol resultaat zou leiden. Op de advertentie waren veel reacties gekomen; de meeste waren van studenten afkomstig geweest. Er was er één bij van een politieagent en deze heette Frits. Frits Kozijn. Tanja giechelde in stilte bij het horen van die naam. Opgevrolijk stond ze op, liep naar het gezelschap en nam het een na laatste stuk koek van het schaalpje.

“Eet ze!”, zei Sep vriendelijk, waarop Tanja, uitdagend, demonstratief, ook het laatste stuk koek maar nam.

“Godverdomme wat een veelvraat, waar laat je het!”, verbaasde Sep

zich, lachend. En ach, - Tanja had alweer spijt, en kroop weer in haar schulp. Kleintjes, verstrakt, zat ze met *Jelle van Sipke-Froukjes* aan de etenstafel. Ze nam terwijl ze haar hoofd achter het boek verborg met een zekere gretigheid een hap van een plak koek. De smaak die ze proefde deed haar goed! Intussen werd Sep afgeleid doordat Tiny ineens haar neus moest snuiten; er was sprake van een noodsituatie want Tiny voelde hoe er onverwacht een zekere vloeibare substantie achter het linker neusgat opdook die zich met onbetamelijke snelheid richting uitgang bewoog...

“Vlug, Sep, gauw, je zakdoek!”, zei Tiny, met één hand beschermend voor haar neus, en tevens haar andere hand alvast uitstrekkend om de urgent benodigde zakdoek aan te pakken.

“Heb je zelf geen zakdoek!”

“Nee, nee, vlug nou!” Rustig haalde Sep zijn zakdoek uit zijn zak. Tiny pakte hem aan en meteen greep Sep haar pols beet. Hij lachte en keek haar aan.

“O, joh, doe niet zo vervelend, laat me los!” Sep lachte maar. Tiny rukte wanhopig met haar gevangen arm. Zij was in Seps macht. Hij was sterker. Hij kneep flink in de heftig rukkende pols. Hij lachte. In uiterste nood pakte Tiny, haar neus bloot gevend, de zakdoek met haar vrije hand. Meteen had Sep ook deze hand te pakken.

“Ohòòòò”, Tiny, wat heb je nou aan je neus hangen!”, schreeuwde hij. Inderdaad hing er een sliertje snot uit Tiny’s neus. Ze boog, machteloos worstelend om zich te bevrijden haar hoofd terwijl ze krijsend riep:

“Laat me nou toch los, pestkop!” Het hele incident kwam nogal onverwacht en Pa was heus niet een dominant persoon maar dit sloeg hem toch omhoog. Ziedend van drift riep hij, en het klonk bijna als een gil:

“*Loslaten!*”. Hij stond met een ruk op en deed een pas in Seps richting. Sep liet Tiny’s armen schieten.

“O, Pa, het was maar een grapje hoor.”

“Van dat soort grapjes ben ik anders niet gediend”, zei de man, terwijl Tiny op een zonderlinge manier lawaaierig zat te jammeren, “jongen, knoop nu maar goed in je oren dat je hier niet hoeft te komen als je niet weet hoe je je gedragen moet. Je kunt je aan dit huis aanpassen en je normaal gedragen of anders is dáár de deur!”. Sep was verrast. Hij had niet gedacht dat dat minne mannetje, een hoofd kleiner dan hijzelf, ineens tot de aanval over zou kunnen gaan.

-Klootzak!!!!-, dacht hij, terwijl hij naar het magere kereltje keek dat naar de deur wees. Sep was zo kwaad dat hij bijna gegaan was ook nog, maar Tiny was een erg malse buit, en veel succes had hij in het algemeen niet gehad bij de vrouwen (Tanja was de mening toegedaan dat Sep een neus als een kapstok had, en hoewel ik eigenlijk vind dat je je geen oordeel aan moet meten naar aanleiding van het uiterlijk van mensen, kan ik me Tanja’s opvatting indenken). Sep besepte dat

hij de prijs genaamd Tiny, en de vele vormen van lol die hij met haar beleven kon, niet op wilde geven.

Pa was weer gaan zitten en stak zwijgend een shagje op. Hij zag wit en zijn vingers trilden. Iedereen was stil. Slechts het bizarre, min of meer gesmoorde jammeren van Tiny ging nog een tijdlang door. Tiny gaf Sep zijn zakdoek terug.

“Nooit meer zoiets doen hoor”, zei ze, met smart in haar stem. Zonder iets te zeggen borg Sep de zakdoek op in zijn zak.

Na enige tijd kwam de conversatie, andermaal volgens hetzelfde protocol als eerder beschreven – want ja, altijd hield men zich in dit gezin bij het converseren aan hetzelfde beproefde protocol – toch weer op gang, zij het minder levendig dan voorheen, maar na een aarzelende proloog zette hij zelfs nog behoorlijk door. Over de politieagent als zodanig werd weliswaar nauwelijks nog gesproken. Het ging nu over behangen. Mam stelde zich voor, Tiny’s slaapkamer opnieuw te behangen en dan meteen ook Tanja’s kamer mee te nemen.

“Mam, dat hoeft niet, ik vind het juist heel gezellig zoals het nu is”, zei Tanja.

“Gezellig”, zei Mam, “wat een verstand, om dat gezellig te vinden. Dat groen, het vliegt me gewoon aan, de muren komen op me af, altijd als ik in je kamer ben, veel te donker, bah! Ik word al somber als ik eraan denk! Het lijkt nergens op... Gezellig, bah, wat een verstand. Jouw kamer is ook altijd zo’n rotzooi. Ruim je troep toch eens op, in plaats van eeuwig te lezen! Ik ben iedere dag een uur kwijt met je rommel op te ruimen!”

“Moe”, zei Sep, “dat is uw eigen schuld. Tanja, echt, ik geef jou de schuld niet hoor, jij kan er niets aan doen, maar je bent een verwend nest, en dat is de schuld van je moeder. Moe, het is toch logisch dat een kind zo wordt! Ze hóeft toch ook nooit een spat uit te voeren? Ik heb haar in ieder geval nog nooit iets zien doen, zolang als ik hier nu kom. Ik zeg dit voor Tanja’s eigen bestwil. Want dat is echt heel nadelig voor Tanja. Ik zal u eens wat zeggen: u moet ophouden met haar bed op te maken en haar rommel op te ruimen. Dan wordt het vanzelf zo’n grote troep in haar kamertje dat ze wel aan de slag móet gaan, en dan leert ze tenminste de handen uit de mouwen te steken. U heeft een verwend nest van haar gemaakt, en weet u wat dat betekent? Dat betekent dat ze later een slappeling wordt, en daardoor doodongelukkig; heeft u daar wel eens aan gedacht!”. Mam had Sep tijdens zijn tirade niet onderbroken, gek genoeg, en ze keek hem niet aan. Ze trok aan haar sigaretje en ze zei niets maar Tiny viel Sep bij.

“Ja, dat is zo. Tanja is door en door verwend en als dat zo doorgaat heeft ze later twee linkerhanden. Hoe zal ze ooit leren het huishouden te doen? Ze kan haar eigen bed nog niet eens opmaken!” Tanja liep met gebogen hoofd voorbij. Ze liep naar de kamerdeur en deed die open. Vlak voordat de deur achter haar dichtging hoorde het

gezelschap haar vaag iets mompelen, iets onverstaanbaars, blijkbaar bedoeld als “welterusten”-wens.

“Wat een manieren”, bromde Sep laatdunkend.

“Mam”, zei Tiny temerig overredend, “ik lig daar vaak over te piekeren, dat mag u nou best wel eens weten. Als dit zo doorgaat met Tanja, moet ze straks zomaar de wijde wereld in zonder ook maar iets te kunnen, ze wordt doodongelukkig, dat voel ik echt aankomen zo”.

“Als er iets behangen moet worden, laat maar weten, dan zal ik het wel voor u doen”, zei Sep.

“Ja maar ik vind het groene behang in Tanja’s kamer best wel erg leuk”, vond Tiny, “dat is modern, dat hoort er zo bij en ik vind dat Mam Tanja haar zin moest geven met dat behang. Weet u wat u eens moest doen? U moest een visnet kopen voor Tanja’s kamer voor aan het...”. Tot zover kon Tiny haar betoog voltooien, en niet verder.

“Wat een verstand! Zo’n stofnest. Toe zeg, wat haal je je nou in je hoofd!”

“Nee”, zei Pa, ontwakend uit zijn verdoving, “dat begrijp jij ook wel, Tiny, dat dat tot de onmogelijkheden behoort..”. Tiny glimlachte warm en lief naar haar vader.

“Nou ja Pa, het was zomaar ineens een idee, hahaha.” Mam zei:

“Waarom kijkt Tanja toch altijd zo chagrijnig, ik snap het niet. Ze komt niets tekort en toch loopt ze rond met een gezicht als een doodsbidder. We verzorgen haar goed, we doen alles voor haar, maar toch kijkt ze alsof ze zo in jammeren uit kan barsten. Waarom zit ze altijd maar stil in een hoekje. Waarom gedraagt ze zich niet als iedereen. Ik kan er gewoon niet van slapen, uren lig ik wakker. Buiten spelen doet ze ook nooit! Dat kind verleet haar verstand! Altijd dat ge lees, waar sláát dat op! Doodziek word ik ervan! Verdomme het is toch een gezonde meid! Ze is één brok gezondheid (“Zeg dat wel”, mompelde Sep), waarom doet ze dan zo! Altijd binnenzitten. Bijna nooit speelt ze met vriendinnetjes. Uren lig ik ervan wakker!”

“Moe, dat komt doordat u haar veel te veel haar zin geeft”, zei Sep.

“Ja Mam, dat is waar”, viel Tiny hem bij. Zo zette in de huiskamer het gesprek zich voort terwijl Tanja in haar kamertje de vreselijkste vervloekingen gericht aan Seps adres onhoorbaar in haar kussen brulde. Tenslotte viel ze van uitputting in slaap.

De volgende ochtend, na een nacht die Tanja verwarrende, drukkende kleurige en absurde felle dromen gebracht had, werd ze lusteloos en ochtendhumeurig wakker. Ze was nooit in zo’n stralend humeur als ze wakker werd, maar, zoals elke ochtend, bracht haar vader haar een glas vers geperst sinaasappelsap.

“Gauw opdrinken hoor, anders gaan de vitamines eruit”, zei hij. Dat zei hij elke morgen, en altijd weer voelde Tanja zich dan liefderijk verzorgd hetgeen haar een warm blij gevoel van binnen bezorgde. En rillend van afschuw, eveneens zoals het elke morgen ging, dronk Tanja het glas leeg. Ze vond het heel lief van haar vader dat hij haar iedere

keer zo zorgzaam kwam wekken en haar dan zijn eigenhandig geperste glas sinaasappelsap gaf, maar het glas leegdrinken: dat vond ze een vreselijke opgave, elke dag weer. Vervolgens doorworstelde Tanja met tegenzin, bij voortdoring opgepord door Mam, het dagelijkse taaie ochtendgebeuren (zich wassen, zich aankleden, ontbijten, enzovoort enzovoort) en ging tenslotte brommerig en slecht gehumeurd naar school. Het eerste uur hadden ze gymnastiek. Tanja had zo'n akelig voor gevoel, van dat ze touw klimmen zouden krijgen, hetgeen haar maagpijn bezorgde. Maar er wachtte haar een prettige verrassing. Meneer vertelde dat er een sportdag zou zijn waar iedereen aan mee moest doen. En Tanja werd aangewezen om, samen met nog een meisje, dat nota bene veel langer was dan Tanja, de klas te vertegenwoordigen bij het hardlopen.

“Ja”, lachte meneer, “Tanja's stijl is niet zo goed, maar ze komt verschrikkelijk hard vooruit”. Tanja antwoordde glunderend:

“Nou, ik ga toch zeker hárd!”; ze gloeide van trots.

“Ja zeker”, grinnikte meneer vriendelijk, en de klas lachte. Ze wisten allemaal hoe Tanja hardliep; ze hield haar hoofd dan hoog geheven waarbij ze het fel heen en weer schudde als gevolg van de absolute inspanning waarmee ze alles wat ze te bieden had aan het inzetten was, en tevens maaide ze met haar handen allerheftigst in het rond, maar waarachtig, ze kwám dan snel vooruit, - geweldig hoor!! Ik zou op dit moment op willen merken dat Tanja ook als ze gewoon liep een leuke manier van lopen had; dit ging namelijk vanuit een bepaald soort van viefheid, die maakte dat haar lijfje en hoofdje kordaat op een neer hupten terwijl ze voortging. Sommige mensen die haar dan zagen, moesten een beetje glimlachen; ze ondervonden op dat moment hetzelfde gevoel van licht amusement, gepaard aan een gevoel van zacht liefhebben, dat je hebben kunt als je naar een pasgeboren kuikentje kijkt. (Op dergelijke momenten heb je het leven eventjes, dwars door alle misère heen, toch lief.) Ja, - als Tanja liep kwam heel de kordate grappige levensvreugde die in haar zijnswijze van nature besloten lag, in haar lichaamstaal tot uiting!

De gymles nam een aanvang en begon met allereerst de onvermijdelijke rondjes looppas. Dat was balen, voor iedereen eigenlijk wel, maar voor Tanja het meest. Ze hield niet van het dom stampende geluid van de vele voeten op de vloer en ze vond het welbeschouwd een ondragelijk eentonig gedoe. En ze wist dat ze vreselijke steken in haar zij zou krijgen, en last van haar bronchitis.

-Gek is dat-, dacht ze verbaasd, terwijl ze puffend en steunend aan het draven was, -Als ik echt hárd moet lopen heb ik nergens last van, maar als ik dat stomme looppas doen moet word ik doodmoe en krijg ik steken in mijn zij-. Inderdaad kreeg ze ze, de steken, en ze moest het looppassen staken en stil langs de kant gaan staan, kreunend, voorovergebogen, met een hand tegen haar zij gedrukt daar waar de pijn was. Haar adem ging piepend en zwaar als gevolg van de

bronchitis. Toen kregen ze touwklimmen!

“Nou!”, zei Tanja tegen het meisje dat naast haar stond, “wat bijzonder! Toen ik vanmorgen naar school ging dacht ik het al, dat we touwklimmen zouden krijgen en nou is het nog waar ook!”.

“Dan heb je een voorgevoel gehad”, legde het meisje uit.

“Weet ik wel. Leuk he.”

“O, dat heb ik ook wel eens hoor.” De touwen hingen klaar. Tanja was niet meteen aan de beurt. Bedrukt keek ze toe hoe er meisjes de touwen in klommen, helemaal tot bovenaan aan toe; ze werd al duizelig bij de gedachte alleen al. Ze leed aan hoogtevrees. Soms slaagde een meisje er niet in, in het touw te klimmen; - dat was dan een stom en vernederend schouwspel, vond Tanja. En met een hol voelende maag wist zij dat zijzelf net zo stom zou zijn.

“De volgende zes!”, verordonneerde de gymleraar, en daar was nu ook Tanja aan de beurt. Met een hulpeloze grimas pakte ze het touw. Dankzij een enorme krachtsinspanning bracht ze het tot een hoogte van een halve meter, toen gleed ze alweer naar beneden.

“Ik heb ook zulke vochtige handen!”, zei Tanja, en dat was waar. Tanja had altijd enigszins klammige handen. Ze vermaakte zich, door zittend op de knoop die aanwezig was onderaan het touw wat heen en weer te schommelen.

“Gaat best lekker zo!”, riep ze een meisje toe dat langs de kant stond en toevallig in haar richting keek, maar het meisje reageerde niet, keek weer de andere kant op. In gedachten verzonken schommelde Tanja door, maar ineens riep ze:

“Oewoewoewoewoel!”, waarbij ze in een hoog ritme met een hand op haar mond sloeg om een vibrerende kreet te produceren. Men keek op. Met een rood geworden hoofd knikte Tanja de omstanders toe, en ze zei:

“Ik ben Tarzan geworden, hihi. Leuk he”. Ineens zag ze hoe haar vingernagels eruit zagen, zo verschrikkelijk afgekloven, en ze dacht: -Iedereen ziet mij!-.

“Hie”, lachte ze zenuwachtig; gelukkig riep meneer:

“De volgende zes!”, en Tanja stelde zich weer in de rij op. Ze hield haar handen op haar rug.

-Ik wou dat ik er leuk uitzag-, sloeg het als een gemene blikseminslag in haar in. Ze voelde een steek van verdriet, pijnlijk, net of er prikkeldraad door haar heen getrokken werd.

“Ik wou dat ik lang haar had”, zei ze tegen het meisje naast haar.

“Dan laat je het toch lang groeien.”

“Maar ik zie er nou ook wel leuk uit”, zei Tanja op vergoelijkende toon.

“Vind je?”

“Kort haar is ook wel leuk.”

“Ja maar omdat je zo'n rond gezicht hebt, zou lang haar je toch veel beter staan.”

“Ik ben toch niet zó rond in mijn gezicht? Nee, echt niet. Annette, die is veel ronder!”

De ander haalde de schouders op. Tanja kon wel brullen. Gedachten lezen kon ze gelukkig niet, want het meisje naast haar dacht:

-Stom kind!-

Nadat alle meisjes een al of niet met succes bekroonde poging ondernomen hadden tot in een touw klimmen, kregen ze lenigheidsoefeningen. Hierbij sloeg meneer ritmisch op een trom, terwijl hij hardop telde: “Een, twee, drie, vier, een, twee, drie, vier”. De meisjes moesten hun armen en benen en lichaam strekken en buigen op de maat. Dat duurde ongeveer een kwartier. En de gymles werd afgesloten met reis-om-de-wereld. Dat ging zo: eerst werden er allerlei gymnastiektoestellen zoals bokken, banken en paarden, - maar ook ringen en touwen en dergelijke, enfin: van alles en nog wat, opgesteld en gebruiksklaar neergehangen. De bedoeling was dat iedereen moest proberen iedereen op de rug te tikken; iemand die op zijn rug getikt was was af. Maar je kon alleen afgetikt worden als je op de grond liep, anders gold het niet. Dus als je aan een touw slingerde of over een bank liep, dan kon je niks gebeuren, dan gold het niet als je afgetikt werd. De moeilijkheid was evenwel dat je niet mocht stilstaan of ergens op mocht blijven zitten. En je mocht de touwen ook alleen maar gebruiken om van de ene plek naar de andere te slingeren, of van het ene toestel naar het andere, afhankelijk van de situatie; je mocht aan een touw dus ook maar één kant op slingeren, niet heen-en-weer. Nou waren de toestellen zo opgesteld dat de meisjes wel gedwongen waren soms even op de grond te komen; en smokkelen was er niet bij, meneer lette goed op. Zodra je op een toestel stil stond was je af. En je was dus ook af als je op je rug getikt werd terwijl je op de grond liep. Allemaal vonden ze het een erg leuk spel, alleen Tanja niet. Meteen toen ze gemerkt had dat ze reis-om-de-wereld kregen, was haar gezichtje een masker van strakheid geworden. O wat keek ze nu strakjes en ernstig! Enfin, ze mochten allemaal naar believen kiezen op welke plek in de gymzaal ze wilden staan om te beginnen; hier kregen ze vijftien seconden de tijd voor... en daar blies meneer al op zijn fluitje! Iedereen kwam in beweging. Tanja zag een meisje op zich afkomen en vluchtte. Angstig keek ze achterom, en toen nog eens. Daar kwam het over haar: een vreselijke golf onweerstaanbare hete panische angst overspoelde Tanja, een verschrikkelijke angst was dat die ondragelijk was en haar hele wezen deed sidderen zodat ze buiten zinnen raakte en nauwelijks nog wist wat ze deed.

“Aaaaah!”, riep ze, en instinctief deed ze toen net of ze haar teen gestoten had. Ze stond stil naast de bank, bukte zich om naar haar voet te grijpen, en werd afgetikt, en “Af!”, klonk het boven haar hoofd. Tanja ging met een strak gezicht langs de kant staan kijken, hondsmoe. Dat had ze nou altijd; als iemand haar achterna zat werd ze stapelgek van angst. Vooral als ze een masker op hadden. Dan gilde

ze het uit. Nee, daar kon ze niet tegen. Haar adem piepte en piepte.

Het was pauze. Tanja stond bij de regenpijp, op het plekje waar ze altijd stond en ze stond daar met een wit gezichtje ernstig voor zich uit te kijken. Haar leven lang is deze regenpijp Tanja als een schrijnende herinnering bijgebleven. Op later leeftijd heeft ze erover gezegd: “Ik deed net of ik er niet was. Durfde niet, voelde me belachelijk, raar, te emotioneel, overdreven, dik. Iedereen liet me daar maar staan. Alleen Albert kwam wel eens vragen, Doe jij ook mee? Maar dan zei ik Nee, nee, laat maar”. Zo stond ze daar bij de regenpijp met haar korte witblonde haar; en met verborgen achter dikke brillenglazen twee grote blauwe ogen. Tussen de brillenglazen stak haar neusje witjes en nerveus vooruit; ze had de neus van haar vader. Haar ogen keken naar de spelende kinderen die een agressief onrustig en lawaaierig tafereel op het schoolplein vormden, en ze zag hen wel en voelde hun aanwezigheid wel, als een latente dreiging, maar toch was ze tevens in diep gepeins verzonken. In het algemeen waren haar gedachten weinig gericht, richtten ze zich steeds opnieuw als gevolg van associatie na associatie naar alles wat er momenteel op haar inwerkte maar deze keer dacht ze gefocuseerd over iets na, zodat ze daar afwezig en in zichzelf gekeerd stil bij de regenpijp stond, onbeweeglijk, niets ziend. Dat kwam door de sportdag; - daar wilde ze niet aan meedoen! Hierover piekerde ze vreselijk, wanhopig proberend een uitweg te vinden, maar ineens dacht ze aan Lenneke en Petra. Vorig jaar, toen ze in de vierde zat, had ze Lenneke een tijdlang als vriendinnetje gehad en later had Petra zich bij hen gevoegd; Petra had vroeger gewoond in de plaats waar ook Tanja gewoond heeft, de plaats waar Simon woonde. Tanja en Petra kenden elkaar nog; ze hadden op dezelfde school gezeten. Dus was Tanja zeer blij geweest met de komst van Petra, die trouwens bevestigde wat Tanja de hele tijd al beweerd had, namelijk dat ze op de school in dat kleine stadje heel modern waren, dat alle kinderen er in losse stoelen zaten achter losse tafeltjes, niet in van die ouderwetse banken zoals hier, en dat ze er met een ballpoint mochten schrijven in plaats van met van die stomme kroontjespennen, en dat meisjes die dat wilden, handenarbeid mochten doen in plaats van handwerken, waarbij ze schroeven mochten indraaien en ook mochten timmeren en zagen, enzovoort. Met name dat van die handenarbeid voor meisjes, dat had niemand hier willen geloven. Ze hadden hun tong tegen Tanja uitgestoken en gezegd dat ze teveel fantasie had en ze hadden haar uitgelachen en 's avonds in bed had Tanja zich verschrikkelijk eenzaam gevoeld. “O Simon, Simon mijn lieverd”, had ze gefluisterd, en erbarmelijk gehuild. Hier op deze school moest ze ijskoud handwerken; ja, dat had daar in dat andere stadje ook gekund natuurlijk, ze waren daar niet achterlijk, maar daar mocht iedereen *kiezen*, jongens en meisjes, ze mochten vrijelijk zeggen wat ze liever deden: handwerken of handenarbeid. Tanja had altijd voor

handenarbeid gekozen maar hier op deze achterlijke school moest ze per se handwerken. Bah! Maar voor tekenen had ze soms een acht, vaak een negen, maar nooit een tien. Zij was de beste in tekenen, samen met Ferdinand. Maar Ferdinand tekende veel preciezer dan zij – soms kreeg hij een tien...Tanja haatte Ferdinand dan met dat precieze en nette geteken van hem – waar Tanja geen geduld voor had; geen zin in ook. Lenneke, Tanja en Petra hadden op initiatief van Tanja, en geheel volgens Tanja's ideeën, een "Club van Drie" opgericht. Ze hadden een code voor het uitwisselen van geheime boodschappen opgesteld, en beloofd elkaar altijd te zullen helpen. Ze smeedden een bondgenootschap dat eeuwig zou voortbestaan, ongeacht wat er zou gebeuren. En ze zouden geen geheimen voor elkaar hebben. Inderdaad deden ze diepe bekentenissen aan elkaar. Zo was Tanja te weten gekomen dat Lenneke niet van yoghurt hield en dat ze bijgevolg thuis vaak zo'n ruzie hadden omdat haar moeder uit Bulgarije kwam. En Tanja had over Simon verteld. Het was heerlijk geweest zo'n speciale band te hebben met twee vriendinnen, zich opgenomen te weten in een hecht verbond waar de buitenwereld geen toegang toe had: de andere meisjes konden alleen maar gissen naar wat zij drieën onderling bespraken! Maar al spoedig bleek dat zo'n driemanschap te groot is¹⁵¹. Alle drie waren ze het er eensgezind over eens dat het in de praktijk niet doenlijk bleek, samen te giechelen en elkaar geheimen in te fluisteren, als je met z'n drieën bent. Er moest er dus een afvallen. Daar waren ze het over eens. Tanja viel af. Lenneke en Petra trokken nog meer met elkaar op dan vroeger terwijl Tanja voor hen nu niets méér was dan ook een van die andere buitengeslotenen die er niet bij hoorden. Tanja heeft toen veel pijn gevoeld, temeer daar Lenneke eerst Tanja's vriendin geweest was. Lenneke en Tanja waren al lang vriendinnen geweest toen Petra erbij gekomen was.

Op een dag had Tanja van Oom Engel een nieuw badpak gekregen, een heel mooi. Er zaten witte en zwarte blokjes op, en van voren had het allemaal knopen om het dicht te maken waarbij het zo was dat de blokjes dan precies bij elkaar aansloten, heel leuk. Tanja was er

¹¹⁰ De sociaalpsychologen hebben ontdekt dat groepjes van drie in bijna alle gevallen na verloop van tijd uit elkaar vallen als gevolg van spanningen die tussen de leden van het groepje ontstaan. Aanbeveling: zorg ervoor dat je geen groepen of formele subgroepen van drie personen formeert; voeg in voorkomende gevallen een vierde persoon toe, al was het maar als adviseur. Bijvoorbeeld, een bestuursstructuur opzetten gebaseerd op een driemanschap is vragen om gedonder in de glazen. Dit komt doordat je onherroepelijk krijgt dat twee van de drie elkaar net iets beter liggen, waardoor de derde zich buiten spel gezet gaat voelen hetgeen bij haar of hem allerlei emotionele spanningen oproept die zich zullen ontladen, met ruzie tot gevolg (tenzij het de derde persoon werkelijk niet schelen kan – soms komt dat wel voor, maar dit is toch maar zelden het geval).

enorm blij mee geweest, het bezorgde haar een vrolijk levensgevoel, en haar gêne vanwege haar grote borsten was bij haar toentertijd nog niet zo manifest aanwezig; het was op een dag lekker warm en Lenneke en Tanja waren, op voorstel van Tanja, in hun badpakken gaan zonnebaden in de straat waarin Tanja woonde, onder de populieren bij de vijver tussen de twee rijen flats. Gewoonlijk ging Tanja gebukt onder angst voor de insecten die je bij warm weer pleegt aan te treffen, maar wespen waren er in ieder geval bijna nog niet, en op die speciale dag had ze zich dermate opgewekt gevoeld dat haar angst zich niet zo manifesteerde. Toen Tanja's moeder haar dochter zag liggen nam zij er aanstoot aan. Mam verscheen plots boos in Tanja's gezichtsveld en vernietigde Tanja's vrolijk zijn en trots-zijn op het badpak door kwaad te vragen hoe ze op zo'n raar idee komen kon van daar zomaar te gaan liggen in dat badpak, waar iedereen het zag. Tanja voelde zich bij het zien en horen van haar moeder op een vreemde manier heel erg onprettig, en Lenneke was geschrokken en nieuwsgierig. Iedereen keek naar hen, want Mam praatte nooit zo zachtjes en Tanja schaamde zich vreselijk, vooral voor Lenneke. Enfin, Mam zei dat ze beslist niet wilde dat Tanja daar zo bij de vijver lag: ze moest zich direct aankleden. Of anders moest ze maar op het balkon gaan liggen, als ze dan per se wilde zonnebaden in dat badpak. Nou, al Tanja's geluk was weg natuurlijk. Ze begreep weliswaar helemaal niet wat er aan haar badpak mankeerde en waarom de mensen het niet mochten zien. Dat het iets te maken kon hebben met de objecten waar zijzelve nota bene ook wel eens over tobde, drong pas later langzamerhand in de vorm van een soort vermoeden tot haar door. Ze was niet meer blij met haar nieuwe badpak en ze heeft het hoegenaamd niet meer aangehad.

Trouwens, ze kon het nou toch niet meer aan. Ze was gegroeid, in lengte zowel als in dikte. Bah, wat had ze toch een grote tieten. Niemand had van zulke grote. Nee, ze zou het nou niet meer in haar hoofd halen in een badpak bij de vijver te gaan liggen met die rare kanjers van tieten die ze had. Daarom had ze ook altijd dikke truien aan: om het te verbergen. En daarom wilde ze ook niet meedoen aan de sportdag!! Ze zag zichzelf al hobbelen zeg, in die strakke gymnastiekblouse, terwijl iedereen naar haar keek! Vreselijk! Ze moest er niet aan denken. Wat zouden ze haar uitlachen en gek vinden. Albert was de enige die soms wel eens aardig tegen haar deed – wat zou ook hij gaan lachen als hij haar dan zag, - als hij die rare kanjers heen en weer zou zien zwaaien. Dan zou ook hij haar belachelijk vinden. NOOIT wou ze meedoen met die sportdag! God, hoe moest dat nu? Ze zag Marijke op zich afkomen. Vervelend. Een gevoel van angst be kroop haar toen ze zag dat het meisje naar haar keek en op haar afliep. Waarom lieten ze haar niet met rust?!

“Doe je mee met touwtjespringen?”, vroeg Marijke.

“Nee hoor, ik blijf wel even kijken”, zei Tanja.

“Waarom niet?” Tanja zei niets.

“Nou, waarom nou niet. Vind je touwtjespringen niet leuk?”

“Jawel, maar ik durf niet”, versprak Tanja zich.

“Hahaha, wat stom. Daar valt toch niets aan te durven! Wat gek! Wat een halve gare ben je toch, hahahaha.” Lacherig en zeer geamuseerd liep Marijke naar het groepje meisjes dat aan het touwtjespringen was. Tanja zag dat Marijke iets zei, en dat alle meisjes daarna in haar richting keken terwijl ze lachten. O het was zo gemeen dat ze haar uitlachten. Want zij waren juist degenen die haar bang gemaakt hadden door haar steeds te bespotten. Altijd lachten ze haar uit als Tanja iets zei wat in hun ogen raar was, of ze lachten om haar kleren. En ze pestten haar omdat ze zulke grote tieten had.

Het ellendige van de situatie was dat Tanja opviel, niet door gevatheid en charme, maar door raarheid. Haar moeder maakte Tanja's kleren zelf, bepaalde daarbij autonoom welk model de jurken moesten hebben, en zocht ook de stof uit. Tanja vroeg vaak of ze dan tenminste mee mocht naar de winkel om de stof uit te zoeken. Maar Mam vond dit niet nodig en besliste alles zonder Tanja iets te vragen. En ze was beledigd en stil-kwaad als Tanja de door Mam gemaakte jurk van de door Mam uitgezochte stof niet waarderen kon. De meisjes op school gingen Tanja steeds meer pesten. Ze lachten haar uit bij alles wat ze deed, bijvoorbeeld bij elke fout die ze maakte bij het touwtjespringen. Het werd een gewoonte Tanja te treiteren en, zoals we weten, is de macht der gewoonte groot. En of Tanja op het gepest reageerde met huilen of met driftig worden, dat veranderde niets. Het werd een traditie: Tanja kwam in aanmerking voor geplaagd worden. Ook de jongens waren ervan doordrongen dat Tanja niet serieus genomen moest worden. Die Tanja, dat was er eentje waar je om lachte. Die plaagde je. En als ze ging janken of schelden was het bewijs dat het een raar kind was des te duidelijker geleverd. Het is moeilijk je een voorstelling te maken van de pijn en haat die zich in Tanja's diepten roerden als zij, de verstotene, bij de regenpijp stond en maar al te goed zag hoe de leuk uitzierende meisjes plezier hadden en touwtje sprongen, en hoe ze vlot tegen de jongens deden met van die aanstellerige maniertjes, en hoe die stomme jongens dan niets door hadden en op de vlot en leuk doende meisjes reageerden en tegen hen lachten. O, Tanja kon sowieso heel goed observeren, en ze zag alles en doorzag het allemaal. Zo heeft ze de mensen leren kennen!!

Direct na de pauze kregen ze rekenen; althans, dat zouden ze normaal gesproken gehad hebben maar eerst ging het niet door. Meneer zei:

“Jongens, ik heb jullie iets te vertellen!”. Hierop was de klas vol aandacht, en meneer deelde mee dat ze een drukke periode tegemoet gingen: niet alleen zou er dus de sportdag zijn, maar tevens was het jaarlijkse afscheidsfeest voor de zesde klas in aantocht. Dit hield in dat er een toneelstuk zou worden opgevoerd met bal na. (Weliswaar begrepen veel kinderen niet wat meneer met “bal na” bedoelde). Het

toneelstuk zou gegeven worden door leerlingen van de vijfde klas, - en verbaasd realiseerde Tanja zich dat de zesde klas er zelf dus niet aan mee mocht doen, gek genoeg, hoewel het toch hún feest was. Het was een reeds lang gekoesterde, heel grote wens van Tanja, eens in een toneelstuk mee te mogen spelen. Meneer vertelde dat er tien kinderen mee zouden doen, zeven meisjes en drie jongens. Tanja kreeg een kleur van opwinding en haar hart bonsde heel snel. Nu was het de bedoeling, zei meneer, dat de klas zelf beslissen zou welke tien kinderen het zouden zijn die gingen meedoen aan het toneelstuk. Daarna verliet hij de klas, met de mededeling dat hij over twintig minuten terug zou komen om te horen wie ze, in onderling overleg, hadden uitgekozen. Het was in deze klas zo dat er vier meisjes en twee jongens waren die altijd de toon aangaven. Dat waren zelfbewuste kinderen die goed konden leren en altijd hoge cijfers haalden. Alleen Marijke hoorde wel tot het dominante groepje zonder tot de goed lerenden te kunnen worden gerekend; ze haalde meestal lage cijfers hoewel ze reeds voor de tweede keer in de vijfde klas zat; maar zij had een zelfverzekerd-brutale manier van doen en rijke ouders, en zag er leuk en leuk gekleed uit. Ze had overigens tevens de reputatie van “vieze dingen” met jongens te doen; niemand mocht haar werkelijk en toch erkende men algemeen haar absolute leiderschap. Het was ook nu weer Marijke die voor de klas ging staan om leiding aan het selectieproces te geven, en degenen die wilden meedoen aan het toneelstuk moesten hun vinger opsteken en dan zou zij daaruit een keuze maken. Welaan, dat maken van een keuze viel anders uit dan ze gedacht had want er was weinig te kiezen. Er bleek maar weinig animo te zijn voor meespelen in het toneelstuk. De meesten durfden niet, of vonden er niets aan. De eerste ronde leverde drie meisjes en welgeteld één jongen op, allen afkomstig uit het leidende groepje. En dan had je nog Marijke zelf, want die zou uiteraard ook meespelen in het toneelstuk. Nu moesten er dus nog drie meisjes en twee jongens bijkomen. Marijke sloeg aan het oreren, zeggende dat de klas vreselijk zou afgaan als ze niet in staat waren het gevraagde aantal kinderen te leveren, en ze voegde aan haar betoog de veronderstelling toe dat ze toch zeker geen bangebroeken waren! Nou, ze kregen nog één kans: wie wilde er meedoen? Vingers omhoog! Twee meisjes staken hun vinger op, Tanja en Jolanda. Vriendelijk knikte Tanja, wier gezicht onder haar stralend heldere haar knalrood was, Marijke toe en zei: “I-ik-ik-heb zoëven mijn v-vinger ook al opgestoken hoor” (ze kwam niet goed uit haar woorden van de zenuwen). Maar Marijke merkte haar weer niet op en alleen Jolanda werd aan de verzameling toneelspelers toegevoegd. Daarna ging Marijke persoonlijk bezoeken afsteken bij diverse jongens en meisjes. Ze kwam ook bij Albert, die er trouwens één was uit het leidende groepje. Maar Albert bleef bij zijn weigering. Tanja zag hoe hij een paar keer onverschillig zijn schouders ophaalde en heel beslist neen schudde. Dat vond Tanja jammer want

het had haar juist zo leuk geleden om samen met hem aan het toneelstuk mee te doen. Toen Marijke langs haar liep, zei Tanja:

“Ik wil best meedoen hoor”.

“Ik kom zo bij je”, antwoordde Marijke.

Enfin, na veel geharrewar waren de tien deelnemers uiteindelijk toch gevonden, net op tijd! Want juist kwam meneer binnen. Hij noteerde de namen – Marijkes tiental – waar die van Tanja niet bij was, en die van Albert uiteindelijk toch. Daarna begon de rekenles, die toen nog maar kort duurde.

Het was woensdag dus had Tanja die middag vrij. Ze kwam zwaar gedeprimeerd thuis in een huis waarin ze hartelijk verwelkomd werd door een mauwende Pukkie, en waarin Mam een briefje achtergelaten had:

Tanja,

Geef jij Pukkie nog wat om half drie. Je boterhammen staan in de ijskast. Mocht hij wat keuteltjes in z'n bak hebben haal het er met een stuk papier uit en laat de rest maar

Mam

Mams brief lag op de salontafel en toonde schuinschrift in gehaaste, ongezellige grote ballpointletters die goed leesbaar waren.

-O ja-, dacht Tanja, vervuld van verdriet. Ze wist het wel: eens in de maand ging Mam werken in de huishouding bij een invalide weduwe een eind verderop. Maar Tanja had er niet aan gedacht. Ze voelde zich rot in het stille huis. Geen kruimeltje lag op de grond. Geen vaasje stond verkeerd. Alsof het een museum was, dacht Tanja. Pa's doosje met shagtabak lag keurig op zijn plaats op de eikenhouten salontafel. Tanja pakte het, maakte het open en rook aan de inhoud.

-Lieve Pappa.- Ze gooide het doosje bruusk op de salontafel.

“Sorry hoor.” Met haar kleine handje streelde ze het doosje koesterend.

“Ik heb je toch geen pijn gedaan? O, nou, gelukkig dan maar hè?” Ze knikte het shagdoosje lief glimlachend toe. Ze wist niet goed wat ze nu doen moest. De boterhammen dan maar. Ze at de boterhammen op en sneed zich daarna vier stukken koek waar ze dik boter op deed. Ze zat een tijdje, nagelbijtend, versuft te lezen in een *Libelle*. Het was niet koud buiten. De kachel was uit; jammer, ze hield er zo van bij de warme kachel te zitten met haar benen wijd zodat de warmte haar dijen koesterde. Maar het was ook zonder kachel warm genoeg, ze zat in de zon, ze had het warm en daarom deed ze haar trui uit. Ze keek omlaag en zag de bobbels. Ze haatte ze, die tietten. Ze las door, met haar tanden bijtend en kluivend op, en trekkend aan, haar nagels. Pukkie kwam de huiskamer binnengewaggeld. Tanja liet de *Libelle* vallen en zakte op de grond en nam de kruiphouding aan; steunend op handen en knieën kirde ze:

“Doekje, krijg ik doekje van Pukkie, ja? Kom maar, dóékje!”. Het was haar bedoeling met Pukkie “doekjes” uit te wisselen, dat waren kopjes:

Pukkie kwam altijd op haar af als ze zo deed en gaf dan kopjes aan haar voorhoofd en tegen haar wang. “Doekjes” heetten dergelijke drukjes in Tanja-taal. Maar deze keer had Pukkie geen zin. Hij ging op zijn dikke gat zitten en keek Tanja aan met grote groengele kattenogen.

“Kom dan”, kirde Tanja, “Doekje?? Ja? Kliffie, kom maar, kom dan, doekjes, Pukkie doekjes doen? Já? Já?”. Omdat Pukkie tot niets anders te bewegen bleek, dan strak naar Tanja blijven zitten kijken, nam het meisje het initiatief en kroop op Pukkie af. Die stond op en liep langzaam schommelend weg. Een razende woede maakte zich van Tanja meester.

“Rot Pukkie!”, schreeuwde ze. Haar gezicht stond verwrongen. Met haar lippen vertrokken in een wilde grijns greep ze de kat. Ze pakte hem in zijn nekvel, hij hing half en stond half op de grond, en zo spartelde hij wat.

“Rauauauww!”, protesteerde Pukkie en wrong en kronkelde.

“Lief, lief, *lief* moet je voor mij zijn! Zal je lief voor mij zijn?! Zal je lief zijn?! Zal je lief zijn? Zal je lief zijn?! Of baal jij ook al van mij! Rot, rot, rot Pukkie, wil jij mij ook al niet meer!” Pukkie worstelde en kronkelde. Tanja drukte hem tegen zich aan en kreet wanhopig: “*O lieverd hou toch van mij!*”, en toen krabde Pukkie haar.

“GODVERDOMME”, gilte Tanja terwijl ze de zware kater door de kamer gooide. Hij viel een eind verderop met een forse plof op de grond en was meteen in een flits de kamer uit. Zo dik als hij was rende hij als nooit eerder in zijn leven.

-Ik moet weg!-, dacht Tanja, die in doodsangst zat. Ze wist niet waarvoor, maar ze was vreselijk bang. Wild schoten haar ogen spiedend heen en weer, ze draaide haar hoofd rukkend rond, speurend naar alle kanten. Een intense angsthuiver deed haar sidderen. Doodsbleek liep ze het huis uit en ze belde aan bij de burens. Het wachten duurde lang. Te lang, ze waren blijkbaar niet thuis. Ze brandde van verlangen naar eten, ze wilde *vreten!!!!* Ze begaf zich weer in het huis waarin ze woonde. Geen Pukkie te zien. Wild snikkend sneed ze het restant van de Groninger koek in stukken, beboterde de brokken zeer dik en schrokte alles naar binnen. Ze liet de verpakking van de koek in de keuken op de grond vallen en maakt er een beetje een troep van, met koekkrumels enzo, want Mam moest denken dat Pukkie het opgegeten had.

“Ik ben slecht en waardeloos!”, zei Tanja hardop. Ze keek niets ziend strak naar een punt in de verte. Met dode ogen keek ze roerloos voor zich uit. Toonloos en luid en duidelijk articulerend stelde ze vast:

“Tanja is slecht en waardeloos”. Ze liep naar de muur van de keuken. Dat was een stenen muur en ze bonkte er met haar hoofd tegenaan.

“Niet genoeg pijn, Tanja, slechte waardeloze meid – *harder!*” Ze bonkte zo hard ze maar kon, toen hilde ze.

“O Pukkie, zielige zielige Pukkie waar ben je nu. Wat heb ik gedaan,

wat heb ik gedaan.” Ze liep het balkon op. Een wens kwam in haar op, eraf te springen. Toen realiseerde ze zich in een schok dat ze haar trui niet aanhad. Ze trok de trui aan en ging op zoek naar snoep. In huis vond ze niets, daarom ging ze naar de burens. Voor alle zekerheid belde ze er nogmaals aan, maar ze waren er blijkbaar werkelijk niet. De beide gezinnen woonden daar al heel wat jaartjes, ze stonden op goede voet met elkaar, en ze hadden elkaars huissleutel. Tanja gebruikte de sleutel om bij de burens naar binnen te gaan. Ze hield een ware strooptocht; koekjes, zuurtjes, chocolaatjes, er was van alles en overal profiteerde Tanja dankbaar van. Maar ze zorgde ervoor dat ze alle trommeltjes zo achterliet dat je haast niet zien kon dat er iets uitgenomen was. Ook stal ze vijf gulden uit de spaarpot die in de keuken stond.

-Ze zijn rijk genoeg-, dacht Tanja. Dat was waar. Carla en Wim hadden een kruidenierszaak, met als extra component in het assortiment diverse reformwaren zoals bijvoorbeeld de producten van Dr. Vogel. Hun prijzen waren hoog en de zaak liep uitstekend; Mam had het er maar al te vaak in snerende termen over.

Buiten scheen de zon, die hoewel het pas lente was, toch al zoveel kracht had dat Tanja alras liep te smoren van de hitte in haar dikke trui (ze had altijd een dikke trui aan om haar dikke borsten te verbloemen). Ze liep langs de vijver, zoveel mogelijk in de schaduwen van de bomen. Het was prachtig weer. De bomen waren al begonnen met het maken van groene blaadjes die overal uit hun kleine aan de takken vastzittende holletjes-op-steeltjes naar buiten kwamen. Mussen tjlpten en hadden het druk met fladderveren en rondhippen en dingetjes van de grond pikken en drukdoenerig om zich heen kijken en plotseling wegvliegen zonder reden. Tanja hield van musjes. Ze begreep niet waarom de meeste mensen “niks aan” mussen vonden. Ze vond hen juist erg lief en vrolijk. Ze zag de blauwe lucht achter het tere nieuwe groen van de populieren en de treurwilgen die langs de vijver stonden. Echter, in haar portemonnee zaten vijf geldmunten die niet van haar waren. In haar keel zat een brok. Soms had ze een gevoel alsof ze door haar knieën zou zakken. Ze begaf zich op weg, ze ging naar de warme bakker die zich recent in de buurt gevestigd had. Daar aangekomen keek ze naar de verleidelijkheden die de etalage te zien gaf. Daar had je gebakjes, koekjes, chocolaatjes, bonbons, en er waren ook krentenbollen en kadetjes. Het lekkerst leken haar de krentenbollen. Ze had brandend spijt van wat ze gedaan had. Zou ze het geld terugleggen? In de etalage zag ze haar eigen gezicht. Toen zag ze dat iemand in de winkel naar haar keek. Gauw liep ze door. Haar lekkerste snoep was zwart-wit. Ze deed niets liever dan haar tong in een zakje zwart-wit stoppen en het poeder oplikken en opzuigen. Haar één na lekkerste snoep was drop (zoute drop – dubbelzout). Ze ging naar de kruidenier, daar verkochten ze zwart-wit. Hoeveel zakjes kon je kopen voor vijf gulden?

Jee, wat veel! En hoeveel rolletjes drop? Ze haalde de vijf guldens tevoorschijn, keek ernaar en borg het geld weer op. Ze was wat in de war, en voelde zich huilerig. Het duizelde haar. Doelloos liep ze geruime tijd in de buurt rond. Tenslotte was ze zo moe geworden dat ze ging dubbelzien. Als ze erg moe was zag ze altijd dubbel. Er liep een hondje, een Pekineesje. Wat een schatje! Tanja maakte een geluidje met haar lippen door lucht naar binnen te zuigen tussen haar opéén geperste en naar voren getuite lippen. Het hondje kwispelde en kwam naar haar toe. O wat vond ze dat leuk, - wat was ze er trots op dat hij op haar reageerde!

“Hallo jongen. Dag Kliffie! O wat een lief jongetje!”, zei ze met een leuk vriendelijk stemmetje. Ze aaide het hondje en hij kwispelde tegen haar en likte haar hand.

“Hij doet niks hoor”, zei het oude mevrouwtje van wie de hond was. Tanja zag een lief klein oud vrouwtje.

“Dat is geloof ik een Pekineesje hè?”

“Ja. Hij doet niets hoor. Hij wou alleen maar likken. Peter heet hij.”

“Wat een leuke naam. Lief jongetje ben jij zeg (ze streefde Peter), Pekineesjes vind ik altijd heel leuk. Honden zijn mijn hobby, weet u.”

“Ja? Hebben jullie ook een hond?”

“Nee, een poes. Nou ik moet weer verder hoor, ik moet gauw nog wat boodschappen doen. Dag!” Tanja aaide het hondje vlug nog een keer.

“Dag Peter!” Ze lachte nog even tegen het mevrouwtje en liep door. Ze verlangde er vaak naar, een Omaatje te hebben. Die zou dan net zo lief en schattig zijn als het mevrouwtje dat ze net ontmoet had. Toen ze geboren was leefde van haar grootouders alleen nog haar vaders moeder. Tanja was een nakomertje. Omaatje heeft Tanja één keer op schoot gehad (wist Tanja van horen zeggen), daarna is ze gestorven.

-Pukkie...-, dacht Tanja, en haar hart bonsde.

Na geruime tijd rondgedoold te hebben kwam ze thuis. De vijf gulden had ze nog. Later heeft ze die stiekem teruggelegd. Maar toen had Wimpie, het vijfjarige enigste kind van Wim en Carla, de schuld al gekregen en straf gehad. Dat kon Tanja niets schelen. Ze vond het zijn verdiende loon want ze wist dat hij inderdaad wel eens geld pikte. Toen de vijf guldens er ineens weer waren stond men voor een raadsel. Volgens mij heeft Carla op een gegeven moment wel vermoed hoe ongeveer deze vork aan de steel gezeten heeft. Carla was iemand die erg op Tanja gesteld was. Tanja hield ook heel veel van Carla.

Zoals gemeld had Tanja die middag rondgedoold met vijf guldens die niet van haar waren hetgeen ze ondragelijk fel beseft had. Ik moet nu nog vertellen over hoe die middag na haar omzwervingen Tanja's thuiskomst verlopen is, want er zitten markante aspecten aan hetgeen er toen gebeurd is. Dit houdt verband met een cadeautje dat Mam gekocht had.

Na een uur was Tanja hondsmoe thuisgekomen, met piepende

ademhaling, en ze was de trappen opgelopen, en ze had niet naar de S-en gekeken, en ze stond voor de deur die toegang gaf tot haar huis in het flatgebouw waar ze woonde, en juist wou ze naar binnen gaan, toen ze beneden gerucht hoorde; ze hoorde dat de portiekdeur gesloten werd en daarna hoorde ze bekende stappen op de trap.

Daar was Mam, meende Tanja; haar hart bonsde ineens van opluchting. Ach God, die goeie ouwe lieve Mam, hoor eens hoe ze kordaat de trap op komt stappen; ze hijgt een beetje, je hoort dat ze een zware boodschappentas torst. Ach, ach, die Mam, die is ook altijd maar in de weer om voor iedereen te zorgen. Daar is ze!

“Dag Mam!!”

“Heb jij de buitendeur opengelaten”, wou Mam weten terwijl ze puffend de laatste traptreden aflegde. Ze zette de boodschappentas neer om even uit te rusten.

“Ach, Mam, lieve Mam, want bent u toch een ouwe mopperpot, lieverd van me. Wat ben ik blij u weer te zien!”, en Tanja omhelsde en kustte haar moeder, “O lieve Mam, wat bent u altijd toch maar aan het sjouwen en zorgen – kom, ik zal uw tas binnenbrengen. Kom maar, hoor, ik breng de tas wel even binnen.” Tanja’s gezicht stond snoezig lief en warm. Nu moet u weten dat hulpen-in-de-huishouding zoals Mam er één geweest was, vroeger geen makkelijk leven hadden. Dat was meer een “luctor et emergo”-leven en als je te zwak was verzoop je. Tedere gevoelens, sentimenten, momenten van zachtheid, stille overpeinzingen, overgave aan de schoonheid... allemaal ballast als je wilde overleven en zodoende had Mam oeverloos lang geleden al geleerd dergelijke belemmerende overbodige gevoelens overboord te zetten – voor zover ze er überhaupt al last van gehad heeft. Hard moest je zijn! WERKEN moest je! En Mam had geen weet van de bijzondere bron van emoties zoals die in Tanja bij voortdoring zo al te tomeloos aan het borrelen was. Desalniettemin liet Tanja’s vertoon van liefde Mam niet onberoerd; echter ogenblikkelijk toen ze dat *weke* gevoel in zich ontwaarde zette ze zich intuïtief schrap zoals ze wist dat ze het doen moest. En toch vergat ze de kwestie van de openstaande voordeur. Mam zei streng:

“Nee dat doe ik zelf wel, ik ben nog niet invalide! Hè wat piep je weer! Ik heb trouwens iets voor je gekocht!”

“Oja? O ja? Heeft u iets voor me meegebracht? Ach, ach, wat lief, hhhmmM!”. (kus) “O, wat spannend, wat leuk, wat is het? Laat eens gauw kijken wat het is? O wat ben ik nieuwsgierig, ik kan haast niet wachten.” Tanja duwde haar neusje achter Mams oor. “Wat ruikt u weer lekker naar Eau de Cologne, heerlijk zeg, u weet ook wat lekker is!” Mam moest lachen.

“Toe, maak die deur open, we hoeven hier geen wortel te schieten!”

Tanja stak de sleutel in de deur, en wat bonsde haar hart!, de deur ging open... Daar zat Pukkie op zijn dikke gat in de hal. Hij knipte met zijn ogen. “Pukkie”, wilde Tanja fluisteren, maar ze kon niet.

Miauwend kwam Pukkie op haar af, en streek langs haar been, gaf kopjes.

“Lieve lieve Pukkepek”, zei Tanja bijna flauwvallend. Ze knielde bij Pukkie neer.

-PUKKIIE !!!!-, juichte ze in stilte. Ineens liet ze zich op haar rug rollen met beide benen in de lucht, en ze trok Pukkie op haar buik en trappelde met beide benen van plezier.

“Lang leve Pukkie!”, zei ze juichend, en Mam schoot in een daverende lag, - ze stond krom van het lachen.

“O God, Tanja, schei uit, ik lag me dood!” De lachtranen rolden over haar wangen.

Nou, toen ging Tanja natuurlijk juist extra lang door! De gekste capriolen maakte ze.

Zo dol maakte ze het, dat Mam gauw naar de WC moest om te plassen anders had ze het nog in haar broek gedaan! Daarna gaf Mam haar cadeautje aan Tanja:

“Nou, pak aan!”

“Joepie-joepie-joepieieie, joepie-joepiejoepiejoepie, cadeautje voor Tanja van Mam, hoera, wat leuk en wat lief!” En Tanja stond op en knuffelde haar moeder weer, - en nóg eens, en nóg eens!! Daarop maakte Tanja het pakje open en op dat moment kwam er een einde aan de pret want uit het pakje kwamen BH's tevoorschijn. Drie stuks. En niemand van alle meisjes die Tanja kende droeg al BH's. Stil werd Tanja. Het was haar vreemd te moede. Wat een teleurstelling.

“Die doe ik niet aan Mam.”

“Ik wil geen BH's dragen, echt niet.”

“Wat een idee!”, zei Mam, “Ze zijn duur genoeg geweest. Vooruit!”. Ze duwde Tanja met ferme hand voortvarend in de richting van haar slaapkamertje. “Pas er eens één aan.”

“Nee, ik wil in uw kamer, daar is een spiegel.”

Tanja kreeg de BH niet dicht – dat afschuwelijke ding, ze worstelde en worstelde. Ach, wat kon het haar ook schelen, ze hield de BH zo'n beetje vast terwijl ze er de trui overheen trok. Ze keek in de spiegel. O wat VERSCHRIKKELIJK! Tanja zag dat haar borsten nu als twee bergen vooruit staken. O nee, nee, dat kon niet, dat kon écht niet. O wat was Mam stóm dat ze er niets van begreep, wat *stom* om haar *dit* te geven. O!

Tanja kwam de huiskamer binnen waar Mam zelfverzekerd als altijd een sigaretje zat te roken met de asbak in haar hand. Zo zat Mam even uit te rusten van het boodschappen doen, en te wachten op de reactie van haar moeilijke jongste dochter (echt een zorgenkind; - wat gaf Tanja altijd toch veel redenen tot zorgen).

“Je hebt de koek op de aanrecht laten liggen”, zei Mam, “Pukkie heeft...” maar wanhopig en vastberaden, zei Tanja: “Ik wil die BH's

niet". Mam stond op en was sprakeloos. Ze zag haar dochter, haar recalcitrante, eeuwig raar en moeilijk doende dochter, ze zag haar dochter aan, en een gigantische woede kwam in haar op. Met een strak gezichtje gooide Tanja de drie BH's op de eikenhouten salontafel, draaide zich om, en liep naar de huiskamerdeur, de gang in, om naar haar kamertje te gaan. Achter zich hoorde ze een raar ondefinieerbaar geluid – alsof er een dier stikte ofzo. Geschrokken keerde ze zich om en met een slag die Tanja zeer veel schrik aanjoeg sloeg de asbak voor haar voeten op de grond, stuiterde op en miste haar linkerbeen ternauwernood. Tanja maakte een vluchtsprong achteruit en keek haar moeder bang aan. In een star kijken keek ze naar degene die haar moeder was, en haar ogen waren bang, strak en groot, en dit was een moment waarop Tanja door ANGST uit al haar voegen geslagen was, en ineens rende haar moeder als een razende op haar af en gooide met een verschrikkelijke knal de huiskamerdeur dicht. Toen stond Tanja alleen in de donkere gang. Het hele huis had gedreund, zo hard was de klap geweest waarmee de deur dichtgeslagen was. Onnoemelijke hoeveelheden haat had Mam naar Tanja uitgestraald. Daar stond het meisje in de donkere gang. Ze sidderde, zowel van woede als van angst.

Het zal u duidelijk zijn dat het verder die middag, en tijdens het avondeten, en gedurende de avond die volgde, niet gezellig geweest is in huis. Er was 's avonds dus ook geen sprake van ook maar een schijntje van de levendige conversatie die anders gebruikelijk was. Tanja was zoveel mogelijk op haar kamertje. Alleen voor het avondeten verscheen ze, overigens zonder door haar moeder hiervoor uitgenodigd te zijn. We zullen u en onszelf een nadere beschrijving van de avond besparen. O, ja, alleen nog dit detail: op zeker moment wilde Tanja gaan slapen. Ze kwam hiertoe een gemompeld "Welterusten" in de huiskamer verkondigen, waarop Sep zei:

"Jij bent ook niet goed bij je hoofd, om met dit warme weer in zo'n dikke trui rond te lopen!". Tanja zei niets. Sep zei: "Je stinkt naar zweet, bah".

Tanja had een plan opgevat, en het was aan dit plan te danken dat ze de situatie zoals deze nu geworden was, verdragen kon. Morgen was het zaterdag, dan had ze geen school. Niet dat het iets uitmaakte. Ze zou haar plan hoe dan ook uitvoeren. Ze kon de slaap niet vatten. Haar hoofd maalde en maalde maar. De meest uiteenlopende gedachtes en gevoelens bezochten haar en verlieten haar weer. Ze verbeelde zich een vluchteling te zijn afkomstig uit Engeland. Dit verhaal speelde ze wel vaker. Het ging zo: hongerig en verlaten liep ze door het ruige landschap. De regen gutste striemend op haar neer. En ze had niet eens een regenjas aan, alleen een dun jurkje zodat ze liep te bibberen van de kou. Ach, wat was ze moe en wat had ze het koud. O welk vreselijk lot had haar getroffen, beide ouders dood door een bom die op hun huis gevallen was en zijzelf was gevlucht voor de

vreselijke oorlog die daar in het verre Engeland woedde.

Ze strompelde maar voort over heide en door bossen en door weilanden, soms viel ze, gewoon zomaar van moeheid, en de tranen vermengden zich met het regenwater op haar wangen. O, en wat werd het donker ook. Ze bereidde zich erop voor in dit ruige land waar niemand haar kende in eenzaamheid te moeten sterven.

Opeens: een lichtje in de verte! “Khojjehoejoedzjiekauwkauw”, zei ze opgelucht in het Engels. Met haar laatste krachten sleepte ze zich voort, langzaam kwam het lichtje dichterbij... de deur ging open en haar vader zei zachtjes, met een stem waarin nervositeit doorklonk:

“Tanja, riep je?... wat is er...”. Tanja hield zich slapende en behoedzaam ging de deur weer dicht. Ja, dat was nou vervelend, - meestal deed ze dit spelletje als er bezoek was, dan hoorden ze haar niet doordat ze zelf hard zaten te praten in de huiskamer. Maar nu was iedereen stil.

“Oedzjieghejoedzjie”, fluisterde Tanja toen ze de boerderij bereikte waar het licht brandde. Het begon juist te onweten toen ze op de deur bonste om binnen gelaten te worden, en daardoor hoorden ze haar binnen niet. Wanhopig wilde ze nogmaals op de deur bonzen maar daar viel ze ineens flauw! Haar hoofd sloeg hard tegen de deur en dat hadden ze blijkbaar wel gehoord want even later ging de deur open. Daar stond de boerin die reusachtig schrok, en heel veel medelijden had toen ze Tanja zo zag liggen, kletsnat in de stromende regen die haar witte gezicht met de gesloten ogen helemaal doorweekte.

“Ach, zo’n arm kind, en nog zo jong!”, riep de boerin mededogend uit, terwijl ze de handen ineen sloeg van ontzetting. Ze droeg Tanja naar binnen, en in de warme huiskamer kwam het arme meisje langzaam weer bij bewustzijn.

Tanja sloeg haar ogen op en glimlachte dapper en vermoeid en dankbaar naar de boerin.

“Arm kind, wat is er met je gebeurd?”, vroeg de boerin. “Hielie ookitsjoesiepoekieroechieniedzjie-owoo”, antwoordde Tanja met nauwelijks hoorbare stem, zo verzwakt als ze was door het zwerven, terwijl ze met een hand die trilde van zwakte op haar hongerige buik klopte.

“O, ik niet spreek zo goed Engels. Maar iets eten ik heb. Zelf ook niet veel. Maar nog wel stukje zuur over”, zei de boerin.

Nu gleed Tanja zachtjes uit bed en sloop fluks naar de keuken. Ze hadden die avond in azijnzuur geweekte komkommer bij het eten gehad: dat was gezond. Het was niet helemaal opgegaan, er dreven nog wat stukjes komkommer in het nat. Tanja pakte één stukje en sloop weer naar haar kamertje terug.

“Hier arm kind”, zei de boerin, en o wat smulde toen de arme Tanja van dat stukje zuur! Toen zei Tanja “Ooooh”, en viel weer flauw.

“Ach! Zo honger! Vreselijk! Wacht! Halen nog stukje brood ik!”, riep de verschrikte boerin vervuld van mededogen.

Weer sloop Tanja naar de keuken en ze kwam terug met een broodkorstje, eigenlijk bestemd voor de vogeltjes.

Tanja lag nog steeds flauwgevallen. Eén arm bleef slap liggen, maar de hand van de andere arm duwde met behulp van het broodkostje haar lippen vaneen en toen werd het broodkorstje tussen haar tanden en in haar mond geduwd. Daardoor kwam Tanja weer een beetje bij haar positieven, en moeizaam begon ze te kauwen. Ach, ach wat was dat lekker en wat was deze boerin lief en zorgzaam voor haar. Er kwamen tranen van dankbaarheid in Tanja's ogen. Ze werd nu heel slaperig... ze lag stil nu... toen sliep ze in.

Op een lange weg liep een meisje. De vroege ochtendzon scheen helder. Het was een lange, niet brede asfaltweg waarop ze liep, die geen trottoir had, en er was aan weerszijden een grasbegroeide berm alwaar paardebloemen bloeiden. Aan de ene kant waren groene weilanden met grote zwart-wit gevlekte koeien. Daar was prikkeldraad tussen paaltjes gespannen. Aan de andere kant van de weg was een kanaal. Langs het kanaal stonden aan de overkant bomen; daarachter was een fietspad of zoiets, in ieder geval fietste daar soms iemand en soms kwam er een bromfiets voorbij. Het was, zo vroeg in de morgen, nog niet druk. Het rook fris en zuiver, de hele wereld was als een frisse zuiverheid. Langs de weg waarop het meisje liep had nog helemaal niemand gereden, al die tijd al dat zij daar liep. Alleen zij liep er maar, een meisje met kort witblond haar en ze had een ernstig gezichtje achter een bril, en ze had een dikke trui aan, en ze liep met korte beentjes de wereld in. En de haren op haar hoofdje waren helblond en helder, en ze weerkaatsten de zon. Zo was het hoofdje als het schitteren van de zon zelve. Het meisje dacht:

-Zijn koeien nou wit met zwarte vlekken of zwart met witte vlekken?-. Ze was blij dat prikkeldraad de koeien op een afstand hield. Ze vond hen griezelig. Ze vond ook dat ze heel zachte lieve oren hadden, maar hun rompen waren dermate massaal, dat ze toch beducht voor hen was.

De vroege ochtendzon schonk gul heldere lichtstralen aan het witblonde kopje en het oer-Nederlandse landschap.

Die morgen was Tanja om ongeveer zes uur wakker geworden, juist zoals ze het gepland had. Ja, dat was zo'n wonderlijke gave van haar: zij kon voor het slapen gaan zichzelf inprenten dat ze op een bepaald tijdstip wakker wilde worden, en dan gebeurde dat inderdaad, en dan ook nog redelijk precies op het tijdstip dat ze van tevoren uitgekozen had. Dat lukte bijna altijd. Zo was het ook deze keer gegaan: gisteravond had ze zichzelf duidelijk gemaakt dat ze om zes uur wakker moest worden en aldus was geschied. Terwijl ze zich zo geruisloos mogelijk aankleedde dacht ze:

-Jullie zijn zo gemeen tegen mij geweest, nou zullen jullie het

merken-. Ze had een heel klein koffertje, en daar deed ze van alles in. Ook boterhammen, die ze in de keuken klaarmaakte, met lekker veel boter erop en geen beleg. Een plastic beker met luchtdicht afsluitend deksel ging ook mee, vol melk. Om kwart voor zeven uur verliet ze de woning. Iedereen sliep nog, het was zaterdag, men sliep wat uit. Ze liet de buitendeur op een kier staan (om geen gerucht te maken) na Pukkie in de keuken te hebben opgesloten. Ze liet geen briefje achter. Ze ging echt weg.

Om half negen liep het meisje dat Tanja heette op de eindeloos lange vlakke asfaltweg tussen de weilanden te puffen in de zon, en toen was het verschrikkelijk moe...

Om de haverklap moest ze het koffertje van arm verwisselen om het te kunnen blijven dragen.

-Even uitrusten-, dacht ze. Ze ging in het warme gras zitten, met haar benen in kleermakerszit. Oe, wat was het hier heerlijk; - de zon, het warme gras, de paardenbloemen en alles: ja alles was hier zo onuitsprekelijk heerlijk. En niemand zag haar... Zo vrij kon ze ademen, geen mens die op haar lette, niemand had kritiek, niemand was er die haar raar of belachelijk vond, niemand hoorde haar. Ze zong. Het was geen liedje dat u kent, en het had ook geen woorden. Het was slechts een zelfbedacht gemoedsliedje van haarzelf en het klonk typisch, een beetje Arabisch-weemoedig en toch ook o zo blij en gelukkig. Voor het eerst sinds heel lang, sinds het afscheid van Simon eigenlijk, voelde ze zich bevrijd van ongelukkig en overstuurd zijn. Ze opende het koffertje, haalde uit het boterhammentrommeltje een boterham en genietend begon ze de hem, lekker dik met boter belegd als hij was, op te peuzelen. PAF, giftig geel-groen gestreept, angstaanjagend groot zat daar een wesp vlak bij Tanja's wijsvinger; een harde gil klonk op, het meisje gilte, en ze vluchtte wild ontdaan in paniek weg. De boterham plofte in het gras.

Gedurende geruime tijd bleef Tanja op veilige afstand staan kijken naar haar boterham en het koffertje, alsmaar moeizaam speeksel slikkend, daartoe door haar gealarmeerde zenuwen gedwongen, en met haar handen vertwijfeld tegen haar wangen gedrukt. Ze moest terug om haar koffertje op te halen, dat was het erge.

Tenslotte zette ze zich in beweging, ten einde te beginnen aan een langzame tocht, bevangen door angst, op weg naar het koffertje. Behoedzaam naderde ze de enge plek; deze kwam steeds dichterbij... Héél bang schoten haar ogen spiedend heen en weer. Was die wesp hier nog ergens? O ze was zo bang. Met gespitste oren luisterde ze, beducht voor het horen van het wesp en eigen uiterst griezellige zoemgeluid. Schoot daar iets door de lucht! Ze voelde dat ze poepen moest. Wezenloos dacht ze:

-Zeven kleuren tabak, zeven kleuren tabak, zeven kleuren tabak,

scheit ik van angst... zeven kleuren tabak, zeven kleuren tabak...-.
Eindelijk bereikte ze het koffertje. Trillend pakte ze het... zat er écht
geen wesp op...o ze was zo VERSCHRIKKELIJK bang!

Ze rende weg, het koffertje sloeg tegen haar benen.

Daarna, na een half uur lang in vrij hoog tempo gelopen te hebben, was ze werkelijk al te moe geworden. Weer ging ze in de berm zitten. Ze maakte het koffertje open. Het boterhammentrommeltje was er niet meer! Intens verslagen keek ze voor zich uit. Nu werd het haar van binnen bijzonder zwart te moede. Ze dronk wat melk. Ze had ook wel dorst, maar die lieve boterhammetjes... ze had ze vanmorgen zo leuk klaargemaakt en nou lagen ze verloren in het gras, eenzaam, vergeten, zo zielig, en niemand wist dat ze voor lief meisje Tanja bestemd waren. Ze huilde. In de verte was een auto op de weg die haar kant op kwam. Ze stond op en begon weer te lopen, verlegen als ze zich voelde omdat ze daar zomaar in de berm had gezeten. Haar voeten brandden. O wat was het warm! Het kwam niet in haar op, de vergeten boterhammen te gaan zoeken. Ze was bang voor de wesp. Kikkers, wespen, torren, spinnen... zij waren voor haar het angstaanjagendste aspect van heel de aardse schepping, en ze was er reeds vanaf haar prilste levensdagen bang voor geweest – *panisch* bang! Alleen al het woord “rizzelen” bezorgde haar kille angsthuivers. Het was juist deze angst die het haar, de niet aflatende sterke aandrang van haar moeder ten spijt, onmogelijk maakte ’s zomers buiten te spelen, waarover zij het trouwens vaak genoeg met haar moeder gehad had. Maar Tanja’s uitingen hadden nooit geholpen. Integendeel, er waren telkens alleen maar uiteenzettingen op gevolgd, gedurende meerdere dagen elke dag herhaald, van de zijde van haar moeder over het gegeven dat je van een wespenteek niet doodgaat (alsof dát het was wat Tanja vreesde) en tot aansporingen tot adoptie van de je-nergens-iets-van-aantrekken- en laat-ze-toch-praten-principes, en tot verklaringen in de zin van: Ik begrijp niet waar je bang voor bent. Dan ging Tanja zich vreselijk schuldig voelen en zich verschrikkelijk schamen voor haar rare gedrag en geaardheid, maar het hielp niets, ze bleef haar onoverwinnelijke weerzin tegen het buiten spelen voelen. Wel raakte Tanja doordrongen van het besef totaal tekort te schieten in de ogen van haar moeder, en is ze met de jaren alsmear meer doortrokken geraakt van het gevoel ten diepste waardeloos te zijn.

Maar ’s winters was ze wél veel buiten, gehuld in een dikke jas. En dan genoot ze! Met tintelende wangen in de kou in de weer zijn: dat vond ze heerlijk. Ze was dol op schaatsen, een bezigheid waar haar moeder niet om gaf en ook geen tijd voor had, maar haar vader wel. Menig heerlijk uur heeft Tanja met Pa op het ijs doorgebracht, als ze geen last had van haar bronchitis tenminste.

We vestigen onze aandacht weer op het Tanjaatje dat puffend en zwetend over de asfaltweg voortging. Denkt u zich even in, geachte lezer, een onzichtbare toeschouwer te zijn bij deze uittocht van Tanja op weg naar zomaarweg, lopend in het zonnige landschap, alleen en onbespied. Er gaat iets gebeuren, en u zult het meemaken.

Het is zover. Tanja laat een harde wind. En ze zegt:

“Ach zijt ge daar, lief windekind”. Nu gun ik u een blik in ons unieke blonde kopje zodat u het beeld ziet dat er opgeroepen is. Tanja staat voor een boerderij met een rieten dak en groene luikjes bij de ramen, en de boerin doet de deur open en Tanja produceert het geluid dat wij zoëven reeds waarnamen en dan zegt de boerin: “Ach zijt ge daar, lief windekind”.

Deze fantasie had Tanja telkens weer als zich de gelegenheid voordeed. Die zin: “Ach zijt ge daar, lief windekind”, had ze eens in een sprookjesboek gelezen, en als zij deze fantasie opriep moest ze er nooit bij giechelen.

Ze vermoedde al dat ze nu op korte termijn van vermoeidheid zou gaan neervallen en dan sterven; maar daar zag ze, na langs een groepje berkjes en struiken gekomen te zijn, plotseling een lang houten hek dat openstond en toegang verleende tot een weiland zonder koeien. Aan de overkant van het weiland was nog zo'n hek, ook open; en daarachter was een paadje dat langs een kleine bossage met wat elzen en berkenbomen voerde. Het was slechts een klein groepje bomen maar Tanja hoopte dat daarachter een goed plekje om uit te rusten was. Als er maar geen wespen waren. Maar langs de weg kon ze sowieso niet uitrusten, gestoord als ze telkens werd door het voorbijkomen van auto's. Achter de bomen zou men haar niet zien. Moeizaam begon ze door het weiland te strompelen.

Ze vond een plekje aan de andere kant van het bosje, in de schaduw. Alles leek veilig. Geen insecten te bespeuren van welke aard ook, en van de weg af kon men haar hier niet zien. Heerlijk! Behoedzaam trok ze haar schoenen uit en ze bekeek de onderkant van haar voeten. Nee, ze had toch geen blaren. In eerste instantie bezorgde haar dit een gevoel van beledigd, tekort gedaan te zijn, een vorm van teleurstelling. Maar toen bezag ze de zaak vanuit een ander perspectief, en was ze juist trots op haar voeten. Ze had toch ook werkelijk goede voeten, dat zag je nu maar weer! Dat zei de dokter ook altijd. Ze bewoog haar tenen. Mooie voeten waren het ook. Ze trok haar trui uit, haalde uit het koffertje de BH die ze meegenomen had, en deed hem achterstevoren aan, zodat de sluiting op haar buik was. Zo kreeg ze hem gemakkelijk dicht. Ze draaide hem om om haar middel en trok hem omhoog tot hij over haar buste zat. Ze trok haar trui weer aan. Roerloos zat ze nu, heel stil, om te ervaren hoe het voelde als ze hem

aanhad. Het voelde niet bijzonder. Een beetje strak. Maar haar tieten leken erg groot, zag ze, omlaag kijkend. Ze voelde eraan. Wat een stom gevoel. Oh wat was ze moe! Ze liet zich achterover zakken. Zo, languit op de grond liggend, dutte Tanja een kwartiertje; daarna zat ze alweer rechtop. Kom, ze moest die BH maar weer uitdoen. Nouja, straks maar. Ze had nou geen fut. Wat had ze een honger. Heerlijk was het hier, lichtplekjes kusten de grond, zacht suizelden de bomen boven haar.

Daar zat een konijntje! Wat scháttig!!

“Tietietietie”, zei Tanja met een hoog stemmetje tegen hem maar toen was ie meteen weg.

-Zeker een scheldwoord in konijntjestaal.- Heerlijk, héerlijk was het hier, zo onder de bomen. Ze dacht aan het stadje waar ze vroeger gewoond had, waar Simon woonde, en waar ze altijd erg van de natuur gehouden had. Ze zuchtte heel diep. Nou voelde ze pas hoe ze die *lieve* natuur, die *goede* natuur, al die tijd gemist had.

Nogmaals slaakte ze een diepe zucht en de lucht ging piepend door haar heen. Ze voelde zich heel moe. En ze voelde zich lusteloos en rusteloos, - allebei tegelijk. In haar gedachten dwarrelde dreinend een woord rond:

-Lusteloos-. Ze herinnerde zich dat ze een boek in haar koffertje had, weggenomen uit de collectie van Tiny. Ze haalde het tevoorschijn en las een uurtje. Het was geen geschikte literatuur voor haar: zo'n damesroman vol kutterige vooroordelen. Kristalklaar spreekt uit zo'n roman dat het in de hele wereld alleen maar draait om meisjes die knap zijn om te zien, of beter gezegd de halve wereld: de andere helft draait om flinke knappe mannen met veel geld; en in de wereld kan men maar beter niet on-knap zijn, respectievelijk niet-rijk, want dan is slechts de rol van opofferende verpleegster voor je weggelegd, of van armzalige en lachwekkende schlemiel. Aan verliefd zijn en bemind worden hoeft je dan niet te denken. Jaja, alleen knappe meisjes zijn lief, alleen vlotte jongens tellen mee. Conclusie 1: Tanja is niet lief. Conclusie 2: stille jongens, niet modieus geklede en gekapte jongens, komen niet in aanmerking. Tanja was uiterst gevoelig voor suggestie. Wij vermoeden hier een verband met haar altijd actief en ongebreideld vermogen tot fantaseren. Ik vraag me af of Tanja er door een hypnotiseur toe gebracht had kunnen worden haar moeder dood te schieten. In minder dan een uur had ze het boek uit. Ze las altijd in een ongelooflijk tempo. Bovendien was ze in staat, in één keer een hele bladzijde globaal te overzien, en als daar dan niets op stond wat haar interesseerde sloeg ze de bladzijde meteen over. Ze sloeg het boek dicht en borg het weer in haar koffertje op. Tanja wist heus wel waar de kinderen vandaan kwamen. Ze kende het woord “neuken” ook en wist ook waar dit werkwoord globaal gesproken op sloeg. Maar nu vroeg ze zich af hoe de piemel van een jongen eruit zou zien? Ze

meende dat het zo iets was als een potlood – met een punt eraan. Hoe zou het voelen als er zo iets in haar prikte? Met een lachje schudde ze haar hoofd, een uiting van verbazing. Het leek haar allemaal maar een raar gedoe. Maar ze was wél benieuwd! Nou en of!!! Plotseling zag ze haar moeder voor zich zoals die naar haar gekeken had na het verschrikkelijk moment van het smijten met die asbak. Een moeder die haar eigen dochter met asbakken gooit!, overwoog Tanja. Ze had wel dood kunnen zijn! Net als gisteren voelde ze zich overweldigd worden door gigantisch felle emoties.

-Waarom gaat u toch niet dood! Stik toch met die rot BH's!-, dacht ze. En daar huilde ze. In overvloed liepen de tranen over haar wangen. Zwaar en moeilijk haalde ze adem, nu piepte het niet alleen, het rochelde ook en ze kreeg het vreselijk benauwd.

Ze viel opzij op de aarde en trok haar knieën op en ging ten onder in een oceaan van verdriet. De man die aan kwam lopen hoorde haar reeds van grote afstand gierend huilen. Gehaast liep hij verder, en bij het kind gekomen knielde hij bij haar neer.

“Hoi!... wat is er aan de hand!”, vroeg hij, enigszins onthutst. Op zich was hij nooit zo gauw onthutst maar nu dan toch wel een beetje.

“Kùùh!”, zei het meisje dat met een paniekschok rechtop kwam te zitten, en de man die daar ineens was, met wijd opengesprede angstogen aankeek.

“Nou, schrik maar niet hoor. Wat is er, ben je verdwaald?”

“Nnee...”

Hij dacht na over wat er gebeuren moest. Nadat hij zag dat het kind weer wat tot zichzelf gekomen was zei hij:

“Zeg, je mag wel met mij meelopen als je wilt. Ik wou juist koffie gaan drinken en mijn vrouw heeft voor jou vast ook wel wat. Hou je van melk, zo van de koe?”

Tanja knikte. “Als het maar eerst gekookt is”, zei ze.

“Ja, anders zitten er misschien nog bacteriën in hè?”

“Ja”, beaamde Tanja, voor deze keer zonder er aan te voegen: “Weet ik wel”.

“Nou, ga je mee? Het is niet ver hoor.” Zwijgend stond Tanja op en volgde de man. Hij schatte haar een stuk ouder dan ze in feite was – zoals iedereen dat deed. Doordat Tanja al van die borsten had, en een echt vrouwelijk figuur, beseften mensen die haar niet kenden niet dat ze werkelijk nog helemaal een kind was. De man vroeg zich af wat er met haar aan de hand was. Van huis weggelopen, vermoedde hij, maar waarom? Een jongen die haar in de steek gelaten had? Een kind op komst?! – je wist het maar nooit met die jeugd van tegenwoordig! Tanja's fantasie draaide op volle toeren. Ze vond de man erg aardig, hij was zo rustig zichzelf. Hoe zou zijn huis eruitzien, en hoe zou zijn vrouw zijn? De meeste mensen die ze kende hadden iets onrustigs over zich, en iets dors en iets opschepperigs en iets stekeligs maar

deze man was alleen maar kalm en vriendelijk. Hij had saaie slobberige kleren aan en was bruin verbrand. Maar die kleren vond ze bij hem niet zo erg. Bruine ogen had hij.

Hij was de boer van wie het weiland was waardoorheen Tanja gelopen had om bij het bosje te komen waar ze gerust had. Zijn boerderij bevond zich inderdaad niet ver weg, merkte Tanja algauw, want het paadje voerde naar een dijk en toen ze daar op waren wees de boer en zei: “Daar is het”. Tanja slaakte onwillekeurig een kreetje, zo verrukt was ze. “O, wat een leuke boerderij!” Twee beuken, mooie grote dikke beuken met fluwelen bast en kleine fijne roodbruine blaadjes stonden rustig het huis te beschermen. Tot Tanja’s grote vreugde ontwaarde ze een rieten dak – waarachtig, deze boerderij had een écht rieten dak, o wat leuk! Het huis stond aan de overkant van een kanaaltje. Per roeiboot staken Tanja en de man over. Dolgraag had Tanja willen vragen of ze ook even mocht roeien maar ze dorst niet.

“Ik heb altijd al van boerderijen gehouden met een rieten dak”, zei ze stralend.

“Hebben jouw ouders ook een boerderij?”

“Nee, was het maar waar...”

“Wat adem je moeilijk, is er iets met je longen?”

“Ja, dat is mijn bronchitis. Kunt u het horen, het klinkt wel gek hè.”

“Dat valt wel mee hoor.”

Ze arriveerden aan de overkant van het water en daarna braken voor Tanja enige onvergetelijk heerlijke uren aan. De boer en de boerin hadden één kind, vier jaar oud, en o wat heeft Tanja daar leuk mee gespeeld. En ze mocht alles van de boerderij zien, de stallen en de appelbomen en nog veel meer, alles, en ze mocht de kippen voer geven en meehelpen bij het voeren van de varkens. Ook kreeg ze heerlijke dingen te eten en te drinken, en hartstikke véél daarvan ook nog... Nog nooit had Tanja het zo fijn gehad. Op een gegeven moment heeft ze de boerin, nadat die gevraagd had of er misschien iets naars gebeurd was omdat ze zo alleen op pad was, verteld dat ze na een ruzie met haar moeder van huis weggelopen was. Ze gaf hierbij als reden op dat ze niet meer naar school wilde omdat ze bang was voor de sportdag – daar wilde ze per se niet aan meedoen. Ook heeft ze verteld over haar vader – hoe lief die was en dat die haar altijd troostte. De boerin wilde erg graag weten hoe Tanja heette en waar ze woonde. Toen heeft Tanja dat maar gewoon eerlijk verteld, en, een beetje trots, toegegeven dat ze telefoon hadden – sinds kort. De boerin vroeg of ze het nummer ook wist, maar dat wist ze toch niet.

Terwijl Tanja bij de varkens was belde de boerin eerst Inlichtingen¹⁵², en vervolgens Tanja’s moeder zodat die niet langer ongerust hoefde te

¹⁵² “Inlichtingen”: zo heette de toenmalige telefonische servicedienst van de toenmalige PTT.

zijn.

Om vijf uur kwamen ze haar halen: Sep en Mam, ze kwamen aangereden in Seps Volkswagentje. Het was voor Tanja alsof voor haar voeten de bliksem insloeg – ze was hen eigenlijk helemaal vergeten, en ook dat ze was weggelopen; ze had nergens meer aan gedacht, ach ze had zo'n plezier met de kleine vierjarige Piet en de varkens en ineen was daar Sep en daar was Mam ook en wat keek die strak. Tanja moest direct mee. In de auto zei Mam geen woord, Sep deed daarentegen zijn uiterste best Tanja te kleineren en te krenken. Hij bewerkte haar striemend met termen zoals “besef je wel wat je je ouders aandoet”, “idioterie”, “onverantwoordelijk gedrag”, “zit nou maar niet zo zielig te doen”, “ondankbaar dik mormel”. Mam zei niets. Zo kwam Tanja thuis. Ze was ontzettend overstuur en ze voelde jegens Sep een verschroeiende haat. Ze was lijkkbleek toen ze de trappen in het portiek opliep. Mam stuurde Tanja met een kort bevel direct naar haar kamertje. Pa liet zich niet zien. Maar later bracht hij haar een bord eten. Tanja lag op haar rug op bed en staarde naar hem. Hij zette het bord op een stoel naast haar.

“Tanja”, zei hij zacht, “zoiets moet je nooit meer doen...”. Toen knielde hij naast haar neer en kuste haar wang. Ze snikte het uit, geluidloos maar wild huilend, kwam overeind en drukte zich dicht tegen hem aan terwijl ze haar armen om hem heen sloeg. Hij drukte haar troostend tegen zich aan en streelde haar bolletje.

15

Mam is, zoals zo vaak, niet in een goed humeur. Ze werkt oerend hard ten behoeve van het huis en de huishouding, en ze is er trots op dat ze alles altijd tot in de perfectie doet, ongeacht hoeveel werk het is. Tanja is niet op haar best. Iets zit haar ontzettend dwars. Dit is maar een kleinigheid, waarover ze zich volgens Mam niet druk moet maken. Tanja huilt. Tanja jammert en huilt. Tanja blijft huilen en jammeren. Mam geeft Tanja een forse Bats op de zijkant van het hoofd.

“Hou je kop nou eens!!”, snauwt Mam hard.

16

Tanja droeg voortaan BH's. Mam heeft nooit meer over het gebeurde gesproken. Maar telkens als zich de gelegenheid voordeed kwam Sep er bij Tanja op terug: dat ze weggelopen was, en een dik ondankbaar mormel was, tot Pa hem op een keer de mond snoerde, en toen deed Sep dat niet meer als Mam of Pa erbij waren. Op de zondag na haar tevergeefse uittocht bracht Tanja een bezoek aan Oom Engel. Dat deed ze elke zondag, dus ook die keer. Ze zagen elkaar trouwens ook wel

eens op zaterdagen, dan ontmoetten ze elkaar in restaurant *Bommen Berndt*. Oom Engel woonde in een oud Gasthuis, in een van de Gasthuizen die de stad rijk was. Stond men in de smalle stille straat waaraan het Gasthuis gelegen was dan zag men allemaal eendere ramen waarachter allemaal verschillende oude vrouwtjes en mannetjes huisden. Het gebouw vormde een groot vierkant, het bestond uit één woonlaag. Het had tevens een aardig torentje aan de straatkant, boven de deur. Het gebouw was crèmekleurig en het zag er al met al attractief uit. Maar de mensen die er woonden hadden geen boodschap aan wat voor aantrekkelijks er ook maar aan dit gebouw was, voor hen was er in hun leven zo goed als niets meer dat van enige attractiviteit was. Hun leven was nog niet voorbij, maar de aspecten die fleur aan het leven geven: die waren voorbij. Ook Oom Engel vond zijn lot heel zwaar om te dragen, temeer daar hij nog maar in de vijftig was. De mensen waartussen hij hier woonde waren grotendeels erg dovig en suffig dus had hij niets aan hun aanwezigheid en wist hij zich geen raad van verveling. Hij sprak zich hierover bij Tanja vaak uit, bij dit nichtje van hem dat hem trouw bijna elke week opzocht, en altijd naar hem wilde luisteren. Zelf was Oom Engel in het geheel niet doof en suf maar hij had een ander probleem, namelijk hij kon niet goed praten. Hij sprak uiterst moeizaam, het kostte hem moeite de woorden die hij zeggen wilde in de juiste klanken om te zetten. Hij duwde zijn woorden moeizaam tevoorschijn, ze eruit duwend door een star tuitmondje onder een snorretje dat Tanja hem erg lief vond staan. Tanja's moeder vond Oom Engel altijd wel erg zielig maar ze kon het toch met de beste wil van de wereld niet opbrengen met hem te converseren – ze werd ondragelijk kregel van zijn langzame manier van praten, hoewel ze het echt zielig voor hem vond. Bovendien was ze de mening toegedaan dat hij veel te veel over zijn problemen tobde. Ze hield er niet van als mensen zich zo lieten gaan. Wat had het voor zin je zo in je moeilijkheden te verdiepen, vroeg ze zich af, en trouwens, deze vraag stelde ze ook aan iedereen die maar naar haar luisteren wilde en zelfs wel aan mensen die helemaal niet naar haar luisteren wilden maar zich daartoe gedwongen voelden. Oom Engel ondervond bij zijn functioneren veel hinder van de beroerte die hem twee jaar geleden getroffen had en waar hij maar niet goed van wilde herstellen. Vroeger, - o veel vroeger: toen was hij jong en gezond geweest, en had hij gevaren op de grote vaart, als hofmeester, en, dankzij een speciaal talent, tevens als assistent-kok (hij zei van zichzelf dat hij hofmeester in de gerechten was). Helaas moet toegegeven worden dat hij zich toentertijd nogal als een losbol gedragen heeft, weliswaar een erg aardige, maar toch: een losbol. Hij dronk teveel. Tenslotte zei hij het varen vaarwel en werd ober in een hotel in Amsterdam. Hij kreeg wat problemen met zijn gezondheid; ineens werd hij geveld door een beroerte. Ongehuwd was hij, en hulpbehoevend, - maar, zo losbollerig als hij geleefd had, had hij toch een aardig sommetje geld weten te

vergaren en het was om deze reden dat tante Leen hem toen in huis genomen heeft. Dat is geen succes geworden. Oom Engel morste bij het eten, - dat was op zichzelf misschien niet zo erg maar hij deed het ook als er visite was, en dan werden de opmerkingen die tante Leen in zijn richting afvuurde dermate onaangenaam dat oom Engel deze situatie niet volgehouden heeft, en in het Gasthuis is gaan wonen. Tante Leen was een zus van oom Engel en van Tanja's vader. Tanja's vader was op zijn broer gesteld maar bezocht hem toch maar zelden. Tanja hield heel veel van oom Engel. Hij vertederde haar, ze vond hem een lief oud mannetje, en ze vond dat hij iets ontroerends had dat haar vader ook had. Zo is het ervan gekomen dat Tanja elke zondag een paar uur bij haar oom is gaan doorbrengen. En dan maakte ze zijn bed op, met de dekens niet te strak ingestopt want hij had weinig kracht in zijn handen, ze poetste zijn schoenen, ze maakte koffie en dronk koffie met hem hoewel ze zelf helemaal niet van koffie hield, en ze damde met hem waarbij ze meestal verloor maar onverwachts soms toch won. En ze knipte zijn snor bij, en ze *luisterde* naar oom Engel. Ik moet u zeggen (toevallig ken ik Tanja erg goed): het feit dat ze al deze dingen voor oom Engel gedaan heeft, vervult mij met diepe verbazing; dit is niet de Tanja die ik ken!

Eén ding deed ze niet, en dat was geld pikken, hoewel dit toch zomaar open en bloot overal op schoteltjes lag. Het lag op de tafel, op stoelen, in de vensterbank, op de schoorsteenmantel. Het openmaken van een portemonnee was voor oom Engel een heksentoer. Tanja heeft best wel eens geld gepikt, als het zo uitkwam, maar nimmer van oom Engel. Weliswaar gaf hij haar geregeld cadeaus, zoals een ring met een donkergroene steen, een badbak (dat ze zelden gedragen heeft), een bikini (die ze nooit gedragen heeft), een groene jagersjas die ze heel mooi vond – van alles en nog wat, overigens zonder dat Tanja daar ooit om vroeg, of hierop uit was, waarvan ze overigens door velen toch verdacht werd en waarop ook door Tiny wel eens meesmuilend gezinspeeld werd. Oom Engel nam Tanja vaak mee naar restaurant *Bommen Berndt* en daar mocht ze uitkiezen wat ze maar wou, en zoveel als ze maar wilde. Maar ze nam altijd hetzelfde: Cassis van Hero, - daar was ze dol op!

Het is uiteindelijk met Oom Engel treurig afgelopen. De ochtend na zijn dood is hij gevonden door mensen van het Gasthuis en zij kwamen tussen zijn papieren het adres van tante Leen tegen. Nadat die voorzichtig en tactvol op de hoogte gesteld was heeft zij zich naar het Gasthuis begeven en heeft alle geld en ook een oud doosje met enige zilveren en gouden armbanden en kettingen en een gladde gouden ring en enige Engelse brieven van een of andere Joan aan haar bezittingen toegevoegd. De brieven kon ze niet lezen, die zijn in de vuilnisbak beland.

Tanja is niet op de begrafenis geweest. Vanwege een mengeling van onzegbare angst, afgrijzen en leed die in haar opkwam vanuit een

diepe intense koudegriemelhuiver, geconfronteerd als ze zo ineens was met de realiteit van oom Engel verworden tot koud en bewegingsloos, verstard en stil lijkdom, - vanwege een werkelijk onverdraaglijke panische angst, was het haar onmogelijk op de begrafenis aanwezig te zijn om bij te wonen hoe dat angstaanjagend stille bewegingsloze geval daar, dat zowel oom Engel was als koud lijk, ging worden begraven en diepweg bedolven onder een bult aarde. Oom Engels dood is voor Tanja een klap geweest die aangekomen is met een kracht die men zich gewoon niet voorstellen kan. En daar is toen later nóg zo'n klap op gevolgd, die zelfs nog heel veel harder aangekomen is...

Daarover vertel ik later meer, we keren nu eerst terug naar de zondag na Tanja's tevergeefse uittocht, en melden u dat zij bij oom Engel bij die gelegenheid haar grote probleem ter sprake gebracht heeft. Haar probleem, dat was de sportdag waar ze niet aan wilde meedoen. Oom Engel vroeg er niet eens naar waarom ze dat niet wilde, hij zag ook zo wel aan haar gezichtje dat die sportdag voor Tanja een enorme bedreiging inhield. Hij kreeg een idee en heeft dit Tanja aan de hand gedaan. Tanja's ogen gingen stralen van enthousiasme: wat een leuke oplossing was het, die oom Engel bedacht had! Dát zou ze doen!

Hij genoot met volle teugen van het enthousiasme dat zijn idee opgeroepen had maar bedierf de stemming door te zeggen dat hij zag dat Tanja een BH aanhad, en dat die haar goed stond, maar dat hij niet begreep waarom ze met deze warmte zo'n dikke trui droeg. Tanja's lipje begon meteen heftig te trillen, en het meisje boog zich krimpand van angst voorover en stelde bibberend de angstige vraag of je het dan zó duidelijk kon zien?? Nee hoor, stamelde oom Engel moeizaam, alleen als je héél goed keek. Tanja vertelde hem toen maar alles, vooral dat haar moeder haar met een asbak gegooid had. Oom Engel was stomverbaasd.

"Kind, meisje toch, de boezem, dat is een sieraad voor de vrouw, daar moet je juist trots op zijn."

"Maar ik ben een meisje! Ik bèn geen vrouw. En ik *wil* geen vrouw zijn, die moeten trouwen en kinderen krijgen en mooi zijn voor hun man, en... en... ik ben zo bang, oom Engeltje, lieve oom Engeltje..." Snikkend viel Tanja met haar hoofd op oom Engels benen. Hij kreeg tranen in zijn ogen en wist niets te zeggen.

Tanja ging wat vroeger bij oom Engel weg dan anders want ze had diezelfde morgen thuis toevallig wat in het nieuwe telefoonboek gebladerd, en daarin het telefoonnummer gezocht en waarachtig gevonden ook nog, van iemand van wiens bestaan ze recent gehoord had (een gepensioneerd notaris), die namelijk Pik heette. Ze kwam thuis, en, zoals Tanja verwacht en gehoopt had, was alleen Pukkie er. Ze aaide hem achteloos en zocht doortrokken van voorpret het telefoonnummer op van de heer Pik. Ha, daar had ze het! Met kloppend hart draaide ze het nummer. Ze hoorde dat de telefoon aan de andere kant overging.

Het duurde lang. Misschien was hij niet thuis? Ach, wat jammer nou. Teleurgesteld stond Tanja met de hoorn bij haar oor, ze kon er maar niet toe komen hem op de haak te leggen. Ineens klonk daar een stem: “Met Pik”, heel voornaam en ronduit, een zwaar en rustig stemgeluid.

“Hááhaahaha!”, schaterde Tanja met haar jongensachtig heldere stem. Snel legde ze de hoorn op de haak. Pukkie keek haar geïnteresseerd aan.

“Ha die Pikkie”, zei ze tegen hem, “Pukke-pikke-pukkie!”. En ze knuffelde haar vriend naar hartelust, hem royaal trakterend op kusjes op zijn stevige kop.

De maandag die vervolgens volgde was gewoon een gewone schooldag. Het eerste uur hadden ze rekenen. Pieterse had thuis tijdens zijn nakijkwerk het besluit genomen de decimalenkwestie nogmaals uit de doeken te zullen doen, gezien de kwaliteit van de “gemaakte”, zeg maar liever: “mismaakte” sommen, waartoe hij nu met toewijding over ging. Hij gaf daarna wéér sommen op die moesten worden gemaakt, en ging óók weer naast Tanja zitten, ten einde haar een beetje op dreef te helpen. De volgende les bestond voor de meisjes uit handwerken (bah voor Tanja, die zich toch al zo somber voelde) en voor de jongens uit handenarbeid. Na een kwartier pauze kregen ze daarna aardrijkskunde waarbij Tanja er zich opnieuw over verbaasde hoezeer Nederland op een rookwolkjes uitstotende draak leek met een papagaai op zijn rug. Maar ze was niet op de babbeltoer en werd dus ook niet de klas uitgestuurd. Opmerkelijk aan deze dag was dat Albert in het speelkwartier van tien over half drie tot vijf voor drie heel aardig voor Tanja was. Tanja stond natuurlijk weer teruggetrokken bij de regenpijp terwijl Albert met wat jongens en meisjes tikkertje speelde. Maar ineens kwam Albert heel aardig naar Tanja toe en vroeg of ze ook mee wilde doen. Hij zei het op een leuke, echt aardige manier. Ze wou niet, en dat accepteerde Albert toen ook, en uit heel zijn manier van doen sprak een bijzondere hartelijke genegenheid. Toen hij weer aan het tikkertje-spel ging meedoen, liet hij een Tanja achter die er heel anders bijstond dan eerst, - helemaal opgefleurd. Marijke had het wel gezien, wat er gebeurd was. Ze was er zich sowieso van bewust dat Albert zich nogal eens op een bepaalde manier tot Tanja richtte. In Tanja deed zich een rondedansje van geluk voor. Dankzij Oom Engel was de dreiging van de sportdag opgeklaard, enne... *Albert mocht haar!* Tanja droomde weg, regelrecht de zevende hemel in.

En het werd nog veel mooier want toen ze terug waren in de klas na afloop van de pauze gaf Albert haar ineens zo'n bladwijzer die hij zelf gemaakt had, dat wil zeggen gevouwen van een velletje papier. Dat was werkelijk een heel leuk gevalletje. Menigeen had Albert gevraagd of hij hem of haar het kunstje van hoe je zo'n bladwijzer vouwen moest ook wilde leren maar dan lachte hij wat, en zei zoiets van:

“O, d'r is niks aan hoor, probeer het gewoon maar eens!”. Nadat

Tanja de bladwijzer van Albert gekregen had straalde haar gezichtje, het was op dat moment of haar madeliefjesgezichtje licht gaf, een licht mooi als de zang van de sterren welke zij ten beste geven als zij liefdevol en mysterieus staan te glanzen in een heerlijk warme beloftevolle zomerse nacht.

Omdat meneer Pieterse nogal lang op zich liet wachten raakten ze wat aan de praat; Tanja vertelde Albert nog eens over die draak en ze maakte er zelfs een tekening bij.

“O”, zei Albert, “dus de Waddeneilanden zijn de rookwolkjes”.

“Ja, leuk he.”

“Ja, hartstikke leuk man, en wat heb je dat goed gezien, het klopt precies.”

“Laat eens zien”, zei Marijke, die erbij was komen staan. Noch Tanja, noch Albert, vonden het leuk dat Marijke er zich mee bemoeide maar allebei wisten ze niet hoe ze zich aan haar invloed zouden kunnen onttrekken. Marijke was iemand die van nature een opdringerig overwicht had. Commentaar op Tanja’s tekening gaf ze niet.

Daarentegen begon ze te vertellen over een film van achttien jaar en ouder waar ze toch naartoe geweest was en die heette: “Lavurriete”, en dat betekende: “De waarheid”. Brigitte Bardot speelde er ook in mee, en, nou... ze lieten van alles zien in die film hoor.... Marijke gaf enige details prijs en Albert werd knalrood en Tanja voelde hoezeer ze zelf nog maar een kind was bij Marijke vergeleken en voelde zich heel minderwaardig. Ze zag hoe Albert naar Marijke lachte, en helemaal rood werd. Marijke zag er bijzonder leuk uit met zacht lang zwart haar dat krullerig langs haar gezicht hing, - langs haar opgemaakte gezicht. Ze had lippenstift op. En ze had geen bril... En Tanja zag dat Albert op een bepaalde manier naar Marijke keek. Ze voelde hoe zijzelf, lelijk als zij was, helemaal naar de achtergrond verdween, en ze voelde zich als het ware weggedrukt in een nacht van een ondoordringbaar zwart, - een nacht waar de dood honend lachte en wachtte.

“Mag ik de dames en heren even storen”, riep meneer Pieterse.

Eigenlijk mocht dat niet, maar toe dan maar!, vond Marijke. Albert lachte na deze opmerking, opgelucht dat hij van Marijkes praat over hetgeen Brigitte Bardot te bieden had verlost was. *Albert lachte*, - het zien hiervan sneed snijdend door Tanja heen.

“Ik heb jullie een akelige tijding te melden”, zei meneer Pieterse op opmerkelijk plechtige toon. Iedereen keek hem aan.

“Jullie hebben vanmiddag vrij.” Nu, daar hadden de dames en heren geen moeite mee. Ze hoorden de reden niet eens meer die meneer Pieterse opgaf (dat het schoolhoofd ziek was, en dat meneer Pieterse daarom moest invallen in de zesde klas).

“Zeg Tanja, heb je zin om met mij mee te gaan naar mijn huis”, vroeg Marijke.

17

Tanja, dwars door al haar somberheid en verdriet heen ondernemend en benieuwd als immer, en eerlijk gezegd in wezen ook vereerd door Marijkes uitnodiging, en ook omdat, zo depressief als ze zich voelde, ze sowieso geen zin had om al naar haar eigen huis te gaan waar op haar van alles en nog wat wachtte behalve gezelligheid, ging op Marijkes uitnodiging in. Ze was verbaasd en verward, omdat Marijke haar blijkbaar toch goed gezind was, en ze had nooit gedacht dat ze ooit in aanmerking zou komen voor door Marijke uitgenodigd worden om mee naar haar huis te gaan, - en als gevolg van een gevoel van bevoorrecht zijn ontstond er een gevoel van opgewektheid in haar. Ineens hoorde ze er tóch bij!

Ze waren het schoolplein nog niet af of Tanja vroeg of ze al wisten welk toneelstuk ze gingen opvoeren? Oja, dat hadden ze direct al geweten, alleen, wie welke rollen precies moest spelen, dat moest zij, Marijke, nog met de betrokkenen overleggen. Marijke wou de bladwijzer nog eens zien. Dat vond Tanja vervelend, maar natuurlijk overhandigde ze hem toch. Marijke pakte hem aan maar liet hem toen per ongeluk vallen. Hij viel vlak naast een hondenhoop op de grond. Tanja raapte hem geschrokken op, gelukkig was hij nog schoon. Terwijl Tanja hem voorzichtig opborg in haar tas zei ze nadenkend verbaasd:

“Ja wat kan hij dat goed hè, zo’n bladwijzer vouwen”. Marijke begon te vertellen over haar kamertje, Tanja mocht hem zo meteen wel zien hoor.

Tanja heeft het kamertje gezien en ik kan u verzekeren dat ze zoiets leuks in haar hele leven nog nooit aanschouwd had. O wat had die Marijke een prachtig kamertje. Marijke had geen vader want haar ouders waren gescheiden maar het kwam Tanja voor dat je die ook niet nodig had als je een zó prachtig kamertje had. Aan het plafond hing een visnet. Overal stonden poppen: op het bed, op de leuke spreij, op de grond, in de vensterbank, - er stonden wel twintig poppen in dat kamertje opgesteld. Er was ook een heel schattig houten molentje met wieken die echt draaiden, op stroom uit het stopcontact en er waren drie knotsen van beren, ach God het is gewoon niet te beschrijven wat Marijke allemaal had. Marijkes moeder kwam hen thee brengen met een schaalje bonbons erbij. De bonbons mochten ze ijskoud allemaal opeten! Maar die moeder was wel een raar mens, ze had geblondeerd haar en heel donkerrood gelakte nagels en een rok aan die zó kort was dat Tanja het als beschamend ervoer. Tanja hield trouwens niet van bonbons.

Vervuld van het kamertje van Marijke kwam Tanja die middag thuis en dat trof slecht want Mam was juist helemaal vervuld van werken, en met name van de ramen die ze zemende was en Tanja, die het niet laten kon tegen Mam te gaan babbelen over het kamertje van Marijke,

en bij uitstek over die hartstikke leuke “petsjwurk-sprei”, ergerde Mam geducht.

“Je mag wel buiten gaan spelen, het is heerlijk weer.” Tanja had evenwel aandacht gekregen voor Pukkie en wisselde doekjes met hem uit, geknield zittend met haar hoofd bijna op de grond en haar achterste in de lucht.

“Mam, mag ik ook zo’n spreij?” Er volgde geen antwoord.

“Wil je een bladwijzer zien? Die is zó leuk gevouwen, - van papier.” Tegen Pukkie fluisterde ze, heel zachtjes fluisterend in zijn oor:

“Pikkie, pikkie”. Mam zei niets.

“Pikkepukkie.” Mam zei niets, ze was juist doende om met vastberaden stappen heen en weer lopende, de planten weer terug te plaatsen voor het raam. Toegegeven moet overigens worden dat mevrouw B. goed met planten overweg kon. Daar ging ze dan ook in hoge mate prat op, en praten over haar planten die er prachtig bijstonden en prachtig bloeiden was één van haar geliefde bezigheden.

“Tanja, ga naar buiten! Het is mooi weer en allemaal spelen ze buiten. Snij maar een stuk koek af en dan ga je naar buiten. Je moet niet steeds binnenzitten, daar word je dik en bleek van. Je ziet veel te bleek. Je moet ook niet zo somber kijken, waar slaat dat op. Ik word er...”

“Ik ben niet dik!”

“Welwaar! Als je zo doorgaat word je nog eens net zo dik als Angélique!” (Angélique was een meisje dat in dezelfde straat woonde als de familie B., en dat was er eentje die verschrikkelijk dik was.) Hier was Tanja even stil van. Er kwamen tranen in haar ogen. Tegen Pukkie fluisterde ze:

“Ik ben niet dik, ik ben helemaal niet dik hoor, nee, o nee, helemaal niet, ik ben helemaal niet dik...”. Ze werd gestoord door Mam die aan haar arm trok.

“Opstaan!”, zei Mam, “Naar buiten, dat is gezond! Het is juist zulk mooi weer!”.

“Ja, ja, ik ga zo”, zei Tanja, zich boos losmakend uit Mams greep. Mam antwoordde niet, liep naar de keuken en sneed een dik stuk koek af, en smeerde daar boter op. Ze keek in hoge mate verongelijkt en geërgerd terwijl ze Tanja, die met Pukkie aan het spelen was, het stuk koek gaf; Tanja had een propje gemaakt door een stuk van het voorblad van de *Libelle* af te scheuren waar Tiny op geabonneerd was. Pukkie sprong en rende leuk achter het propje aan toen Tanja het door de kamer gooide.

“Hier!”, zei Mam op minachtende toon.

“Wat weinig boter”, zei Tanja, het verongelijkte van haar moeder negerend. Toch at ze het stuk koek met smaak op terwijl Mam de stofzuiger tevoorschijn haalde uit het meterkastje in de hal. Pukkie kreeg van Tanja een klein likje boter (“Lèkkers?!”), dat hij mocht aflikken van haar pink. Tanja voelde het raspen van Pukkies tong. Ze

vond het frappant dat het zo rasperig voelde; ze had dit nu al wel honderd maal gevoeld maar altijd weer vond ze het een bijzonder gevoel, en ook kwam in haar steeds weer de gedachte op dat het zo bijzonder was dat zo'n tongetje net een rasp was.

“Sorry, Pikkie, dat het zo weinig is, dat komt door Mam.” Met een zware stem zei ze:

“Met Pik”, - net op dat moment kwam haar moeder de kamer binnen.

“Wat zei je”, vroeg Mam stomverbaasd.

“O, dat is de notaris... mag ik ook zo'n petsjwurk-sprei zoals Marijke heeft?”

“Welke notaris?”

“O, de notaris van de moeder van Marijke, die heet zo.”

“Hoe heet die?”

“Pik!”, zei Tanja, en meteen schaterde ze het uit! Mam moest ook erg lachen. Toen vroeg ze:

“Waarom heeft die een notaris nodig?”

“O, ze zijn heel rijk maar ze zijn gescheiden – daarvoor heeft Marijkes moeder een advocaat nodig.”

“Jamaar waarvoor heeft ze die notaris dan.”

“Nou, voor de scheiding, dat zeg ik toch!” Mam wou weer wat vragen maar Tanja zei:

“Nou, ik weet het ook niet hoor, wat maakt het ook uit!”. Mam zette de stofzuiger in werking en zei niets meer. De stofzuiger loeide en brulde. Tanja kwam bij haar moeder en sloeg haar armen in een omhelzing om haar heen. Mam maakte zich met een ongeduldige ruk los en snauwde dat Tanja niet zo lastig moest zijn en dat ze nou eindelijk maar eens naar buiten moest gaan. Tanja's lichaam stroomde vol verdriet. Ze zei:

“Als ik eerst nog een stuk koek mag”.

“Nee!” Tanja beende weg, de huiskamer uit. Ze snakte naar een stuk koek met dik boter, maar durfde niet.

Ze bleef de verdere middag op haar kamertje zitten lezen in *Jelle van Sipke-Froukjes*. Zo af en toe keek ze even naar haar bed. Wat zou dat leuk staan zeg, zo'n spreij erop! Bah, ze mocht hier ook nooit eens iets leuks, ze mocht alleen maar buiten spelen.

-Ik ben niet lastig, ik ben niet lastig-, dacht ze verdrietig bij zichzelf. De bronchitis manifesteerde zich bij elke ademhaling in lange piepgeluiden. Ze beet op haar nagels. Soms had ze een visioen, dan zag ze haar moeder weer staan met dat gezicht dat ze gehad had toen ze die asbak gooide.

Die avond, na het eten, zat ze weer op haar nagels te bijten. Ze dacht aan de boerderij waar ze zaterdag geweest was. Wat had ze het daar heerlijk gehad! Woonde ze dáár maar en niet hier in dit rot... “Wil je het ook eens met mijn nagels proberen”, zei Sep. Gauw stopte Tanja haar handen in de zakken van de roze kamerjas die ze droeg over haar

kleren heen. Ze schaamde zich voor haar BH, ze was bang dat Sep er iets van zou zeggen. Niet dat Sep veel gelegenheid kreeg om wat dan ook te zeggen want Mam was met de krant bezig. Dit bracht met zich mee dat elke tekst die Mams aandacht trok met luide stem voorgedragen werd – hetgeen een gewoonte was die Tanja met meer ergernis vervulde dan alle andere hebbelikheden van haar moeder. Mam las luid en duidelijk voor:

“Lijk in bietenveld gevonden. Jongen uit Deeling vermoord. Een boer vond het lijk van de jongen in zijn bietenveld aan de Pakweg. Getuigen verklaarden dat ze de jongen ’s nachts met zijn acttienjarige neef A.B. hadden gezien. Deze neef werd zondagmiddag door de politie thuis in Deeling gearresteerd. Hij vertelde zijn neef Gerrit Puist”... “Hahaha”, schaterde Tanja. “Hou je kop!”, snauwde Sep. “...na een bezoek aan een bar. De jongens kregen ruzie, en er volgde een worstelpartij. Gerrit wist te ontsnappen en vluchtte het bietenveld in. Daar achterhaalde A. B. zijn jongere neef, en bracht hem door wurging om het leven. Beide neven kenden elkaar door en door omdat ze een paar huizen van elkaar aan de Pakweg in Deeling woonden. De dader maakt volgens de politie een totaal verslagen indruk”.

“Ja dat zal wel”, bromde Sep.

“Het is toch wat tegenwoordig”, zei Mam, en ze hield een betoog dat, kort samengevat, erop neer kwam dat ze tegenwoordig veel te slap waren en dat je ’s avonds op straat haast niet meer de straat op durft te gaan, ja, dat is toch zo?!, en geen wonder want ze weten wel dat als ze gepakt worden, ze toch haast geen straf krijgen.

“Ja”, spuwde Sep eruit, “De rechters zijn stapelmesjokke geworden. Moordenaars en verkrachters worden meteen toerekeningsvatbaar verklaard en klaar is Kees”.

“Ontoerekeningsvatbaar”, zei Tiny.

“KOFFIE!!”, schreeuwde Sep.

“Jezus, ik schrik me dood”, zei Tanja.

“**MET KOEK**”, bulderde Sep.

“Hou je gemak!”, zei Pa. Mam ging naar de keuken. Tanja beet op haar nagels totdat Sep onverhoeds energiek opstond en haar de zijne onder de neus hield.

“Alsjeblieft!” Tanja werd rood en deinsde achteruit.

“Zeg hé, ik heb geen schurft hoor.” Sep woelde met zijn hand door Tanja’s haar.

“Nou!”, zei Tanja verstikt terwijl ze wegdook. Sep ging weer zitten.

“Doe toch niet zo vervelend”, berispte Tiny haar verloofde geërgerd. Tanja ging naar haar kamertje. Ze bracht *Jelle van Sipke-Froukjes* mee terug. Ze ging aan tafel zitten lezen. Mam kwam uit de keuken, en:

“Wil jij ook koffie Tannedaï?”, vroeg ze haar dochter. Tanja keek met een gelukkig gezichtje op.

“Nee Mam, dank u hoor”, zei ze. Mam ging weer naar de keuken en Tanja liep daar ook naar toe om te helpen. Even later kwam ze

gedesillusioneerd weerom; ze mocht niet meehelpen, Mam had haar resoluut de keuken weer uitgestuurd. Tiny liep naar de huiskamerdeur en riep:

“Moet ik helpen Mam?”

“Nee!” Tiny ging weer zitten. Tanja zei tegen haar:

“Mam zei *Tannedaï* tegen mij. Leuk hè? Dat zegt ze haast nooit meer”.

“Nee. En ik werd vroeger altijd Konijn genoemd, weet je nog?”

“Ja, ja, dat weet ik nog wel. O, ja, en weet je nog dat jij Mam altijd Moepsie noemde?”

“Oja”, lachte Tiny.

“Wat een flauw gedoe”, meende Sep.

“Tegen jou zeiden ze vroeger zeker altijd kapstokneus”, zei Tanja.

Er viel een stilte, en Tanja's gedachten fladderden, zoals te doen gebruikelijk, alle kanten op. Ze had waardering voor het feit dat haar moeder weer heel gewoon tegen haar deed, na zaterdag. Iedereen deed gelukkig weer heel gewoon tegen haar. Alleen bij Sep was het nu net of hij extra geniepig naar haar keek. Maar wat kon hij haar eigenlijk ook schelen! Wat was het leuk geweest op de boerderij. Ze dacht aan Oom Engels plan en begon hierover na te denken. Hoe zou ze het doen?

“Mevrouw Bakelmans heeft het zo in haar rug dat ze niet kan meehelpen om het portiek te schonen”, begon Mam, “maar ze kan wél elk jaar drie maanden met vakantie naar Frankrijk en ze kan wél twee tassen boodschappen dragen. Wat koopt *die* altijd veel boodschappen. Haar man is ook een halve zachte, zo'n reklasseringsambtenaar”.

“Bakelmans, is die van de reklassering?”, vroeg Sep.

“Ja, en zo te zien word je daar niet arm van, en ze hebben ook geen gebrek aan vakantie. Wie heeft er nou drie maanden vakantie, wat een idee. Maar wij mogen wel het portiek voor haar schoonmaken, ook voor háár deur. Ja, dat moet je wel doen want zij steekt er geen vinger naar uit. Je kan het toch geen troep laten worden! Zelfs 't ouwe mens maakt het portiek schoon. Die heb ik al honderd maal gezegd dat ze blijkbaar per se dood wil, en dat ik het bij haar niet meer doe als ze zo doorgaat maar die wil beslist zo gauw mogelijk met de voeten vooruit tussen vier planken de deur uitgedragen worden”... “Niet zeggen Mam, dan word ik bang”, zei Tanja.

“Wat een idee”, zei Mam en vervolgde haar praatje: “Ik...” maar sorry, lieve lezers en lezeressen – ik vind het wel genoeg zo, u kunt zich denkkelijk wel indenken op welke wijze het was dat de overige van de gesprekken die die avond gevoerd werden gevoerd werden, en waar ze zoal over gingen. Slechts moet ik nog vermelden dat Mam onder andere een monoloog gehouden heeft over de buitendeur, daarbij de vraag aan de orde stellende wie het toch was die deze altijd open liet staan, zodat iedereen erover klaagde omdat het altijd zo tochtte in het portiek. Tanja bleef overigens rustig zitten lezen in *Jelle van Sipke-*

Froukjes. Ze keek met een ernstig expressief gezicht in haar boek terwijl haar ogen de zo geliefde woorden en zinnen opnamen.

“Tanja kijk toch niet zo somber”, zei Mam.

“Ikke?”, klonk het geschrokken.

“Chagrienen kijken nou eenmaal chagrijnig”, snauwde Sep. Onthutst keek Tanja haar moeder aan.

“Ik kijk niet somber hoor.”

“Ach kind ik maak me zo zorgen om jou, je bent zo stil en bleek en je bemoeit je met niemand. Wees toch eens een keertje gezellig! Je zit maar te lezen. Buiten spelen doe je nooit, je bent toch een gezonde meid. Altijd zit je binnen, ik krijg je met geen stokslagen naar buiten. Ik lig er wakker van, als je dat maar weet!” En Sep zei berispemd:

“Je moeder heeft gelijk meid, je leeft niet gezond”. Hij stond in één beweging op en ontnam Tanja haar boek.

“Zo!”, zei hij met zijn harde snijdende snauwerige stem, “En nou bemoei je je met ons. Praat maar eens mee, net alsof je al een grote meid bent”. Hij slaagde er zowaar in, in het timbre van zijn stem iets zoetsappigs te leggen, de soort van zoetsappigheid waarin het roemruchte “ik zeg dit voor je eigen bestwil” opklinkt.

Tanja keek somberder dan ooit. Ze wriemelde met haar vingers.

“Hihi”, lachte ze terwijl er trillingen over haar gelaat gingen, “ik weet niets om te zeggen”.

“Vertel dan maar eens waarom je zaterdag zonodig weg moest lopen”, zei Sep.

“Dat vind ik gemeen van je, om daarover te beginnen!”, viel Tiny venijnig tegen hem uit.

“O neem me niet kwalijk hoor, ik hou me wel weer stil.” Pa pakte zijn doosje met shag.

“Tanja, help eens, wil je een shagje voor mij draaien?” Tanja nam het doosje dankbaar aan, en ze ging aan het fröbelen. Ze merkte dat haar vingers een beetje trilden, en het werd een raar soort van bobbelig shagje maar toch speelde ze het klaar. Ze had het wel eens vaker gedaan. Mam zat peinzend aan haar sigaret te trekken, zei niets en dacht:

-Waarom kan mijn jongste dochter nou nooit eens normaal vrolijk zijn net als iedereen?-. Ook Tanja zat te prakkiseren, en verbaasde Sep in hoge mate door hem straal te negeren toen hij er haar opmerkzaam op maakte dat ze er niet bepaalde charmant uitzag als ze zichzelf wegstopte in een kamerjas en een dikke trui. Tanja hóorde hem niet eens. Ze zei:

“Mam, dat kamertje van Marijke dat is zó leuk hè, - mag ik mijn kamertje ook zo inrichten?”. In haar gedachten was het al gebeurd – ze zag haar toekomstige kamertje duidelijk voor zich in een kleurig beeld. Zo ontging haar eigenlijk het antwoord dat haar moeder had:

“Ja, doe die kamerjas eens uit, je denkt zeker dat we hier op de noordpool zitten”.

“En mag ik dan ook zo’n petsjwurk-sprei? En een visnet?”

“Een visnet! Zo’n stofnest, wat een idee. Geen sprake van!” Tanja viel stil. Mam ging verder:

“Ik denk dat ik je kamer een nieuw behangetje ga geven. Ik heb bij Piet Sitone een heel leuk decoratief bloemetjesbehang gezien, in de aanbieding, één gulden vijfennegentig goedkoper”.

“Ma, ik wil het wel voor u behangen”, zei Sep. Mam zaagde nog wat door over dat groen in Tanja’s kamer dat ze dermate neerdrukkend vond dat ze er gewoon somber van werd.

“Ik wil geen bloemetjesbehang!”, zei Tanja.

“Gelijk heb je hoor”, zei Tiny, “Dat is helemaal uit de mode”. Mam trok peinzend en verstoord aan haar saffie.

“Ik denk dat ik morgen een paar rollen koop. Hoeveel rollen zouden er nodig zijn?”

“O nee, Mam, alstublieft niet, ik *wil* geen bloemetjesbehang.”

“Moet ik eens kijken hoeveel rollen u nodig heeft”; Sep stond al op maar werd door Tiny teruggetrokken.

“Wacht nou eens even, anders sloof je je ook niet zo uit”, zei ze met een felle kijfstem. Sep zat neergeploft in de bank. Verdriet doortrok hem, maar ook haat.

-Godverdomme, Godverdomme-, dacht hij. Hij kon wel huilen en, zonder dat hij het wist, was hij rood geworden. Tanja, die heel even medelijden met hem had, en Tiny een beetje gemeen vond, zei:

“Nee hè Mam, ik hoef alstublieft geen bloemetjesbehang hè?”. Mam keek zonder iets te zeggen voor zich uit. Een tijdlang zei niemand iets. Pa stond op en ging een plas doen. Iedereen wachtte, en hoorde hoe hij na enige tijd doortrok. Daar kwam hij weer terug. Hij knipoogde naar Tanja, ging zitten en rolde zichzelf nog maar eens een shagje. Daarna pakte hij de krant en ging daarin zitten lezen.

“Mam, mag ik wat meer zakgeld?”, vroeg Tanja ineens. Iedereen keek naar haar, alleen Pa las rustig door.

“Hihi! Dan zal ik zelf voor een petsjwurk-sprei kopen, ziet u? HiHi! Nou dat spaart wel heel wat geld voor jullie uit hoor! Maar een petsjwurk-sprei staat echt niet bij bloemetjesbehang, hoor. Maar wél heel goed bij groen, echt waar, ja hè Tiny, het *is zo*, echt waar hoor.” Met grote overtuigende ogen keek ze haar moeder aan, ze gebaarde met haar handjes, ze knikte met haar hoofdje en kwam op voor haar zaak met alle overtuigingskracht waarover ze beschikte. Het zakgeld waarvan Tanja een verhoging bepleit had bestond uit een som geld van per week vijftig cent. Het ging altijd helemaal op aan snoep! En Mams antwoord op Tanja’s smeekbede luidde:

"Je hebt alles wat je hartje begeert, dus je moet niet zeuren".

Daarmee was dit onderwerp besproken, men kwam nu op andere zaken. Na enige tijd stilletjes maar wat gezeten te hebben kroop Tanja bij haar vader op schoot en legde een hand in zijn nek en ging met haar vingertjes door zijn nekhaartjes kriebelen. Pa legde een arm om

haar heen en trok haar tegen zich aan, zijn eigen kleine warme bobbeltje.

Wij willen nu onze wijze van schrijven wijzigen, en zullen verder alleen nog enige flarden van de in dit hoofdstukje behandelde periode uit Tanja's leven beschrijven.

Flard 1: het was weer vrijdag geworden en dus hadden ze weer gymnastiek. Vóórdat de les begon kleedden de meisjes zich om in de kleedkamer. Het gesprek kwam op het onderwerp "kietelen". Tanja, flapuit die ze was, liet zich ontvallen dat ze daar helemaal niet tegen kon. Toen was er eentje die dat wilde zien, en zij stak een kietelende vinger in Tanja's zij.

"Huuu", zei Tanja zenuwachtig, en ze giechelde, en sprong op. Maar daar was weer een ander en die kietelde haar in haar andere zij. Met een gekke kreet: "Niet doen hoor", sprong Tanja weer terug. Haar ogen schoten heen en weer, ze huiverde, over haar gezicht liepen trillingen en ze knipperde met haar ogen. Ach, waarom deed ze ook altijd zo gek, dat rare kind!

"Zullen we jou eens lekker uitkietelen", bood er eentje aan.

"Nneeneeneenee." Maar nu was het met Tanja gedaan. Kietelende handen op haar lichaam gingen hun gang en gierend van de lach gleeed ze op de grond. Grote opwinding! Daar lag Tanja alle kanten op te bewegen, ademloos, gierend lachend, kronkelend, met haar armen om zich heen maaiend, trappelend. Haar voldoende in bedwang te houden zodat ze konden doorgaan met kietelen was voor de deelnemers geen makkie maar omdat ze met velen waren lukte het toch. Onophoudelijk namen ze Tanja te grazen – die kreeg het intussen ontzettend benauwd, ze liep enigszins blauw aan, en ze ademde hortend en stotend, gierende geluidjes producerend met de mond wijd opengesperd en het gezicht afzichtelijk vertrokken. En met haar hoofd wild heen en weer schuddend stiet Tanja zachte kreetjes uit (ze wilde niet dat het elders te horen zou zijn), maar ze gingen maar door, o wanneer stopten ze nou, o God, alsjeblijft, alsjeblijft, als ze toch maar wilden ophouden stoppen, stoppen o God God ophouden en o – toen plaste ze. Het gele water liep zomaar langs haar benen. Daarna hielden ze op. Tanja bleef nog een tijdlang nasnikken, bijna was ze niet op tijd geweest toen de gymles begon. Ze was maar net op tijd klaar geweest met zich wassen en afdrogen. Ze heeft toen gewoon meegedaan aan de gymles hoewel ze trillerig en zenuwachtig was.

Flard 2: diezelfde middag stond Tanja in de pauze bij de regenpijp en een jongen die langsliep zei pesterig: "Ha brillejood". Meteen sprong Tanja op de jongen af en mepte hem, en begon hem af te tuigen. Hij sloeg algauw op de vlucht waarna Tanja haar gezicht in haar handen verborg en haar voorhoofdje tegen de regenpijp drukte en het *uitsnikte*. De omstanders sloegen haar met belangstelling gade.

Flard 3: nu zien we Tanja vrolijk fluitend aan het werk. Ze staat jolig

wiebelend op haar bed, en ze hopst zodat het bed ervan kraakt en plakt ansichtkaarten op het behang (met plakband). Het zijn allemaal ansichtkaarten met afbeeldingen van honden en hondjes erop: Deense Dog, Sint Bernhard, Berner Senner-hond, (maar een poedeltje was er niet bij, want daar hield ze niet van, en ook een Pinchertje was er niet bij), Herdershond, Chow-Chow, "Tsjieowawa" (een heel klein Mexicaans hondje met een naam waarvan ze maar niet kon onthouden hoe je die schreef), Doeshond, enzovoort enzovoort; heel veel hondjes plakte ze op, totdat er een bont palet ontstaan was van grappige scheve kopjes, stevige jolige lijven en krullende zwiepstaarten. Het werd één kleurig feest van hondigheden. Ze hing haar complete hondenkaartenverzameling aan de muur, die bijeengegaard was doordat ze nu al drie jaar lang bij iedereen bij wie ze in huis geweest was, rondgekeken had of er daar ergens ook een hondenansichtkaart te zien was, en zo ja, gevraagd had of ze deze mocht hebben, en aan iedereen die daarvoor in aanmerking was gekomen steevast gevraagd had of ze haar ter gelegenheid van haar verjaardag een ansichtkaart wilden sturen met een hond erop. En het plakken van hondenkaarten op het behang was nu Tanja's tegenzet, en reactie op Mams voornemen een bloemetjesbehang aan te brengen in Tanja's kamer. Immers, Mam had gezegd dat "dat groen haar zo somber maakte"; welaan, het hondenballet dat nu aan de muren prijkte: Tanja's complete verzameling lievelingen, leverde heel zeker géén sombere aanblik op! Jolig dansend en met plakband hondenkaarten op het behang plakkend was Tanja bezig haar kamertje fleurig en vrolijk te maken; en ze zong een liedje mee dat op de radio was die zich in de huiskamer bevond en luid en duidelijk aan stond. Ze kon vanuit haar kamer de radio horen, en zong mee: "Foepermeteemussjeu", - een liedje van Adamo. Ze dacht er haar persoonlijke vertaling bij: "Wilt u ook thee mevrouw". De zon scheen door het raam naar binnen en Tanja voelde zich licht en blij omdat ze zo'n goede oplossing voor het behangprobleem gevonden had. Wat zou Mam opkijken!

Tanja voelde zich dermate plezierig dat het haar niet eens deerde dat Mam beslist niet verrast reageerde, en al helemaal niet geestdriftig was, bij het zien van Tanja's creatie aan de muur. Eigenlijk besteedde Mam er in het geheel geen aandacht aan. Dat kwam doordat ze het zo druk had. Ze was thuis gekomen van boodschappen doen en nu moest er al weer gekookt worden (eerst aardappelschillen).

Mam zat in de huiskamer aardappelen te schillen; Tanja kwam binnen en moest lachen om Pukkie die aan het drinken was uit de pan met water waarin de aardappelen zaten. Pukkie had net zo lang aangedrongen totdat Mam de pan scheef gehouden had, en Pukkie dronk en dronk en was pas tevreden tot hij echt niet meer kon, en daarna was zijn buikje helemaal opgezwollen! Ja, hij dronk altijd uitsluitend water uit de pan met geschilde aardappelen, die gekke kat - normaal gesproken nam hij alleen genoeg met koffiemelk! Tanja en

Mam moesten er allebei heel erg om lachen. Pukkie had zijn buikje vol water en Tanja vroeg:

“Mam, mag ik alstublieft meer zakgeld om voor zo’n petsjwurk-sprei te sparen?”

“Nee, je versnoept het toch maar!” En dat was dat.

Flard 4: Tanja scrabbelde met haar vader. Samen zaten ze aan de etenstafel onder het lamplicht. Zoëven had Mam de krant (voor)gelezen, nu zat ze met norsig gezicht wat in de *Libelle* te bladeren waarvan het buitenblad ontbrak – een euvel naar aanleiding waarvan Tiny zich verontwaardigd geuit had. Daar dacht Tanja zonder enig spijtgevoel eventjes aan terwijl ze met haar scrabblewerk bezig was. Ze speelde ijzersterk. Ze wist zeer goede woorden te bedenken, zag kans tweemaal-woordwaardes en driemaal-letterwaardes dubbel te benutten door twee nieuwe woorden tegelijk te maken, waarbij ze waardevolle letters zo optimaal mogelijk toepaste, - en: wat haar vader ook probeerde die toch ook de eerste de beste niet was, Tanja kon hij niet baas.

Het spelletje was afgelopen, Mam was bij de burens, bij Wim en Carla, en de scrabblespelers keken hoeveel punten ze hadden maar Tanja’s oude record was toch nog niet gebroken. Dat kwam denkkelijk mede doordat Tanja er deze keer niet in geslaagd was in één beurt alle zeven letters tegelijk op het bord te leggen – dat levert vijftig punten op! Ze praatten nog wat na. Tanja begon erover dat ze kruiswoordpuzzels ook zo leuk vond, en dat ze nog van Pa geleerd had hoe je die maken moest; ze peinsde even en zei toen:

“Ik heb alleen niets te lezen. Ik heb al mijn boeken al zo vaak gelezen!”

“Nou”, zei Pa, “wil je lid worden van de bibliotheek? Daar hebben ze vast nog wel iets dat je nog niet gelezen hebt!”. Dat wilde Tanja wel. Maar voor nú hielp dat niet, ze verveelde zich zo. En haar vader herinnerde zich het boekje *Wonderlijke nachten* van Godfried Bomans; hij overhandigde het aan zijn jongste dochter, en Tanja ging erin zitten lezen terwijl Pa een shagje ging draaien.

Tanja heeft het trouwens inderdaad wel een aardig boekje gevonden. En het ging over een zekere Simon...

Het is een feit dat Tanja erg taalvaardig was, en goed in spelen met woorden; men kan gerust zeggen dat ze in dit opzicht ontzettend slim was, maar jammer genoeg sprak dat Mam in het geheel niet aan; als Mam beseft had hoe goed Tanja met taal was, was ze misschien wat minder hard in haar oordelen geweest. Mams sterke punt was dat ze wist wat ze wilde zodat Tanja (nu volgt flard vijf) op een dag na van school thuisgekomen te zijn op haar bed een spierwitte dunne spreij uitgespreid aantrof. Mam was heel erg in haar schik met haar aankoop en werd kwaad toen Tanja er niet blij mee bleek te zijn. Maar Tanja stelde haar gauw gerust: ze was er heus wel heel blij mee. Die avond in bed hilde ze onder haar nieuwe witte spreij.

Op een dag, en dit is flard zes, kon Tanja niet naar school gaan doordat ze niet kon lopen van de pijn. Krampen teisterden haar onderlijf; soms hield het even op maar steeds kwam het toch weer terug. En haar benen voelden raar en lam aan, net of ze sliepen; een akelig rot gevoel. Tanja rolde in haar bed heen en weer, ging zitten, viel weer achterover, en had geen moment rust. Doodmoe werd ze ervan en ze kreunde en huilde luidkeels en riep of het alsjeblieft afgelopen wou zijn. Maar het ging urenlang zo door. Tanja was ongesteld. Zoals iedere keer weer na achtentwintig dagen, - ja telkens weer na *precies* achtentwintig dagen was het raak, - zoals iedere keer weer na achtentwintig dagen moest ze deze ellendige pijnen urenlang ondergaan; en zoals altijd was het zo erg dat ze niet naar school kon. De dag waarop het begon was het altijd het ergste. Op de dag die daarop volgde en die door Tanja “de eerste dag” genoemd werd was het niet zo erg, evenmin als op “de tweede dag”. Maar op “de derde dag” was het bijna net zo erg als op de dag waarop het begonnen was, hoewel ze dan nooit van school thuis bleef. Op “de vijfde dag” was het Ootje meestal weer over.

Van het gedoe op de dag waarop het begon, en het gehuil en het hulpgeroep en het beddengekraak onophoudelijk uit Tanja’s kamertje opklinkende, werd Mam altijd sikkeneurig. Daarbij kwam dat ze zich er uitermate voor geneerde dat een dochter van háár zich zo liet gaan. Zelfs bij Wim en Carla konden ze het horen. En heel irritant was het dat zij dan voor Tanja’s school een briefje schrijven moest omdat Tanja de school verzuimd had. Maarja, daar was niets aan te doen en Mam kwam er ook deze keer niet onderuit dat ze het vernederende briefje schrijven moest. Trouwens, ook Tanja piekerde want overmorgen hadden ze zwemmen en Mam moest dáárvoor ook nog een briefje schrijven omdat Tanja niet mee kon doen aan het zwemmen vanwege haar ongesteldheid; en Tanja zou langs de rand van het zwembad moeten zitten en het gegiechel van de meisjes doorstaan; want niemand dan zij moest om *deze* reden het zwemmen op gezette tijden verzuimen. De arme Tanja zag er vreselijk tegenop dat ze die vernedering voor de zoveelste keer weer zou moeten doorstaan ... en daarom nam ze een resoluut besluit. Dat moest nu ook genomen worden want de sportweek was volgende week al dus was de tijd rijp voor het ten uitvoer leggen van het door Oom Engel bedachte plan, en dan sloeg ze meteen twee vliegen in één klap. Zo is het gebeurd dat Tanja die avond een briefje geschreven heeft in het handschrift van haar moeder, waarin uiteengezet werd dat Tanja gevallen was met de fiets en daarbij haar pols verstuikt had, en dat ze haar arm nu in een mitella moest houden. En zo is het gebeurd dat ze zichzelf op de ochtend van de volgende dag, op weg naar school, een mitella omgedaan heeft (die ze van Oom Engel gekregen had).

Flard zeven speelt zich af op een zaterdag en begint toevallig precies op dit moment aangezien ze nu juist thuisgekomen is van een

ontmoeting met Oom Engel aan wie ze met schitterende ogen van de pret verslag uitgebracht heeft omtrent de uitwerking van diens Plan, dat nu al een succes is: Tanja heeft oom Engel verteld hoe aardig meneer geweest was, hoe Tanja had gedaan of ze zo'n pijn had waar ze iedereen van had weten te overtuigen, - ze wil dolgraag toneelspeelster worden, nou, ze kan heus wel goed toneelspelen want niemand heeft haar niet geloofd! Oom Engel had erg genoten van haar verslag en erg gelachen, geluidloos en met een scheef bekkie maar de tranen hadden over zijn wangen gerold van de pret! Volgens afspraak hadden ze elkaar getroffen in *Bommen Berndt*, het chique restaurant in het centrum, genoemd naar een plaatselijke held uit de tachtigjarige oorlog. Maar hoewel Oom Engel royaal gemurmeld had: "Bestel-maar-wat-je-wilt-hoor", had Tanja niets anders genomen dan een glas cassis (en na veel aandringen van de zijde van Oom Engel was ze bezweken en had ze er een mokkapunt bij genomen). Dit had Oom Engel slechts ten dele bevredigd en daarom had hij Tanja een rijksdaalder mee naar huis gegeven. Thuisgekomen (en dit is dus het begin van flard zeven) liet Tanja, jas nog aan, de rijksdaalder subiet in haar grote roze plastic spaarvarken glijden, en we zijn nu zondermeer getuige van een historisch moment aangezien zo'n gebeurtenis zich nog nimmer voorgedaan had. Ziet u, er was namelijk een onwrikbaar voornemen in Tanja's hoofd gegroeid: zij ging voor een petsjwurk-sprei sparen!! De rijksdaalder viel in een grote lege ruimte; het klonk evenwel niet hol want plastic echoot niet.

"Zielig voor je dat daar zo alleen ligt maar je krijgt gauw vriendjes hoor!", sprak Tanja de eenzaam terneer liggende munt bemoedigend toe. Ze gaf het varken een kus op zijn snoet.

"Haj lachebek, heb je lekker gegeten! Maar je rammelt nog van de honger, hahaha!", en toen liep ze welgemoed naar de huiskamer.

"Dag Mam! Dag Pa!"

"Trek je jas eens uit, we willen even wat met je bepraten!", zei Mam. Nieuwsgierig naar wat er zou kunnen zijn, en ook een beetje ongerust schoot Tanja uit haar jas. Ze had zo'n haast dat ze hem maar niet op de kapstok kon krijgen, hij gleed er telkens weer af.

-Dan moet je het zelf maar weten!-, vond ze en ze gooide de jas op haar bed, op de witte spreij waar ze gauw even haar tong tegen uitstak. In de huiskamer, nadat ze op de bank was neergeploft, vertelde Mam aan Tanja dat Pa en zijzelf besloten hadden Tanja geen zakgeld meer te geven. In de eerste plaats kon het er haast niet af, trouwens Tiny had ook nooit zakgeld gehad maar bovendien vonden ze echt dat Tanja de laatste tijd veel te dik begon te worden en dat kwam doordat Tanja haar geld altijd versnoeptte en daarom hadden ze besloten haar geen zakgeld meer te geven.

Tanja is vooral in Pa onvoorstelbaar teleurgesteld geweest. Van haar moeder kon ze sowieso alles verwachten dat wist ze wel.

Maar haar moeder op haar beurt vond juist dat je van Tanja alles verwachten kon, - alleen niets goeds. Tanja, haar jongste dochter, wilde niet buiten spelen, ging als ze ongesteld was tekeer als een wilde, deed de hele tijd uitermate onhebbelijk tegen Sep, had onmogelijke ideeën over de inrichting van haar kamertje (hondenkaarten op het behang, wat een idee!), wilde de hele tijd beslag op haar moeder leggen met dat onnozele theedrinken dat ze steeds wilde als ze uit school thuiskwam, en ze zat - al te kinderachtig - steeds bij Pa op schoot, en was lui en onverschillig - en werd steeds dikker. Mam was hoogst bezorgd want hoe zou uit Tanja ooit een goede huisvrouw kunnen groeien. Dat leek uitgesloten. Met wat voor vriendjes zou ze nog eens thuiskomen... Mam piekerde verschrikkelijk over dit alles, zo erg dat ze er zelfs hartkloppingen van kreeg. Al haar pogingen om Tanja tot beter gedrag te krijgen mislukten bij voortduring. Verbitterd en kwaad keek Mam voor zich uit. Die ellendige man van haar ook, - ze had verpleegster willen worden. Toen was dat rare vieze gebeurd. Goddank wou hij "dat" haast nooit meer van haar. Noch Tiny, noch Tanja waren bedoeld geweest. Ze was dik geweest als een vet varken, rijp voor de slacht. Afschuwelijk! Vernederend! Een "moetje" was Tiny geweest! Mam keek met tranen in de ogen staande in de huiskamer door het raam naar buiten, ze stond vier hoog in de oude flat, en ze keek uit over de armoedige daken van de achterbuurt een eindje verderop, en ze keek naar de toren die daar ook was, zonder hem te zien. Alles was wazig. Mam zette haar bril af en wreef in haar ogen. Zij wist haar leven mislukt en zinloos. Haar gedachten gingen terug naar haar jonge jaren en de dagelijkse schoonmaakwerkzaamheden die ze toen te verrichten had op een boerderij waarvan de eigenaren rijke mensen van stand geweest waren. Elke dag had ze anderhalf uur over smalle rechte nuchtere landweggetjes tussen akkers en weiden gefietst waar het altijd flink woei, 's morgens anderhalf uur heen, op weg naar haar werk op de boerderij, 's avonds anderhalf uur terug. In de tijd die daartussenin verliep was het de hele dag poetsen, boenen, schrobben en wassen geweest al wat de klok sloeg; en dat ging niet met stofzuiger of wasmachine, nee, alles ging met de hand. Het wassen deed je toen nog met zo'n ribbelbord, en de witte was kookte je in een grote teil op het gas. Zo had ze verdomme geleerd wat werken was! Ja, *zij* wist wat werken was, en moest je nu zo'n Tanja zien. Was dat een dochter van háár!! Niets zat daarin van haarzelf, daar was alleen maar bloed van die man, die *slappeling*. Minachtend draaide ze zich om, liep naar de hal en haalde uit het meterkastje de stofzuiger tevoorschijn. Grimmiger dan ooit toog ze aan het werk. De stofzuiger loeide.

Dat de stofzuiger aan het loeien was hoorde Tanja al op de trap in het portiek. Met tegenzin ging ze naar binnen, ze was op dat moment van een zeer bijzonder gevoel vervuld en wou eigenlijk niet thuis zijn... Ze gooide in de huiskamer haar jas op de bank. Haar moeder was in de keuken, die wist niet eens dat Tanja al thuis was. Maar Pukkie lag onder Pa's stoel. Ja, - óp de stoelen of banken komen, dat mocht ie niet, daar was de kat terdege van doordrongen. Tanja knielde bij hem neer.

"Lèkkers, wil je lèkkers?", kirde Tanja. Een wellustig geknor steeg op en daar kwam de geweldig dikke soort van kater vanonder de stoel vandaan.

"Doekje, kom maar, Pukkepukkie, doekjes?! doekjes doen?!" Ze wisselden doekjes uit, heel veel van elkaar houdend! Tanja vertelde haar lieveling over het heerlijke dat zich in haar leven nu voordeed: dat was, dat Albert zo met haar begaan was omdat ze een gekneusde pols had. Hij hielp haar met haar jas! O en hij was toch zo aardig voor haar. Tanja vertelde Pukkie alles en ze snuffelde aan zijn vacht en rook de vertrouwde kattengeur. Een van Tanja's bijzondere ontdekkingen, waarover ze zich telkens weer verbaasde, was dat katten altijd zo lekker roken. Met haar achterste omhoog vertelde ze Pukkie hoe goed ze toneelgespeeld had. Ze had pijn-lijden voorgewend en iedereen was erin gevlogen! Allemaal deden ze nou ineens veel aardiger tegen haar. En ze heeft vijf bladwijzers van Albert gekregen! Daar heeft ze wat tekeningetjes op gemaakt, hartjes en bloemetjes en dergelijke, en je had eens moeten horen hoe mooi Albert die vond. Maar hij had wel verlegen gekeken, hij dacht zeker dat die hartjes voor hem getekend waren. De enige dissonant was Marijke geweest die alleen maar koel en onverschillig tegen haar gedaan had.

"Zeg Puk, kan je een geheim bewaren?" Onderzoekend keek Tanja haar kat in de groene kijkers waarin zich donkere spleten bevonden.

"Goed, ik vertrouw je." Tanja fluisterde in Pukkies oor, dat door het geblaas en gekriebel heen en weer schoot:

"Ik ben verliefd op Albert." Verward ging ze overeind zitten, haar gezicht was rood.

"Ik ben verliefd...", zei ze zachtjes hardop. Het was teveel, ze kon niet zomaar wat blijven zitten. Ze sprong op en begon aan een rondedans. Ze zweefde door de kamer, de armen gespreid als vleugels. Ze danste, ze zweefde... ze was verliefd!!!! Ineens beseft Tanja dat de wereld heel anders was dan ze altijd gedacht had. Nu voelde ze plotseling intens met grote zekerheid waar het in het leven wezenlijk om te doen is: alles draait om dit wonderbaarlijke geluksgevoel. Dit gevoel was de Waarheid, hier ging het om; al het andere deed er niet toe. Tot nu toe was het leven haar voorgekomen als grauw en saai, en zinloos en angstaanjagend. Ach hoe had ze zich zo kunnen vergissen! O het leven was juist héerlijk!! Ze ging bij Pukkie zitten, nam hem op schoot en dacht aan Tiny, hoe die vroeger soms zo vreemd uit haar ogen gekeken

had. Nou pas begreep Tanja wat er dan met Tiny aan de hand geweest was... ze voelde spijt omdat ze dan wel eens onaardig geweest was tegen haar grote zus. Tanja dacht aan Sep met de kapstokneus. Enige tijd dacht ze stil over haar zus na en ze ervoer een vreemd liefdevol gevoel van meewarigheid. Ze knielde bij Pukkie neer en knuffelde hem. Ze wou dat Tiny hier was, om haar te kunnen omarmen en zeggen hoeveel ze om haar gaf... De deur werd opengestoten en Mam kwam met resolute en werkerige stappen de huiskamer in. Het geloei van de stofzuiger was inmiddels opgehouden. Tanja verborg haar gezicht in Pukkies vacht. Mam greep Tanja's jas van de bank, en hing hem aan de kapstok in de hal. Daar was ze alweer terug, druk in de weer: stofzuiger neerzetten, knop indrukken, en daar ging ze aan de gang, met heftige bewegingen de chromen stang en de hardplastic zuigmond voortduwend. Tanja durfde zich niet te bewegen. Ze voelde zich letterlijk lijfelijk getroffen door iets wat ze niet te definiëren wist. Het was alsof ze een schok die niet te verdragen was gekregen had. Ze voelde zich dik, plomp, lui, waardeloos. Er was een zware druk in haar borst die haar benauwd maakte, en ze had een wee gevoel in haar buik. Wat was ze bang!

“O Pukkie help me”, fluisterde ze. Het gekke was dat ze zich niet durfde te bewegen. De zuigmond kwam dreigend op haar af.

“Toe!”, zei Mam stug en geërgerd – om niet te zeggen kwaad, “Schiet eens op, je ziet toch dat ik erbij moet”. Wankelend kwam Tanja overeind, het was of ze ergens door verdoofd was, ze pakte Pukkie op en nam hem mee, ze verdween uit de huiskamer in een mist van verdriet die haar tot in haar diepste vezels verkleumde. Die middag had geen boek aantrekkingskracht op haar. Noch *Wonderlijke nachten*, noch *Jelle van Sipke-Froukjes* trok haar aan, en zelfs ook niet een heel mooi boek dat ze in de bibliotheek geleend had: *Afkes Tiental*. De verdere middag heeft ze versuft en futloos naar het plafond liggen kijken, liggend op de nieuwe witte spreij. Maar die avond was er goddank de zegenrijke aanwezigheid van haar vader weer, die niets vroeg maar o zo lief voor haar was.

Enige dagen later hing de lucht, die hóóg boven iedereen verheven was, vol kleine schapenwolkjes. Daarachter was de hele hemel prachtig blauw. Het was lekker warm. Een heerlijke dag. Tanja stootte Marijke aan die naast haar stond op de groene grasmatten. Enthousiast stootte Tanja met haar ene vrije hand Marijke aan en zei:

“Ik hou van schapenwolkjes, ze zien er zo leuk uit, net schattige schaapjes, leuk hè? Vind je ook niet?”. Tanja's ogen straalden. Haar witblonde haar glansde als geurig schoon hooi in de zon. Ze rekte zich om beter te kunnen zien, ze stonden niet vooraan. Ze beet op haar onderlip van spanning en voorpret.

“Het begint geloof ik, ik geloof dat het begint! Ja hoor, zie je wel, ze beginnen!” Haar ogen straalden, en Marijke deed geen poging Tanja's

opgewonden woordenstroom te onderbreken. Zo stonden ze daar, Marijke zwaar opgemaakt en met lang haar en voorzien van een BH met voorgevormde cups en Tanja met haar witte kopje korthaar en een mitella en tegen wil en dank eveneens van een BH voorzien. Zij zagen hoe de voetballers hun posities innamen, eenieder op zijn eigen helft en op zijn eigen plek. Albert was daar ook. De voetbalwedstrijd was het hoogtepunt van de sportdag, en tevens de afsluiting ervan. De hardlooppwedstrijden voor de meisjes waren 's morgens gehouden en Tanja had zich met een gevoel van spijt onder de toeschouwers bevonden. Zij had daar ook kunnen lopen. Maarja, het was nu eenmaal niet anders. Nu stond ze met rode wangen te kijken naar de voetbalwedstrijd... en naar Albert!, die als enige van de vijfdeklassers mocht meedoen met de zesdeklassers. Háár Albert, die lieverd! Zij kneepte in de arm van Marijke die zich met een woedend gezicht lostrok. "Godverdomme, wil je dat laten! Je doet me pijn!"

"O sorry hoor, kijk, daar loopt Albert." Dat had Marijke allang gezien en zonder iets te zeggen nam ze het zich ontrollende schouwspel waar. Tanja en Marijke zagen hoe de wedstrijd tegen de Aletta Jacobschool begon. De Aletta Jacobschool had de aftrap. Die jongens speelden elkaar de bal handig toe zeg! Zelfs Albert kwam er niet aan te pas. Hij werd gepasseerd door een boomlange blonde jongen waarna hij hulpeloos op het gras viel.

"O!", zei Tanja. De lange blonde gaf een pass, maar die was net niet goed. De bal belandde bij een verdediger van Alberts partij die aan de keeper ging terugspelen. Maar de lange blonde stormde erop af! De verdediger schopte de bal gauw naar zijn keeper, een beetje te hard, de keeper schrok ervan en de bal verdween in het doel. Verbijsterd zag Tanja hoe de jongens van de Aletta Jacobschool elkaar juichend om de hals vielen terwijl Marijke riep:

"Jezus, stomme klootzak, wat een debiel om zo iets stoms te doen, God God God wat een lul ben jij!". Tanja, die eerlijk gezegd niets van voetbal afwist, zag aan de lichaamstaal van de over het veld sjokkende Albert dat het goed mis was. Alle jongens stonden stil, Albert had de bal, en iemand, een man die er ook bijliep, blies op een fluitje. Albert schoof de bal naar zijn buurman, stoof naar voren, kreeg de bal terug, sjeesde langs een tegenstander, ging alléén door, al dribbelend met de bal, steeds sneller voortgaand. Marijke en Tanja juichten. Albert speelde het klaar! Hij verscheen voor de keeper die in zijn doel in een soort tijgerhouding stond op te letten, tot het uiterste geconcentreerd. Albert haalde uit, schopte keihard in de grond. De bal rolde goedmoedig op de keeper af die hem oppakte en meteen ver uittrapte. Kreunend lag Albert op de grond, hij greep naar zijn pijnlijke enkel. Tanja vond het heel erg om dat te zien. Maar daar kwam Albert gelukkig weer overeind. Eerst bleef hij nog even geknield zitten, toen begon hij voorzichtig wat te strompelen, hij hinkte, liep voorzichtig en daar begon hij zelfs weer te rennen, zij het dat hij behoorlijk pijn had,

dat zag je duidelijk. Tanja en Marijke kauwden op hun kauwgum dat het kwakte.

Het werd een spannende wedstrijd. Het spel golfde razendsnel heen en weer. Het middenveld bestond gewoon niet voor de jongens. Gezegd moet worden dat er tamelijk sportief gespeeld werd. Alleen de lange blonde, die overigens de beste voetballer bleek te zijn van allemaal, liet telkens zijn tegenstanders struikelen. En met name Albert, die zichzelf nu maar een verdedigende rol toebedeeld had, had het zwaar te verduren want hij week niet van de zijde van de lange blonde die daar erg kribbig werd. Één keer spuugde hij Albert in zijn gezicht maar die trapte hem even later, toen de scheidsrechter niet keek, bij wijze van wraakoefening flink tegen zijn scheen! Uiteraard wekte dit de woede van de lange blonde op, hij kon zich nu helemaal niet meer beheersen en op een gegeven moment ontfutselde Albert hem, handig ingrijpend, de bal juist toen de lange blonde dacht dat hij Albert te slim af geweest en gepasseerd was. Albert wilde er vandoor gaan met de bal maar de lange blonde trok hem aan het haar zodat Albert ruggelings op de grond viel, "Au!", roepend terwijl er tranen in zijn ogen sprongen. Een kreet van afgrijzen, woede en medelijden klonk uit Tanja's keel. De scheidsrechter had het gezien; hij blies op zijn fluitje en gaf een vrije trap. Albert toog impulsief mee naar voren in de aanval die op de vrije trap volgde. Hij had geluk, kwam in het bezit van de bal en wist zich laverend van de vijandelijke verdedigers te ontdoen. Toen stond hij andermaal oog in oog met de keeper. Hij durfde niet zelf te schieten, hij wilde de bal afspelen maar niemand stond er vrij. Daar werd hem onverwacht de bal ontfutseld. Wég mooie kans. "Lul! Wat was je aan het doen, je had hem maar voor het inschieten man!", schreeuwde een van zijn medespelers Albert verhit toe die daarop mistroostig zijn schouders ophaalde; hij ging maar weer verdedigen. Terwijl hij op een drafje terugsjokte zag hij hoe de lange blonde de bal kreeg, hoe die daarna één jongen passeerde... maar gelukkig was Kees op zijn post, en Kees zou deze keer wel niet zo stom zijn om in eigen doel te schieten... Berend-Jan stond alert in het doel, hij had na zijn fout inmiddels een aantal uitstekende reddingen verricht. Albert rende zo hard als hij kon om snel weer op zijn verdigersplek terug te zijn. Hij voelde zich schuldig. Zijn enkel deed nog steeds een beetje pijn maar hij deed net of hij dat niet voelde en hij zag, al rennende, hoe de lange blonde de bal met grote precisie en grote snelheid tussen de benen van Kees door speelde. Albert draafde maar door, zo hard hij kon! Hij holde en zag dat Berend-Jan het doel uitkwam om de bal te pakken. God, wat kon die lange blonde rennen, Berend-Jan haalde het niet, hij keerde zich om, rende terug naar zijn doel. Albert holde wat hij kon en zo kon hij, alsmaar hollend, waarnemen dat de lange blonde de bal in een prachtige lob over Berend-Jan heen liet gaan. Albert schreeuwde: "Bééérend!!" maar Berend zag de bal pas toen ie in het doel verdween. Twee-nul, verdorie! Albert knarsetandde.

De lange blonde zei tegen hem: “Zo kleutertje, let maar goed op, dan kan je nog wat van mij leren!”. Albert gaf geen antwoord. Hij dacht: -Hij komt er niét meer langs!-.

Albert zwoegde als een pakezel, hij rende als een renpaard, hij sprong als een kikker, hij draaide als een balletdanser. En de lange blonde werd gek van dat ventje! Hij kon letterlijk geen poot meer verzetten of dat irritante kereltje was daar ook weer.

Met de rust was het nog steeds twee-nul.

Maar na de rust was Albert er niet meer bij... Er was een spelerswisseling uitgevoerd en Albert was eruit gehaald. Tanja zag hem langs de kant staan, daar aan de overkant terwijl de wedstrijd na de rust weer een aanvang nam.

“Ach, wat zielig!” Ze was trouwens in de war doordat hun school nu ineens van links naar rechts speelde. Daar kon ze maar niet aan wennen. Ach en die arme zielige Albert... Tanja zag wel, zelfs op afstand, hoe sip hij keek. Ze kauwde op haar kauwgom, die ze van Marijke gekregen had.

“Kan je een geheim bewaren”, vroeg Tanja aan Marijke.

“O ja hoor”, zei de laatste nieuwsgierig. Vertrouwelijk boog Tanja zich naar Marijke toe over en vertelde fluisterend dat ze verliefd was – op Albert!

“Maar je mag het tegen niemand zeggen hoor!”, fluisterde ze er vlug achteraan.

“Jij bent nou de enige die het weet.” Marijke lachte wat in zichzelf, een beetje spottend en innerlijk verteerd door haat maar ze liet niets merken. En weer boog Tanja zich naar haar over en fluisterde:

“Jij bent de enige die het weet! Nou hebben we samen een geheimpje. Leuk hè?”. En telkens moest Tanja weer wat tegen Marijke fluisteren, telkens weer schoot haar iets te binnen wat ze vertellen moest, zelfs over de hartjes op de bladwijzers kon ze zich niet stilhouden, - argeloos en openhartig als ze was. Intussen ging het op het voetbalveld wat beter dan in het begin, ze hadden nu de wind mee en het werd zelfs twee-één.

Een kwartier voor tijd moest Albert toch weer invallen.

“O wat spannend! Ik voel dat hij het nu veel beter gaat doen, let maar op, ik *voel* het gewoon!”, zei Tanja. Albert had de tijd gehad om wat uit te rusten; hij had zich al die tijd staan opvreten, en geladen tot het uiterste overschreed hij de witte kalklijn en betrad het strijdperk. Hun verdediging was nu prima georganiseerd en Jan, voor wie Albert inviel, was rechtsbuiten geweest. Die rol nam hij dus over. Hij voelde zijn enkel nog wel, maar niet als hij hardliep, dan verdween het naar de achtergrond, en Albert verbeet de pijn die hij soms voelde, en hij speelde goed. Hij voelde dat het heel goed ging. Hij gaf een aantal uitstekende passes, dribbelde succesvol, en passeerde zijn tegenstanders gemakkelijk. Kortom het ging hartstikke goed! Tot hij

zijn kans schoon zag, en er alleen vandoor ging, en voor de derde keer alleen voor de keeper verscheen – en weer schoot hij de bal niet tegen het net...

Nee; hij snelde op de keeper af met de bal aan de voet. De keeper kwam zijn doel uit.

Albert hield stil, maakte een beweging of hij de bal over de keeper heen wilde lobben, schoot de bal plotseling langs hem heen – tegen de paal; de bal caramboleerde opzij, Albert er achteraan; de lange blonde kwam eraan denderen om de bal weg te werken. Albert liep wat hij kon! Hij wist hoe snel die lange blonde was; maar die had al een hele wedstrijd achter de rug en was vermoeid. Desondanks was hij sneller dan Albert, Albert die toch ineens weer behoorlijk veel last van zijn enkel had, en de lange blonde was eerder dan Albert bij de bal. Maar toen zag Albert kans hem de bal alsnog afhandig te maken, en daarna via de benen van de lange blonde over de achterlijn te schieten: corner.

Hij nam hem zelf. Het werd een prachtige boogbal, precies op het hoofd van Paul – en die kogelde de bal keihard in het doel – en het was twee-twee. Tanja sprong op en juichte mee met iedereen die maar juichen wou. Met schitterende ogen van trots vanwege de verrichtingen van háár vriendje Albert stond ze haar geluk en triomf uit te juichen. En ze zei tegen Marijke:

“Zie je wel dat hij het nou goed doet? Ik had er al een voorgevoel van, ik heb het nog gezegd, weet je het nog, leuk hè?”

De jongens van de Aletta Jacobschool waren niet erg tevreden met de gang van zaken. Ze hadden het gevoel dat ze zich een vrijwel zekere overwinning hadden laten ontglippen; verbeten stortten ze zich opnieuw in de strijd en ontketenden de ene aanval na de andere. Maar helaas voor hen waren ze niet erg succesvol; ze speelden veel te gehaast en geagiteerd. Kees daarentegen groeide als verdediger naar grote hoogten, en stoïcijns kauwend op zijn kauwgom was hij steeds op die plaatsen waar hij nodig was en greep telkens feilloos in. Totdat de lange blonde hem ondersteboven liep en vervolgens gauw even keihard op zijn hand ging staan. Snikkend en helemaal van de kaart vanwege de pijn en dit onverwachte gemene dat hij helemaal niet verwacht had en dat hij niet begrijpen en verwerken kon, liep Kees weg van het voetbalveld. Hij ging naar de kleedkamer, kleepte zich om zonder zich te douchen en ging meteen naar huis, waar hij lijkbleek arriveerde, helemaal overstuur, maar waar hij het geluk proeven mocht dat een begripvolle moeder geven kan, en zij zag inderdaad min of meer kans hem te troosten. Maar hij had een flinke kneuzing in zijn rechterhand, zodanig dat hij er een tijdlang niet mee heeft kunnen schrijven en, net als Tanja, met zijn arm in een mitella heeft moeten rondlopen. Bas nam op het voetbalveld zijn plaats in maar die bakte er lang zoveel niet van als Kees gedaan had. Gelukkig bleef de Aletta Jacobschool slecht en gehaast aanvallen; ze kregen wel een paar keer

een kans maar ze richtten slecht, en schoten huizenhoog over of kilometers naast. Berend-Jan voelde zich nauwelijks bedreigd.

Intussen was Albert regelmatig bij aanvallende acties betrokken; maar hij had nu steeds een vaste bewaker bij zich, een taaie tegenstander die het hem knap lastig maakte waardoor hij maar niet tot iets goeds kon komen.

De ontknoping kwam zes minuten voor het einde. Net binnen het strafschopgebied verstapte Albert zich zodat zijn zere enkel wat doorknikte waarna Albert, geveld door de pijn, subiet tegen de grond ging; de scheidsrechter floot, die dacht dat Albert onderuit gehaald was door zijn vaste bewaker. En de Aletta Jacobschool protesteerde furieus! Maar ze konden protesteren wat ze wilden, met boze verhitte koppen om de scheidsrechter heen staande, daarbij verwijtende woorden en half verstaanbare scheldwoorden en wat dies meer zij uitende: het hielp allemaal niets. Onverbiddelijk ging de bal op de stip.

Nu moet u weten dat één der redenen waarom Albert had mogen meedoen met de zesdeklassers, was dat hij nooit een penalty miste! Voorafgaand aan de wedstrijd was dan ook afgesproken dat, mocht het tot een penalty komen, Albert hem zou nemen. Maar Alberts enkel deed nu weer gemeen pijn. Bovendien moest hij eerst nog iets anders doen. Een beetje moeizaam lopend ging hij naar zijn tegenstander toe en zei:

“Lullig jôh, jij kon er niets aan doen”.

“Die scheids is de hele tijd al tegen ons! Nouja, schiet die penalty er dan maar naast!”

“Hahaha!”

Daarna nam Albert zijn positie in. Hij keek naar de bal. Hij keek naar het doel, waar de keeper klaar stond. Alle jongens om hem heen stonden te wachten, en er hing veel spanning in de lucht. De jongens van de Aletta Jacobschool waren kwaad en teleurgesteld, sommigen van hen scholden nog wat richting scheidsrechter, anderen riepen dingen naar Albert om hem uit zijn concentratie te halen. Albert voelde zijn enkel maar spande zijn wilskracht in en dreef de pijn uit zijn gedachten weg – hoe het zou zijn na het schot, dat zag hij dán wel – die bal moest er nu in, die bal *moest* er in, dát was wat telde!

Hij concentreerde zich.

De korte aanloop, het loeiharde schot. Een vlijmende pijn in zijn enkel. De pijn was een meedogenloos oplaaiende vlam in zijn enkel en Albert begaf het en stortte letterlijk ter aarde.

“KOOL!”, hoorde hij om zich heen brullen. Joelend stortten zijn vrienden zich op hem, dol van enthousiasme en geluk.

Hinkelend, strompelend, lijdend, maar heel blij, verliet Albert het voetbalveld.

De stand bleef drie-twee, en toen de wedstrijd afgelopen was was de Aletta Jacobschool, de gedoodverfde winnaar, verslagen!

Op weg naar de kleedkamer werd Albert ondersteund door zijn

ploegmakers. Hij zag heel bleek. Hij kón niet meer van de pijn!! Ze kwamen langs de lange blonde die hem stuurs en haatdragend aankeek, maar het kon Albert niets schelen, die vent interesseerde hem verder geen bal. Maar die verrekte enkel, oej wat deed die pijn...! Ze waren, langzaam voortgaande, nu dichtbij de plaats waar Tanja en Marijke stonden. Tanja fluisterde:

“Ach die schat, moet je zien hoe bleek hij is, ach ach, zijn voet doet ook zo pijn natuurlijk”. Ze zei:

“O, ik voel de pijn gewoon zelf, gek is dat, dat heb ik nou altijd, als iemand pijn heeft dan voel ik het ook”. Haar gezicht klaarde op, en ze stootte Marijke aan en zei:

“Zie je wel dat ik gelijk heb gehad? Toen ik zei dat hij het nou heel goed zou doen? En nou heeft hij zo mooi in het doel geschopt! Leuk hè?”.

De veter van de ene schoen van de lange blonde zat los. Verstrooid knielde hij neer om hem vast te maken. Zo hoorde hij ineens gegiechel en de stem van een meisje dat zei:

“Hé Albert, weet je dat er iemand smoorverliefd op je is? Hihhi, daar staat ze, zo’n lekker stuk. Ze zegt dat ze jou wel duizend kusjes wil geven”. Dat was Marijke die zich om deze mededeling te kunnen doen speciaal de moeite getroost had om zich een weg naar voren te banen door het verzamelde publiek dat zich als obstakel tussen Albert en haar in bevonden had. Op dat moment werd het bleke gezicht van Albert ineens pioenrood!

Tanja had overigens niet verstaan wat Marijke zei dus toen ze zag dat Albert in een onwillekeurig gebaar in de richting keek die Marijke aanwees, knikte Tanja hem zonnig lachend toe en ze voelde hoe onstuimige verliefdheid haar doorstroomde en dat haar knieën knikten van spannenderigheid. De lange blonde zag haar en begon gillend te lachen. Hij riep:

“Zozo mannetje, is die verliefd op jou? Sjonge wat een bof, gefeliciteerd hoor. Wat een stuk! Een schelvis in een aquarium, hihhi, met die uilenbril die ze opheeft... hihhi nou jij weet je liefjes te kiezen hoor!”. Grinnikend mepte hij Albert op zijn schouder, flink hard. Albert zei niets, keek gauw voor zich, hinkte zo snel hij kon verder, krimpnd onder het hilarische gegrinnik van de omstanders, verlangend naar de veilige kleedkamer. Hij schaamde zich dood.

Tanja had gehoord wat de lange blonde gezegd had, doch had even tijd nodig om zich te realiseren wat er gebeurd was. Marijke had haar verraden. O hoe kón ze! Wat geméén!! En wat had die lange blonde geniepig gelachen. BRIL! O die vreselijke bril... ze wilde weggrennen maar was zo in de war dat ze zich slechts strompelend voortbewoog. Ze botste tegen diverse jongens en meisjes, maar hoorde de verontwaardigde kreten: “Hé kan je niet uitkijken!” niet. Alsof ze watten in haar hoofd had, zo was ze. Ze wilde weg maar wist niet waar naartoe.

Op een gegeven moment is ze toen thuisgekomen (flard 9). Daar ontdekte ze dat Mam alle hondenkaarten van de muur in haar kamertje getrokken had en bezig was met de muren heel licht beige verven. Mam was al bijna klaar; en ze zei opgewekt:

“Zie je nou wel dat het er zo veel beter uitziet?”, er niet op lettend hoe haar dochter daar als aan de grond genageld woordloos in de deuropening van het nu inderdaad veel lichter ogende kamertje stond. Mam zei:

“Je moet echt leren veel netter te worden, dat...”, maar Tanja begon dermate heftig te huilen dat Mam ervan schrok, maar ook geïrriteerd raakte.

Zowel Albert als Tanja voelden zich na het incident hoogst ongemakkelijk. Het ergste voor Tanja was dat Albert haar nu ontweek, en bij de schaarse ontmoetingen die zich desondanks voordeden nors voor zich uit keek. Nog nooit had Tanja iemand zo gehaat als ze het nu Marijke deed. Ze is niet naar het toneelstuk (met bal na) gaan kijken. Vreselijk, vreselijk heeft ze bij Oom Engel gehuild toen ze de mitella terugbracht.¹⁵³

18

Mam is, zoals zo vaak, niet in een goed humeur.

“Jij hebt alles wat je hartje begeert, hou toch op te zeuren”, snauwt ze hard tegen Tanja, en dan geeft ze Tanja een Bats. Jaren later heeft Tanja het er nog maar al te vaak over gehad dat ze als kind erg veel last van schuldgevoelens gehad heeft door deze opdracht die Mam

¹⁵³ Hier is een corrigerende toelichting gepast want zowel het fris fleurig behangen door Mam van Tanja's kamertje als Marijkes vrolijk roepen (gehoord door de lange blonde) hebben zich werkelijk voorgedaan zoals beschreven maar niet op een en dezelfde dag. Eerst was er Mams verraad, en pas maanden later dat van Marijke. Sorry, ik heb het niet goed gedaan.

57. Albert

haar bij diverse gelegenheden herhaaldelijk gegeven heeft: “Je hebt alles wat je hartje begeert, dus je moet niet zeuren”.

25-mei-2008

58. Geachte lezer

[vf]

Geachte lezer,

Doordat ik ziek geworden ben, en overleden, is het me niet gelukt mijn boekje geheel te voltooien. De belangrijkste van de dingen die ik op wilde schrijven staan er echter in. Het enige wat niet voltooid is zijn enige uiteenzettingen betreffende een aantal “technische” zaken op het gebied van psychologie, natuurkunde en wiskunde. Dat vind ik wel jammer, maar ik kan er goed mee leven (sterven).

Daar waar ik mijn desbetreffende pogingen tot uitleggen niet voltooid heb, treft u het symbool @@@@@ aan.

3-jul-2009

59. Rode aarde

[tm]

Toen, kort nadat ze bevallen was in het Tranendal, mijn moeder, overdag alleen thuis, plotsklaps een paar kleine krokodillen of zo op het erf zag rondscharrelen schrok ze zich te pletter. We hadden daar geen telefoon. Het huis van de dichtstbijzijnde burens was een honderd meter verderop. De huiskamerdeuren stonden open, en gauw deed mijn moeder ze dicht. Daar was ze nu met haar baby in de bloedhitte met de deuren dicht. Maar de monsters scharrelden wat rond en toen gingen ze gewoon weer weg. Om twee uur 's middags kwam mijn vader thuis uit kantoor, zoals elke dag. In de tropen werkte je 's morgens, vanaf heel vroeg, en dan had je 's middags vrij. Dat gold ook voor de scholen. Verbaasd hoorden we wat mijn moeder te vertellen had. Wat konden dat voor wezens zijn geweest?

Een paar dagen later waren ze er weer! Nog een paar dagen later kwam mijn moeder bijna om het leven. Ze was aan het werk in de goedang (schuurtje) die je bereikte door in de hete zon een trapje af te gaan bij de zijkant van het huis¹⁵⁴. In de goedang stond ter beschikking van mijn moeder de BICO-wasmachine met zijn driehoekige tot heen-en-weer-slaan in staat zijnde zwarte zuil, een zuil als de stamper van een bloem. Mijn moeder bukte zich om de wasmachine aan te zetten en steunde zich met een hand tegen de muur, die hand werd op hetzelfde ogenblik gegrepen als door een meedogenloos klemmende **BANKSCHROEF** wiens greep zich langs haar arm steeds verder verplaatste, haar hele onderarm zat er al in, toen haar elleboog en toen haar bovenarm en toen liet mijn moeder zich op de grond vallen om los te komen en was ze los. Zó heb ik het haar horen vertellen. Ze was bijna geëlektrocuteerd doordat ze de koperen elektriciteitsbuis aangeraakt had die in de goedang op de

¹⁵⁴ Ik zie nu, nu ik dertig jaar nadat ik deze aantekeningen gemaakt heb bezig ben ze in te typen in de PC, dat ik tijdens het opschrijven van mijn herinneringen een behoorlijke vergissing gemaakt heb. Het avontuur in de goedang speelt zich niet een paar dagen, maar een paar jaar na het avontuur met de waranen af, en niet in Tranendal maar bij het huis dat zich dichtbij de MULO bevond. Enfin, in mijn leven heb ik sowieso een aantal behoorlijke vergissingen gemaakt.

muur bevestigd zat.

Ook in huis waren de elektriciteitsleidingen niet in, maar op de muren aangebracht in koperen buisjes.

Later vertelden deskundigen ons dat die krokodilachtige monsters waranen waren geweest: - die eten alleen dode dieren en eieren en soms wel klein levend grut; misschien dat een baby inderdaad gevaar kon lopen maar ze waren niet giftig of zo, dus een volwassene had er nauwelijks iets van te duchten, hoewel je een beet natuurlijk moest vermijden want je wist nooit welke besmetting je via hun tanden wellicht zou kunnen oplopen.

We hebben één keer een kaddal in huis gehad. Een kaddal, dat is een flink uit de kluiten gewassen hagedissenbeest – zo'n twee decimeter lang? – ik weet het niet precies. Het was een hele consternatie. Vooral mijn zus was doodsbang. Ja, mijn God, ik beken het: ik heb een zus. Ik wou eerst net doen of het niet zo was maar het gaat niet en het moet er van komen. Drie jaar jonger dan ik is ze. Nou ja, wij gingen achter die kaddal aan – hij is groot, groen en glanzend maar wie hem ziet mag het zeggen. Hij was oorspronkelijk ontdekt door mijn zus die hem op haar bed aangetroffen had, dus in haar kamertje was het dat zich de zoekactie door het voltallige gezin Sowhn voltrok, voltallig op mijn zus na die zich angstig jammerend elders in huis ophield.

“Dáár!...”, riep mijn moeder fel die hem ontdekt had. Mijn vader keek waar ze wees, keek, en zag de kaddal inderdaad zitten, hij zat doodstil op de plank tussen de siervoorwerpjes van mijn zus, - drie centimeter onder mijn vaders kin. Mijn vader maakte van schrik een luchtsprong van een halve meter, - wég was de heer kaddal, waarheen weet niemand. We hebben hem nooit teruggezien.

En nu mag ik vertellen van de tjitjaks, onze vriendjes! Heel kleine, lieve hagedisjes waren dat, die alleen vliegen kwaad deden. Ze kleefden in huis tegen het plafond en deden zich tegoed, en het waren de gevleugelde insecten, die 's avonds op het lamplicht afkwamen, waar ze heerlijk van smulden. Soms hoorde je “tjok” en dan was een tjitjak per ongeluk van het plafond op de stenen grond gevallen. Maar daar kon ie best tegen hoor. Als je een tjitjak in het nauw bracht, - wilde beetpakken, dan liet-ie zijn staart los! Die bleef vervolgens nog een tijdje kronkelen terwijl het geschrokken hagedisje zelf zich haastig uit de voeten maakte. Op deze wijze heeft menige tjitjak zich aan de vraatzucht van Bartje kunnen onttrekken, denk ik; ik hoop het maar. Lieve beestjes, die tjitjaks. Elke avond waren ze er, tegen het plafond klevend. In al die jaren hebben ze ons nooit in de steek gelaten en altijd waren ze even vriendelijk.

Vogelspinnen zijn niet vriendelijk. Ze heten zo omdat ze kleine vogeltjes soldaat maken. Ze kunnen geweldige sprongen maken, ze kunnen meerdere decimeters ver springen, misschien wel een halve meter?, wie zal het zeggen, huu, de griezels, en ze kunnen bijten en

zijn dodelijk giftig; zeker voor vogeltjes. En ook voor ons, menselijke wezens, zijn ze gevaarlijk. Ze zijn harig, ze hebben haar op hun poten en overal op hun lichaam; ze zijn iets kleiner dan de hand van een volwassene. O, het zijn zulke griezels!

Het jochie bespoot de grote spin met het insecticide-pompje; er kwam een nevel uit het pompje en op deze wijze werd de spin behandeld met “Flytox”. Het betrof hier geen vogelspin weliswaar, maar toch wel een groot zwart bakbeest van een rot spin. Het jongetje was nog niet zo heel lang in Hollandia, - ruim een jaar geleden vers aangevoerd uit Overschie: zo stond hij daar enigszins onvervaard een gifnevel over een kokkerd van een spin te verspreiden. Toen ze nog in Overschie woonden gingen zijn zus en hij met Mama wel eens de polder in om te spelen¹⁵⁵. Daar had je ook spinnen. Het jongetje wist wel dat er mensen zijn die bang voor spinnen zijn maar voor hem gold dat niet. Hij pakte ze zó op als hij zin had, was er helemaal niet bang voor.

Maar nu, hier in Hollandia, was dit toch wel een heel grote griezelige zwarte kokkerd van een spin en het jongetje was er heus niet bang voor maar deze spin oppakken, daaraan dacht hij toch niet. Hij bespoot hem met Flytox om hem te doden. De spin kroop weg achter het dressoir.

Een uurtje later zat het jongetje in “Het Grote Sprookjesboek” te lezen. Lezen deed het jongetje het liefst van alles op de hele wereld. Ineens voelde hij pijn op zijn been vlak boven zijn rechtervoet. Daar zat die grote zwarte spin! Het jongetje sloeg hem in een reflex van zijn enkel; de spin kon haast niet meer lopen, was bijna dood, maar had de Flytox-behandeling nu toch al een uur overleefd en zelfs kans gezien zich nog even op zijn aanvaller te wreken! Het jongetje haalde een bezem en sloeg de spin zo plat als een dubbeltje. Maar op zijn enkel verhief zich een fikse pijnlijke bult, zo groot als een rijksdaalder. Sindsdien heeft Bennie respect voor spinnen – hij heeft er nooit meer één opgepakt, ook in Holland niet.

Het kwam vrij geregeld voor dat we spinnen in huis hadden, maar in al die jaren in Hollandia heb ik maar éénmaal een vogelspin gezien. Die heb ik toen geprobeerd dood te maken door er met mijn luchtdrukpistool op te schieten vanaf een veilige afstand. Ik had gehoord dat ie zo ver springen kon... Hij was het middelpunt van de belangstelling van ons allemaal; alleen mijn vader was nog naar zijn werk. De vogelspin zat op de buitenkant van het lage muurtje dat ons platje begrensd, hij zat halverwege tussen bovenrand en onderrand van het muurtje. Hij zat daar maar doodstil. Wat ik ook op hem schoot met mijn luchtdrukpistool, hij zat daar maar. Wachtte zeker op een vogeltje? God, God, wat een consternatie bij de mensen en wat een

¹⁵⁵ De *Spaanse Polder*, en die zag er toentertijd heel anders uit dan tegenwoordig!

rust bij de vogelspin. Maar toen mijn vader thuiskwam was het gauw gebeurd; Pappa trok met een bezem ten strijde en toen was de vogelspin na korte tijd kassie wijle. Daarna hebben we nog dagenlang in angst gezeten want mijn moeder meende te weten dat vogelspinnen als echtpaar leven, en dan liepen we dus gereede kans dat de betrokken vogelspinpartner ergens in de buurt ook nog wat rondhing – maar gelukkig bleef ie achterwege. Ja, maar dat mijn moeder dacht dat vogelspinnen als echtpaar leven komt door enige levendige ervaringen die ze opdeed vlak na de geboorte van mijn broertje. (Ja, vlak na de geboorte van mijn broertje manifesteerden zich de waranen, werd mijn moeder bijna geëlektrocuteerd, en kwamen er vogelspinnen opdagen – ik begrijp deze ophef niet, hij is noch straaljagerpiloot noch priester geworden zoals ooit door hem beoogd is maar werknemer bij de douane van Schiphol, alwaar hij géén paspoorten controleert want dat is een taak van de marechaussee, *niet* van de douane, - dit is goed om te weten, - we stuiten hier op een alom aanwezig misverstand he). Enfin, mijn moeder was juist een poepluier aan het verwerken toen een vogelspin – een grote behaarde knoeperd!, over haar handen rende en zich bliksemsnel verschuilde in de emmer met vuile luiers. Mijn moeder was vreselijk geschrokken maar ze liet de emmer waarin de vogelspin zat benevens enige poepluiers, vol water lopen. Een halve dag later goot ze de emmer leeg, in de overtuiging dat het spinnenbeest nu wel verdronken zou zijn. Toen was hij daar! Hij leefde nog! Hij rende vliegensvlug weg... Wég was ie!! Waar was hij nou??!

Het was reuze griezelig maar ze kon hem niet meer vinden.

Waar ze vooral bang voor was, was dat de spin bij haar baby zou komen.

Hoe het allemaal verder precies in zijn werk gegaan is weet ik niet meer maar op zeker moment bleken er toen zelfs TWEE exemplaren vogelspin te zijn! Vandaar dat idee van mijn moeder dat vogelspinnen misschien als echtpaar leven. Ja, want inderdaad waren vogelspinnen verder heel zeldzame verschijningen. Dus ineens twee tegelijk, dat is ál te toevallig.

Nogal frequent hadden we klabangs, grote zwartbruine duizendpoten. Als je erdoor werd gebeten ging je niet dood maar moest je wel morfine hebben om de pijn te kunnen verdragen. Soms zat er zomaar één op je blote been! We waren hele experts in het niét krabben als je iets voelde kriebelen. Als je iets voelde kriebelen keek je wat het was, kláár om het met één beweging heel snel weg te slaan. En inderdaad signaleerden we op zo'n moment wel eens een klabang. In één reflex veegde je die dan van je af. Vervolgens haalde je een bezem of een hamer en je sloeg het insect helemaal plat. Hem met een parang in tweeën delen was niet afdoende want dan bleven beide helften klabang leven, en die helften groeiden uiteindelijk zelfs weer tot volledige klabangs uit! Als ik afgaste tussen de middag (tussen de middag, als mijn ouders sliepen, moesten mijn zus en ik altijd afwassen;

omsdebeurt: de ene middag mijn zus, de andere ik) zorgde ik er altijd voor dat ik niet met mijn blote buik tegen de buitenrand van de gootsteen aan stond. Eén keer namelijk is het me overkomen dat ik ineens een klabang op mijn buik had rondkruipen toen ik lekker lui voorover geleund stond af te wassen! Ja, klabangs zaten bij voorkeur in kleine vochtige holletjes, en daar aan de buitenkant was een plankje tegen de gootsteen bevestigd, en er was een kleine uitsparing overgebleven tussen dit plankje en de stenen uitstekende bovenrand van de gootsteen.

Laten we het hebben over de oendoer-oendoers. Oendoer is Maleis voor “achteruit”: Oendoer-oendoers lopen altijd achteruit als ze lopen, meestal evenwel zitten ze stil. Het zijn maar kleine insectjes, een centimeter groot of zo, en in Holland heten ze mierenleeuw. Ze graven kleine kuiltjes en zelf zitten ze onderin zo’n kuiltje te wachten. Zo brengen ze hun tijd door. Ze zitten onderin hun kuiltjes verstopt onder het zand te wachten op levende have. Daar komt een miertje aangelopen! Een grote rode zelfs. Kriebelkriebelkriebel scharrelt deze jongen drukdoenerig rond over de zandkorreltjes. -Hé, een kuiltje, wat gek!-, denkt hij, -wat doet dat hier? Zou er iets nuttigs voor het nest in zitten?-. Voor mieren telt immers alleen of iets nuttig is voor het algemeen belang. Hij waagt zich onderzoekend een eindje in de kuil, maar glijdt bijna naar beneden want o zo rollerig zijn de zandkorreltjes van het kuiltje. De mier verliest helemaal alle grond onder de voeten als hij vanuit de diepte ineens met zand bekogeld wordt!

Meneer mier, onraad ruikende, probeert verwoed langs de wand van het kuiltje terug omhoog te kruipen. En o, wat is hij razend van woede! Als hij de krankzinnige te pakken krijgt die hem deze belachelijke poets zit te bakken, zal hij hem het mierenzuur bezorgen zó dat ie het echt zijn hele leven niet meer vergeet al wordt hij vijf. Maar iedere keer weer wordt de mier uit zijn evenwicht geworpen door zandkorreltjes die men hem vanuit de diepte van het kuiltje tegen het lichaam smakt. Na een verwoede spartelpartij is de mier tegen wil en dank toch op de bodem van het kuiltje beland. En als duveltjes uit een doosje rijzen uit het zand twee inhalige knijpertjes op. Pákk! De mier zit in de tang van de oendoer-oendoer. En de oendoer-oendoer gaat oendoer-oendoeren: achteruit gaat het, naar onder, het zand in, en de grote rode mier kijkt wild en woest om zich heen. “Waar is de onverlaat”, denkt hij, “O mijn mierenzuur brúist van woede...”. Maar de mier krijgt geen enkele kans, de vijand vertoont zich in het geheel niet en steeds verder verdwijnt de mier onder het zand. Al gauw is hij ondergronds. En daar wordt-ie gewoon leeggezogen. Er blijft van hem alleen een vliesje chitine over.

Oendoer-oendoers zaten er in groten getale vlakbij ons huis. Je zag allemaal kleine kuiltjes in het zand onder het uitstekende dak tussen *slokan* en muur..... Het komt bij me op dat ik heel

Zeer Geachte Heer G. van Oorschot,¹⁵⁶

Wel beseffende dat ik niet de enige amateur ben die zo af en toe verhaaltjes schrijft, wil ik dit feit toch graag bij u aanmelden. Daarbij kan ik bogen op niets, d.w.z. op generlei verdiende sporen.

Mijn verzoek is, u een staaltje van mijn productie te mogen voorleggen. Wat ik wil, dat is een vierdelig boek maken. Eén deel heb ik af. Het zou desnoods uitgegeven kunnen worden? Deel twee is in de fase van uittypen¹⁵⁷, corrigeren en nog eens uittypen, deel drie is verregaand geconceptueerd. Deel 4 ?; ik weet wat ik wil maar hoe ik dit wil weet ik nog niet zo goed zeker. Hoewel ik er altijd mee bezig ben, zal ik proberen nu kort en bondig te zijn bij de onder volgende tekst en uitleg aangaande mijn geschrijf, dat een boek moet opleveren dat moet heten: *Eeuwig duurt het langst*. Feitelijk schrijft het boek zichzelf (ik ben er in 1968 al mee begonnen...). Ik streef ernaar het te structureren als een klassieke symfonie, vandaar ook de vier delen. Het bevat diverse uitdrukkingsmiddelen, te weten verhalen, gedichten, opstellen, klachten, woede-uitbarstingen, enzovoort en ook een schaakrubriek. Deel vier moet qua vorm goeddeels een roman worden. Deel 1 geeft verhalen, deel 2 misère, deel 3 filosofisatie, deel 4 ontknoping.

Of het goed is weet ik niet maar veel aspecten bevat het zeer beslist wel, dat is een feit. Ik leed en leid geen gewoon leven. Dat is zeer tegen mijn zin. Ik ben er helemaal niet blij mee. Mijn psyche heeft de grootste moeite overeind te blijven. Men kan zeggen dat er tijden zijn geweest gedurende welke ik zeer neurotisch was. Toen is er, als gevolg van mijn gedrag, bij de politie tegen mij een klacht ingediend. Toen is er een proces-verbaal tegen mij opgemaakt. Wat ik was, daar is een woord voor. Ik wil er over schrijven – nu het er verder niet over hebben. Dat komt in deel 4.

Andere aspecten van het boek zijn: de psychologie van Jung, natuurkunde, Liefde, filosofie, religie, seks, paranormale verschijnselen. Dit alles op te dienen in verteerbare vorm t.b.v. de argeloze ontspanning zoekende lezer.

En het moet allemaal samengevoegd tot een *eenheid*! Ik weet niet of ik schrijven kan én ik weet niet of ik in staat zal zijn de diverse elementen inderdaad tot een symfonisch geheel samen te voegen. Ik weet er niets van maar mocht u genegen zijn eens naar mijn letterbergje te kijken, wilt u het me dan laten weten? De vragen die me

¹⁵⁶ De heer van Oorschot heeft deze brief nooit ontvangen, omdat Saul Zeegras me op een goede dag duidelijk gemaakt heeft dat mijn boekje een onsamenhangend geheel was waarna ik het helemaal opnieuw opgezet heb, en er van alles gebeurd is dat me genoopt heeft nog ontzettend veel aan het boekje toe te voegen en er veel in te veranderen.

¹⁵⁷ Met behulp van een typemachine – de PC bestond toen nog niet.

niet kwellen maar wel vraag-tekenen om antwoord zijn, zijn:
kan deze persoon een beetje schrijven?
zal het geschrevene ooit kans maken bij het Publiek aan te slaan?
zal het geheel in deze tijd van overproductie van boeken een kansje maken?

Als u deze brief helemaal heeft gelezen: mijn hartelijke dank. Indien ik u iets van mijn schrijverij ter beoordeling mag toesturen zal ik u erg erkentelijk zijn!

Met vriendelijke groeten¹⁵⁸,

wat heb afgehuild in m'n leven..... en ik stond bij die oude tropenradio..... dat was alweer in Nederland, alles Nieuw-Guinea was nu Irian Barat en ik stond op mijn kamertje en ik was de leeftijd van eenentwintig allang gepasseerd maar ik was nog niet aan mijn kortstondige studie te Delft begonnen en mijn pick-upje speelde de negende symfonie van Beethoven en de oude tropenradio was de versterker en gaf de negende symfonie weer en ik had die radio gekregen van mijn vader, het was de radio die we in Hollandia gehad hadden..... en hij stond bovenop m'n boekenkastje en de pick-up stond in mijn boekenkastje. En ik luisterde naar dat prachtige onbeschrijfelijke kunstwerk..... o, die aanzwellende trilling van het eerste deel, al harder en harder..... en ik huilde zo, huilde zo, huilde zo en ik zette steeds harder het geluid – steeds verder draaide ik de volumeknop om – tot de knop echt niet meer verder kon – 5 à 10 watt geluidsvermogen schat ik dat de radio leverde en al die tijd stond ik met mijn rechteroor tegen het luidsprekerdoek geperst, ik voelde de trillingen van mijn radio, en bulderend brulde de muziek alles uit wat ik voelde maar nooit tot uitdrukking kon brengen – mij uiten deed ik door de negende te draaien (het eerste t/m derde deel), de tranen liepen bij kali's over mijn bek. Toen kwam m'n vader, ik schrok me wezenloos, hij snauwde verwoed dat de radio veel te hard stond. Ik had het niet gemerkt, alles vergeten zijnde wat er zoal bestond om zelf te kunnen bestaan. Ik wou bestaan, dat was het¹⁵⁹. Maar in Nieuw-Guinea was ik gek op Helmut Zacharias! Maar ik moet er geen warboel van maken hoewel mijn leven één grote klere-warboel was... De fauna van Nieuw-Guinea: <hier ontbreekt iets – ik ben een bladzijde van mijn oorspronkelijke aantekeningen kwijtgeraakt...> een slokan, dat is een gootje

¹⁵⁸ De brief aan Gerard van Oorschot heb ik toentertijd opgesteld omdat ik er ineens inspiratie toe had, maar nimmer verstuurd.

¹⁵⁹ Ik ben ten behoeve van mijn rechteroor inmiddels van een gehoorapparaatje voorzien. Naar aanleiding van de desbetreffende gemeten curve zeiden de deskundigen: "Gehoorschade als gevolg van lawaai".

om (regen)water af te voeren. M'n moeder heb ik heel wat keren bezig gezien met rode modder uit de slokan scheppen want na regenbuien zaten de slokans vol modder.

Een doodenkele keer, als mijn vader in een héél bijzonder bui was, zong hij wel eens:
"Glory Glory Halleluah
Zwart zijn de meisjes van Batavia".

Weet u dat mijn ouders in Holland vaak genoeg betiteld zijn als: "Vuile kolonialisten!"?

We hebben hier een jongetje van vierendertig en hij leest wat in een boekje over handlijnkunde. Dan ziet hij de dwarsstreepjes op zijn venusheuvel en leest in het boekje dat dit betekent: neiging tot perversie – moeilijkheden met de seksualiteit. Het overvalt hem. De smart welt in hem nu ondragelijk sterk op. Hij voelt dat het wáár is. Hij zet een plaat op: het laatste deel van Beethovens Missa Solemnis – *Agnus Dei*.

"Miserere Nobis", hij keert zijn handen zo dat de palmen naar boven, naar de hemel zijn gericht en de snikken doen zijn hele lichaam schokken en hij smeekt de Schepper: "Miserere Nobis" en de tranen lopen over zijn gezicht.

Het jongetje is verdrietig omdat het zo erg is, te weten een gebrandmerkte, een getekende, een pervers en zondig mens te zijn. Zo hebben wij dan hier dit jongetje van vierendertig jaar.

Wij hebben hier een jongetje van zeven jaar met zijn broekje omlaag. Er is daar nog een jongetje dat ook zijn broekje omlaag heeft. Twee Overschiese schoffies, ze zitten in de struiken en van allebei is hun dingetje hard geworden. Ze doen vies.

Dan spreken ze af dat ze elkaars dingetje zullen likken.

Ik vond dat het vreselijk stonk maar beloofd is beloofd dus ik deed het, - kort één likje, meer kon ik echt niet. Toen zou hij, maar hij weigerde!

O, wat heb ik me later beschaamd en vernederd gevoeld. Ik kon er nooit meer aan denken.

O, wat voelde ik me beschaamd. Wie doet er nou zoiets?...

IK!

Ja. Maar nu moeten we toch echt gauw verder met de N-G-se fauna, - en daarna ook nog met de flora. Tussen haakjes, u ziet dat de belofte gedaan in *Bomen over bomen*¹⁶⁰ ingelost wordt. Nieuw-Guinea is het

¹⁶⁰ *Bomen over bomen* is een episteltje dat in eerdere versies van *Levend begraven* wel, in latere versies niet opgenomen geweest is respectievelijk is.

land van de orchideeën. Ik heb vaak oendoer-oendoers uitgegraven, zodoende ook wel eens mieren die onder het zand dreigden te verdwijnen bevrijdende. Je kon een oendoer-oendoertje rustig over je hand laten lopen: hij deed je nooit iets met zijn knijpkaken. Ik mocht ze wel, die grijze jongetjes, al moet ik toegeven dat ze erg lelijk waren. Ik heb ze wel in een glazen jampotje met zand, dat aan de bovenkant open was, gehad als huisdieren. Ik voedde ze op gezette tijden met mieren. En na een zekere periode kwam er tot mijn stomme verbazing een soort libelle-achtig wezentje uit de pot!!! Want de oendoer-oendoer ging op den duur op in een soort libelle-achtig wezentje... heel wonderbaar.

Gedreven door een soort van onderzoekingdrang, misschien ook door een soort van rechtvaardigheidsgevoel, heb ik soms een oendoer-oendoer bij een mierenpaadje geplaatst. Dan maakten de mieren consequent korte metten met hem! Ze sleurden hem mee naar hun mierennest en daar verdween hij ondergronds. Ik vond het fascinerend.

Erg dankbaar zijn de mieren me er nooit voor geweest. Als ik onvoorzichtigerwijze ergens zitten ging waar de mieren mijn aanwezigheid niet op prijs stelden, hetgeen wel eens voorkwam, zat ik voor ik er erg in had onder de krioelende rode, zwarte, kleine of grote mieren al naar het uitkwam. En bijten jongens! Op mijn rug, op mijn benen, mijn armen, mijn buik, overal. Als een gek begon ik dan te slaan, ze verpletterend waar ik maar kon. En stampend draafde ik naar mijn moeder die me hielp me van de mierzure fanatiekelingetjes te bevrijden. Je had rode mieren en zwarte mieren; - en de rode mieren, daarvan had je er grote en kleine. En zowel de kleine als de grote rode mieren waren nog veel fanatieker dan de zwarte, en beten je bij het minste of geringste. Soms smeerde ik een beetje Collall (dat is lijm) op een merenpaadje. Op een keer maakte ik een dicht rondje van Collall om een mier heen zodat deze er niet meer uit kon; op het laatst deed ik een druppel Collall op de mier-zelf zodat hij erin zat. De volgende dag had ik nogal spijt van mijn handelwijze, in de maanden die volgden heb ik het desondanks nog een paar keer gedaan – er gingen toentertijd veel gevoelens van ellende door mij heen... en ik verveelde me vaak verschrikkelijk.... en ik was méér dan doodongelukkig... de pubertijd... O wat is alles toch verschrikkelijk. O die vervloekte ROT jeugd van mij!!

We gingen 's zondags vaak zwemmen. Feitelijk was zwemmen het enige vermaak dat je er had, daar in Hollandia. Je kon niet fietsen, je kon niet met de trein ergens heen (want er was in heel Nieuw-Guinea geen trein), je kon nooit Hollandia uit (want er waren geen wegen die je Hollandia uitbrachten). God! Wat heb ik me daar vele uren lang rot verveeld, in die ellendige, hete, saaie, stomme broedstoof die

Het was een opstelletje dat weinig kwaliteit had, u mist niets hoor.

“Hollandia” genoemd werd.

God weet hoe ik ben. Welke stank het slijm in mijn hoofd verspreidt. Hij kent het drab en de modder in mijn ingewanden. Maar ik ben ik. Iedereen is uniek. De Onbeschrijflijke Onvatbare Creator die alles wat er is gemaakt heeft, heeft iedereen een goddelijke Vonk gegeven. En ik accepteer het lijden dat het Leven mij oplegt doch wijs áf de veroordeling van de mensen, d.w.z. van de personaatjes met hun pietlutneusjes en steekogen op steeltjes.

Ik stink en moet lijden, waartoe ik ook bereid ben. Niet bereid echter ben ik tot achterbakse schuldgevoelens omdat ik niet netjes ben. En ik vervloek het Hollands Chloor; - en **NEE!** Ik ben niet netjes, Godverdomme, knoop het in je kutoren dat ik niet netjes ben!

Ik wil veranderen, en onderwerp me aan mijn moeizame, zware leven. Maar ik onderwerp me niet aan jullie bekrompen, stompzinnige, schijnheilige wijsvingertjesveroordelingen! Ach, mensen, stik allemaal de moord toch en laat me met rust. Wég met die wijzende vingertjes gedreven door kutterige benepen benauwde duffe opvattinkjes!! Rot op met die nieuwsgierige ogen kijkend vanuit een onzegbaar stompzinnig nergens iets vanaf weten, en rondloerend vanuit een zelfgenoegzaam hoge zelfdunk die gewoon *belachelijk* is. Steek jullie fluisterroddelpraatjes maar in je kont.

Ik ben een mens met perversiestreepjes op de venusheuvel in mijn handpalm. O.K. Aan ú, Onbeschrijflijke Onvatbare Creator, geef ik mij over. Ja, maar zonder een benepen vorm van schuldgevoelentjes. Ik weet heus wel wie en wat ik ben. Maar ik ben op weg en zal dit allemaal overwinnen. O, Onbeschrijflijke Onvatbare Creator, ik heb u zo lief!

En u, Onvoorstelbaar Verheven Persoon, u mens die blijkbaar Jezus geheten heeft, en die de Strijd gestreden heeft zoals niemand voor of na u, wat heb ik ook u lief! U, die ons geleerd heeft wat Liefde is! En ik verklaar de Liefde mijn liefde en ik zal ernaar leven.

Maar geen mens heeft het recht mij te veroordelen en te vernederen, hóe ik ook ben: al stink ik ook uren in de wind.

O Liefdevolle Godheid, wie of wat of waar u ook bent, wilt u mij alstublieft vergeven, en mij weer nemen als te behoren tot de van u zijnde schepselen?

Pro Memorie:

A dirty mind is a joy forever.

“Komt tot mij, allen die vermoeid en belast zijt, en ik zal u rust geven; neemt mijn juk op u en leert van mij, want ik ben zachtmoedig en nederig van hart, en gij zult rust vinden voor uw zielen; want mijn juk is zacht en mijn last is licht”.

Wat ik nooit heb gedaan is, bijvoorbeeld insecten vleugeltjes uittrekken: het traditionele spel. Dat heb ik nooit gedaan. Ik wist te goed hoe wreed dit was, dat had mijn moeder mij uit de doeken gedaan; en ik was altijd vol afkeuring jegens de daders en vervuld van medelijden met de slachtoffertjes als ik op school zag dat dergelijke wreedheden werden begaan door de jongens.

We waren koud in Nieuw-Guinea aangekomen of we werden ernstig gewaarschuwd. Je hebt hier op de bodem der zee heel verschrikkelijke schelpjes. Die zijn maar klein en ze zien er onschuldig uit maar dat zijn ze helemaal niet want als je er op staat word je geprikt door de erin wonende monstertjes en dan ga je dood. Daarom moet je zwemmen met schoenen aan.

We waren erg onder de indruk. We kochten de aangeraden sandalen, plastic gevallen, nogal vervelend om aan te hebben. Toen we bij Base G in zee gingen hadden we ze aan. Weliswaar had het merendeel van het handjevol Nederlanders dat zich te Base G bevond (ik denk dat zich heden ten dage op een warme dag op 49 m² Schevenings strand evenveel mensen opgesteld bevinden als toentertijd op heel Base G aanwezig waren) helemaal niet van zulk schoeisel aan. We durfden het zand onder water bijna niet met onze handen aan te raken, het zand dat je heel goed zien kon want het water was zeer doorzichtig. Zo bevonden wij ons krampachtig in zee maar we genoten toch want het was heerlijk warm. Geen microseconde had je het koud. Boven water was de temperatuur 35 °C of zo iets en het water zelf was volgens mij ook een graad of dertig. Zo bevonden wij ons alleraangenaamst in zee tot loom wordens aan toe. Maar de gevolgen waren verschrikkelijk. Je rug, je nek en je schouders bleken in de op het zwemmen volgende dagen in ware pijncentra veranderd te zijn. Een bloesje kon ik nauwelijks aan hebben, en toch moest dat als ik naar school ging. Op bed liggen leidde tot pijnbanksensaties tot je in slaap viel gelukkig. Toen ging het sneeuwen, d.w.z. overal waar je gezeten had liet je allemaal witgrijze velletjes achter. En op je nek, schouders en rug jeukte het toch zo maar hard krabben was niet goed. Maar je kon als je voorzichtig was, hele lappen verbrand vel van je afpellen, maar dat was ook niet goed. Alleen mijn vader was gespaard gebleven. Mijn moeder, mijn zus en ik hadden lange tijd in het water (en dus in de zon!!) doorgebracht maar mijn vader was de hele tijd in de schaduw van een boom op het strand blijven zitten, want ja er groeiden daar bomen op het strand - soms zat er een hond in (een echte hond, je weet wel zo ééntje die "Waf-waf" kan zeggen). Sommige boomstammen groeiden bijna horizontaal, zeg op een hoogte van een meter boven het strand, die stonden helemaal over het zand heen gebogen zodat een hond eroverheen lopen kon, en soms deed zo'n beest dat ook. Mijn vader zei altijd tegen ons dat hij geweldig goed in zwemmen was, en dat hij ooit zwemkampioen geweest was. In feite kon hij het helemaal

niet. Mijn moeder heeft uit de doeken gedaan dat hij een paar keer een oorontsteking gehad had, en dat de dokter hem om die reden ontraden had zijn oren met water in aanraking te brengen. Hij hoorde inderdaad niet al te best met zijn oren hoewel hij dit altijd ontkende. Maar naar verluidt is het wel voorgekomen dat ik, als ik het na een vader-kindruzie goed wilde maken, dat ik dan ineens een driftige klap van mijn vader kreeg omdat hij mij verkeerd verstaan had. Zelf kan ik me dit niet meer herinneren maar volgens mijn moeder is het wel zo.

Soms kan mijn vader nu eenmaal zeer driftig zijn!

Overigens is zwemmen met plastic schoenen aan vervelend en moeizaam en bijna niemand deed het. Dus na een paar keer deden wij het ook maar niet meer hoewel ik het nog een tijdje volgehouden heb, van ons gezin was ik de laatste die het opgegeven heeft.

Als het eb was kwam het rif boven water. Het was dit rif, waarachter in de blauwe verte onophoudelijk de branding wit bewegend brekende was, dat bewerkstelligde dat het zwemwater bij Base G zo rustig en haaienvrij was. Haaien konden niet over het rif heen komen. Het was echt fijn en heerlijk en ook heel veilig zwemwater. Eén keer hebben we last gehad van geniepige rot kwalletjes die naar men zei erg gevaarlijk waren. *Portugees Oorlogsschip*, zo benoemde mijn vader hen. En één keer heb ik in het water van Base G een drol voorbij zien drijven, naar ik dacht een exemplaar van een mens afkomstig. Ik wist überhaupt niet dat drollen drijven konden, en was dus heel verbaasd. Maar meestal kon je daar in zee volmaakt ongestoord en rustig bezig zijn. Het water was rein en goed. Als ik er stiekem in plaste was er geen hond die het merkte temeer daar ik er voor zorgde door flink om mij heen te spatteren dat het gele kleurtje meteen verspreid werd en spoorloos verdween. Bij eb lag het rif droog en kon je er, als je je plastic schoenen aan had, overheen lopen. Je moest dan wel schoenen aan hebben want het rif was een karangrif en zat vol scherpe randjes en hobbeltjes enzo. Het was heel breed. Er groeide allemaal zeewier op. Je had er ook zeekomkommers. Het zeewier maakte dat het rif groenig toonde als het boven water uit kwam steken.

Ik hecht er vreselijk aan, hier en nu voor eens en voor altijd vast te stellen dat ik me in Hollandia negennegentig procent van de tijd naar voelde: op school voelde ik me angstig-onbeholpen en heel onbehaaglijk en onoverwinnelijk verlegen, en thuis vervééééééélde ik me altijd zo. Ik wil dat u, bij alles wat u hier leest, dit in het geheel niet uit het oog verliest.

Ook als het vloed was kon je, wadend door het water, op het rif lopen want dan was het daar ter plekke toch nog maar heel ondiep. Maar als het eb was stak het rif als een reusachtig en ruig zeewezen boven het water uit. Zeekomkommers zien eruit als zwarte dikke worsten die op het rif liggen temidden van de helder groene vies-glibberige frêle

wiersliertjes die alom op het rif groeien. Die worsten liggen er bewegingsloos bij maar het zijn toch dieren, heb ik gelezen. Ze hebben een mond en een anus net als wij allemaal.

Op Base G hebben we een aantal keren kaurischelpjes verzameld. We vonden ze, voorzien van de oorspronkelijke bewoners (slakjes) op een boomstronk die, zwaar geworden van het zeewater, gezonken was ergens tussen het rif en het strand, maar deels nog boven water uitstak. We plukten de schelpjes-met-slakjes en deden ze bijvoorbeeld in zo'n getailleerd Colaflesje van dik glas met afgeronde ribbels in de lengterichting (wist u dat zo'n Colaflesje niet drijft in water, zó dikwandig is het!) waarvan de originele inhoud zich inmiddels in onze magen bevond. Thuis begroeven we het flesje in de rode aarde van ons erf. De aarde in Hollandia is rood, van de roest naar verluidt, en behoorlijk onvruchtbaar. Die rode kleur wordt overal op overgebracht. Als je in huis maar éven met ongewassen kinderhanden de wit gekalkte muur aanraakt zit er meteen een rode vlek die niemand er ooit nog vanaf krijgt. En al je boeken en alles komt onder de vage rode vegen te zitten. Als het heel hard geregend had was het water dat uit de kraan kwam ook roodbruin.

Maar de rode aarde deed ook wat ons voorspeld was: als je de kaurischelpjes met hun slakjes erin in de rode aarde begroef en ze na veel dagen wachten weer opgroef waren de schelpjes leeg. Dan stonken ze ook weliswaar maar na verloop van tijd ging dat over. Kaurischelpjes zijn heel mooi. Bij de Papoea's kan je er een vrouw voor kopen of een varken, als je er maar voldoende van in te brengen hebt tenminste. Ik heb altijd nog een dozijn van die kaurischelpjes in mijn bezit. Deels zijn ze dof geworden maar een aantal ervan glanst nog steeds prachtig, na al die jaren nog!

Ik heb ze maar even tevoorschijn gehaald en hier liggen ze nu. Het zijn zulke lieve kleine schelpjes... net elfjesvoetjes. In sommige zitten, geklemd in de gleufjes aan de achterkant zowaar nog zandkorreltjes. Echt Base-G-zand! God wat raar dat zich hier in dit Hollandse huis korreltjes tropisch zand van Nieuw-Guinea's kust bevinden. En een heel diep gevoel, een gevoel dat aan het ruisen van de zee geparenteerd is, en dat met geen woorden geuit kan worden maakt zich van mij meester.

.....

Elfjesvoetjes met tropisch strandzand tussen hun teentjes. Zand van onze Oude Aarde, onze Goede Aarde die ons zo eeuwig, eeuwig lang al kust, die ons voortgebracht heeft.

Een duizeling van oneindig besef neemt mij op.

Ragfijn besef van de grote levensevolutie diep in mijn hart kloppend...

59. rode aarde

Donderende vulkanen woest vuur en basaltblokken torenhoog
uitbrakende!

Een stinkende atmosfeer van waterdamp en scherpe ammoniak fel
gekliefd door

Scheurend vlamme bliksemschichten;
Ongeziene chemicaliën uit het uitspansel in zee neerslaande
De bruisende zee die het leven brouwt

leven

De branding die bruist en de branding die bruist
De branding die het leven op het strand brengt
Het land dat leeft nu

Insecten.

Reptielen.

Vogels.

Koeskoezen en kangoeroes.

Varkens.

Apen.

Mensen.

En de branding bruist wit schuimend onder de zon, en
het zand schuurt, en ongeteld vele
vele zandkorreltjes vormen het strand.

En eeuwig, eeuwig bruist de branding bij het strand...

En hier voor mij zie ik deze zandkorreltjes zitten tussen van die lieve
elfjes-teentjes in het Hollands-kille huis waarin ik wonen moet (mijn
gevangenis).

O ik heb zo'n heimwee, zo'n heimwee – hoe moet ik het zeggen.

Zo'n heimwee naar de oorsprong, de Natuur. Iets heeft mij in het hart
geraakt dat klopt van verdriet. Niemand weet waarom of wat het is,
het is het geheim dat in de graven verstopt verstomd zwijgt. Gek he in
de graven vind je toch ook alleen maar elektronen en quarks,
doodgewoon verankerde energie. De energie van de Rondo-Finale van
de zevende symfonie van Mahler. Straks ga ik, ongelukkige, ook
doodgewoon weer naar mijn werk, hoe bestaat het dat ik het volhoud.
Ook ik bezit energie. Waarom? Waar vandaan? Niemand, niemand
weet waarom of wat het Repelsteeltje is.

De kaurischelpjes bewaar ik in een oud doosje waarin een horloge
gezetten heeft. Ik heb het horloge nog, het heeft geen datum-
aanduiding maar ik gebruik het nog wel bij de yoga – vijf minuten op
je hoofd staan en naar het horloge kijken dat gesteund door het
horlogebandje schuin overeind op de grond opgesteld staat.

Op het horlogedoosje staat een tekst: *van Kampenhout Leiden*.

Ik pak één kaurischelpje en kus het. Ik doe de schelpjes allemaal

weer in het doosje. Tenslotte berg ik het doosje op. Ik moet verder.

Een uitspraak van Herman Melville (*Moby Dick*): “O Natuur, en o mensenziel! hoe onuitsprekelijk zijt gij in éénvormigheid met elkaar verweven! niet het nietigste wezentje beweegt en leeft in de stof, of het heeft zijn geslepen evenbeeld in de geest”¹⁶¹.

Het eerste horloge dat ik kreeg, kreeg ik toen we voor de tweede keer naar Nieuw-Guinea, Hollandia, gevlogen waren, na

¹⁶¹ *Moby Dick*, Herman Melville, vertaling Emy Giphart, L. J. Veen's uitgeverij.

5-jan-2007

60. JvdT

[vf]

JvdT stelde zich aan de vrouwen vaak onder een pseudoniem voor, bijvoorbeeld hij noemde zich King Jan. Vrouwen waarden het als mannen stevige namen hebben. Zoals Sven. Als je als man Berend-Jan heet ofzo ben je van meet af aan in het nadeel.

Jirre Tjitjak uitte zich een keer als volgt, tijdens een vertrouwelijk gesprek met haar zus:

“O, pas op voor zijn ogen! O die prachtige blauwe ogen. Zijn lichaam, dat stelt niet veel voor hahaha, maar zijn markante kop met die prachtige blauwe ogen...”. Haar zus antwoordde:

“Als ik bij hem ben ben ik gewoon betoverd. Wat ik voel, dat is diepe mystiek. En zijn stem! Zijn diepe mooie donkere stem! Ik hoor de hele tijd zijn stem in mijn hoofd!”. Maar dit gesprek vond plaats in de gelukkige maanden gedurende welke Jan van de Tros hen nog niet gedumpt had; Jirre was de eerste die er aan moest geloven, haar werd op de grofst denkbare manier te kennen gegeven dat ze als vrouw een drol was en als persoon een mislukking, waarna Braggel in stilte triomfeerde totdat ook zij genadeloos met haar neus in de pies gedrukt werd.

JvdT was meestal met meerdere vrouwen tegelijk bezig. De meesten van hen wisten dit niet, sommigen waren er van op de hoogte, maar accepteerden het. Het aantal vrouwen dat het uit zichzelf met hem uitgemaakt heeft, bedraagt bij goede benadering 0.

Ik geef u een overzicht van wat JvdT tegen de vrouwen zei:

- “Ik vind je lief.” (dit is een voorbeeld van het soort van zinnnetjes waarmee hij begon)
- “Ik wil mijn hoofd tussen je borsten duwen.”
- “Ik wil je mond proeven.”
- “Ik wil je tongzoenen en al je smaakjes proeven.” (*gék werd Braggel Tjitjak van verlangen, als Jan dit tegen haar zei*)
- “Ik ben helemaal aan je verslaafd. Zoiets heb ik nog nooit meegemaakt.”
- Bij het afscheid nemen zei hij: “Likjes” (dit zinnnetje in het bijzonder,

schijnt voor de vrouwen onvoorstelbaar opwindend geweest te zijn – in dermate grote mate dat er in het geheel geen weerstand tegen te bieden was)

- “Mijn kleintje wordt opgewonden.”
- “Ik voel je seksuele macht.”
- “Doe je rokje eens uit.”
- “Ik wil je slaafje zijn. Jij moet alles bepalen wat er gebeurt.”
- “Mijn eikel ziet helemaal paars en doet vreselijk pijn, maar ik kan het niet laten.” (hij beweerde dat hij van verlangen naar de betrokken geliefde de hele tijd masturberen moest) “Maar voor jou wil ik wel pijn lijden. Tenzij jij zegt dat het niet mag.”
- “Ik kan jou blijkbaar ook wat leren. Dat het fijn is als je in mijn mond plast, en dan zal ik ook in jouw mond plassen.”
- “Mijn grote stevige lieverd.”
- “Ik smeeek je om in je te mogen.”
- “Ik wil hard en geil met je neuken.”
- “Ik wil niet dat je man in je zit, ik wil in je zitten.”
- “Zit je wel eens met je vingers in je gleufje.”
- “Als je masturbeert, met hoeveel vingers ga je dan in je kutje?”
- “Ik wil na afloop je vingertjes drooglikken.”
- “Geiltje.”
- “Ik wil in je stoten.”
- “Ik wil dat je op mijn schouders zit en dan zal ik je kutje drooglikken.”
- “Ik wil dat je op me gaat liggen en dat ik je dan helemaal om me heen voel.”
- “Ik wil met jou dierlijke geile seks.”
- “Ik wil helemaal over je heen spuiten en het dan oplikken.”
- “Ik wil je kontgaatje likken.”
- “Ik wil net zo lang je kutje likken tot ik al je vocht op heb.”
- “Je hoort bij je man, maar je hebt ook een minnaar nodig, en dat ben ik. En als jij met je man geweest bent zal ik je helemaal schoonlikken. Want dat is dan mijn taakje.”
- “Ik lig onder je en doe mijn mond open; en dankbaar neem ik je urine in ontvangst.”
- “Ik wil mijn vinger in je kontgaatje stoppen en hem daarna aflikken.”

En hij haalde de vrouwen er toe over, een stukje van hun schaamhaar af te snijden en aan hem te geven. O, de vrouwen waren zo gek op Jan van de Tros! Totdat hij ze kapot maakte door hen op het hoogtepunt van hun geluk opzettelijk op de grofst denkbare wijze, blijk gevend van een totale ijskoude onverschilligheid, plompverloren te dumpen. Alleen zijn relatie met Ain Reetsel was van blijvende aard. Om te beginnen was ze de enige die hem tot in zijn wildste, wij zouden misschien zeggen smerigste, fantasieën volgde, maar ook was het zo dat ze hem wist te commanderen op precies die manier die maakte dat hij op zijn

manier iets wat je “liefde” zou kunnen noemen, voor haar voelde. Ain had hem ook niet nodig, ze had relaties genoeg, - waaronder die met Bob Billen als één met bijzondere diepgang genoemd mag worden. Bob was van de mannen degene die wat Ain betreft verreweg het lekkerste stuk was.

Nu houden Kwarken sowieso veel van seks hoor. Wat dat betreft gebeurde er altijd wel het nodige, waar je van zou opkijken als je het wist. Zo is er het verhaal van de reeds genoemde Bob Billen. Dat was me er eentje! Hij gedroeg zich bij voortduring overspelig; hij was met drie vrouwen wettig getrouwd maar vond in hen blijkbaar niet genoeg bevrediging. Zelfs met zijn eigen zusters heeft hij het een keer aangelegd. Overspel was bij de Kwarken, zoals altijd en overal ter wereld, per se verboden, maar zoals overal ter wereld werd het gebod nogal eens bij gepaste en ongepaste gelegenheden met handen en voeten getreden als het zo uit kwam. Omdat er veel Kwarken waren die zich in dit opzicht misdroegen was er een soort van onuitgesproken afspraak dat men de geldende straf meestal achterwege liet. Deze straf bestond ten eerste uit doodpijlen en ten tweede uit in de Bredestroommetdekaaimankaden-rivier gooien, waar Rex Dildo de misdadiger pleegt te verscheuren, opdat de betrokkene niet in Walhalla komen kan. Als men deze straf inderdaad consequent toegepast had, zou naar schatting dertig procent van de Langetanders op de beschreven wijze in de Bredestroommetdekaaimankaden-rivier geëindigd zijn. Maar Bob Billen deed het zelfs met zijn eigen zusters, - en hij had hen nota bene zelfs weten te verleiden tot het doen van een triootje!! De man van Bobs zusters wist van niets, hun broer Bill was razend toen het hem ter ore kwam, en Ain Reetsel was gek van jaloezie. Zij wilde dat Bob alleen haarzelf als zijn Koningin zou aanbidden d.w.z. als de Hoofdprijs voor de genotliefhebbers, en inderdaad had Bob een tijdlang kans gezien Ain nog te laten geloven ook dat ze een unieke betekenis voor hem had; Bob had haar laten geloven dat hij zelfs zijn drie vrouwen verwaarloosde omwille van zijn geluk met Ain. Toen kwam het uit dat hij het intussen godverdomme met zijn eigen zussen gedaan had zelfs, - hetgeen iets was waar erg veel over gesproken werd, zozeer dat het tenslotte ook Ain ter ore gekomen was, en toen kreeg ze meteen te horen wat iedereen tot dan voor haar verzwegen had: dat Bob gewoon doorgegaan was met alle vrouwen aan de haak slaan die hij maar krijgen kon; - dus toen werd het Ain in een verschrikkelijke klap duidelijk: dat het één grote leugen was dat Bob voor haar, Ain, liefde gevoeld zou hebben in een veel hogere mate dan voor enige andere vrouw ooit.

Bennie zat vermoeid naast Popipipo in het Paleis. Popipipo zei: “Mensen doen alleen maar normaal omdat ze elkaar allemaal naäpen”.

“Ja”, zei Bennie, “vooroordelen regeren de wereld”.

“Zo is het.”

“Mensen hebben in het algemeen hoegenaamd geen diepgang en zitten vol vooroordelen.”

Daarna zwegen ze. Bennie was erg onder de indruk van het feest dat hij de afgelopen nacht gezien had, en van de zinderende spanning die in de lucht hing in verband met de komende gebeurtenissen. Ook het bijzondere gesprek dat hij die middag met Popipipo gehad had, had behoorlijk indruk op hem gemaakt. Ze hebben verder niet veel meer gezegd en zwijgend het avondeten gebruikt en ze hebben het donker zien worden en de zon ging onder, en toen ging het verschrikkelijk regenen.

Samen keken ze bij het weinige licht dat er nog was naar de bruisende stroompjes water die overal op de grond aanwezig waren, en ze luisterden naar het bulderende geweld waarmee het regenwater, bij gigantische bakken over de wereld uitgestort, naar beneden gedonderd kwam. Het regende onvoorstelbaar hard; een zee van water kwam brullend naar beneden die alles leek te zullen wegspoelen. Maar Bennie en Popipipo waren het gewend. Naar verwachting zouden later die avond de rajaps hun bruidsvlucht maken. Bennie vroeg zich af of de Kwarken de larongs ook vingen en opaten – hij was daar nog steeds niet achter. En hij wachtte tot de regen zou ophouden, daarna zou hij zijn eigen huisje gaan opzoeken (als dat niet weggespoeld was intussen), het was allang helemaal pikdonker zodat je buiten niets zien kon, maar telkens weer werd alles hel wit verlicht, dan zag je alle bomen en huisjes rondom staan, en zag je de bomen woedend maar hulpeloos heen en weer zwiepen in de wind, en dan meteen daarop beukte een ontstellende donderslag hun oren. Popipipo zat er onverstoord bij, het ging er nu eenmaal regelmatig heel wild aan toe in zijn land, het was altijd al zo geweest, en ook Bennie maakte zich niet druk, maar ineens keken zij beiden met bonkend hart naar buiten – bij de laatste flits was daar onverwacht een vreemd wezen zichtbaar geweest dat met grote snelheid op hen af kwam. Het was Ain Reetsel, ze herkenden haar met afschuw. Een onbegrijpelijk harde donderslag doordreunde het heelal, die alles beven deed als bij een aardbeving, en Ain Reetsel stortte naar binnen, bovenop Bennie, die van de slag achterover kieperde en haar lichaam overal op zich voelde. Hij beseftte dat het onbeschoft was terwijl hij het deed maar kon het niet laten haar ruw van zich af te duwen. Hij ervoer haar lijfelijke aanwezigheid als dermate onverdraaglijk smerig, dat hij haar ruw wegduwde. Ain werd hierdoor net zo woedend als de woedende elementen die buiten tekeer gingen, maar ze liet niets merken – ze had die Bennie toch al vurig gehaat, maar precies op dat moment kwam precies die kokende woede in haar op welke uiteindelijk tot Bennies hoogst onaangename einde geleid heeft. Even later stapte ook Bill

Billen, Bobs broer, binnen. Hij keek nogal brutaal om zich heen, en ging naast Ain zitten, dicht naast haar, en stak onomwonden en opgewonden van wal.

“Namens mijn zusters Jirre Tjitjak en Braggel Tjitjak, beiden getrouwd met Tjeerd Tjitjak die goddank nog van niets weet, maar wiens smaad ongedaan gemaakt moet worden, kom ik toestemming vragen voor het doodpijlen van mijn broer Bob Billen”. Ain zei:

“Die vent, deze wellusteling: die Bob Billen, kan in Lange Tanden niet langer doorleven. Hij is een smet voor de goede naam van ons dorp!”. Geschokt keek Bennie Popipipo aan. Popipipo zei:

“Je weet dat de geesten van dode overspeligen blijven rondzweven. Ons dorp zou juist in problemen komen als wij hem nu doodden”. En Bennie, eeuwig overijverig op het verkeerde moment, zei beledigend:

“Ik denk inderdaad dat Popipipo in dit geval gelijk heeft”.

“Klootzak, bemoei je er niet mee”, zei Bill woedend, en Ain Reetsel boog zich naar Bennie over en spuwde een dikke slijmerige klodder sarih zo in zijn gezicht. Zierend haalde Bennie uit om haar een verschrikkelijke oplawaai te verkopen maar Popipipo hield hem tegen.

“Verdwij alle drie!”, zei Popipipo zacht, “Wie zich in mijn Paleis niet weet te gedragen, kan er niet vertoeven”. Verslagen verlieten Ain, Bill en Bennie het Paleis, huns weegs gaande. Bennie was de regen dankbaar omdat deze zijn gezicht in no time schoonspoelde, en Bill was de regen dankbaar omdat deze hem de gelegenheid schonk zijn arm ter bescherming om Ain heen te slaan, waarna zij zich tegen hem aandrukte, - en toen Bills hand Ains linkertiet zogenaamd per ongeluk aanraakte, drukte Ain zich nog steviger tegen Bill aan. Popipipo bleef diep bezorgd achter. God wat donderde en bliksemde het!

“Is het gelukt?”, vroeg JvdT aan Ain.

“Ik denk het niet. Maar ogot wat haat ik die Bennie!!” Tot Ains geluk was JvdT's vermogen tot het uitbroeden van slimme plannetjes onuitputtelijk.

De volgende dag kreeg Popipipo bezoek van Dr. A.Vogelbekdier; eigenlijk had die dag het Houdoeenbedanktfestival moeten plaatsvinden, maar het was gisteravond laat door Kim Wok afgeblazen, met daarbij de mededeling dat Dr. A.Vogelbekdier zou uitleggen waarom het voorlopig niet door kon gaan. Dr. A.Vogelbekdier wist Popipipo ervan te overtuigen dat Bob Billen gedood moest worden. Van iets anders, dat was een bewering die Dr. A.Vogelbekdier deed, wist hij Popipipo niet te overtuigen, dat was dat het Bennie geweest zou zijn die Ain en Bob bij elkaar gebracht zou hebben. Ain schaamde zich dood omdat ze het met Bob gedaan had – ze had dit Dr. A.Vogelbekdier bekend – maar de eigenlijke schuldige was Bennie geweest, die beweerd had dat Koningin Wilhelmina Ain en Bob voor elkaar voorbestemd had, - en dat zij samen een kind moesten krijgen,

en dat dit kind Popipipo en Dr. A.Vogelbekdier verjagen zou, en een nieuw Koninkrijk van geluk en voorspoed stichten zou in naam van Koningin Wilhelmina, waarna het niemand in Lange Tanden nog aan iets ontbreken zou; bovendien zou niemand in Lange Tanden ooit nog ziek worden, en allemaal zouden ze heel oud worden (duizend jaar of meer). Schokkend van het snikken had Ain haar zonde aan Dr. A.Vogelbekdier opgebiecht. Dr. A.Vogelbekdier had haar vergeven, maar vond wel dat er drastische maatregelen genomen moesten worden maar Popipipo geloofde niets van Ains verhaal. Hoe dan ook, eerst moest het doden van Bob Billen plaatsvinden. En Popipipo vroeg: "Is er geen haast meer met het Houdoebenbedanktfestival?". "Jawel! Weldegelijk! Dat moet juist *zo spoedig mogelijk* plaatsvinden!"

7-jul-2009

61. Harma

[vf]

Tanja was altijd bang voor haar moeder want die had zo'n harde stem en ze keek zo koud en minachtend. En als je stout was kwam ze op je af, dan verstijfde je van angst, dan sidderde je gewoon. En dan kon Mam zo gemeen in je arm knijpen en het velletje omdraaien, en "Stuk stront!" tegen je zeggen met die minachtende en keihard veroordelende stem. Of ze gaf je een bats, of je kreeg een schop onder je kont. O, heel vaak dacht Tanja aan haar moeder en dan was ze bang voor haar. Ze dacht ook vaak terug aan die leuke eskimolaarsjes (dat wil zeggen, Tanja vond ze leuk) die Tanja zo graag had willen hebben maar Mam had toen gezegd: "Daar lijkt je net een dikke beer in". Dus die laarsjes kreeg Tanja niet, dat was maar goed ook, want telkens moest Tanja ervan dromen hoe ze trots met de eskimolaarsjes aan rondstapte en dat ze het niet wist dat iedereen haar uitlachte omdat ze eruitzag als een dikke beer. Maar als ze er eens rustig over nadacht dacht ze:

-Ja, natuurlijk, met die laarsjes zie ik er ook uit als een dikke beer-. Maar Tiny verdiende zelf en die kon kopen wat ze wou en ze zag er leuk uit, en ze was zo knap en slank.

Pa was altijd lief voor Tanja. Pa en Tanja gingen leuk met elkaar om. Ze hadden ook vaak lol. Ze gingen bijvoorbeeld op zaterdag om het hardst fietsen. En dan kon Tanja toch fietsen jöh – hárd!! Maar hoe ze zich ook inspande, Pa won altijd. En Pa maar lachen om Tanja's koppige woede omdat ze wéér niet gewonnen had.

"En toch kan ik heel hard!", riep ze boos uit en Pa lachte en zei:

"Ja maar je kan het toch niet van mij winnen!".

"Maar u heeft een versnelling en dat is niet eerlijk", en daar had Tanja dan wel weer gelijk in en och, dan was alles weer goed en ze hadden veel lol samen. Ook als het gezinnetje bezoek kreeg, van Ome Alfred bijvoorbeeld vergezeld van tante Gré was Pa altijd heel vrolijk. Soms bedacht hij de gekste dingen; ervoer in dezen weliswaar weinig bijval van de zijde van zijn echtgenote. Maar hij ging dan bijvoorbeeld op zijn handen met zijn voeten omhoog tegen de huiskamerdeur staan, of hij kwam ineens binnen met een fietslampje in zijn neus: net of-ie een snottebel had... "Gerrit, doe niet zo gek!", sneerde Mam dan.

En zo gevangen in vooroordelen als Mams denken was, zo onbevangen stond Pa open voor alles wat er zoal in de wereld te

beleven viel. Hij had, in zijn functie van deurwaarder, wel eens iets van doen met de hoertjes en die mochten hem allemaal graag. En dan was het heel gewoon als hij een invitatie ontving. “Maandag is Griet jarig en die trakteert op gebakjes, kom-u ook?” Pa was van aanleg een vrolijk mannetje, hij met zijn slanke postuur en kleine gestalte en als hij liep zwaaide hij vief en onvervaard met zijn armen. Hij was intelligent en van harte socialist en erg in mensen geïnteresseerd, en op hun gezelschap gesteld. In God geloofde hij niet. Hij las graag de boeken van bijvoorbeeld A. M. de Jong, of Piet Bakker – uitgegeven door de Arbeiderspers. Hij had een omnibus van Antoon Coolen. Antoon Coolen was de schrijver waar hij nog het meest van hield. In huis vermaakte hij zich gewoonlijk met een boek en zei hij niet veel. De enige die thuis veel aandacht aan hem besteedde was onze Tanja, die uren met hem kon zitten babbelen (mits ze niet gestoord werden en maar al te vaak was dat helaas wel het geval). Zo wist Pa veel van de vreugdetjes en gedachtetjes van Tanja maar niet zo heel veel van de verdrietjes hoewel hij misschien toch wel zo’n beetje doorgehad heeft dat Tanja niet gelukkig was. Tanja verheugde zich er verschrikkelijk op, bloemenmeisje te zijn bij het huwelijk van Sep en Tiny. Ze kon daar zo blij over babbelen en dan zette ze dat verheugde snuitje op en babbelde ze honderduit: over hoe ze de bloemetjes zou strooien, en ze zag al helemaal voor zich hoe ze op het Bruidspaar handenvol gekleurde, geurende bloemetjes zou doen neerdalen, - handenvol bloemetjes zou ze wegschenken opdat het Bruidspaar altijd gelukkig zou zijn. O, ze vertelde niet echt alle details van haar heerlijk visioen aan Pa maar het leek haar toch zo mooi om bruidsmeisje te zijn! Ze zag het al echt voor zich, hoe ze Tiny en Sep zou overdekken met allemaal van zulke lieve bloemetjes en hoe iedereen ernaar zou kijken hoe zij, Tanja, het Bruidspaar met lieflijke gebaren zou bestrooien. Ze had in de romannetjes gelezen hoe het ging als je bloemenmeisje was bij een bruiloft en dus wist ze precies wat haar te wachten stond. En ze had van Tiny vernomen dat ze speciaal een nieuwe jurk zou krijgen omdat ze bloemenmeisje zou zijn! En ze zou ook een mandje met bloemen krijgen.

Maar ach, de diverse financiële aspecten waren helemaal niet van dien aard dat ze bevorderlijk waren voor de verwezenlijking van Tanja’s dromen. Dit ontging Tanja op zich weliswaar geheel doch wat haar wel plotseling duidelijk werd dat was het feit dat de bloemenmeisjesjurk er eentje was geworden van een belachelijk ontwerp dat niet alleen ouderwets was maar ook nog kinderachtig, kortom een lullig model. Een vriendin van Tiny was coupeuse en die maakte deze jurk en ze moest hem ook nog twee keer overmaken want bij de eerste keer passen klopte er helemaal niets van en ook na de tweede keer was het nóg niet goed! En dat mens ook nog beweren dat deze moeizame gang van zaken geheel te wijten was aan Tanja’s vormgeving! Mam, die de uitleg van Tiny’s vriendin knorrig aanhoorde

zei weliswaar niet veel maar toen de juffrouw de coupeuse weg was bromde Mam er wel uren achter elkaar over dat ze het net zo goed zelf had kunnen doen en dat het helemaal niet aan Tanja lag (terwijl Tanja het desondanks toch zo voelde dat ze lastig was al wist ze zelf ook niet wat ze verkeerd gedaan had). Enfin, bij de derde keer passen zat het jurkje dan eindelijk normaal. Nou ja, “normaal”, voor zover je zo’n stomme jurk normaal noemen kon dan; het was een lang truttig model, een soepjurk met een *strookje* onderaan, ijskoud. Kan je je iets lulligers voorstellen? Op de trouwdag regende het. Nou, leuk hoor, de bloemetjes zouden dus kletsnat worden – bloemetjes? Niks bloemetjes! Er bleken helemaal geen bloemetjes te zijn. Er was alleen maar een plastic mandje met namaakbloemetjes er bovenop bevestigd, plastic kunstbloemen ijskoud en daar moest Tanja nou de hele dag mee rondsjouwen in d’r truttenjurk. Tja, en er was concurrentie, Tanja was niet het enige bloemenmeisje, ze waren met z’n tweeën, en die andere dat was een dochtertje van een broer van Sep, dat was zo’n schattig klein ding met lang krullerig donker haar, een goedlachs mormeltje, zo eentje die direct iedereen voor zich wint. Tanja, die inmiddels was uitgegroeid tot zo ongeveer de langste van de klas, een paal met tietten, dat was ze, die had kort haar, net een platte pannenkoek en de ze had die *bril*; o God, - en onze Tanja die zo met strak gezichtje zich doodongelukkig voelend om zich heen keek... dié werd door niemand lief gevonden, o nee maar die andere hè, oja hoor, natuurlijk wel, die wel, jazeke, dié bepaald wel uiteraard. Godgodgod wat ze allemaal over dat mormel zeiden:

“O, wat een lieverdje”;

“Ach wat snoezig, zo’n klein meisje”;

“Wat een snoezige krulletjes”, en ga zo maar door; de bewonderende uitspraken die dat kleine kreng met haar geniepige zwarte oogjes aan de mensheid ontlokten waren niet van de lucht. Nou, maar over zichzelf heeft Tanja niets gehoord. En wat viel er nou te strooien? Bloemetjes waren er niet. Knikkers zeker! Of kiezels naar die kop van Sep! Nee, Tanja vond er niets aan.

Ze vond alles vreselijk.

Ze voelde zich onverdraaglijk opgelaten.¹⁶²

De trouwdag van Tiny en Sep bevindt zich dan ook bepaald niet in

¹⁶² In later jaren heeft Tanja over de trouwdag van Tiny en Sep o.a. het volgende genoteerd. *De dag is als een sombere zwarte waas aan me voorbijgegaan.. ik was me de hele tijd bewust van het feit dat ik zo afstaak bij het andere bruidsmisje en heb me vanaf die dag het trucje aangeleerd dat ik nog vele malen in mijn leven zou gebruiken: net doen alsof ik droomde, helemaal wegzweven van de werkelijkheid. Wat daarbij hielp was het me continu volproppen met de diverse hapjes die overal uitgesteld waren, wat me heel wat geërgerde blikken opleverde, maar zelfs dat kon me allemaal niets meer schelen.. ik MOEST deze dag doorkomen.*

Tanja's geheugen opgeslagen met als kwalificatie "feestdag". En van de receptie en zo, al dat gedoe, kan ze zich totaal niets meer herinneren... Oja, ze weet nog wel hoe het er aan toeging bij het fotograferen. Er werd een statiefoto gemaakt van het bruidspaar, en de bloemenmeisjes moesten er ook op staan. Tanja's bril was niet ontspiegeld en dus stoorde die, hij blikerde zo. Hij moest af. Maar toen wist Tanja niet goed meer waar ze naar kijken moest (ze kon zonder bril immers zo goed als niets onderscheiden); dus keek ze heel raar. Later, toen ze de foto zag, zag ze dat ze zelfs scheel had gekeken. Nee, niets aan hoor, zo'n trouwdag. Bah!

Mam is niet op haar best, en Tanja ook niet. Mam loopt behoorlijk geagiteerd rond doordat er nogal wat hormonen nogal ongestructureerd in haar lijf rondzingen; ja, ze is in de overgang! Bovendien moet ze hard werken, en dat is altijd een hele opgave, ook al is ze er trots op dat ze altijd zo hard werkt. Het valt allemaal niet mee. Tanja is niet op haar best doordat er in haar leventje een naar Probleem opgedoken is. Iets zit haar ontzettend dwars (dit is maar een kleinigheid, waarover ze zich niet zo moest opwinden volgens Mam). Tanja huilt. Tanja jammert en huilt. Tanja blijft huilen en jammeren. Mam geeft Tanja een forse Bats op de zijkant van het hoofd. "Hou je kop nou eens!!", snauwt Mam hard.

Ik ben u nog schuldig de melding dat zich inmiddels de kostganger een vaste plaats verworven had in het gezin. Hij had Tiny's vroegere kamertje gekregen en om die reden mocht Tanja hem eigenlijk niet hoewel ze moest toegeven dat hij er in andere opzichten wel mee door kon. Jammer alleen dat haar zich onveilig-voelen nu nog verergerd was. Ja, u moet weten dat in de badkamer de aardappels lagen en dat het daar 's winters trouwens erg koud was, dus iedereen waste zich altijd in de keuken maar de keukendeur kon je niet op slot doen. Er was tot overmaat van ramp ook nog een ruitje in de keukendeur, daarom deed je dan de kastdeur in de keuken open die op deze wijze het ruitje grotendeels bedekte en zodoende tevens als "Bezet!"-signaal fungeerde. Toch voelde Tanja zich altijd een beetje ongemakkelijk als ze zich moest wassen, - en dat was helemaal zo nu Frits ook in huis woonde. Ze voelde zich om deze en andere redenen, om het maar eens paradoxaal te zeggen, thuis nooit thuis - ze leefde als het ware altijd in een soort sfeer van je opgejaagd en niet op je gemak voelen. Ach en ze had immers zo jong als ze was toch zoveel schaamtegevoel maar daar trok haar moeder zich niets van aan en al te vaak gebeurde het, en telkens weer, dat Mam gewoon de keuken in kwam denderen als Tanja, die zich heus waar geen raad wist met haar borsten, daar juist in haar nakie stond. Overigens leek het er soms op dat Mam weldegelijk om haar jongste dochter gaf. Opvallend was in dit verband het stille zwijgen waarmee Mam de klachten van Tanja betreffende De

Drom aanhoorde. “Drom”, dat is kort voor “Dromedaris” en dat sloeg dan op de onderwijzer van de zesde klas. Ja, want Tanja was overgegaan naar de zesde klas met een zes voor rekenen! De nieuwe onderwijzer was een man met een bochel die de plaaglust van de klas opwekte. De klas gaf hem de bijnaam “Dromedaris”, hetgeen evenwel al gauw Drom, of ook wel Drommetje werd. Maar Tanja was bang voor die man; en als ze er thuis over sprak was het opvallend dat Mam niet begon over “aanstellerij” of iets in die geest maar dat ze slechts zweeg. Het was voor Tanja een hele tegenvaller geweest dat meneer Pieterse niet was meegegaan naar de zesde. Ze had er zich, na de sof-vakantie in Valkenburg, immers op verheugd weer naar school te gaan en meneer Pieterse terug te zien maar toen dook daar opeens die griezels met zijn bochel voor de klas op.

Dat ze met vakantie naar Valkenburg zouden gaan was een buitengewoon vooruitzicht geweest, een gebeurtenis zo geweldig als niemand van het desbetreffende vijftal ooit eerder meegemaakt had. Ze gingen helemaal naar Valkenburg, en zouden slapen in een écht pension; ze verheugden zich er enorm op.

Ze gingen erheen: Mam, Pa, Tanja, Tiny en Sep, in Seps auto. Het werd niet zo’n heel comfortabele autorit want met z’n vijven zitten in een Kevertje dat door Sep bestuurd werd vergde veel inschikkelijkheid. Doch ze hadden het er graag voor over: ze gingen immers voor het eerst heus met VAKANTIE! Het duurde lang voor ze er waren maar gelukkig boften ze bij het zoeken naar pension *De Dael* waar ze kamers besproken hadden, en wisten ze het meteen na bij Valkenburg gearriveerd te zijn gemakkelijk te vinden. En wat had Tanja intussen terwijl ze door Limburg reden veel gezien dat ze bijzonder vond. Het was hier zo mooi! En de weg naar het pension ging door leuke heuvels. Ze wist het niet zeker, maar vermoedde dat dit nou van die zandverstuivingen waren waar meneer Pieterse het wel eens over had gehad. Leuk! Het waren heel hoge heuvels van geelachtige grond en bovenop stonden wat bomen, en ook langs de hellingen zag je iets boomachtigs. Dat waren knoestige stronken, wortels of zoiets en deze staken grillig uit uit het zand. Die heuvels boeiden Tanja meteen al toen ze ze zag.

Bij aankomst in *De Dael* werd het vijftal geconfronteerd met hoe het er in de grote wereld aan toe gaat want ofschoon Pa zelf de kamers besproken had en alles tot in de puntjes had geregeld, was in het pension iedere slaapgelegenheid toch in beslag genomen door allemaal Duitsers. Daarom moesten zij met hun vijven nu in een gebouwtje slapen dat een paar honderd meter verderop lag en ze moesten, helaas, dat ging echt niet anders, met z’n allen op één kamer slapen, want meer kamers waren gewoon niet beschikbaar – maar de eigenaar van de het pension was bereid tot een regeling indien ze er van af zagen: dan hoefden ze niets te betalen. Maar ze namen toch maar liever die kamer. Nu, dan konden ze wél gewoon in *De Dael* eten. Je

kon trouwens ook van alles kopen in het pension, zoals Tanja tevreden gewaar werd. Chocolademelk hadden ze er, drop, o van alles.

Het bleek best gezellig, de eerste nacht, zo met z'n allen bij elkaar slapen. En ze waren die avond zo vrolijk, allen waren ze goedgemutst en ze waren lacherig en ze riepen elkaar toe wat ze zagen als ze door de ramen naar buiten keken: ze zagen de graanvelden van Limburg en de mooie heuvels. Tanja zelf zorgde voor het klapstuk van de avond door op het voeteneind van haar bed te gaan zitten. Op dat moment bleek dat zo'n vederlicht opklapbed zich dan heel opmerkelijk gedragen kan, het hoofdeind kiepte omhoog terwijl Tanja omlaag ging. Het bed maaide ook nog een kruisje met daar Jezus aan bevestigd van de muur en het kruisje ging in een boog omlaag en trof precies Tanja's hoofd. Allen, Tanja inclusief, konden niet meer van het lachen. Iedereen had een opmerking over het malle incident.

“Hoog bezoek!”, lachte Pa. En de grapjes waren niet van de lucht.

“Tinus komt in actie!”

“Tinus doet slingeroefeningen aan zijn rekstok!” (Zij waren namelijk gewoon, Jezus aan het kruis “Tinus aan de rekstok” te noemen.) Tanja was er aangenaam verrast door dat ze iets leuks gedaan had waar iedereen om lachen moest en ze moest zelf ook vreselijk lachen. Het was een geweldig begin van hun vakantie. Terwijl ze soezerig in bed lag dacht Tanja eraan dat ze zin had om de volgende dag met Gonnie te spelen. Gonnie had ze leren kennen een uur nadat ze in *De Dael* aangekomen waren, het was een meisje van haar eigen leeftijd – ze zag er met haar lange haar en paardestaart leuk uit en ze was slank; ze droeg geen bril. En inderdaad had Tanja de volgende morgen na het ontbijt erg veel lol met Gonnie bij het beklimmen en verkennen van de “zandverstuivingen”. De hele morgen vermaakten ze zich kostelijk! En om tien uur kregen ze ook nog elk een flesje chocomel, gekocht in pension *De Dael*. Dat was echt lekkere chocomel – je hebt wel eens van die vieze rommel maar in dit pension was alles wat ze er verkochten goed spul en de chocomel was heerlijk. Tanja voelde zich heel gelukkig met haar nieuwe vriendinnetje en de lekkere versnaperingen die *De Dael* te bieden had. En het twaalfuurtje bleek ook al zo verrukkelijk te smaken en Tanja liet het zich werkelijk goed smaken, reken maar. Ze genoot echt van deze vakantie. Aan tafel was ze heel spraakzaam. Ze vertelde dat ze het zo leuk vond om met Gonnie op de zandverstuivingen te spelen. Ze babbelde honderduit, en ze had het erover dat Gonnie en zij heel goed met elkaar op konden schieten, dat ze zo gelachen hadden en dat Gonnie even oud was als zichzelf. Sep trompetterde verbaasd:

“O, ja, is die even oud als jij? Hoe is het mogelijk, ze heeft lang niet zo'n kont als jij, dus ik dacht dat ze veel jonger was!”. 's Middags na de lunch maakten ze een excursie met de Kever naar de “fluwelen” grot van Valkenburg – sprookjesachtig vond Tanja het er. En wat was het koel daarbinnen! Maar ze voelde ineens weer heel erg hoe zij met haar

dikke kont bij Tiny vergeleken raar uit de toon viel. De aanwezigheid van Tiny was haar een kwelling want die had immers zo'n mooi slank figuurtje en zo'n knap gezicht. En ze had ook veel leukere kleren dan Tanja aan, die haar reuze goed stonden, zo lekker slank en zo, nou, heerlijk. Maar iedereen die Tanja en Tiny bij elkaar zag vond Tanja er raar uitzien, en Tiny juist heel leuk, dat begreep Tanja wel. De tocht naar de grot is de enige geweest waarbij Tanja aan meegedaan heeft. Of nee, alleen naar het Drielandpunt is zij toch ook mee geweest met de Kever want dat Drielandpunt had haar toch wel als iets héél bijzonders aangetrokken, ze had er meneer Pieterse over horen vertellen, maar het viel haar bitter tegen toen ze het zag. Ze vond er niets aan.

Nee, Tanja wou niet meer mee met de tochtjes. Dat was omdat ze niet met Tiny vergeleken wilde worden want zelf was ze zo dik en Tiny was zo slank, en ook ging ze niet mee omdat ze niet van wandelen hield. De anderen gingen steeds wandeltochten maken, het bos in en zo, en Tanja hiéld nou eenmaal niet van wandelen. Mam was het er niet mee eens en dat stak ze niet onder stoelen of banken.

“O gadverdamme wat doe je weer raar”, zei Mam met geërgerde harde stem. En minachtend concludeerde ze:

“Dat kind moet ook altijd apart doen”. Vreselijk vond Tanja het als Mam met haar genadeloze stem zo oordeelde, en dat nog wel in het bijzin van iedereen die toevallig in de buurt was, en toch ging ze niet mee als de anderen tochtjes gingen maken, gesterkt door Pa's morele steun die zei dat ze wel veel miste maar dat hij haar wens toch respecteerde. Sep vond het eigenlijk wel prettig als Tanja ontbrak want hij had een hekel aan die dikke troel dus mengde hij zich niet in de discussies betreffende deze kwestie. Alleen liet hij zich regelmatig ontvallen dat Gonnie toch zo mooi slank was, en dat ze even oud was als Tanja, hoe was het mogelijk. Dan bracht Sep ook Tiny ter sprake, dat die godzijdank lekker slank was, heel anders dan Tanja, en dat Tiny echt een lekker stuk van hem was! Maar als ze van een wandeling of autotocht terugkwamen bracht Tiny heel uitgebreid en enthousiast verslag uit van alles wat ze gezien en beleefd hadden, zonder dat dit Tanja's houding ook maar in het minst wijzigde evenwel. Tanja was allang opgelucht omdat ze niet geprest werd tot meegaan! Ach, ze was immers best tevreden als ze maar niet hoefde te wandelen. Intussen zat ze dan wel de hele dag maar wat te zitten, moederziel alleen op het terrasje van pension *De Dael*, alleen met haar fantasieën die weliswaar zeer rijk geschakeerd en onuitputtelijk waren. Gonnie was er meestal ook niet en bovendien wou Tanja niet zo graag meer met haar spelen. Ze was jaloers op dat slanke leuke meisje. Ze keek soms nog wel eens verlangend naar de “zandverstuivingen” en fantaseerde er de spannendste avonturen bij maar daadwerkelijk erheen gaan, zo in haar eentje, daar had ze toch geen zin in. Ze had helemaal nergens zin in; als ze maar wat te drinken had, 7-Up en zo, was ze allang tevreden.

Dus zat Tanja daar maar de hele dag te denken, verzonken in haar kleurrijke fantasieën en de enige onderbreking daarbij was het drinken van chocomel en 7-Up (ze hield niet van cola), want Mam had geld bij haar achtergelaten zodat ze in het pension *De Dael* wat kopen kon. Zo zat ze daar, dagen lang, meestal helemaal alleen. Ze vond er niets aan.

Nou, en na de vakantie was daar op school dan dus die Dromedaris met z'n bochel. Al gauw bleek tot overmaat van ramp dat deze man ronduit een hekel aan Tanja had hetgeen de laatste vreselijk dwars zat, Tanja sprak er dan ook over met haar ouders en zelfs droomde ze ervan. Zo droomde ze eens dat ze zijn priemende oogjes naar zich zag kijken. Die oogjes met die nare verticale rimpel ertussen keken maar naar haar, beschuldigend en vals en toen kwamen alle kinderen dicht om haar heen staan en ze gingen alsmaar lachen. Alsmaar lachen, en ze lachten haar uit om haar stomme kleren – Tanja had altijd zulke ouderwetse kleren aan en ze lachten Tanja allemaal uit. Tanja wilde weghollen maar de kinderen hielden haar vast. Toen begon ze te huilen en om zich heen te slaan, wilddriftig van verdriet. Ze schrok wakker! Het was maar een droom maar ze voelde zich zo angstig en het was net of ze zo'n gewaarwording had van dat er allemaal ogen naar haar keken vanuit het donker van haar kamer... hu!

“Mama, Pappa”, riep ze maar het was o zo stil in huis. Ze ging klappertandend en bevend van angst haar bed uit, en voortdurend om zich heen kijkend of ze de dreiging ook ergens zag, zo liep ze gauw naar de huikamer waar ze, achter het matglazen ruitje in de deur, licht zag branden. Ze deed de deur open maar de kamer was leeg en doodstil en uitgestorven. Ze zag op de klok dat het half elf was. Waar waren Mam en Pa?! De angst klemde om haar borst en het was of een dodende hand poogde haar het ademen te beletten. Ze waren weg, waar waren ze nou toch!! Daar stormde Tanja in haar baby doll hals over kop de huisdeur uit en de portiektrap af... als in een ingeving wilde ze naar de familie Kroze, die een paar portieken verderop woonde (en inderdaad gingen Tanja's ouders daar vaak buurten om te kaarten en een borreltje te drinken; het waren goede kennissen, ze kwamen wederzijds altijd bij elkaar op verjaardagsbezoek en Pa was dan meestal heel levendig en praterig). Daar rende Tanja in haar baby doll over straat! Zó hard heeft ze toen gelopen, zo zou het nou nooit meer kunnen. Haar keel klopte en hoe harder haar keel klopte hoe harder ze ook liep, die keel joeg haar gewoon voort. Gelukkig was het niet al te koud. Toch begonnen haar longen behoorlijk te piepen. In de verte liep een politieagent doch die zag haar blijkbaar niet, gelukkig maar. In ieder geval rende Tanja gewoon door. Het was een verbijsterde Mevrouw Kroze die open deed op Tanja's herhaalde en dringende bellen en zei:

“Nee maar, wat krijgen we nou!”. Gierend begon Tanja te huilen. Daar kwam Mam aan. Tanja keek naar Mam en huilde en zei:

“Jullie waren weg, waar waren jullie nou!”. Ze hoorde Mam zeggen: “Wat is dat voor gedonder hier, je wist toch dat we hier zitten, het is toch helemaal niet ver weg!”. Tanja bleef Mam maar aankijken en ze bleef maar huilen. Pa kwam er ook bij. Hij bromde wat:

“Meid, wat doe je nou toch? Waarom ben je niet rustig in je warme bed gebleven?”. Maar Tanja zag wel dat Pa niet boos was en dat hij het eigenlijk niet zo erg vond wat ze had misdreven. Toen snikte Tanja het uit en ze keek haar ouders aan met haar expressieve gezichtje:

“Maar ik was zo bang, ik wist niet waar u was, en *ik was zo bang*”. Mam zei:

“Bang, bang, wat een idee; dat slaat toch nergens op, Carla past toch op je. En waarom loop je op blote voeten. Had verdomme je pantoffels aangedaan! Straks zit ik weer met een kind met longontsteking opgescheept!”. Tanja, die zich erg lastig voelde, en schuldig, zei niets, maar dat Carla op haar paste, dat had ze echt waar niet geweten. Ze keek Pa aan en snikte. Toen zei Pa:

“Kom maar, meidje van me!”. En hij drukte haar dicht tegen zich aan. Tanja zei snikkend:

“Maar ik wist helemaal niet dat Carla oppaste”.

“Jawel”, zei Mam (die zich vanwege de aanwezigheid van de familie Kroze dood geneerde), “dat wist je donders goed!”. Enfin, Mam en Pa stonden toch juist op het punt om naar huis te gaan, dus kon Tanja meteen meelopen, veilig gewikkeld in de jas van haar vader, en voortstappend op veel te grote sloffen, die van Mevrouw Kroze waren. Bij de deur van het portiek troffen ze een onthutste en schuldbewuste Carla aan; zij was juist naar Tanja wezen kijken en was vreselijk geschrokken toen die niet meer in bed bleek te liggen. Ze stond hen al op te wachten want ze had naar de familie Kroze gebeld, dus was ze inmiddels van de situatie op de hoogte.

En in de weken die op dit incident volgden was het nu zo dat telkens als Mam iemand ontmoette die het nog niet wist, dat Mam dan zei:

“Laatst hebben we toch weer wat beleefd met Tanja...”. En dan vertelde Mam in geuren en kleuren het hele relaas betreffende het gekke gehol van haar bizarre jongste dochter, 's nachts om elf uur over straat, en dan ook nog in haar baby doll en op blote voeten. Als Tanja Mam zo hoorde praten voelde ze zich altijd vernederd, gekrenkt en kapot gemaakt, zij het dat ze wat ze dan voelde nooit op deze manier onder woorden had kunnen brengen – dat zou ze nooit zo uit zichzelf gezegd hebben (het kwam eenvoudigweg niet bij haar op): “Mam heeft me kapot gemaakt”.

Al met al was het nieuwe schooljaar niet gelukkig begonnen voor Tanja. En het eerste cijfer dat Tanja voor rekenen kreeg was een drie. Maar och, veel kon haar dat toen niet eens schelen want haar gedachten hielden zich in die tijd met een heel belangrijk onderwerp bezig. Dat was het feit dat ze over een maand jarig was en daar zat ze

vol van! Ze kwebbelde honderduit tegen het meisje dat naast haar zat in de klas: hoe ze deze keer toch een heus verjaardagsfeestje zou geven, waarbij ze niet in de gaten had dat haar gedrag De Drom niet beviel. Ze was overigens heel bang voor hem dus als ze het gemerkt had was het vast niet zo ver gekomen. Ineens was daar de aanwezigheid van dat angstaanjagende gezicht. Tanja kreeg een doodschrik toen ze onverwacht recht in die priemende steekogjes keek. Hij had een strenge kop met een dikke bos wit haar dat achterover gekamd was; en tussen zijn ogen stak een nare verticale rimpel. Het was al een paar keer voorgekomen dat hij Tanja bij een arm gepakt en heen-en-weer geschud had want het was een driftkikker. Ook had hij haar wel eens aan een oor voortgesleept en op deze wijze de deur uitgewerkt als ze voor straf op de gang moest staan, omdat ze weer eens haar waffel niet had kunnen houden. Maar deze keer pakte hij het anders aan. Met een woedende ruk aan haar arm trok hij Tanja uit de bank en meteen had ze ook al een klap in haar gezicht te pakken! Huilend verdween Tanja door de deur om op de gang haar zonden te mogen overpeinzen. Ze merkte dat het muisstil was in de klas terwijl zij zich richting deur bewoog. In de gang hingen boven de kapstokken grote ouderwetse kartonnen platen van Jetses, - afbeeldingen van Ot en Sien. Tanja deed haar uiterste best haar snikken zo snel mogelijk te stoppen, ze keek strak naar de platen van Jetses, waar ze heel veel van hield omdat ze zo heerlijk knus en ouderwets waren. Dat knusse ouderwetse: daar heeft Tanja altijd van gehouden. Langzamerhand kwam ze tot bedaren.

En ineens dacht ze er weer aan. Soms dacht ze eraan. Dit betreft een herinnering die in Tanja zo af en toe terugkomt en dan staat haar het tafereeltje weer glashelder voor ogen. Ze ziet weer hoe zonnig het is in het tuintje waar ze vroeger woonden, en daar ziet ze het gebeuren: Pa buigt zich over naar een heel klein meisje en *doet lief tegen haar*. Gauw duwde Tanja het schrijnende beeld weg. Ze dacht aan de oogjes van De Drom en beefde. Piepend ging de lucht door haar bronchiën.

Harma heette ze, ze was het dochtertje van de buren: klein, stevig, - en heel veel krullen had ze. Daar was Pa gek op, op die krullen.

“Tititititi”, deed Pa tegen Harma. Deze herinnering zit, na al die jaren, nog steeds ergens vast binnenin Tanja. Het was toen heel zonnig. Harma was in de tuin, in de tuin van het huisje waar ze toen woonden en Tanja was ook in de tuin. Ze keek naar Harma. Het was een tuin met veel afrikaantjes die in bloei stonden. Pa was ook in de tuin. Tanja keek naar Pa. Pa keek naar Harma en toen bukte hij zich. Hij bukte en toen knielde hij bij Harma en Pa zei:

“Wat een schattige krulletjes heb jij!”. Hij zei nog meer – wat je maar tegen kleine kinderen zegt. Toen Tanja de dingen hoorde die Pa tegen Harma zei, gingen de haren op haar armen overeind staan. Verstijfd besefte ze:

-Ik heb géén krulletjes!-. Een verzegend gevoel van jaloezie en haat

stak priemend als een dolksteek in haar hart. Ze liep het huis in, waar Pukkie was.

Ze heeft er met haar vader nooit over gesproken hoe ze zich toen gevoeld heeft. Maar ze heeft de scène van Pa in de tuin die lief doet tegen Harma ook nooit vergeten, en hij is in haar innerlijk als een ongeneeslijke etterende zweer blijven steken, een etterbuil in haar gevoelswereld.

Jaloezie, wat is dat eigenlijk. Wat voel je dan.

Jaloers zijn, wat je dan voelt, dat is niet zo gemakkelijk te zeggen. Dat is, dat je geen aandacht genoeg krijgt van degene die jij lief vindt.

Tanja kwam 's avonds, toen ze thuis gekomen was na school, niet erg aan bod met haar relaas over De Drom want er was iets groots gebeurd: de televisie was gekomen. Eindelijk was het zover. Tanja had er heel lang reikhalzend naar uitgezien dat ze zelf ook TV zouden krijgen. Vooral toen "Pipo en de Waterlanders" er op was, was ze nogal verbolgen geweest op haar ouders vanwege het gebrek aan televisie thuis omdat ze toen genoodzaakt geweest was de hele buurt af te struinen om overal te vragen of ze TV mocht kijken want "Pipo en de Waterlanders" wilde ze voor geen goud missen. Het is haar uiteindelijk inderdaad gelukt elke aflevering te zien maar gemakkelijk is het niet geweest. Echter, nu hadden ze dan eindelijk zelf TV doch eigenlijk interesseerde het Tanja niet meer zoveel. Ze raakte er ook gauw aan gewend, het bijzondere was er na een paar dagen al af en een weekje later wist ze al niet beter meer en toen was er trouwens maar één kwestie die haar gedachten beheerste en dat was haar verjaardag! En inderdaad, zoals elk jaar weer werd ze het ook nu: jarig. Leuk hoor en ook reuze spannend. Ze vond het zo leuk, cadeautjes open te maken. Dat waren altijd van die mooi ingepakte pakjes en er ging zoveel hartverwarmende hartelijkheid uit van het overhandigende gebaar waarmee ze geschonken werden. Daar werd Tanja dan helemaal blij en gelukkig van, en warm van binnen, bij elk cadeautje, en zonder dat het haar dan verder veel uitmaakte of er wel of niet iets fijns vanonder het cadeaupapier vandaan kwam, en ze wikkelde elk cadeautje, langzaam en aandachtig te werk gaande, uit het papier, heel voorzichtig om de blijheid van het moment zo lang mogelijk te proeven, en zonder het cadeaupapiertje te beschadigen. Tanja's gezichtje lachte en straalde dan helemaal, haar ogen glansden van vreugde, en haar kleine handjes hadden het pakje dat ze aan het uitpakken was lief. In andere opzichten was ze altijd heel ongeduldig en ongedurig maar bij het uitpakken van cadeautjes ging ze heel voorzichtig te werk. Weliswaar kwam er zelden of nooit iets fijns uit het pakje tevoorschijn. Dit jaar evenwel, was er een uitzondering in de vorm van *Afke's Tiental*. Dit boek had ze al eens geleend in de bibliotheek maar ze wou het nog wel honderd keer lezen. Vermeldenswaard is dat Pa hemel en aarde heeft moeten bewegen om dit geschenk erdoor te krijgen want Mam zag totaal niets in de bezigheid van het lezen.

“Dat kind verliest haar verstand met al dat ge lees!”, zei ze.

“En jij ook!”, had ze er snerend en minachtend aan toegevoegd, maar Pa had volgehouden én de overwinning behaald – een heldendaad. Maar het tweede cadeautje was niet-fijn. Tanja kreeg natuurlijk weer iets nuttigs, ditmaal in de vorm van handschoenen, en natuurlijk weer niets voor haar kamertje. Daar was ze erg teleurgesteld over. Nóóit kreeg ze iets voor haar kamertje, siervoorwerpjes of zo. Tanja baalde daar echt van en haar stemming kelderde in no time en bereikte de sferen van de zware mineur.

Want Tanja was van binnen toch al boos op haar moeder (en, maar dit terzijde, daar voelde ze zich tegelijkertijd toch ook weer schuldig over – ze wist dat het onjuist was boos op haar moeder te zijn want Mam had eigenlijk altijd het gelijk aan haar zijde maar Tanja wou per se toch boos blijven... al met al een hele conflictsituatie...), boos was Tanja en chagrijnig omdat ze van Mam geen vriendinnetjes mocht uitnodigen op haar verjaardag. Eerst had Tanja het zo begrepen dat Mam het deze keer goed vond, maar ineens bleek dat het toch niet mocht! Tanja baalde er enorm van, en liet goed blijken wat ze ervan vond, en dus werd Mam ook boos op Tanja. Gezellig was anders. Maar alle meisjes uit de klas mochten van hun ouders een verjaardagsfeestje geven; alleen Tanja niet, nee hoor, die niet. Maar ja, wat dat betreft: ze mocht zoveel niet wat de andere kinderen wel mochten. Tanja had goed de pest in.

Ach het leek haar zo leuk om kinderen uit te nodigen op haar verjaardag hoewel ze er aan de andere kant ook wel opgelucht over was dat het niet mocht want wat had ze dan voor leuks moeten verzinnen wat ze met de visite doen kon ... ze wist het nog van vorig jaar toen ze één vriendin, Marijke, op haar verjaardag had mogen uitnodigen. Gotgotgot wat was dat een succes geweest, en zóóó leuk maar niet heus. Ze hadden van Mam niets mogen doen, geen koekhappen of wat ook. Niets mocht, want dat gaf veel te veel troep. Daarom had Tanja erover gepiekerd dat de vriendinnetjes haar zouden uitlachen als ze hen op haar verjaardag gevraagd zou hebben (enfin, het mocht nou toch niet). Niet dat ze echte vriendinnetjes had hoor. Maar goed, ze had het al helemaal voor zich gezien, hoe ze daar zou zitten met een tiental meisjes uit de klas die ze uitgenodigd had, - en dan de hele tijd galgspelletje doen met z'n allen want dat was het enige geweest wat ze met Marijke had weten te verzinnen: galgspelletje. Dat gaf geen troep en er werd geen lawaai bij gemaakt, maar saai was het wel voor een verjaardagsfeestje; en toen ze iets lekkers gekregen hadden van Mam, een gebakje, toen had Mam gezegd met die hamerende commandostem van haar:

“Voorzichtig eten!”. En zo had het gebod geluid bij alles wat ze kregen:

“Voorzichtig eten!”. O God, alles was toen tijdens dat bezoek van Marijke op haar verjaardag zo koel en sfeerloos geweest, niks aan. Het

enige wat wel leuk was dat was dat Tanja mocht trakteren op school en ze mocht zelf uitzoeken wat ze wilde uitdelen. Het werden karameltoffees want daar was Tanja dol op. Er bleven er na het trakteren nog heel wat over, die Tanja allemaal zelf opat; in recordtempo verdwenen ze via haar mondje in haar maag. Die avond, o wat een feest, kwamen Sep en Tiny op bezoek ter ere van Tanja's verjaardag. Frits Kozijn was er ook, hij had deze avond geen dienst. Maar er deed zich toen op een gegeven moment een incident voor dat veel hilariteit veroorzaakte. Stelt u zich eens voor: Tiny doet de WC-deur open met de bedoeling een korte spanne tijds in het kleine kamertje te vertoeven maar ziet daar tot haar verrassing Pa staan. Hij stond juist op het punt een aanvang te maken met het plassen. Hij stond daar nog maar net. O, hij moest heel nodig! Maar Pa wist dat de deur nog op het haakje moest en daarom stak hij een moeizame tastende linkerhand naar achter uit om het haakje te pakken en de deur te vergrendelen, toen ineens die deur openging. Daar stond Tiny! "Nee!", zei Pa paniekerig en greep naar de deurknop om de deur dicht te trekken maar hij draaide zich hierbij onwillekeurig wat om maar zijn slurfje was er al uit dus Tiny, verbaasd en geamuseerd, ontwaarde een Pa die met één hand zijn schaamte bedekte, onderwijl "Nee!", roepend. Tiny stond er doodgemoedereerd bij maar Pa trok met een ruk de WC-deur dicht en Tiny riep geamuseerd:

"Ik heb wel meer blote mannen gezien hoor, wat dacht u!" (ze was immers verpleegster). Terug in de huiskamer negeerde Pa Tiny's geplaag. Die avond deed zich nog een ander incident voor. Ineens, toen Mam met een spannend verhaal bezig was over hoeveel geld Carla en Wim toch aan allerlei onnutte zaken uitgaven en dat hun hele huiskamer vol spullen stond zodat het wel een pakhuis leek waar je je kont niet keren kon, ineens riep Tiny luid, zo luid dat het wel schreeuwen leek:

"Hij beweegt! Ik voel hem in mijn buik bewegen!". Pa viel kwaad uit:

"Tiny!! Ik wil niet hebben dat je daar op zo'n manier over praat! Dat hou je maar binnenskamers!". Iedereen zweeg even – daarna nam Mam wederom het woord, en tevens de draad van haar betoog weer op.

Tiny heeft het er later met Tanja over gehad hoe erg ze het gevonden heeft dat Pa er helemaal niets van begrepen had van hoe gelukkig ze geweest was met het bewegen van haar kindje in haar buik, zo'n groot wonder van de natuur. Ze zei dat ze het zo vreselijk vond hoe Pa gereageerd had, en dat ze dit nooit meer kon vergeten.

Heb ik overigens al verteld dat Pa een maagzweer had? Zo ja, dan verval ik bij dezen in herhaling en sorry dan daarvoor maar inderdaad: Pa had een maagzweer. Daarom was het ook dat hij altijd heel langzaam at. Heel langzaam at hij en ook heel weinig – maar schóón dat hij zijn bord altijd achter liet! Als hij alles op had nam hij nog één aardappeltje dat hij prakte en met behulp waarvan hij alle nog

aanwezige jusresten van zijn bord opdepte en dan at hij het geprakte aardappeltje op en daarna was zijn bord volmaakt brandschoon, je had het zonder het af te wassen zó weer in de kast kunnen zetten. Tanja vond hem altijd vreselijk lief als hij zo zat te eten. En als Pa in alle gemoedsrust zijn eten opgesmikkeld had zei hij stevast tegen zijn vrouw:

“Wat had je dat weer lekker klaargemaakt. Man wat heb ik weer jofel gegeten”. Maar Pa had de laatste tijd flink veel last van zijn maagzweer. Daar was een reden voor. Het was namelijk zo dat Tanja alsmear met verhalen thuiskwam over een zekere Dromedaris, een onderwijzer die zelfs wel eens sloeg. De maat was vol toen Tanja op een keer overstuur en helemaal in tranen thuis gekomen was. De dag daarop nam Pa 's middags een halve vakantiedag op en begaf hij zich schoolwaarts.

Zo gebeurde het die middag dat Drommetje door de directeur weggeroepen werd uit de les. Na een half uur kwam hij weer terug. Daarna heeft hij Tanja nooit meer geslagen, noch ooit nog eens in haar oren geknepen. Het was voorbij. Wat had er zo'n invloed op het gedrag van De Drom gehad? Pa zelf vertelde Tanja wat er gebeurd was. Pa was naar de directeur gegaan en had hem gezegd dat hij een klacht had over één van zijn leraren. En hij had precies verteld wat hij van zijn dochter gehoord had. En de directeur had Drommetje bij zich ontboden en hem in het bijzijn van Pa gevraagd wat er waar was van wat Meneer Blijham hem verteld had. Hierop was de man wat gaan mompelen, had het over “een moeilijk opvoedbare jongedame” gehad maar toen was Pa toch van leer getrokken! dat de stukken er vanaf vlogen en hij had Drommetje gezegd dat als hij Tanja nog één keer aan durfde te raken dat hij dan zelf ook van hem, haar vader, eens een aframmeling tegemoet kon zien die hem heugen zou. Ach en Pa was nota bene zo'n klein tenger ventje... Tanja moest er gewoon om lachen als ze zich de scène voor ogen haalde.

Maar het had waarachtig geholpen. De Drom raakte Tanja met geen vinger meer aan hoewel hij Tanja het leven nog steeds erg zuur maakte – door haar bij voortduring te treiteren. Hij vond haar een stom kind en kwam daar rond voor uit. Hij vernederde haar opzettelijk ten overstaan van de hele klas. Bijvoorbeeld, als hij door hem nagekeken schriftelijk werk teruggaf maakte hij tijdens het uitdelen zo'n opmerking in de trant van:

“Nou je kan wel zien welk licht dit gemaakt heeft”, en dan gaf hij Tanja terwijl hij een minachtend gezicht opzette haar blaadje terug en zei:

“Jij begrijpt er ook werkelijk helemaal niets van”, of:

“Wat een slimmerik maar nou lieg ik”. Tja, en om eerlijk te zijn had Tanja dan nog liever gehad dat hij haar weer was gaan slaan, alles liever dan die gemene opmerkingen die haar zo vernederden en door het slijk haalden. Maar toen zij zich in deze zin bij haar vader uitte

antwoordde hij niet. Ze werden trouwens bij hun gesprek gestoord door Frits, die juist binnenkwam. Zijn dienst zat erop en hij verlangde naar een pilsje. Zodra hij Tanja zag verscheen er een geamuseerde lach op zijn gezicht. Tanja bloosde. Maar hij groette gewoon en zei niets, en daarom was Tanja toen zeer opgelucht.

Het had zich afgelopen vrijdag voorgedaan. Tanja was uit school gekomen met een dringend probleem dat absoluut geen uitstel duldde, ze moest namelijk vreselijk nodig plassen! Zowat de hele middag had ze al moeten plassen maar ze zag er altijd tegenop het op school te doen. De WC op school was voorzien van raampjes waar je zó doorheen kon kijken. En dat kijken werd soms gedaan inderdaad; dan keken er jongens, of ze ook konden zien hoe de meisjes daar zaten en dat vond Tanja bar eng. Daarom had ze nu al de hele middag haar plas opgehouden. Zo arriveerde Tanja uit school en ze stond onder hoge druk. Gelukkig was er niemand thuis, wist ze: Mam ging tegenwoordig op de vrijdagmiddagen altijd werken in de huishouding bij een invalide weduwe die een eindje verderop woonde en Frits was naar zijn ouders, hij had een weekend vrij. Ze vloog de trappen van het portiek op waar nog immer de S-en op de muren aanwezig waren, en greep naar de sleutel. Ze had een lange broek aan. O het duurde te lang, ze hield het gewoon niet meer, ze wipte met haar achterste op en neer van ellende en die deur wou maar niet open.

-O, d'r is toch niemand-, flitste het door haar hoofd en ze trok, wippend met haar achterste en wiebelend met haar dijen, met één hand achteruit tastend alvast haar broek en onderbroek omlaag en "Hhahahaha", lachte Frits die daar zat op de portiektrap die verder omhoog voerde naar de bergruimten. Snel als de bliksem trok Tanja haar broek weer omhoog, en toen viel ze zo'n beetje met de deur in huis en stootte ze linea recta de WC in – haakje erop, zitten, en "pssssssj" daar stroomde het! God wat een opluchting maar wat vreselijk dat ze zo'n flater geslagen had. Ze bleef nog geruime tijd zitten, veilig verborgen in het kleine hokje, blozend als de opkomende zon. Heel idioot en vernederd voelde ze zich. Wat deed hij daar ook op die trap te zitten?! Frits riep het haar verontschuldigend toe door de dichte deur: hij had zijn kopie van de huissleutel vergeten. Die wou hij nog ophalen voor hij naar huis ging, maar er was niemand. Zo had hij geduldig zitten wachten totdat er iemand kwam. Nou, en inderdaad was er iemand gekomen. Maar nu ging hij er toch vandoor – doe-oej!

Telkens als Tanja later nog eens aan dit gekke voorval terugdacht voelde ze zich weer verlegen worden. Ze ging Frits' gezelschap een beetje mijden. De relatie met Frits die toch al wat nonchalant was werd daardoor nog afstandelijker en het werd er niet beter op toen hij eens, lui in een gemakkelijke stoel bij het raam in de zon liggend tegen Tanja zei die juist rustig in de huiskamer zat te lezen – heel ontspannen zat ze omdat Mam er niet was:

"Breng me eens een pilsje".

“Ja, doe 't zelf!”

“Nou nou, neem me niet kwalijk dat ik het vraag hoor. Maar is dat nou zoveel moeite? Je kunt toch wel een beetje service geven!” Maar Tanja was Mam niet! Dat die nou altijd zo liep te bedienen dat moest ze zelf maar weten maar daarom had Tanja daar nog geen zin in, kom nou toch! Toen Mam, thuisgekomen, van het incident hoorde kreeg Tanja erg op haar kop. Mam was thuisgekomen van het boodschappen doen, en ze was eerst nog even bij die invalide weduwe langsgegaan teneinde deze de voor haar gedane boodschappen te brengen en ze was in een slecht humeur. Ze vond dat Mevrouw Schaafsing wel wat erg bestellerig werd, de laatste tijd. Mevrouw Schaafsing leed aan “de ziekte van M.S.”, maar ze werd tegenwoordig ál te veeleisend. Mam had heus wel wat voor mensen over, maar het moest geen slavenwerk worden. Aanvankelijk had Mams hulpverlening bestaan uit een maandelijks schoonmaakbeurt, dan deed Mam de zwaardere huishoudelijke karweitjes die Mevrouw Schaafsing zelf niet meer kon doen. Maar de zaak was geëscaleerd en Mam moest nu elke week opdraven om allerlei huishoudelijke karweitjes te doen. En ze moest alle boodschappen voor dat mens doen. Het was dat Mevrouw Schaafsing niet krenterig met de centen was want anders... Zo was Mam dan met een snerthumeur thuisgekomen dus toen Frits zich over Tanja's tekortschieten beklaagd had had de laatste de wind van voren gekregen. En nu gaan we verhalen van die andere keer dat Tanja de wind van voren gekregen heeft – deze keer van Pa! En we verhalen van één van de opmerkelijkste verstoringen die zich ooit voorgedaan hebben in de relatie tussen Pa en Tanja (die overigens toch heel goed was). Maar bij deze gelegenheid ging het helemaal mis.

Tanja kon heel driftig zijn. Maar ook heel angstig. Soms had ze zo erge angstaanvallen dat ze gek ging doen. Het was wel voorgekomen dat ze, Seps stem in de hal horende, in een impuls achter de bank weggekropen was. Dit tot stomme verbazing van Mam:

“Nou?! Wat een idee! Om achter de bank te gaan zitten! Waar slaat dat op, Sep zal je heus niet opeten!”, zei Mam snerend en hamerend. Sep lachte bulderend.

Maar Tanja kon ook buitengewoon driftig zijn; als de krenkingen en de angst te erg werden.

Tanja werd heel vaak kleinerend behandeld en zo. Op een gegeven moment kon ze er dan niet meer tegen en dan werd ze explosief driftig.

Op een avond zaten ze in de huiskamer. Sep en Tiny waren er ook, dat prille echtpaar met Tiny in verwachting; nieuw leven op komst. Er gebeurde iets wat Tiny nooit meer zou vergeten.

8-jul-2009

62. De kapotscherf

[vf]

Het eerste horloge dat ik kreeg, kreeg ik toen we voor de tweede keer naar Nieuw-Guinea, Hollandia, gevlogen waren, na in Den Haag te hebben gewoond, waar ik op school zwemles kreeg. Ik was toen elf jaar, of twaalf jaar of zoiets, en het horloge dat ik kreeg was precies even oud als ik, want het was een groot herenhorloge dat mijn moeders eigendom geworden was in het kader van mijn geboorte: want het was na mijn geboorte noodzakelijk geweest steeds te weten hoe laat het was, - in verband met de voeding of iets dergelijks.

Oja, ik geloof dat mijn moeder het horloge mij, enigszins plechtig, schonk toen ik naar de MULO ging, dus toen was ik twaalf. Ik was er reusachtig trots op. Toen ik met wat vriendjes van school ging zwemmen in zee bij de Jachtclub dook ik fraai van de steiger, vóórover (dat durfde ik wel, want de steiger was niet hoog – maar later heb ik mezelf geleerd ook van redelijk hoge duikplanken voorover te duiken – zelfs heb ik een tijdlang een salto voorover durven maken bij het springen van een duikplank!, hiertoe geïnspireerd door Bart, een nieuw vriendje dat maar kort in Nieuw-Guinea gewoond heeft want hij was er nog maar anderhalf jaar of zoiets toen Boeng Karno de wereld op de knieën dwong in de kwestie Irian Guinea) en realiseerde me meteen dat ik mijn horloge nog omhad. Ik kon er niets meer aan doen, de zwaartekracht was meedogenloos, ik kwam in het water terecht, zout zeewater was dat, en dit drong in het horloge door dat er meteen de brui aan gaf, diezelfde seconde nog. Het heeft nooit meer gelopen.

Op de Jachtclub heb ik heel wat beleefd! Ik ben er medeschuldig aan geweest dat er een levende vis gespiest is. Ik heb er met Atalante Phalaenopsis gedanst. Ik heb er, het staat me nog héél levendig bij, geschokt gezien hoe jongens, kameraadjes van mij, met name Harry Dongen ook, luidruchtig en joelend omhoog sprongen bij de deuren van kleedhokjes om bij meisjes, leeftijdsgenoten van ons, binnen te kijken door de open ruimte boven de deuren, terwijl de meisjes wie-weet hoe bloot daar bezig waren! Ik vond dat buitengewoon vernederend voor die meisjes maar tot mijn verdriet en woede sloegen zij in het geheel geen acht op mijn stil gevoelde en toch o zo edele verontwaardiging over het gedrag van de jongens, en waren ze niet écht kwaad op de boosdoeners.

Jasses door toedoen van welk een veelheid aan misverstanden toch heeft het toenmalige jongetje toch bitter bekneld gezeten.

Ik wou dat ik die jaren over kon doen. Ik zou er nu wel van weten te genieten, reken maar! Oe! wat zou ik nu springen en kijken daar bij die kleedhokjes, net als de anderen, als ik het allemaal over mocht doen, die verschrikkelijke en verdrietige jeugd van mij.

Zoëven vertelde ik over colaflesjes die in het water van Base G niet drijven doordat ze te zwaar zijn. Maar alle andere limonadeflesjes, en ook bierflesjes, drijven wél in water (mits je ze niet vol water laat lopen) en daar deed ik vaak spelletjes mee. Je kon zo'n flesje namelijk op zijn kop laten drijven als je het deels met water gevuld had! Dat was heel bijzonder maar het leukste was dat je door telkens een héél klein beetje water in het flesje toe te laten door het kort even om te keren onder water, het flesje steeds dieper kon laten drijven. En... als je héél secuur was, en het net zo lang bleef proberen tot het lukte... speelde je het klaar precies zó veel water in het flesje te krijgen dat het onder water ging zweven! Het dreef niet, en het zonk niet! Het zweefde als een luchtballon onder water!!!! Heel wat uurtjes heb ik zo doorgebracht, spelend met een flesje.

Wat ik ook leuk vond om te doen, was, een grote steen laten zinken onder water, en deze dan opduiken. Eerst niet, maar na verloop van jaren toch wel, durfde ik onder water mijn ogen open te doen. Veel zien doe je dan niet, alles ziet er troebel uit maar je kunt een grote steen best vinden en hem pakken en boven water brengen.

Ik heb het doosje kaurischelpjes nog maar eens gepakt en hier voor mij heb ik het nu. Ik doe het open!

Ik zie nu dat er ook een *mata bia* bij zit. Ziet eruit als een half pepernootje; heeft een groenbruinig kleurtje geloof ik, zo te zien – ik ben wat kleurenblind. Mata bia's zijn afkomstig van *tjumi-tjumi's* (inktvissen), is het niet?

Ik doe mijn doosje dicht en berg het op. Ik ga naar mijn werk. Het is ochtend, acht uur, 19 mei 1982 en ik moet naar mijn werk. Ik werk sinds kort bij een automatiseringsafdeling. Zal Engeland in staat zijn de Falklandeilanden stormenderhand te heroveren als het erop aan komt? Ik vrees van niet¹⁶³. Het is wel mooi weer, niet te warm

¹⁶³ Nagekomen voetnoot: als Holland in 1961 en 1962 even dapper en rücksichtslos voor Nederlands Nieuw-Guinea gevochten had als Engeland het in 1982 om de Falklandeilanden gedaan heeft, zou Papua nu een onafhankelijk land zijn, maar het enige waar Holland sinds mensenheugenis rücksichtslos voor gaat is de handelswinst (ik wil hiermee onze bijdragen aan ontwikkelingshulp en andere hulpen niet bagatelliseren hoor, noch de complicerende dreiging die toentertijd van de Sovjet-Unie uitging – dit is maar een retorische tekst).

gelukkig. Ik ga met mijn ouwe brommer, een Zündapp die ik van mijn ouders in 1966 gekregen heb naar mijn werk. En eeuwig zingt mijn Zündapp.

Zoals wij in de statistiek de Centrale Limietstelling kennen (die hier verder niet behandeld wordt), is er in mijn leven een Centraal Thema dat van groot belang is, voor mij in ieder geval. Hoe dit thema precies heet is mij niet bekend maar een fijne, prettig in het gehoor liggende melodie is het zeker niet. Het hier bedoelde thema heeft alles te maken met de volgende stelling, die niet van Pythagoras is maar van de misschien grootste Ziener die ooit geleefd heeft: “Gij hebt gehoord, dat er gezegd is: Gij zult niet echtbreken. Maar ik zeg u: Een ieder die een vrouw aanziet om haar te begeren, heeft in zijn hart reeds echtbreuk met haar gepleegd. Indien dan uw rechteroog u tot zonde zou verleiden, ruk het uit en werp het van u, want het is beter voor u, dat één uwer leden verloren ga en niet uw gehele lichaam in de hel geworpen worde”.

Toen ik bovenstaande alinea opgeschreven had ontviel de ballpoint aan mijn krachteloos geworden hand...

Godverdomme! Ik word gek. Moet m'n lul eraf, soms? Wat *willen* ze nou van mij. Godverdomme!

Ik kan het niet aan, ik kan het niet aan.

Echt, ik kan het niet aan.

O, God, o Lieve Heer, ik HOU zo van de meisjes! Waarom dan, als het niet deugt, zit dit gevoel in mij!! O; o; o, o, o; o o o o o ...

Meisjes met hun lichaampjes – er is voor mij niets verrukkelijkers – en dan zou ik zelfs niet mogen *kijken* ???? En op welke logica is Godverdomme dan dit krankzinnige geverbod gebaseerd! Waaróm zou dat niet mogen?? Ik begrijp het “heb je naaste lief”; ik begrijp de Liefde. Maar ik zie het verband niet tussen Liefde en Persona-preutsheid. Dat zijn toch kwesties die helemaal niets geen enkele reet met elkaar te maken hebben?

Ik weet heus wel hoe de vrouwen zijn, hoor: serpente...: als je met je vrouw door de stad loopt, en je kijkt intussen waarderend naar een andere vrouw, dan triomfeert die andere en voelt zich superieur, en werpt minachtende en vernederende blikken op jouw vrouw die dat heus wel merkt – en dat moet je je vrouw besparen – waarom zou je haar dat verdriet aandoen. Dat begrijp ik heus wel, dat vind ik logisch – dat is Liefde.

Maar als niemand er hinder van ondervindt, moet je dan je Schaduw verloochenen? Er zijn immers legio situaties dat absoluut niemand er verdriet door aangedaan wordt als je een vrouw aankijkt?

Mensen, ik ben behept met een verschrikkelijke en afschuwelijke psychische ziekte: een schrijnende neiging tot voyeurisme, - en zelfs aan exhibitionisme heb ik mij bezondigd..., een ziekte die mij ogenblikken van de afgrijselijkste ellende bezorgd heeft. Ik kan het er nou verder niet over hebben ...

Maar het is zo erg, zo erg.

En dat komt allemaal doordat ik het écht heb geprobeerd: mijn Schaduw in de ban doen.

O, wat het kijken naar vrouwen betreft: als je merkt dat zij het niet prettig vindt, laat haar dan in vrede.

Maar als zij met uitdagende ogen naar jou terugblijkt: dan weet je dat je functioneert als man. En dit gevoel HEB JE NODIG.

Vergeet nooit, dat je dit gevoel nodig hebt. Als je dit gevoel ontkent word je compleet crazy. En ik weet het, ik kan er in alle oprechtheid van getuigen – want het is mij overkomen...

Ik ga niet zover als Fritz Zorn die God in zijn gezicht wil slaan. Maar ik kán niet anders, en ik ben in dezen heel eerlijk, dan tot de conclusie komen dat Jezus zich toen hij de boven aangehaalde uitspraak deed op de één of andere manier moet hebben vergist¹⁶⁴. Ik heb geen alternatief. Mijn intuïtie zegt me dat Jezus was voor wie hij zich uitgaf.

Maar in deze kwestie heeft hij een tragische fout gemaakt. Het kan niet zo zijn dat de Schaduw verdrongen dient te worden: al te veel ellende in de wereld is daar immers juist uit voortgekomen! Al *mijn* ellende ook, want ik heb het echt gedaan: mijn Schaduw wegdrukken, met alle *afgrijselijke* gevolgen van dien, vandaar ook dat ik durf te beweren dat Jezus' stelling betreffende het niet naar vrouwen mogen kijken (als je gehuwd bent) beslist op een misverstand moet berusten. Ik heb als kind en als puber in deze stelling (en dergelijke stellingen) geloofd en alles is met mij misgegaan. Zo "braaf" als het volgens deze stellingen moet, kán je niet leven, als je op aarde bent – je wordt er doodziek van. En je houdt je groei alleen maar tegen, en je brengt alleen maar ongeluk in het leven van de jouwen.

Echt, in alle oprechtheid, met alle integriteit die mij aangeboren is: ik bezweer u, lezer, dat ik het geprobeerd heb – en de gevolgen waren letterlijk weerzinwekkend, en er zijn een verdriet en een lijden uit

¹⁶⁴ En ik ben er met heel mijn hart en heel mijn ziel en heel mijn verstand van overtuigd dat de hel NIET bestaat (helse omstandigheden en ervaringen bestaan weliswaar overduidelijk wél).

voortgekomen, zowel voor mij als voor mijn vrouw, die zich niet laten beschrijven...

Er zit een jongetje in de zesde klas van de Openbare Lagere School te Hollandia. Hij heeft gehoord van Meneer Vogelenzang dat iedereen een prik zal krijgen.

Hij voelt dat dat bekende rare gevoel steeds verder bezit van hem neemt.

“Wat zie je bleek”, zeggen ze tegen hem.

Hij wordt zo naar, hij moet gaan liggen.

Hij gaat op de grond liggen, naast de schoolbank. Meneer komt naar hem toe en neemt hem in zijn armen. Het jongetje voelt zich veilig en geeft zich over. Al zijn spieren ontspannen. Hij voelt zich ook zo vreselijk rot.

Hij hoort de jongens in de klas lachen (om hem) en dan doet hij zijn mond, die opengevallen was, gauw weer dicht. Hij schaamt zich omdat hij blijkbaar te teatraal wou doen – helemaal zuiver was dat misschien niet. Meneer legt hem ruggelings op een bank voor de school in de schaduw van het afdak.

En vele, vele jaren later, in Holland, is de jongen bloeddonor. Hij ligt op zijn rug en kijkt toe bij álles wat er gebeurt: hoe de naald eruitziet, hoe de naald in zijn ader gaat, hoe het bloed het plastic zakje instroomt, hoe het slangetje dichtgeknepen wordt als het zakje vol is, hoe de naald nog even in zijn arm blijft als het zakje verwijderd wordt. En hij heeft na afloop het gevoel dat de koffie en de rustpauze die hem toegemeten worden eer hij weer op zijn fiets mag stappen, volkomen overbodig zijn.

Ondanks al zijn zenuwzwakte is de jongen altijd een vechter, al zou je dat niet zeggen als je hem bezig zag, een vechter tegen zijn zwakheden. Hij wil alles wat niet deugt en zwak is in zichzelf overwinnen.

Intussen ben ik, in mijn hart, in feite nog altijd bang voor de mensen, - en voor de meisjes! Ik red me wel, meestal, hoewel het weldegelijk nogal eens voorkomt dat verlammende aanvallen van angst, schuwheid, onzekerheid, mij overvallen.

Dan denken de mensen dat ik stug en lomp ben – want ik wil niet dat ze merken dat ik schuw ben – dus verstop ik mij (onhandig) achter zwijgzaamheid, en mijn angst doet mij donker kijken; en, trouwens, als je je zó bang voelt als ik op zulke momenten, dan ben je immers werkelijk verlamd, weet je ook echt niet wat je zeggen moet en welke houding je moet aannemen; er is dan sprake van een psychische multipele sclerose, om het maar raar te zeggen.

O, ik ben zo ongelukkig en zo verdrietig omdat ik, als ik naar waarheid in mijzelf speur zoveel verrottheid vind. Ik verafschuw mezelf. Ik heb

vannacht gedroomd dat iemand tegen me zei dat ik stront op mijn achterhoofd heb. Daar dacht ik toen in mijn slaap over na of dat waar is maar toen werd ik heel kwaad omdat dat toch echt niet eerlijk was.

Doe ik mezelf onrecht aan door me zo over mezelf te schamen? Maar o, ik moet er niet aan denken dat u dit allemaal leest. Ik schaam me zo, ik schaam me zo.

Waarom schrijf ik het allemaal dan op? Omdat er boven mijn schaamte uit een onstuitbare behoefte in mij is aan oprechtheid. Ik voel: als ik alleen maar onder jullie zijn kan door stiekem te zijn (d.w.z. te verbergen hoe ik echt ben) dat ik me dan altijd zal schamen over mezelf. Maar als ik onder jullie mag leven terwijl jullie weten hoe ik ben zónder dat jullie me veroordelen, dan ben ik blij.

Maar weet je, wat ik nou zo erg vrees: dat jullie, na al mijn ongerechtigheden gezien te hebben, mij wél veroordelen... van je afstoten... of, nog erger: een beetje *vreemd* vinden (dat is het ergste!!!).

Dan zal ik toch diep in mijn hart weten, dat ik dat niet verdiend heb maar wat zou ik me tevens schamen en wat zou ik onverdraaglijk ongelukkig zijn!

O, o, o, ik schaam me zo verschrikkelijk. *HELP!*

Zou ik me gelukkiger voelen, als ik was geboren als Papoea in de Sibilvallei? Vast wel. Maar dan zou ik tevens minder goed geweten hebben wat Liefde is.

Hoe kan een psyche evolueren! Ik heb in Hollandia ruggelings op bed liggen luisteren naar een plaat met de romantische muziek van Hemut Zacharias, en was daardoor tot in het diepst van mijn ziel geroerd...

Misschien hebben de boeddhisten gelijk, en moet je niets serieus nemen want hoe kan het, hoe kan het, dat ik zoveel van Helmut Zacharias gehouden heb. Mijn gevoelens waren verdomd sterk en verdomd diep en zuiver hoor – die ontroeringen van mij vanwege de viooltjes van Helmut Zacharias waren heel echt!

Ik ben van plan, eind deze maand de achtste symfonie van Mahler te kopen. Dat wil ik al heel lang, maar hij is niet vaak te koop, maar nu wel. Het is een gok, want ik weet niet hoe hij klinkt, heb er alleen wat beschrijvingen van gelezen.

Maar ten aanzien van de angst, door jullie, mensen, verafschuwd en verstoten te worden om mijn wangedrag – daar helpt mij de boeddhistische benadering ook niet meer doorheen. Tenminste, dat denk ik zo; maar ik weet nauwelijks wat het boeddhisme is.

Boeddhisten vinden het, geloof ik, niet van belang dat het leven zin heeft. Ook vinden ze het niet van belang dat het leven geen zin heeft. Zelfs geloof ik dat ze het niet van belang vinden dat wat dan ook van belang is. Ze voelen zich verbonden met de kosmos, zijn er één mee, zijn ervan doordrongen. De kosmos, dat is: meer sterren in het heelal

dan er korrels zand zijn op de stranden.

Er waren nogal wat plaatsen in de buurt van de steiger van de Jachtclub, waar je op de zeebodem staan kon, en daar stonden we dan inderdaad ook wel eens, als het zo uitkwam, om even uit te rusten of zo. Helemaal zonder risico, evenwel, was dit niet want er waren *boeloe babi's*: zee-egels: zij hebben een mond die tevens als anus dienst doet (als ik goed ingelicht ben) maar tevens zitten ze vol stekels. Die stekels bezorgen je pijn als je op een boeloe babi staat. En dan breken de stekels wel eens af en blijven in je voet steken. Dit is ook mij overkomen maar aangezien het mijn vriendjes ook wel overkwam, vond ik het niet erg. Ik liet, zoals ik had gezien dat ze allemaal deden, het ene stukje stekel dat ik er niet uit kon trekken, gewoon zitten. Na verloop van dagen zat het stukje stekel onder mijn vel, evenwijdig aan het oppervlak. Toen heb ik er, naar goed voorbeeld, met een stuk hout op geslagen om het in kleine stukjes te breken. Dat was heel goed, en in de erop volgende dagen verdwenen de kleine stukjes één voor één uit mijn voet; ze werden gewoon bevrijd. Ik heb er al met al niet buitengewoon veel last van gehad, en vond het allemaal heel gewoon.

Niet alleen de fauna van Hollandia is van belang, - we moeten de flora immers evenmin uitvlakken! Mijn moeder had van alles in de tuin: vuile oortjes, hanekam, oleander, kembang sepatoe, canna, lanthana; en nog wel veel meer, maar wat allemaal: dat herinner ik me niet meer. Zelf heb ik eens een tomatenplant gehad, waartoe ik wat karang weggehaald had tussen slokan en huismuur zodat daar een cirkelvormige plek ontstaan was waar de tomatenplant in kon groeien.

Ooit kwam een Papoea langs, die wilde graag voor ons ons erf een goede beurt geven om wat geld te verdienen. Daar gingen mijn ouders op in. Ik heb nog even naar hem staan kijken en was stomverbaasd, te zien hoe hard hij werkte in die bloedhitte; zoiets had ik echt nog nooit gezien.

Na een uurtje kwam ie melden dat het gebeurd was. En tot verbijstering van mijn moeder bleek toen, dat hij zeer veel van haar cultuurbloemen uitgetrokken had en veel van de in haar ogen waardeloze onkruidgewassen had laten staan!

Na enig vragen bleek, dat als hij het niet zeker wist, hij zich dan maar georiënteerd had op wat wel, en wat niet eetbaar was.

Soms kwam in huis een *walang sangit* binnengevlogen: gewoon één van de vele gevleugelde insectjes die ons regelmatig met een bezoek vereerden. Maar ik mocht walang sangits nooit doodslaan van mijn ouders want dan zou het heel erg stinken. Eén keer heb ik het bij vergissing toch gedaan omdat ik hem niet herkende en waarachtig, man-man wat ging het toen stinken. Er kwam een raar soort mélange tevoorschijn van de lucht van olijven, lijken en lysol, of zoiets, als ik

me goed herinner: zo'n soort stinkende geur. Verschrikkelijk!

Héérlijk vond ik het altijd als het regende. O, daar genoot ik zo van. De regen *donderde* dan op het dak met een lawaai als dat van wel duizend kabouterpaardenhoeven... Fijn! Heel vaak kwamen daarna de *larongs*; die kwamen dan 's avonds in heel, heel groten getale op het lamplicht af. Wólken larongs waren het. Het waren insectjes met witte vleugeltjes. Men zei dat je blikken gevuld met water onder de lamp moest zetten, de lamp spiegelde dan in het water, de larongs dachten dat het de echte lamp was, vlogen erop af en belandden in het water. Ach, ik zette meestal wel zo'n blik neer maar er kwamen toch niet zoveel larongs op af vond ik.

Weet je, die larongs deden niets hoor, ze staken niet, ze beten niet, ze knepen niet, ze sisten niet, ze stonken niet en ze zagen er ook niet griezelig uit. Niemand was er bang voor, en de tjitjaks hadden een goede avond – maar, zie je, het waren er altijd zo VÉÉL, als ze kwamen! Alles krioelde ervan! Ze kwamen nooit in hun eentje, maar altijd in wolken tegelijk. Honderden witgevleugelde beestjes vlogen ons huis binnen. En dan deden we wel gauw alle ramen en deuren dicht, maar ze kwamen er toch in.

En overal lieten ze hun vleugeltjes slingeren, want die verloren ze al gauw. Ráre jongetjes waren dat toch eigenlijk, die larongs.

Nou, ik geloof dat we de fauna van Hollandia nu wel redelijk adequaat behandeld hebben. Hopelijk heeft u er wat van opgestoken.

Heb ik echt alles verteld? Wat is er nog meer, behalve de larongs die altijd kwamen als het regende? (O, die heerlijke brullende regen op het dak! Ik heb wel eens horen zeggen dat er dan in één keer evenveel regen valt als er hier in Holland in een heel jaar naar beneden komt...! – ik weet niet of het waar is, maar het zou best kunnen, gezien de bákfietsen water die er naar beneden komen als het in Hollandia regent. O, heerlijk was het, vooral als het erbij onweerde. Och, man, het kon er toch zo fantastisch fijn bliksemen en onweren!!! O wat hield ik daarvan. Dan lag het jongetje op zijn rug in zijn onderbroekje op zijn bed te zweten en genoot van het gebrul van het water op het dak, en van het lichten en donderen van het onweer. Eén keer kwam het daarbij weliswaar zover dat, bij de fijnste en hardste klap die het jongetje ooit gehoord heeft, het licht ineens uitviel! De bliksem was vlakbij ingeslagen in een houten paal ten behoeve van de bovenleiding voor de elektriciteitsvoorziening en die paal was omgevallen. Schitterend! En een toestanden in huis! Zijn moeder was zich juist aan het baajen in de badkamer toen het gebeurde – nou, daar stond ze dan ineens in het pikkedonker!)

Het jongetje hoort dat de glazen in het dressoir beginnen te rammelen en voelt de beweging... de aarde schokt. Een onbeschrijflijke schrikgolf jaagt door hem heen en in één beweging vliegt hij het huis

uit en staat buiten, zó bang dat het zich niet verwoorden laat.

Ja, dat kwam nogal eens voor, dat er wat aardshokken waren. En omdat ik de film van die Aardbeving van San Francisco inmiddels gezien had was ik er doodsbang voor. Vooral de scène waarbij de aarde splijt en er mensen door de aarde opgeslokt worden joeg me zeer veel angst aan, en speelde mij altijd door het hoofd.

Mijn angst was ook op mijn zus overgeslagen en ik moet bekennen dat ik daar soms kwalijk op inspeelde door het dressoir heen-en-weer te schudden zodat de glazen rinkelden, om haar bang te maken, zij dacht dan dat er weer een aardbeving was..., dan kwam ze angstig tevoorschijn en dan moest ik lachen en zij was boos.

Wij waren altijd boos op elkaar; ik was plagerig; zij was naar mijn mening aanstellerig en egoïstisch.

Maar, als er aardshokken waren raakte ik altijd in een vreselijke paniek, en nooit ben ik in mijn leven sneller in beweging gekomen dan als ik de aarde voelde schudden onder mij. Dan was ik METEEN buiten, nog in dezelfde tijdsplinter! O, vreselijk waren die momenten dat mij de angst voor de beving beving.

Zo af en toe gingen mijn ouders naar de bioscoop. Dan waren mijn zus en ik alleen in huis om op ons kleine broertje te passen. Soms hadden we dan wel pret: dan gebruikten we het ouderlijk bed als trampoline. Daarbij is mijn kleine broertje een keer vreselijk op de grond op zijn hoofd gevallen maar wij zeiden hem dat hij het niet zeggen mocht tegen Pappa en Mama. Deze merkten evenwel zeer snel dat het er wild aan toegegaan was die avond want toen zij in bed stapten rolden ze stevast naar elkaar toe. Er was ineens een knik in de stalen dwarsstijl aanwezig bij het hoofdeinde van het bed, - die was ontstaan gedurende ons trampolinen. En mijn broertje was de volgende dag zo bleek en misselijk dat, door middel van ondervraging, mijn moeder toch uit hem kreeg dat hij keihard op zijn hoofd gevallen was. Zo kwam alles uit. Mijn broertje had een hersenschudding.

Maar, wat ik eigenlijk zeggen wou, als mijn ouders weg waren, en ik alleen in bed lag, waren de angsten voor de grote Aardbeving (ik was altijd maar bang dat er een echte, heel grote Aardbeving zou komen) zeer aangrijpend. Dan lag ik maar en lag ik maar te zweten in bed en o wat was ik dan blij als ik in het donker het geluid van de Renault Dauphine hoorde waarmee mijn ouders weer thuiskwamen.

Mijn vader had in Hollandia de grote primeur, de eerste te zijn die er Renault Dauphine reed; een rode glanzende auto was dat. Ik vond het qua vormgeving een heel mooie auto, maar hij rook altijd zo, als je erin kwam, van de hitte - hij rook altijd zo weeïg en was bloedheet, je werd er misselijk van. Soms, na een regenbui, wou de wagen niet starten. Dan moest mijn vader er de slinger bijhalen (daar was in voorzien bij de Renault Dauphine!). Dan sloeg de motor wel eens terug terwijl mijn vader probeerde hem aan de praat te krijgen. Man, moet je je indenken - en mijn vader was nogal driftig! Ach wat kon hij dan

razend worden. Hij *wilde* niet dat zijn trots en glorie (de enige auto trouwens die hij ooit echt zelf bezeten heeft) zo deed. Eén keer wou hij de Dauphine wel in het ravijn duwen waaraan ons huis gelegen was. Echt waar, hoor, ik overdrijf niet. Mijn moeder kon het hem nog maar net beletten. Mijn vader was zo iemand die zich een ideaalwereld schiep, een ideaalwereld vol glanzende granieten en stalen symbolen die onaantastbaar waren. Als het niet bleek te kloppen werd hij dermate ziedend driftig dat hij op dat moment absoluut ontoegankelijk en onredelijk was¹⁶⁵. Soms hadden hij en ik een meningsverschil over bijvoorbeeld de schrijfwijze van een woord (omdat hij, half-Indischman, zijn jeugd in Bandoeng gesleten had, was hij lang zo goed niet in de Nederlandse taal als ik), maar als ik dan in een woordenboek liet zien dat ik toch echt wel gelijk had, zei hij nóg glashard dat het fout in het woordenboek stond. O, ik kon me soms helemaal raar voelen van wanhoop omdat ik nou toch ook nooit eens gelijk van hem kon krijgen – nooit, niet één keer! – maar toen, die keer met dat woordenboek, toen heb ik het ineens begrepen, hoe dat zat bij mijn vader, daarna was ik dat wanhoopsgevoel kwijt, en nam ik hem niet meer zo serieus.

Er zijn, schiet me te binnen, toch nog twee faunaatjes die ik moet behandelen, namelijk de miljoenpoot, en uiteraard, hoe kón ik haar vergeten, de Muskiet. De miljoenpoot is nauwelijks de moeite van het vermelden waard want als zoveel miljonairs houdt hij zich dood zodra je hem maar éven aanraakt. Dan rolt ie zich helemaal op. Het is maar een klein, onschadelijk insectje, veel kleiner dan de duizendpoot (d.i. in Nieuw-Guinea de klabang). Hij was ook volmaakt onschuldig, kon helemaal niet bijten of zoiets. Als je hem in een oendoer-oendoerkuiltje gooit komt hij daar nog wel uit, maar als je hem bij een mierenpaadje legt is ie de klos, dan komt er een miljoen mieren, voor elke poot één, en wordt hij meegenomen ter consumptie (consumptie, die is hier niet als genoeg te beleven, maar is gewoon nuttig, denk er wél aan dat mieren geen genoegens kennen, gij grote sufferd Salomo; wat moeten wij naar de mieren gaan – je wordt er maar zuur van – mieren doen uitsluitend nuttige dingen, dat is toch om flauw van te worden!).

De Muskiet is het belangrijkste insect ter wereld. En als ze een kopstandje maakt vóór zij gaat prikken, tevens het gevaarlijkste want dan is het de Malariamuskiet!

Muskieten heb je overal, alleen niet op noord- en zuidpool wellicht, daarom vind ik haar de belangrijkste van alle insecten, en omdat zij drager is van de Malariaparasiet (als ze van de juiste soort is tenminste) en omdat het alleen de vrouwtjes zijn die steken, daarom vind ik ze zo Merkwaardig. Ze leven van ons bloed, Nota Bene! Hoe

¹⁶⁵ Bij gesprekken met een psycholoog die ik op zestigjarige leeftijd gehad heb, is ter sprake gekomen dat mijn vader mogelijk autistisch was.

durven ze!!

Daarom bespoot mijn vader altijd onze kamers met Flytox-insecticide voor we gingen slapen, daarom hadden we muskietengaas voor de ramen, daarom moesten wij paludrinepilletjes slikken: alles vanwege de Malariamuskiet!

Ga naar de boeddhisten, gij stomme fanatieke Salomo!

29 mei 1982.

Gisteren heb ik mijn moeder opgebeld want ik vond haar bij het voorlaatste telefoongesprek, twee dagen eerder, wat triestig overkomen; ze had het er steeds over dat de tijd toch zo vlug gaat en hoe ze met mij in haar armen steeds maar heen-en-weer liep in Hotel Sarkies, toen ik pas geboren was. Want de politiemannen die er sliepen mochten niet wakker worden aangezien zij in drieploegendienst werkten, en omdat ik juist heel veel huilde moest ze dus alsmaar met mij heen-en-weer lopen; want blijkbaar vond ik het leven als mijn moeder met mij rondliep dan wel weer om te pruimen, in ieder geval was toentertijd het geloop met mij een probaat middel om me tot bedaren te brengen. Nou ja, en ze zei dat ze nu zo onrustig was, en zo. En ze had het steeds over vroeger. Ze gebruikt medicijnen om haar schildklier op gang te houden. Vorig jaar heeft ze een hartaanval gehad die ze weliswaar net overleefd heeft; maar er was de gevoeligheid van een Chinese arts (die toevallig stage liep in het ziekenhuis) voor nodig om te ontdekken dat de diepere reden voor de hartaanval een nauwelijks nog functionerende schildklier was; als de Chinese arts er niet was geweest, zou dat met mijn moeder nu wél het geval geweest zijn... Maar goed, omdat ze zich de laatste maand geestelijk niet prettig voelde heeft men haar nu een halve tablet per dag méér voorgeschreven en gisteren belde ik haar om te horen of het had geholpen.

Gelukkig! Ze voelde zich weer kiplekker, vertelde ze. Zij en Pappa hebben gisteren zelfs weer eens een fietstochtje gemaakt (al van vóór de tweede wereldoorlog hadden ze niet meer gefietst maar in het kader van de revalidatie na de hartaanval moest mijn moeder vorig jaar weer leren fietsen en dat heb ik haar geleerd: om te beginnen bij mij achterop de tandem. We waren net een stoomlocomotief want ik had een pijp in mijn mond en had er lol in heel hard te fietsen...), maar op zeker moment was mijn moeder bij dat fietstochtje van gister gevallen doordat ze een bocht verkeerd nam (mijn moeder is van 1914, mijn vader van 1911). Ze heeft wat bulten en schrammen en zo, maar verder is er niks aan de hand. Toen ze nu gisteren aan de telefoon vertelde dat Pappa er heel ontdaan bij had gestaan, toen ze was gevallen, fiets in de hand, hulpeloos, niet wetend wat te doen (hij is immers óók zo atletisch niet meer, en raakt gauw in paniek), heb ik mijn moeder opgedragen dat zij Pappa moest zeggen namens mij, dat

hij haar, als zich een dergelijke gelegenheid weer voordeed, moet schoppen – volgens mij komt mijn moeder dan vanzelf wel weer snel overeind. Nou, ze zou het hem zeggen, lachte ze. Zo namen we heel vrolijk afscheid van elkaar.

Waar we wel veel last van hadden, dat waren de vliegen. Altijd en eeuwig zaten die op de rand van de koffiekopjes, op de rijst, op de rand van de bierglazen, in het blikje met kaas...

Ja, we hadden in Nieuw-Guinea kaas in blik. Van de N-G-se economie maakte geen noemenswaardige agrarische sector deel uit.

Als ik wonden had, en die had ik nogal eens... oja, mooi verhaal: mijn zus en ik deden haasje-over maar ik vond niet dat ze het goed deed dus ik zei, zij stond juist bok: "Kijk, zó moet het". Ik zei dat tegen mijn moeder die erbij stond te kijken, maar door mijn gezegde kwam mijn zus overeind om te kijken hoe het moest maar ik galoppeerde toen juist als een haas op haar af om over haar te overen, dus toen ze zo stom overeind kwam, moest ik voorkomen tegen haar aan te knallen en deed dit door mijzelf op te offeren en zodoende kwakte ik pardoes op de karang. Mama was slap van het lachen, ze had zeker een pilsje teveel op want ze kwam niet meer bij gewoon terwijl ik enorme pijn had en vooral mijn knieën helemaal kapot waren. Er zitten op mijn knieën, nu nog zelfs, nog steeds littekentjes van de verwondingen die ik toen opgelopen heb. Als je wonden had, zaten er altijd vliegen op. Mama wou altijd dat ik ze dan wegjoeg want je kon door die vliegen heel erg besmet worden. Maar ik vond het wel lekker als er vliegen op mijn wonden zaten want vooral als de wonden jeukten, kriebelden die vliegen zo lekker. Nooit zal ik de eerste keer dat ik masturbeerde vergeten. Het was puur toeval want ik wist in het geheel niet wat ik deed. Ik wist nog helemaal niet eens hoe kinderen in de moederbuik komen, laat staan dat je piemeltje je de mogelijkheid biedt, lekkere gevoelens te hebben. Maar, het was tussen de middag, hij was hard (wat ik niet als iets significant opvatte – het is lange tijd helemaal niet eens als iets dat je speciaal opmerkt tot me doorgedrongen dat mijn lulletje soms zacht, soms hard was), en, zonder speciale bedoeling, sloeg ik hem alsmaar wat heen en weer met mijn vingers. Toen voelde ik toch ineens toch zo'n raar gevoel in mijn balletjes, ik vond dat heel opmerkelijk. Er kwam niks hoor, ik produceerde nog geen sperma. Maar zo'n raar gevoel heb ik later nooit meer gevoeld, hetgeen ik als Hoogst Merkwaardig ervaren heb. Waarom alleen die eerste keer? Als ik nu klaar kom concentreert zich alle gevoel in mijn penis, niet in mijn ballen. Niemand heeft mij overigens ooit verteld dat *dit* het nu is dat "klaar komen" heet; ik kwam de term zo af en toe tegen en op zeker moment vermoedde ik dat dát het was. Maar sinds die eerste keer heb ik mezelf heel vaak klaar gemaakt. Eerst altijd door mijn lulletje, zoals de eerste keer, heen en weer te slaan met mijn vingers, later op de professionele

manier, zoals iedereen het doet. Altijd heb ik er erge schuldgevoelens over gehad en ik nam me elke dag voor ermee op te houden, want aan je lulletje komen was ondeugdelijk, dat wist ik heus wel, en nooit heb ik dat voornemen ten uitvoer weten te leggen waarover ik mezelf altijd en altijd maar weer, allerlei verwijten maakte: dat ik toch zo raar was en zo'n gemakzuchtige zwakkeling omdat ik dit nou toch maar niet laten kon. Om op die kaas in blik terug te komen, die was niet lekker, integendeel. Niets was in Hollandia lekker. Ik vond nergens wat aan, alleen wel aan de saucijzenbroodjes die je bij Omlo (warenhuis Juliana) kon kopen. Een paar keer in de week, nadat mijn ouders hadden geslapen tussen de middag, en we allemaal hadden gebaaid, gingen wij boodschappen doen in Hollandia-Haven; de meeste boodschappen haalden we bij Omlo, want die verkocht de etenswaren. Maar er was ook de Boekenbeurs en Liberty Stores en ... - o, ik weet het niet meer, verder ben ik het vergeten. Wél weet ik nog hoe ik altijd graag luisterde naar het zingende geluid dat de Land Rovers maakten die voorbijreden, als ik weer eens buiten, ietwat verveeld, stond te wachten tot mijn ouders bij Omlo klaar waren. Ach, ik hield helemaal niet van het ongeregelde zootje dat je overal in Hollandia aantrof, miste zo erg de Hollandse stoepen en ligusterheggen, maar nu heb ik toch juist altijd wel wat heimwee naar datzelfde rotzootje Hollandia. Er komt toch nog een naam van een winkel bij mij boven: Toko Eng Boo Hoo; wat het eigenlijk voor winkel was weet ik weliswaar niet meer, maar blijkbaar heb ik de naam, door het ritme ervan, wél onthouden! Lag deze winkel niet in de Oranjelaan? Ook weet ik nog de naam van de eigenaar van bioscoop "Rex": deze luidde: Ong Ak. Oja, en de kapper, waar ik altijd verschrikkelijk keurig werd geknipt, heette Vogelzang. Toen bestond "De Lach" nog en die lag bij kapper Vogelzang ter lering ende vermaak beschikbaar en dat was toen nog een heel net blad, bijna net zo netjes als het hoofd dat mij werd geknipt. Ik vond het bij de kapper wel aardig om de mopjes in "De Lach" te lezen hoewel ik er niet eens écht om moest lachen hoor. Maar hoe *griezelig* netjes ik door kapper Vogelzang, waar ik altijd samen met mijn vader naartoe ging, werd geknipt, - wat een catastrofaal kéurig jongetje ik wel was - o, dat MOEST ook wel fout lopen ... - dat weet ik nu pas; toentertijd had ik dat allemaal helemaal niet door. Alleen voelde ik me wel altijd zo verschrikkelijk anders dan de anderen. Ik kon helemaal niet meekomen met de kinderen om mij heen. En vaderlijk-bezorgd maakten de Indische jongens in de klas me erop attent dat ik nooit lachte. En dat was waar: op school lachte ik nooit.

Thuis wel, trouwens - en dat vond ik bij mezelf, toen al, toch weldegelijk héél gek: dat ik thuis, me beschermd voelend door mijn moeder, me zo heel anders gedroeg dan op school!

In Nieuw-Guinea, in Hollandia, heb ik ooit eens gedanst met Atalante Phalaenopsis. Dat was in de Jachtclub. Ik was verliefd op haar en zij

was dat misschien ook op mij naar ik nu besef (of mijzelf wijsmaak), maar ik heb deze kans laten liggen. Als ik dat niet had gedaan was wellicht de Politie er ook niet aan te pas gekomen. Maar ik was psychisch impotent. Lieve, lieve Atalante, maar ik ben jou nooit vergeten hoor, o, jij, lieve lieve lieve Atalante Phalaenopsis...

O, ze was zo'n schatje om te zien; - ik heb na die dansavond in de Jachtclub, en na een vaartocht naar Wewak met de "Oranje", waar zij ook aan meedeed, haar naam op schriftblaadjes geschreven die ik later weer wegdeed omdat niemand er iets van weten mocht, maar ik heb haar nooit teruggezien. En ik moest leven in het alsmaar helderder en smartelijker worden besef dat ik iets onvoorstelbaar bijzonders en liefs zomaar had laten lopen, en doortrokken van het snijdende besef dat ik de paar keer dat ik haar ontmoet heb totaal geen pogingen tot toenadering zoeken gedaan heb (die trouwens ook op niets uitgelopen zouden zijn natuurlijk), lamlul die ik ben. Ik weet niet of ik toentertijd het woord "verliefd" al kende of begreep, maar dat was het precies wat ik smartelijk heftig geweest ben - zonder ook maar iets anders met dat gevoel te doen dan Atalantes naam met mijn Bic ballpoint op blaadjes schrijfpapier schrijven (iedereen in Hollandia schreef met hetzelfde type Bic ballpoint). Hiervan is het resultaat geweest, niet dat mijn hart gebroken is, zou ik zeggen, deze term is hier geloof ik niet van toepassing, wel dat dat armzalige lullige hart van mij van dorst omgekomen is zoals een kikker in een opdrogende plas langzaam omkomt. En de kleine beetjes zelfgevoel en zelfvertrouwen die ik nog had, - het stelde toch al niet veel voor - zijn na Atalante verdampt als de toren waarop te Los Alamos de eerste atoombomontploffing gebulderd heeft. In de jaren voorafgaande aan de maanden waarin als gevolg van het zien en horen van Atalante Phalaenopsis, Quasimodo's klokken in mij zijn gaan luiden, was ik bepaald al niet de vrolijkheid zelve - in de jaren die daarop gevolgd zijn ben ik geleidelijkaan steeds meer gehuld geworden, en dat ben ik gebleven tot op de dag van vandaag, in een mist van immense melancholie die elk uitzicht op fleurigheid onmogelijk maakt, een melancholie die mij bij tijd en wijle gewoon gek maakt van smart, smart, smart, letterlijk ondragelijke smart. O, wat heb ik vaak naar zelfmoord plegen verlangd om maar van dit nimmer aflatende verdrietsknagen, deze gruwelijke kapotscherf die alsmaar onophoudelijk en niet aflatend mijn ingewand waanzinnig pijnlijk verschroeit, af te zijn.

Ik vond mezelf er altijd zo onappetijtelijk uitzien!

63. ontstaan van de mens



15-mei-2003

63. Ontstaan van de mens

[vf]

“Word wakker! Word wakker!”

De volgende dag treft A, nadat hij in het ziekenhuis geweest is waar hij te horen gekregen heeft dat Z daar niet meer was, Z thuis aan. Maar eerst ontmoet hij Q en H el ene. Juist als A bij Z aan wil bellen, gaat de deur al open. Dan staat hij gedurende een verzengend ogenblik oog in oog met Haar wier pure bestaan zijn levensmogelijkheden verwoest heeft. Hij valt in het ravijn van licht als de bliksem inslaat in een woestijn van buskruit. Het meisje loopt langs hem heen, om Z’s huis te verlaten. Q groet A nonchalant en vriendelijk, en A gaat naar binnen. Hij sluit de buitendeur en blijft even staan omdat hij door duizelingen overvallen wordt. Nog steeds enigszins duizelig loopt hij door tot in Z’s huiskamer. Z is verrast en blij als hij onverwacht zijn jonge vriend ziet binnenkomen.

Z: Leuk gedaan h e?

Z maakt zo’n gebaar van, “Kijk eens om je heen!”. H el ene en Q hebben de huiskamer met slingers versierd. Z kijkt A glunderend aan.

Z: Leuk h e?

Z: Ik heb Q en H el ene zojuist duidelijk gemaakt waarom God niets voor ons doen kan! God is namelijk blind, da’s logisch. Want God is Liefde. En Liefde is blind. De conclusie is onontkoombaar, God is blind.

A, ik ben blij dat ik leef, en ik verheug me op de rest van mijn leven. Wat hebben wij nog veel te bespreken met elkaar! De thermodynamica en de evolutie van de sterren en de structuur van de sterrenstelsels, dat zijn de zaken die we in ieder geval nog moeten behandelen. En we zullen het hebben over het ontstaan van de aarde en het ontstaan van de mens; en zelfs over de werking van de computers zullen we het hebben omdat jij daar zo brandend graag meer van wilt weten. Dus zullen we het over de werking van de computers hebben maar we zullen het ook hebben over de werking van onze Kloot. Hihhi, ik bedoel, Moeder Aarde. Flauw

63. ontstaan van de mens

grapje sorry. Wist je dat de continenten op de aarde niet stil liggen maar onophoudelijk in beweging zijn? Jazeker, in feite bevinden ze zich namelijk op door aardehitte voortgedreven drijvende steenschollen, die van gigantische afmetingen zijn, en rondobberen als ijsschotsen op "water" – "water" dat bestaat uit de steensoorten waar de *aardmantel* uit bestaat. En de hitte leidt tot plaatselijk smelten van de mantel en de gesmolten massa heet *magma* en als de vulkanen tekeer gaan komt dat doordat er magma is dat ERUIT wil!! En over de steenschollen zullen we het hebben, en over nog veel meer. 1001 avonden zullen wij wijden aan de gouden vondsten der wetenschap, en ik ben blij dat ik leef! En vanavond zullen we bezien hoe de mens tot leven gekomen is. Als ik mijn praatjesreeks ordelijk in zou richten zou ik je nu eerst deelgenoot maken van het vele dat je nog weten moet over het verschijnsel heelal. Ooit van *quasars* gehoord? Maar deze avond wil ik nog eens in het teken plaatsen van *het levende leven*. Het heelal loopt heus niet weg. Het heelal, dat is een Monster van Schoonheid en Kracht maar daar zullen we het morgen over hebben. Vandaag niet...

De eerste vraag die we ons nu stellen, is de volgende. Waar of waarin moeten we de oorsprong van het leven zoeken? Als je dan dóór denkt, kom je tot de conclusie dat dit de Big Bang is. Zie je dat in? Een andere mogelijkheid is er niet. In den beginne was er de Oerdreun. Aan de Oerdreun ging slechts nada vooraf en daar hebben we geen bal aan. Alle leven is uit de Oerdreun voortgekomen, - Es muss sein!

Ik heb een tekening gemaakt die bij de Oerdreun begint. De tekening bestaat uit lijntjes die het voortschrijden van de tijd voorstellen. Je moet linksboven in deze tekening beginnen, de bovenste lijn volgen van links naar rechts, zodoende voortgaande in het spoor van het verstrijken van de tijd, daarna volg je de tweede lijn van links naar rechts, daarna doe je dit bij de derde lijn, enzomaardoor. In feite vormen de lijnstukjes bij elkaar één ononderbroken lijn maar de breedte van mijn papier schiet verre en verre tekort. Als je de lijntjes volgt ga je te werk als het elektronenstraaltje in de beeldbuis dat het TV-scherf aftast, zegmaar. Zo vervolg je je weg ala het voortschrijden van de tijd.

Z: Enkele saillante momenten zijn in de tekening met letters aangegeven. A staat voor de Big Bang, het ontstaan van het heelal. Je ziet dat er vóór A geen lijnstuk is, en dat klopt ook; bij A begint de tijd zelve...

{terwijl A zijn ogen langs de lijnen laat dwalen die hem voor ogen

63. ontstaan van de mens

schemeren zet Z een plaat op. A weet niet wat hij hoort, het is Mahlers zevende symfonie en hij voelt zich in zijn hoofd licht van sufheid en hij voelt zich zwaar van zwaarmoedigheid}

A

B

63. ontstaan van de mens

63. ontstaan van de mens

63. ontstaan van de mens

63. ontstaan van de mens

63. ontstaan van de mens

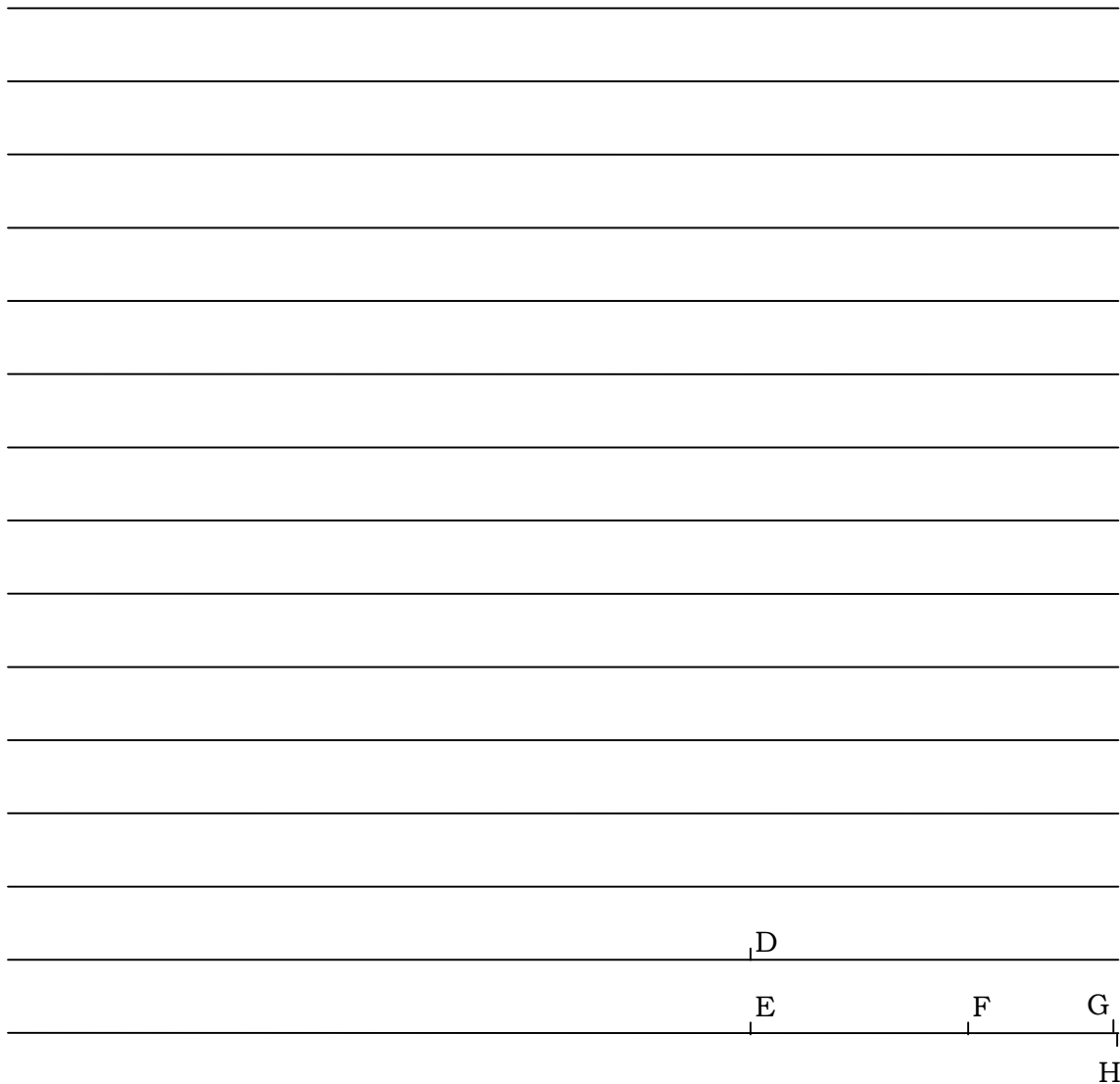

De letter B geeft het tijdstip aan waarop de stervorming een aanvang genomen heeft (tussen A en B heeft het heelal dus zonder sterren gezeten). De stervorming is vanaf B onverdroten doorgegaan, en vindt ook heden ten dage nog plaats. Overal om ons heen zijn er de hele tijd aan de lopende band sterren aan het ontstaan... Sterren maken, dát is het, waar het heelal zich mee bezighoudt!

Maar, nadat er sterren waren gaan ontstaan, is er in het heelal toen verder nog iets gebeurd? - zo vragen we onszelf nieuwsgierig af. Jazeker! Veel en een hele hoop, toen begon het eigenlijk pas goed. Want de sterren voelden zich tot elkaar aangetrokken en dientengevolge kwamen ze tot samenscholingen. Dat waren samenscholingen van een ordegrötte die alles wat we kunnen

63. ontstaan van de mens

bedenken te boven gaat. Wij noemen dergelijke samenscholingen der sterren *sterrenstelsels*, en een sterrenstelsel telt miljarden sterren. Het sterrenstelsel waar de aarde deel van uitmaakt, de zogenaamde *melkweg*, bestaat uit tweehonderd miljard sterren. Veel sterrenstelsels hebben de vorm aangenomen van eindeloos grote wagenwielen – de wielen van Gods wagenpark – sprankelend, zilverlichtend, dynamisch roterend in een machtige onverstoorbare beweging, dermate groots en majestueus, dat we in aanbidding het pietepeuterige stukje grond willen kussen waarop het toeval ons geplaatst heeft, het stukje grond dat atoom voor atoom in de ziel van de sterren gecreëerd is, en uitgezaaid door de ontzettende Dreunen waarmee supernovae plegen af te gaan.

Veel sterren hebben planeten en bovendien geldt dat planeten nogal eens manen hebben. Je moet het zo zien, dat meteen vanaf het eerste ogenblik waarop de stervorming op gang gekomen is, er ook planeten ontstaan zijn. Planeetvorming is helemaal niet uniek. Stervorming en planeetvorming horen bij elkaar zoals boter en ham het doen.

Gedenken wij nu het zonnestelsel waar onze Kloot – dat wil dus zeggen ons bemind aardetje – deel van uitmaakt; en het moment waarop het zonnestelsel tot stand gekomen is, is in de tijdlijntekening hierboven met de letter C aangegeven. En D geeft aan wanneer op aarde de eerste zeebewoners de zee uit gekrabbeld zijn om een aanvang te maken met het bewonen van de continenten, - om landrotten te worden.

Bij E beheersen de dinosauriërs de wereld, en bij F zijn ze alweer foetsie.

En G, tenslotte, laat zien wanneer wij mensen op de proppen komen. H is het Heden.

In onze tijdlijntekening bedraagt de afstand tussen punt G en punt H een halve millimeter. De tijdsspanne gedurende welke wij, mensen, inmiddels bestaan, komt overeen met zegge en telle een halve millimeter. Tja... Ik voel me notoir tamelijk onbelangrijk, - en verdomd, ik geloof dat ik gelijk heb. Alleen apen voelen zich belangrijk¹⁶⁶.

Terzake. We gaan oeverloos ver terug in de tijd (in de lijntjestekening een eindje tot vóór punt C terug zelfs), en toen was er, ozo lang geleden, ja werkelijk heeeeeeel lang geleden: toen was er ergens in het onmetelijke heelal een soort van bolvormige gas- en stofwolk, en die wolk was er gewoon eentje van ongeteld velen (maar hoe zulke

¹⁶⁶ Er is echt maar 1 manier waarop je belangrijk kunt zijn: door aan de bestending van het Leven te werken, dat wil zeggen de Liefde praktiseren en Goedheid, Schoonheid en Waarheid zoeken – niet om te heersen maar om te dienen; *en gespeend van zelfgenoegzaamheid*.

63. ontstaan van de mens

“wolken” in het heelal ontstaan zijn, daar wil ik het vandaag niet over hebben). Overigens, het is niet *zomaar* een wolk waar wij onze aandacht nu op richten, nee, het gaat DE wolk; d.w.z. we hebben nu in feite de oeverloos omvangrijke wolk van gas en stof voor ogen waaruit na verloop van tijd onze zon met al zijn planeten voortgekomen is. En deze stofbol bestond met name uit materiedeeltjes welke door de een of andere supernova uitgestoten waren die ongetelde aeonen eerder plaatsgevonden had, en hij had gigantische afmetingen en hij draaide heel langzaam als een tol om zijn as rond, heel langzaam, heel waardig. Zie toch de bollige wolk, een gigant van gas en stof, geluidloos zwevend in het onbegrensd uitgestrekte heelal, en zie dat hij Goed is. Maar niets in het heelal blijft onberoerd. Alles verandert onophoudelijk, zo wil de schalkse Tweede Hoofdwet van de thermodynamica het. Vide de wolk; en besef dat hij zo niet blijven kan. ¹⁶⁷

¹⁶⁷ Voor de duidelijkheid een toelichting. De hier besproken wolk (DE wolk) was een futiel onderdeelje van een nog gigantisch veel groter geheel, en dit gigantisch grote geheel was en is het sterrenstelsel waar heden ten dage ons zonnestelsel zich in ophoudt (de zogenaamde *Melkweg*); ik vind het overigens aannemelijk dat ons sterrenstelsel, dat wij Melkweg genoemd hebben toen wij nog niet beter wisten, er heden ten dage aanzienlijk anders uitziet dan toentertijd: ten tijde van de aanvang van de Avonturen van DE wolk.

63. ontstaan van de mens



63. ontstaan van de mens

Ik vertel verder. Want ik wil verhalen van de gebeurtenissen die tot het stralen van de zon geleid hebben, en vervolgens tot het schitteren van de mens.

Onder de indruk van zijn eigen zwaartekrachtsveld begint de gas-stofbolwolk te krimpen. Daarbij doet zich hetzelfde natuurverschijnsel voor dat we waarnemen bij een juffrouw-op-de-schaats die een pirouette maakt en daarbij haar armen eerst wijd gestrekt houdt, en daarna geleidelijk intrekt. Zo'n juffrouwetje gaat namelijk steeds sneller rondtollen. En precies zo gaat ook onze wolkbol zichzelf steeds sneller omdraaien, steeds sneller naarmate hij inkrimpt. Deze rolberoering op haar beurt veroorzaakt een centrifugale kracht (in een coördinatenstelsel dat in het midden van de bol bewegingsloos ten opzichte van de bol gesitueerd is). Deze centrifugale kracht werkt loodrecht op de draaiingsas en is daarom géén beletsel voor krimpneigingen van de bol die gericht zijn ala de richting van de draaiingsas. Zo komt het dat de bol de vorm van een stoffige schijf aanneemt waarvan de dikte veel kleiner dan de diameter is. Op zichzelf blijft de diameter van de schijf wel langzaam doorgaan met slinken, maar dit gaat aanzienlijk minder snel, dan het bij de dikte het geval is. Steeds platter wordt zo het geheel dat eens bolvormig was, maar dat nu steeds meer wordt als een schijf die uit losse materierommel: stof en gas bestaat, en die steeds sneller begint te roteren als gevolg van het geleidelijkaan kleiner worden van de diameter. Naar onze maatstaven roteerde het geheel weliswaar nou niet direct razendsnel – bijvoorbeeld onze aarde doet er heden ten dage toch altijd nog een jaar over om helemaal rond te gaan... Dit neemt niet weg dat de toename van de rotatiesnelheid van de steeds platter wordende schijf van stof en gas, tot iets bijzonders gaat leiden, want ineens... Ja wat gebeurt er daar ineens! ¹⁶⁸

Er gebeurt dat de omwentelingssnelheid van de schijf zo groot wordt¹⁶⁹ dat zich afsplitsingen voordoen; en er treden scheuringen op, en de samenhang die de schijf had gaat tenslotte helemaal naar de filistijnen. Nu hebben we verkregen, een rondtollend gasbolletje in het midden, en een zoi materiebrokjes daar onsamenhangend omheen zoevend. Het centrale bolletje is zeer heet geworden (dit komt doordat

¹⁶⁸ Als we in kosmische termen spreken is het woord “ineens” van toepassing inderdaad; toch gaat het al met al wel over een proces dat miljoenen jaren geduurd heeft.

¹⁶⁹ Men moet nu overigens niet denken dat de rondtolsnelheid van de gas/materie-bol (gas/materie-schijf) die van een roterende dame op het ijs nabij kwam – géénszins ging het zó snel; bijvoorbeeld, om een indruk te geven, herinner ik u nogmaals aan het feit dat de aarde heden ten dage slechts eens per jaar om de zon heen cirkelt.

63. ontstaan van de mens

energie van het zwaartekrachtsveld in warmte-energie omgezet is) en het blijft inkrimpen en daarbij alsmaar heter worden, net zolang totdat het een kernfusiebom geworden is. Jezus, daar staat ineens onze zon te stralen. *Onze zon*. Hier is hij in al zijn glorie, bulderend en stralend, eenzaam maar niet alleen want hij bevindt zich in gezelschap van water over is van de platte roterende schijf; dat is een gigantische wirwar van om de zon cirkelende materiebrokjes – welke gaan samenklonteren om grotere brokjes te vormen. Je moet niet vergeten dat dit spul ooit uitgestoten is door een ster die supernovaatje speelde, en een chemische samenstelling heeft die nog even heel iets anders is dan alsmaar dat helium en die waterstof. Ja. Nee. Dit is andere koffie dan thee. Met name is het ook een teerachtige kleverige substantie; deze fungeert als “lijm” waardoor de veelheid aan materiebrokjes die ongeregeld ronddartelt, aan elkaar geplakte grotere brokken begint te vormen. Na verloop van tijd ontstaan reuzenbrokken. Deze zijn tot enkele kilometers groot. Zij draaien in ellipsvormige banen om de zon maar trekken elkaar onderwijl zachtjes aan door middel van de zwaartekracht. Ze verenigen zich derhalve, waardoor hun verenigde zwaartekrachten nog weer andere brokken gaan aantrekken. En zo gaat het maar door. Op den duur blijft er slechts een beperkt aantal bolvormige brokken over die indrukwekkende afmetingen gekregen hebben; zij hebben verreweg de meeste van de om de zon ronddwarrelende materie “opgeveegd”. Heden ten dage noemen wij de dus aldus ontstane bollen *planeten*. Eén van hen is de aarde waarop sinds kort de mensen leven en sterven. Een deel van het materiaal waaruit een planeet bestaat is radioactief. Als gevolg van hun radioactiviteit worden de planeten warm (de energie die vrijkomt als de radioactieve atoomkernen stuk springen in het inwendige van de planeten wordt omgezet in warmte-energie). Zó warm worden de planeten, dat zij smelten. Daardoor komt het nu, dat ook tegenwoordig nog de kern van de aarde uit gesmolten spul bestaat, vloeibaar nikkel en ijzer. En ziedaar de verklaring voor het euvel dat we op gezette tijden door vulkaanuitbarstingen getroffen worden, zodat dan onze voeten en zitvlakken aan schokkende bodembewegingen onderhevig zijn; wij danken dit aan diep in de grond broeiende radioactiviteit.

Welaan, aldus een schets van het ontstaan van ons zonenstelsel. Ik heb een heleboel details niet genoemd; het kan zelfs zijn dat deze schets ten dele foutief is. Veel is er, dat nog lang niet duidelijk is. Er zijn dan ook wetenschappers die modellen opgesteld hebben van het ontstaan van het zonnestelsel, die een andere gang van zaken schetsen dan die welke ik hierboven gaf. Maakt niet uit; je hebt er een gevoel voor gekregen dat goed genoeg is.

Overigens is het zo, dat bij veel sterren de primaire gas-en-stofballon op andere wijze uiteengevallen is dan zoals het bij het ontstaan van

63. ontstaan van de mens

ons zonnestelsel gegaan is. In veel gevallen zijn uit de krimpende schijf twee sterren voortgekomen die om elkaar heen cirkelen, en niet, zoals bij ons, 1 ster en een aantal (9) planeten. We spreken in geval van twee om elkaar draaiende sterren van een *dubbelster*. Bij dubbelsterren zijn geen planeten gevormd. Meer dan de helft van alle sterren in het heelal is danspartner in een dubbelsterstelsel.

Het opvegen van ronddartelende materie door de planeten gaat nog steeds door. Elke dag dat jij leeft wordt de aarde honderd miljoen kilo zwaarder dankzij de *meteorieten* die onophoudelijk op onze leefwereld nederdalen. Ja, inderdaad, meteorieten zijn niets anders dan ingevangen materiedeeltjes. Want wat de aarde reeds vóór elke mensenheugenis al deed, met onuitputtelijk geduld kosmische materie die in ons zonnestelsel ronddeerde tot zich trekken met de trekkracht van haar zwaartekrachtveld, doet zij ook nu nog. Gelukkig hebben we een atmosfeer die bescherming biedt als een dak tegen de regen – dankzij de atmosfeer verbranden de meeste meteorieten voor ze het aardoppervlak bereiken.

Maar niet alleen meteorieten dalen op ons neer. Je hebt ook *asteroïden*, dat zijn materiebonken die onaangenaam groot en zwaar zijn. Wij treffen deze jongens vooral tussen de aarde en mars aan. Ruim duizend stuks van hen hebben een diameter die groter dan 1 kilometer is, en dat is griezelig groot. In 1908 is er eentje in Sibirië neergekomen welke 100 meter groot was. De grootste *inslakraters*, dit zijn de op het aardoppervlak aanwezige sporen van aanvaringen met donderstenen uit de ruimte, zijn evenwel in lang vervlogen tijden ontstaan. De Baringer-krater in de USA bijvoorbeeld is 200.000 jaar oud.

Ach wat kunnen je gedachten soms ineens rare bokkesprongen maken. Ik zit me daar hier ineens, zomaar zonder enige aanleiding, een rebusje te verzinnen: weet je wat hier staat?

I ♥ ♥

I love love. Hihihih! Je weet wel, je ziet wel eens van die stickers die achterop auto's geplakt zitten, I ♥ TENNIS of zo. Maar mijn sticker is:

I ♥ ♥.

Tja, het is toch wat, dat er nog steeds mensen zijn die denken dat we ons gedenk kunnen sturen, dat niet alleen, maar zelfs dat we een vrije wil hebben. Hoe kán men toch zó blind zijn.

Mensen zijn kampioenen naast-de-pot-piesers.

Zo'n 4,6 miljard jaar geleden is de vorming van ons zonnestelsel op gang gekomen. Het scheppingsproces dat tot het ontstaan van de zon en de planeten geleid heeft, heeft er enige miljoenen jaren voor nodig gehad. Daarna was bijna alle materie waaruit de oorspronkelijke

63. ontstaan van de mens

gasstofballon bestaan had in een zon en negen planeten samengebald geworden. Daarbij was ook veel van de gasvormige materie in de planeten terecht gekomen. Dit komt doordat de eerst-aanwezige materiebokjes poreus waren en vol gaatjes zaten waarin het gas doordrong. Toen de brokjes gingen samenklonteren zat het gas er nog in, en werd in de gesteenten ingevangen. Terwijl de zich vormende planeten alsmaar in omvang toenamen, zaten hun gesteenten vol gassen.

Nu beperken we ons verder tot de avonturen van de aarde.



63. ontstaan van de mens

Als gevolg van de aardse radioactiviteiten was de aardbol heet en vloeibaar. En toen borrelde de aarde als een gek, - als een ziedend borrelende ketel kokend water was zij toen, zij het dat je eerder aan glas dan aan water moet denken – de glasboeren willen het graag zo zien dat de aarde van glas gemaakt is, en in zekere zin hebben ze gelijk (je zou, enigszins generaliserend, kunnen zeggen dat gesteenten en zand gestold uit oer-glas bestaan). Later stolde het aardoppervlak, en werd tenslotte een harde steenkorst. Maar daaronder bleef het wat het geweest was: hets kokend heet. En die innerlijke hitte-energie moest toch ook wat. Geweldige krachten ontwikkelden zich in het binnenste der aarde. Toen kwam het tot veelvuldige en gewelddadige erupties van keiheet materiaal. Vulkanen spoten hun lava met gulle hand alom en daarbij kwamen de gassen die in de gesteenten

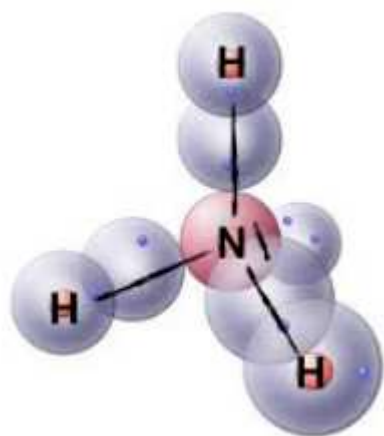

verzameld waren vrij. De moleculen waaruit de gassen bestonden konden echter niet gaan en staan waar ze wilden omdat ze door het aardse zwaartekrachtsveld met zachte hand in bedwang gehouden werden. Geleidelijkaan werd er steeds meer gas uit de grond uitgestoten, en geleidelijkaan ontstond daardoor een omhulsel van gas rondom heel de aarde. En zo dan is de *dampkring* ontstaan, de *atmosfeer*, waarin zich toentertijd hoegenaamd geen zuurstof

bevond – wél stikstof, ammoniak, methaan, waterstof. En waterdamp. Heel, heel langzaam koelde de aarde steeds verder af. Toen deed de atmosferische waterdamp, uitgespuugd door de vulkanen, iets aparts. Dit gas ging condenseren en zelfs druppels vormen. De druppels werden te zwaar, de atmosfeer kon ze niet langer vasthouden en de zwaartekracht trok hen aan en daar kwam het zover dat ze neerstortten. Dus met andere woorden, het ging regenen.

En het regende en fel scheurde de ene bliksemschicht na de andere door de atmosfeer – een spoor van aminozuren achterlatend, porfyriene creërend ook. Uit de vulkanen kwam zwavel vrij. Harde fotonen (UV-licht), afkomstig van de zon, drongen de atmosfeer met zijn rijkdom aan chemicaliën binnen. Toen ontstond er methionine.

De vulkanen bleven zonder ophouden doorgaan met gassen en waterdamp de dampkring in slingeren. Het bleef maar regenen. De chemische processen in de atmosfeer gingen onverdroten voort doordat het dansen der elektronen in de atoomschillen hen daartoe dwong. Want de natuur gaat altijd gewoon door omdat de natuurwetten onophoudelijk van kracht zijn. Het stortregende en een laag water ontstond die steeds dikker werd; en na het verstrijken van zeeën van tijd was tenslotte de hele aarde door een laag water bedekt,

63. ontstaan van de mens

op een aantal individuele vulkanen na waarvan de vurig brakende toppen boven het wateroppervlak bleven uitsteken. De aarde was woest en ging schuil onder een laag water waarin vanuit de atmosfeer Betekenisvolle Moleculen nederdaalden. De laag water vol scheikundige verbindingen, een oord doortrokken van dynamiek nu, stond bol van bruisende chemische activiteit. Zie de oersoep. Verborgen onder het wateroppervlak dat door de neergutsende regen een dansend geheel van belletjes was overal waar je maar keek en dat luid ruiste van het alsmaar, alsmaar neerkomende hemelwater, voltrok zich het door niemand waargenomen wonder: het ontstaan van leven op aarde.

De hitte van de aarde heeft de gassen en de waterdamp door middel van de vulkanen de drukkende duisternis van de aardse gesteenten uitgedreven, hup wég omhóóg, maar de zwaartekracht heeft de zo uitgestoten ijle materie vastgehouden, en de zon heeft er harde fotonen op losgelaten, en verrassend complexe moleculen zijn gevormd, het water is neergeregend, daarbij de moleculen met zich mee voerende, en het uit de aarde gekomen water hield de aarde geheel bedekt en toen is in het water op aarde leven ontstaan.

Het is vier miljard jaar geleden gebeurd; de vulkanen braakten en bulderden; en in de atmosfeer donderde en bliksemde het; en het DNA en de eiwitten werden in groten getale gevormd... toen, tenslotte, plotsklaps is er materie gecreëerd die tot op de dag van vandaag in staat is informatie te behoeden en te bewaren en door te geven en door te geven en door te geven en door te geven aan generatie na generatie na generatie, via het doorgeefluikje DNA-replicatie. Kortom, ongeveer vier miljard jaar geleden zijn de levensprocessen op gang gekomen, en dit zijn de processen waaraan A en Z het danken dat ze hier bijéén zitten met hun goede gedrag.

De oudste fossielen, nagelaten door het ontstane leven, die de wetenschappers tot nu toe gevonden hebben zijn 3,5 miljard jaar oud. Het zijn fossielen van *prokaryoten*, celkernloze cellen. Deze wezentjes tierden welig op het zich in de oersoep bevindende krachtvoer: de overvloedig aanwezige eiwitmoleculen. En het komt me voor dat heel de wereld toentertijd zo bijzonder gegeurd heeft als een Groningse aardappelmeelfabriek.

Eén miljard jaar lang is het allemaal pais en vree, de prokaryoten eten,

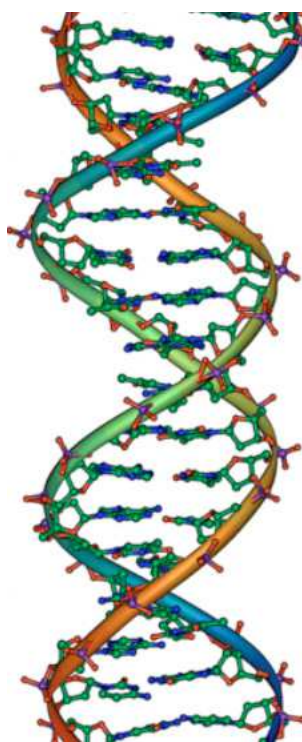

63. ontstaan van de mens

ze groeien, ze vermenigvuldigen zich. Het lijkt zo eeuwig zo door te zullen gaan. Doch de wereld begint onrustig te worden. Overal beeft en siddert de aardbol. Wat is er in vredesnaam gaande. En dan, héél langzaam maar tevens absoluut onhoudbaar, komen op diverse plaatsen geweldige dingen vanuit de diepst verborgen gesteenten opzetten... Wat is er toch aan de hand. Gigantische objecten komen omhoog uit de ingewanden der aarde zelve, en ze zijn hard en vast en onvermurwbaar, en ze laten zich door niets tegenhouden. Langzaam komen ze formidabel boven het water uitsteken.

Zo is de alleenheerschappij van de watermassa danig aangetast. Zo zijn de eerste *continentale schollen* ontstaan (2,5 miljard jaar geleden). Weliswaar laten de prokaryoten het onverschillig langs hun koude kleren glijden maar ongeveer terzelfder tijd begint in de oersoep het voedsel op te raken en er is geen Club van Rome die waarschuwend de vinger heft zeggende dat het zo niet langer door kan gaan. Dus blijven de prokaryoten rustig doorsnoepen van het lekkers in de oerwateren, die derhalve steeds voedselarmer worden.

Als er nu niet gauw iets gebeurt zal op afzienbare termijn al het aardse leven de hongerdood sterven. Wat wil echter het geval? Er is inmiddels een nieuw type wezentjes ontstaan: de *blauwwieren*. Ook blauwwieren¹⁷⁰ zijn eencellige mini-schepseltjes, welke echter een truc-speciaal ontwikkeld hebben om aan eten te komen. Ze eten namelijk geen eiwit, maar hun dieet bestaat uit zonlicht en water en kooldioxyde. Om dit mogelijk te maken beschikken ze over de stof chlorofyl. Op te merken valt dat zij als afvalstof van hun spijsverteringsproces zuurstof afscheiden. Het probleem hierbij is dat zuurstof voor de toentertijd gangbare levensvormen een dodelijk gif was.

Hoe dreigend zag de toekomst eruit. Aan de ene kant had je de hamer van de hongerdood als gevolg van nijpende voedselschaarste, aan de andere kant het aambeeld van vrijkomende giftige zuurstof. Het einde leek in zicht. Het einde leek onvermijdelijk.

De blauwwieren gaan maar door. Ze blijven kooldioxyde consumeren en zuurstof afscheiden. De zuurstof belandt in het oceaanaanwater. Voorts belandt de zuurstof vanuit het water in de atmosfeer. Er bevond zich toentertijd veel ijzer op aarde dat om zo te zeggen nog maar half verroest was. Voor roesten is nu eenmaal vrije zuurstof nodig, en zuurstof was in den beginne maar mondjesmaat beschikbaar, - totdat de blauwwieren aan de slag gingen. Het half uitgeroeste ijzer heeft als chemische formule: FeO. Volledig verroest

¹⁷⁰ Blauwwieren staan ook bekend onder de naam *cyanobacteriën*.

63. ontstaan van de mens

ijzer heeft de formule Fe_2O_3 . Toen de blauwwieren vrije zuurstof gingen produceren kwam overal waar FeO was, de reactie $4\text{FeO} + 3\text{O}_2 \rightarrow 2\text{Fe}_2\text{O}_3$ op gang. Dankzij deze reactie is enorm veel zuurstof aan ijzer gebonden geworden. Dit is onze redding geweest! Wat zich in die dagen afgespeeld heeft is overigens toch al erg genoeg. De hoeveelheid zuurstof die niet met ijzer gebonden werd was nog steeds voldoende om een wereldramp te veroorzaken. In de oceanen was te weinig voedsel. Daarentegen zat er zuurstof in, die het milieu der wateren totaal verpestte. Daar voltrok zich een bittere tragedie. Vele, vele soorten celletjes stierven uit. Het interesseerde niemand een biet. Niemand interesseerde het dat er miljoenen jaren aan de formatie van deze celletjes gewerkt was, en ze stierven gewoon roemloos uit. Dunkel ist das Leben, ist der Tod.

De methode die het leven altijd en onverstoort toepast om te blijven doorgaan, is, het toeval zijn werk laten doen, - het toeval gebruikende als experimentator. Miljarden experimenten worden uitgevoerd waarbij met name ook onderzocht wordt wat er gebeurt als het ene creatuurtje *in* het andere belandt. Alleen aan de (zeer zeldzame) experimenten welke leiden tot levensvatbare of zelfs apert levenskrachtige wezentjes hebben we wat. Maar doordat het leven in de truc met het DNA over een methode beschikt om eenmaal vergaarde informatie te behouden en door te geven aan het nageslacht, blijven de resultaten van geslaagde experimenten weldegelijk eens en voorgoed bewaard. In feite is dus de methode van evolutie door selectie van de geschiktsten, een LEERPROCES. Leren door proberen. Ongeveer 1,5 miljard jaar geleden hadden de experimenten opvallend levenskrachtige jongetjes opgeleverd, de *eukaryoten*. Eukaryoten zijn eencellig, maar ze waren met name van twee nieuwigheden voorzien: een *celkern* en *mitochondrieën*. Mitochondrieën zijn bacteriën die zich voorgoed in de gastheercel gevestigd hebben. De celkern is ontstaan doordat twee cellen in *symbiose* zijn gaan leven, waarbij het na veel geëxperimenteer gebeurd is dat één van de twee zich gespecialiseerd heeft in fungeren als celkern. Symbiose! Symbiose, ja precies: symbiose. Werkelijk, over het nut van symbiose moet je eens nadenken. Het is heel frappant, te zien hoeveel het voorkomt dat levende wezens tot innige samenwerking komen: symbiose, - in het belang van beide betrokkenen. Neem bijvoorbeeld de *heremietkreeft* die op zijn "woning" (een slakkenhuis dat door de oorspronkelijke bewoner verlaten is) een *zeeanemoon* plaatst die hem met haar giftige tentakels beschermt tegen onverlaten, en er daarbij geweldig baat bij heeft dat de heremietkreeft haar ronddraagt aangezien een zeeanemoon zich maar moet zien te redden zonder benen of andere hulpmiddelen om zich naar betere oorden te begeven. De symbiose gaat in dit geval zó ver, dat wanneer de heremietkreeft een ander huis kiest, hij ervoor zorgt dat ook de zeeanemoon meegaat naar het dak van zijn nieuwe

woning.

Samenwerking... dōe het, - want doe je er niet aan dan verkommer je!
Ik vertel nu nog even over een magnifiek voorbeeld, en het heet *dictyostelium discoideum*; ik noem hem *celslaksteeltje*; het leuke is, dat als celslaksteeltje jong is, hij uit een veelheid van loslopende celletjes bestaat die steeds groter wordt want ze passen allemaal de truc van de celdeling naar behoren toe; echter, raakt het voedsel op dan zoeken ze elkaar op en klampen de celletjes zich aan elkaar vast tot ze een “slakje” vormen (geen echte slak hoor). **En het “slakje” gaat aan de wandel!** Daar gaat ie, op zoek naar beter oorden, waar, als het zover is, het celslaksteeltje nog weer iets ander wordt; want het geheel (d.w.z. de gezamenlijk opererende cellenbende) wordt een “paddenstoeltje” – en er bovenop wordt een klein kwantum celletjes een “bloem”, nouja geen echte bloem, maar de betrokken “bloem-celletjes” gaan er na verloop van tijd vandoor – en daarna begint het feest doodleuk opnieuw, want elk der geëpibreerde celletjes gaat nu zijn gang als wederom zo’n eenkennig cel-jongemannetje dat er naar vermogen op los eet en op gezette tijden opgaat in nieuwe exemplaren ala de methode van de celdeling; - totdat het eten op is... enzomaardoor. Leuk!

S: Een ander instructief voorbeeld is egoless behaviour (of egoless behavior, net wat je wilt).

Z: Ja hoor, ’t is goed. Maar nu gaan we weer 1,5 miljard jaar in de tijd terug, OK? – 1,5 miljard jaar geleden zijn in de eukaryoten de mitochondrieën als respons op de toenmalige levensgevaarlijke situatie ontstaan. En dit is onze redding geweest. Mitochondrieën namelijk, maken van de nood een deugd want ze wonden het gifgas genaamd zuurstof juist aan om alles in ons voordeel om te zetten. Hoe doen ze dat? Dat doen ze, door met behulp van zuurstof een voedingsstof vol energie te maken (dit celvoedsel heet *ATP*). Hoera, hier hebben we wat aan. Want, moet je weten, *ATP* is voor de chemische processen in de cel dé vitale energieleverancier. De A van *ATP* kan je lezen als de A van *Accu*, zegmaar. Zo is toen, door de inzet van de mitochondrieën, de aanwezigheid van zuurstof ten nutte gemaakt door er *ATP* mee te maken, een stof die zodoende in ongedachte hoeveelheden ter beschikking van het leven gekomen is. Dit is van onschatbare waarde geweest – en is het nog steeds, tot op de dag van vandaag.

Vind je wat er nu gebeurd is nou niet bijzonder. Een schitterend voorbeeld van van de nood een deugd maken. In plaats van ten onder te gaan aan een overmaat aan zuurstof en een tekort aan eiwitten, ontwikkelt het leven een onvoorstelbaar gecompliceerd chemisch proces om de zuurstofovermaat juist te gebruiken voor het vergaren van grote hoeveelheden energie in de cellen – energie waarmee de cel

63. ontstaan van de mens

in staat is zélf de eiwitten te maken die hij nodig heeft!!!!

Wat de mitochondrieën in feite doen, is een uitermate sophisticated verbrandingsproces op gang houden. Daarbij komt, zoals bij elke verbranding, warmte vrij. En het is precies aan déze warmte dat wij het danken dat onze lichamen warm zijn want tot op de dag van vandaag is de cel die van mitochondrieën en een celkern voorzien is, de universele bouwsteen waaruit alles opgebouwd is wat je aan levend spul om je heen ziet kruipen, fladderen of springen alsmede bloeien of wat je hoort loeien in de verte of ritselen in de wind of fluiten in de bomen of roepen in de lente; want ja, zó succesvol is de respons geweest van het leven, anderhalf miljard jaar geleden, op de toenmalige noodsituatie.

Het is goed er hier even expliciet op te wijzen dat het ontstaan van een noodsituatie, die er tenslotte toe leidt dat er geavanceerder levensvormen ontstaan, herhaaldelijk plaatsgevonden heeft in de loop van de geschiedenis van het aardse leven. Catastrofes vormen cruciale mijlpalen in de gang van het leven. In feite is het juist nogal eens dankzij een catastrofe geweest dat het leven ineens met een sprong vooruit gegaan is.

.....

.....

En toen, op een goede dag, vond het leven, puur toevallig, de flagellaten uit.



.....

.....

En de flagellaten, deze eencellige jongetjes die zich verplaatsen kunnen met behulp van zogenaamde zweepstaartjes (zie afbeelding), - jaja, de flagellaten: de flagellaten... *die* zijn het, die kans gezien hebben **meercellige creatuurtjes** te formeren !!!!

.....

.....

63. ontstaan van de mens

.....
.....
.....
.....
.....
.....
.....
.....
.....
.....
.....
.....
.....
.....
.....
.....

En zo is het ervan gekomen...

.....
.....
.....
.....
.....
.....

63. ontstaan van de mens

Terwijl het leven er na te zijn ontstaan vreselijk lang over gedaan heeft om eukaryoten te ontwikkelen, tweeëneenhalf miljard jaar maar liefst, is het er vervolgens relatief vlot toe gekomen meercellige creaturen voort te brengen.



Meercellige creaturen... wat een wonderbaarlijke uitvinding. Wie heeft dat bedacht?! (de flagellaten).



Besef wel, dat, totdat er meercellige wezens verschenen waren, de aarde een woeste en lege aanblik vertoonde. Want eencellige jongetjes kan je niet zien. Maar ineens begonnen er in de zeeën levende wezens op te doemen. Kijk maar.

63. ontstaan van de mens



Zie je? Alstublieft, sta er een ogenblik bij stil, om te gedenken van welk een historische betekenis de komst der meercellige organismen is. Sinds er meercellige wezens zijn, is het aanzien van de aarde niet langer woest en ledig. In ieder geval niet ledig.

63. ontstaan van de mens



63. ontstaan van de mens

Flagellaten zijn eencelligen met enige bijzondere eigenschappen. Bijzonder – bijzonder bruikbaar met name, dermate bruikbaar dat uit de flagellaten *alle* meercellige dier- en plantensoorten geëvolueerd zijn. We tellen op aarde vandaag de dag 1,2 miljoen diersoorten en 500.000 plantensoorten, en zij allen bestaan uit miljarden eencellige jongetjes welke in wezen flagellaten zijn.



Een bijzondere eigenschap van de eerste flagellaatjes was dat ze zich verplaatsen konden met behulp van een flexibel draadje van eiwit o.a. dat uit de cel uitstak bij wijze van staartje zeg maar, en dat op een golverige manier kronkelen kon zodanig dat het draadje voor de cel fungeerde als voortstuwingsmechanisme. Het draadje wordt *zweephaartje* genoemd. Wij allen danken ons bestaan letterlijk aan de truc van het kronkelende zweephaartje die de flagellaten gebruiken om zich te verplaatsen, want inderdaad is het deze truc die de flagellaatjes genaamd *spermacellen* nog altijd toepassen als ze erop uit trekken om moeder de *eicel* te torpederen. Ook bij varens tref je de zweephaartjesmethode nog steeds aan. Varens doen overigens wel een beetje moeilijk. Als je kijkt op de onderkanten van de bladveertjes van een varen kan je daar een soort sieradendoosjes ontwaren. Goed kijken hoor, ze zijn piepklein. Het kan ook zijn dat je iets ziet wat meer op poederdonsjes lijkt – dan zijn de doosjes al opengesprongen, en steken de donsjes eruit. Eigenlijk zijn die donsjes lanceerinstallaties; want als de tijd er rijp voor is schieten zij hun inhoud, de *sporen*, rücksichtslos de wijde wereld in. Elke spore is niets dan een de voortplanting van de varen dienende cel. Als een spore op een gunstige plaats valt na weggekeild te zijn groeit hij op en wordt een klein plantje. Onderaan dat plantje bevinden zich twee soorten orgaantjes. Uit de eerste soort orgaantjes komen celletjes tevoorschijn die van een zweephaartje voorzien zijn (dàár heb je ze weer, onze oer-schavuitjes!); zodra het plantje dankzij atmosferische omstandigheden bevochtigd is, zwemmen de celletjes met hun zweephaartjes naar de tweede soort van orgaantjes toe, en treffen, op hun bestemming aangekomen, malse eicellen aan. Uit een zodoende al doende bevruchte eicel groeit een jonge varen op. Dit moge een wat ingewikkelde manier van voortplanting zijn, het voordeel ervan is dat er geen hulp van buitenaf voor nodig is. Noch de wind, noch insecten, noch vretende en kakkende apen of iets dergelijks is er voor nodig – alleen een enkel regenbuitje om de overtocht van het zweephaarjongetje mogelijk te maken, verder kunnen de varens het helemaal alleen af, zonder enige hulp van buitenaf. Heb er maar respect voor, ze verdienen het, want onder de planten vertegenwoordigen de varens één der oudste

63. ontstaan van de mens

levensvormen! ¹⁷¹

Er is een speciale en zeer goede ontdekking die de flagellaten tijdens de gang van de evolutie relatief vroegtijdig gedaan hebben: het bleek mogelijk te zijn, en zeer nuttig, met zijn allen samengeklonterde kluitjes levend materiaal te vormen. Als lid van een celgemeenschap heb je veel groter levenskansen dan als cel-alleen – ziedaar de Grote Ontdekking die de flagellaten aeonen geleden gedaan hebben.

Zowel het vermogen van een enkele bevruchte eicel tot zich



miljardvoudig splitsen en differentiëren *waarbij de gevormde cellen bij elkaar geklonterd blijven om een zinvol geheel te vormen* totdat er een A of een Hélène uit de eerste eicel voortgekomen is, als de gewoonte van

spermacellen van zich met hun zweepkaartjes voort te bewegen tot het Goede Doel bereikt is, zijn typische flagellaten-vaardigheden. Wat zich in de menselijke *baarmoeder* in negen maanden voltrekt, de creatie van een mensenkind uit een ééncellige, is een korte samenvatting van het evolutieproces dat het in een tijdbestek van een miljard jaar klaargespeeld heeft klontjes flagellaten te laten door-evolueren net zolang totdat de mens gecreëerd was, en dit is niet zomaar een aardige analogie, want het proces dat van een eicel een complete mens maakt is tot stand gekomen dankzij een hele reeks gunstige mutaties die zich in een tijdsbestek van een miljard jaar zo af en toe voorgedaan hebben, en die telkens tot gevolg hadden dat het tot dan toe gepaste groeiproces van een *embryo* gewijzigd werd. Dit verklaart hoe het komt dat bij menselijke embryo's in eerste instantie een aanzet tot kieuwen aangelegd wordt, - kieuwen, jawel! – die in een later stadium weer verdwijnen. De manier waarop het embryo zich heden ten dage ontwikkelt is geheel bepaald door de diverse mutaties die ooit het embryonale groeiproces gewijzigd hebben.



De eerste meercelligen ontstonden doordat het nakomelingschap van een flagellaatcel die zich deelde, er niet vandoor ging doch in de vorm van een klontje bijéén bleef zitten waarbij de celletjes zich van hun zwiepend staartje ontdeden (hadden ze niet meer nodig). Een hedendaags voorbeeld van een dergelijk klontje is het wiertje genaamd *volvox*; het bestaat uit enige duizenden cellen die allen in de ban van de groepsgeest zijn, en het geheel kan wel 2 mm groot worden. Je kunt dit bijzondere type leefgemeenschap zien als een

tussenvorm tussen de eencelligen, en de serieus meercellige organismen, - en volvoxen zijn er een levend getuigenis van dat samenwerking één der fundamentele principes is die door het leven

¹⁷¹ Weliswaar waren de mossen bijvoorbeeld er eerder nog dan de varen. (En de algen waren nóg eerder – maar die zaten nog in de wateren he.)

toegepast worden.

Het is hier nu aan de orde op te merken dat het volvox-wiertje een vertegenwoordiger is van de oeverloos belangrijke groep van levensvormen die onder de verzamelnaam *algen* bekendstaan; uit de algen zijn **plantjes** / planten voortgekomen, en lang voordat de “echte” planten verschenen zijn, waren de algen er reeds! *Kranswieren* -een algensoort- hebben een aantal kenmerken die ook planten hebben. En de planten zijn voortgekomen uit een voorouder waaruit ook de kranswieren voortgekomen zijn. Algen bestaan inmiddels reeds 2 MILJARD jaar! Ook het welbekende zeewier is een alge; en heden ten dage is het zo dat ca. 80% van de zuurstof die wij inademen, door algen geproduceerd is en wordt...

Noest heeft het leven, in lang vervlogen tijden, onverstoort maar alsmat verder gaand geëxperimenteerd met haar nieuwste uitvinding: klonterende flagellaatjes. En zo is het met name, 700 miljoen jaar geleden, tot de *sponzen* gekomen. Sponzen zijn dieren die tot het volgende in staat zijn: voedsel uit zeewater opnemen. {Leuk om te weten is nu dat dikke darmen -ook uw dikke darm, ook mijn dikke darm- voedsel opnemen op een bijna identieke manier als de manier waarop de sponzen het 700 miljoen jaar geleden al deden.} Zo is het. En toen bracht het leven de *holtedieren* tot stand. Een holtedier bestaat voor een significant gedeelte uit holte, vandaar zijn naam; *zeeanemonen* zijn holtedieren, en *kwallen* ook (saillant detail: ze hebben geen longen of kieuwen, maar ademen door middel van hun hele lichaam). Holtedieren zijn meercellige schepselen met een simpel soort van zenuwstelsel en bovendien een merkwaardige eigenschap: hun mond = hun anus, op zich wel handig bedacht dit laatste, en tenslotte is eenvoud het kenmerk van het ware. Laat ons niet op de holtedieren neerkijken, ze zijn familie; als embryo zijn ook wij in den beginne een holtedier, een beker met één opening slechts, de zogenaamde *oermond*, en de opening aan de andere kant wordt eerst later aangelegd. Ik zie in dit verband het menselijke gebaar van lieden die zich op het voorhoofd tikken, waar ze geloof ik mee willen aangeven hoe HOL het daar achter hun voorhoofd is, als een onbewuste herinnering aan ons aller holtedierschap in lang vervlogen tijden.

Intussen, terwijl het leven de ene uitvinding na de andere deed, zat Moeder Aarde ook niet stil. Met name zorgde ze er voor dat de continentale platten, deze ondoorgroendelijke zich aan niets storende steemassa's, langzaam over de aardbol voortschoven. Wat een merkwaardig verschijnsel. Maar anderhalf miljard jaar geleden is het tot een ontmoeting van continentale platten gekomen waardoor één reusachtige steemassa van immense afmetingen gevormd is; een supercontinent, dat echter juist ten tijde van de opkomst van de eerste meercellige levensvormen langzaam weer in moten uiteen begon te

vallen. Onwillekeurig vraag je je af waar het doelloze gescharrel van deze enorme steenmassa's met de winden er fluitend of loeiend overheen jagend goed voor is. Hoe het ook zij, de onrust der aarde, het ge-beweeg van de "vaste" grond, brengt nu alras met zich mee dat het leven een nieuwe mode achterna gaat lopen welke inspeelt op de grote hoeveelheden fosfaat die dankzij de bewegingen van de grond omhoog gevoerd worden vanuit de diepten van de oceanen want het leven benut de fosfaten voor het maken van uitwendige schalen. Kijk, holtedieren weten zich heus wel aardig te redden. Sinds ze uitgevonden zijn hebben ze zich door alle eeuwigheden heen tot op de dag van vandaag weten te handhaven nietwaar – maar veel ruggegraat hebben ze niet. Het zijn weke puddingen. Wie gezien heeft wat er van de sierlijkheid van een kwal overblijft nadat hij op het strand bij Hoek van Holland gedeponereerd is begrijpt wat ik bedoel. Holtedieren zijn mechanisch kwetsbaar en de toepassing van uitwendige schalen was wat dit betreft een hele verbetering. Dieren met uitwendige skeletten introduceerden de stevigheidsmode waar *trilobieten* en *zeeschorpioenen* markante exponenten van zijn. Als je afbeeldingen van deze weinig toeschietelijk ogende creaturen te pakken kunt krijgen, bekijk ze dan gerust maar met dankbaarheid want als bij hen de idee van "stevigheid" niet geïntroduceerd was, zouden ze nooit in staat geweest zijn vaste voet aan land te zetten.

Het abrupte ontstaan van allerlei dieren met uitwendige schalen zal trouwens wel weer de respons van het leven geweest zijn op de een of andere problematische situatie. Misschien deed zich een leven bedreigende situatie voor die samenhang met het ge-beweeg van de continentale schollen? We weten het niet.

Overigens had de toepassing van uitwendige schalen als nadeel dat men niet meer kronkelen kon, en dus ook niet meer lekker zwemmen. En het is er na verloop van tijd van gekomen dat de *chorda* uitgevonden is. Een chorda geeft stevigheid, jawel, maar het slimme is dat de chorda zich IN het lichaam bevindt (hij is langwerpige en loopt doorheen het hele lichaam) en het superslimme is, dat hij van KRAAKBEEN gemaakt is, en daardoor stevigheid geeft met behoud van soepelheid!! "Stevigheid aan een lichaam geven, en hetzelfde lichaam soepele souplesse geven, kan dat?" "Nee natuurlijk niet", menen wij, maar het leven troeft ons af, en vindt de chorda uit. Tegelijkertijd exploreert de levende natuur de mogelijkheden die in de toepassing van zenuwcellen schuilen, en *chordadieren* zijn dan ook van een heuse kabel van zenuwen voorzien die zich parallel aan de chorda in het dier aangelegd bevindt. De chorda had denkkelijk mede als doel, de zenuwbaan tegen stoten van buitenaf te beschermen. Het eerste chordadier was de *pikaia*; hij is door vele diersoorten opgevolgd, die van steeds geavanceerder ontwerp waren. De evolutie zette er nu de pas in, en in een tijdsbestek van tweehonderd miljoen jaar waren de dieren ontstaan die wij *vissen* noemen. Soortgelijke vissen als er

63. ontstaan van de mens

toentertijd leefden (vijfhonderd miljoen jaar geleden) leven er ook vandaag de dag nog. We delen de vissen in twee groepen in: de *kraakbeenvissen* en de *beenvissen*. *Haaien* en *roggen* zijn kraakbeenvissen.



Ze hebben een kraakbenig skelet, en in hen zitten nog stukken van de oorspronkelijke chorda. Beenvissen zijn van een zo mogelijk nog slimmer ontwerp dan kraakbeenvissen; in beenvissen is het kraakbeen vervangen door onbuigzaam hard been – en tóch is de soepelheid behouden... hoe heeft het leven dát nu weer voor elkaar gekregen? Nou, gewoon, door gebruik te maken van een scala aan kleine stevige onbuigzame stukjes bot die echter ten opzichte van elkaar kunnen bewegen. Och, je moet er maar opkomen. Het fijne van de toepassing van hard bot is, dat zulk bot nog meer stevigheid geeft dan kraakbeen, en daarbij een degelijke aanhechtingsplaats voor

63. ontstaan van de mens

spieren is. En de chorda – wat is er van de chorda geworden? Om deze vraag te beantwoorden bezien we weer de wijze waarop het menselijk embryo groeit en dan zien we dat zo'n embryo in eerste instantie wis en waarachtig een chorda begint aan te leggen, doch dat hij deze structuur later op laat gaan in... de *ruggegraat*, de ruggegraat die, hoewel bestaande uit sterk hard bot, toch o zo soepel is, mede dankzij overblijfselen van de chorda. Jawel, in ons lichaam bevinden zich overblijfselen van de chorda. We noemen hen *tussenwervelschijven*, en ze bestaan dus uit kraakbeen. En ziet en bewondert de ruggegraat die soepel is maar niet dat alleen maar ook hard en sterk, hetgeen zo zijn moet omdat hij als functie heeft de centrale zenuwstreng doeltreffend tegen mechanisch geweld te beschermen. Je zou kunnen zeggen dat ten opzichte van de zenuwstreng de ruggegraat een uitwendig skelet is. Zowel ter bescherming van de hersens als van de centrale zenuwstreng, past het leven de beproefde schaaldieren-techniek weer toe.

Hier moeten we het verhaal van de opkomst van het rijk der Levenden echter andermaal onderbreken om gewag te maken van bizar gedrag van Moeder Aarde. Want zij bedolf ten tijde van het ontstaan van de vissen een gedeelte van haar oppervlak onder een onvoorstelbaar dik pak ijs. Het ijs vormde zich in eerste instantie aan de polen maar de ijsplak nam met het verstrijken van de jaren steeds meer grondgebied in beslag. De aarde was in de ban van een grote *ijstijd* geraakt.



Doordat hierbij aan de oceanen onvoorstelbare hoeveelheden water onttrokken werden vond een zeer aanzienlijke daling van de zeespiegel plaats. Mogelijk is het zelfs zo dat de vissen juist ontstaan zijn als respons op de problematiek van die alsmaar dalende zeespiegel. Want als je leefmilieu dreigt op te drogen, heeft het grote voordelen, in staat te zijn in redelijk korte tijd redelijk grote afstanden af te leggen zodat je in staat bent naar natter oorden weg te trekken. Nu zou een schrander lezertje kunnen vragen, waarom het toenmalige leven eigenlijk zo aan de zee verknocht was? Waarom stapte het niet gewoon aan wal!

63. ontstaan van de mens

Het leven stapte niet aan wal omdat het vasteland bij voortduring in aanzienlijke mate door UV-straling getroffen werd – dáárom. Water vormt een goed schild tegen UV-straling, maar lucht niet. En bouwwerken van flagellaten zijn tegen UV-licht absoluut niet bestand. Daar gaan ze kapot aan.

Met de komst van de vissen introduceerde het leven nog een nieuwigheid die de moeite van het noemen waard is, de *tanden*. Hard bot werd niet alleen meer ingezet als beschermende schaal om stevigheid te geven en om tegen stoten opgewassen te zijn, maar ook om... ja waarom!? Vraag dit aan een haai die in de juiste stemming verkeert, en bied hem daarbij een arm of been aan, en hij zal je terstond een demonstratie geven om het je aan den lijve duidelijk te maken.

Hmm... ja, dit is wel het goede ogenblik om er expliciet op te wijzen dat ook *de strijd om het bestaan tussen de individuen* van doorslaggevend belang geweest is voor de ontwikkeling van telkens weer nieuwe en geavanceerder levensvormen. Naast symbiose als principe, kent het Leven het principe van “eten of gegeten worden”. De holtedieren konden het al. Holtedieren zijn namelijk voorzien van buitengewoon sophisticated organen: *netelkapsels*. In een netelkapsel bevindt zich een *neteldraad* die, indien opportuun, afgevuurd wordt om een prooi te treffen. En als ze doel getroffen hebben, kunnen de neteldraden een

G I F uitscheiden. Dit heeft maar één doel: de prooi verlammen en

D O D E N. Waarna dan het slachtoffer, een schitterend bouwsel van miljarden cellen, cellen die stuk voor stuk wondertjes van vernuft zijn waar 2,5 miljard jaar aan gesleuteld is, ter beschikking gesteld staat als VOER. En het einde is: de anus uit.

Dunkel ist das Leben, ist der Tod.

(Ineens realiseren we ons dat het bezit van harde beschermende schalen erg prettig is in geval van uitschietende neteldraden.)

Ettelijke miljoenen jaren na de creatie van de vissen is alle ijzer ter wereld eindelijk wel zo'n beetje uitgeroest. Alle FeO is nu tot Fe₂O₃ getransformeerd waardoor de zuurstof die door de in de zeeën drijvende planten geproduceerd wordt nergens meer naartoe kan, en dus een steeds groter aandeel van de aardse atmosfeer uit begint te maken hetgeen een onvoorziene consequentie heeft want hoog boven in de atmosfeer wordt nu onder de inwerking van UV-straling een laag

63. ontstaan van de mens

O₃-moleculen gevormd. De *ozonlaag* komt tot stand. Maar als UV-straling gebruikt wordt om een laag O₃-moleculen in stand te houden, kan zij niet meer tot het aardoppervlak doordringen. Eindelijk komt er een eind aan het overmatige bombardement van het aardoppervlak door UV-stralen, en ziet nu toch, ziet nu, o: het wonder dat zich voltrekt: prompt zet het leven voor het eerst vaste voet aan wal. *Mossen* waren het die dit huzarenstukje uithaalden¹⁷². Dankzij hen zien we voor onze verrukte ogen gebeuren dat de randen van de continentale platten groen kleuren. Voor het eerst komt er een zweem van lieflijkheid te liggen over de steenhardheid van de boven het water uitstekende monsters. Die monsters zijn onaandoenlijke steenmassa's, maar nu kleuren hun randen groen. De opmars van de onuitputtelijk geduldige plantenweelde is begonnen. Het leven gaat winnen goddank. Maar echt succesvol werd de invasie pas, toen zich planten ontwikkelden die voorzien waren van: (1) een *wortel*, (2) een *stengel*, (3) *bladeren*. Met hun wortels houden ze zich stevig aan de grond vast en halen een zooi voedingstoffen + water uit de aarde omhoog, met de stengel richten ze zich naar de zon, en met de bladeren slurpen ze zonlicht. Dát zijn pas planten! Wij belonen hen voor hun uitvindingen door hen “de hogere planten” te noemen. De lagere planten, zoals de *wieren*, de *schimmels*, de *mossen* en de *korstmossen*, hebben geen wortels en geen stengel, ze hebben niets dan het *thallus*. Daarom zijn zij dus: “de lagere planten”. Maar ik heb er nu wel plezier in, erbij te zeggen dat korstmossen bestaan uit een schimmel en een alge die in symbiose leven. Het is maar dat u het weet. Symbiose!, is er iets mooiers? ¹⁷³



Het leven zette zijn opmars op de steenmonsters voort door de eeuwige truc van de evolutie toe te passen, dat wil zeggen door te experimenteren en de succesvollen te behouden, de rest niet. Op deze wijze is het dat uit de lagere geleidelijk de hogere planten geëvolueerd zijn, waarbij op een gegeven moment de *sporenplanten* ontstaan zijn (de

¹⁷² Mossen zijn geheimzinnige schatjes, d.w.z. het is geenszins duidelijk hoe hun vork aan de evolutiesteel zit; en de dominante vorm der mosjes is de uitvoeringsvorm die *gametophyt* heet (hier stuiten wij op een warm voor de zelfstudie aanbevolen onderwerp – vide ook hoe de varens het doen). Het is trouwens aannemelijk dat de meeste der landplantenvariëteiten uit de *groenwieren* voortgekomen zijn.

¹⁷³ Ik moet helaas toegeven dat Z hier en nu een foutje maakt – schimmels zijn namelijk überhaupt geen planten (het zijn echter ook geen dieren – schimmels zijn gewoon zichzelf).

63. ontstaan van de mens

varen is een sporenplant), waaraan echter nog de *psilophyta* voorafgegaan zijn, een tussenvorm die weliswaar geen echt uitontwikkelde wortels en een stengel heeft, maar eigenlijk toch ook wel een beetje. De *varens* echter kennen weldegelijk een échte scheiding tussen wortels en stengel. Zij zijn de eersten geweest die het zover gebracht hebben. Maar als u een *wolfsklauw*-plantje onder ogen krijgt, zwijg dan eerbiedig want de wolfsklauw bestaa al ruim 300 miljoen jaar! Maar ik wil het nu liever kort houden. Ik zeg veel te veel. Als ik zo door ga zijn wij tweeën allang uitgestorven voor ik mijn verhandeling over het ontstaan van de mens geheel ten beste gegeven heb (ik ben dus het verhaal aan het vertellen van het ontstaan van de mens). Ik laat, om tijd te besparen, nu alleen nog even deze vijf woorden op je los: *sporen, generatiewisseling; paardestaarten; wolfsklauwen, varens*. En verder moet je het door zelfstudie zelf uitzoeken, aldus mijn verzoek dat ik weliswaar met enig schuldgevoel doe. Verzuim daarbij niet, na te gaan waar de vierhonderd miljoen jaar geleden gevormde steenkool- en aardolie- en gas-schatten, her en der verborgen in de aarde maar door de bedrijvige en slimme mens tevoorschijn gehaald, deze schatten die voor ons een schier onuitputtelijk reservoir van door de zon geschonken energie zijn, vandaan gekomen zijn.

Ten tijde van de door de planten begonnen opmars over het vasteland waren de ijsmassa's al weer aan het smelten. Het zeewaterniveau steeg navenant... Gelukkig bestond Zandvoort toen nog niet. Enige tientallen miljoenen jaren later was nergens ter wereld nog een spoortje ijs te bekennen. Verdwenen als sneeuw voor de zon. Het is wel grappig, te bedenken dat zoals de wereld er tegenwoordig bij ligt, met de noord- en zuidpool onder ijzige poolkappen bedolven, eerder als een uitzonderingstoestand dan als normaal gezien moet worden.

We schrijven nu driehonderd vijftig miljoen jaar voor Christus, en daar hééft Mama het weer. Vulkanen barsten uit, de continentale schollen beven en bewegen. De ene afgrijselijke aardbeving na de andere doet zich voor, enorme steenmassa's worden omhoog geperst om in een trage maar onstuitbare beweging datgene te gaan vormen wat wij *gebergten* noemen, het aanzien van het vaste land verandert totaal, en onafzienbare vlakten alwaar eens zeewater golfde komen droog te vallen. Onder de dieren die in de droogvallende vlakten leven wordt een verschrikkelijke slachting aangericht. Miljoenen schepselen komen jammerlijk om, drogen uit, vinden de verstikkingsdood, creperen – door niemand gezien, door niemand gehoord. En een paar miljoen jaar later volgde alweer een dodelijke ijstijd (daarover dadelijk meer). Eindresultaat van dit alles: vijfnegentig procent van alle bestaande levensvormen heeft opgehouden te bestaan. *Ausrottet*.

63. ontstaan van de mens

Maar we weten inmiddels dat catastrofes naast de veelheid aan ondragelijke verschrikkingen en dood en vernietiging die ze brengen, tevens de barensweeën zijn waaruit, hoe vreselijk pijnlijk en niet om uit te houden ze ook zijn, tenslotte dwars tegen alles in verbeterde levensvormen voortkomen.

Zo ging het ook deze keer. En de verbetering bestond eruit dat de dieren zich op het land waagden. Dynamische Kwaliteit, onstuitbaar in zijn opmars!!

De *insecten* waren de eersten die het klaarspeelden, of beter geformuleerd (sorry), *schorpioenen* en *duizendpoten* waren de eersten der dieren die vaste voet aan land gezet hebben¹⁷⁴.

In dit verband vind ik het leuk te wijzen op het bestaan van *pissebedden*. Heb je er wel eens eentje gezien? Zo'n jongetje ziet er behoorlijk ouderwets uit he? En griezelig eigenlijk! Nou, pissebedden zijn *kreeftachtigen*! En ze ademen... m.b.v. KIEUWEN, - dewelke zich op hun buik bevinden – pissebedden kunnen derhalve alleen daar leven waar het enigszins vochtig is. Ze zijn overigens eetbaar.

En toen – en toen... en *toen*!!... was er eens, héél lang geleden, de *KWASTVINNIGE*. Wie was dat nu weer, de kwastvinnige?! Ik zal het je verklappen. De kwastvinnige is zoiets als een soort van vis met de volgende kenmerken:

- niet alleen heeft hij rug- en staartvinnen, maar hij heeft, zeer significant, ook borst- en buikvinnen (daar ter plekke alwaar nu bij ons de armen respectievelijk benen zitten, hetgeen geen toeval is),
- de genoemde borst- en buikvinnen zitten met een stevige been-steel aan het lichaam vast,
- er zitten beentjes in de borst- en buikvinnen welke er stevigheid aan verlenen, - genoeg stevigheid om zich met deze vinnen over het land voort te kunnen drukken,
- hij heeft organen die dienst doen als lucht in- en uitademende *longen* !!!!

De kwastvinnige was de respons van de gewervelde dieren op de verschrikkingen die Moeder Aarde 350 miljoen jaar geleden op al wat leefde losliet. Het is de kwastvinnige geweest die onze longen

¹⁷⁴ Ik ben zo vrij er een afwijkende mening op na te houden. Vermoedelijk waren jongetjes ala *regenwormen* en *slakken* er het eerst. Zij konden zich met de aarde zelve en het plantenafval voeden, en op hun beurt smulden de er m.i. later achteraan gekomen schorpioenen en klabangs van de zachtheid van het vlees van de wormen en andere weerlozen. Zo moet het gegaan zijn, da's logisch, want de laatsten zullen smullen van de eersten (dit is een heuristische vuistregel). S.

63. ontstaan van de mens

uitgevonden heeft. En in de borst- en buikvinnen van de kwastvinnigen bevonden zich de beentjes die onder de druk van de voortschrijdende evolutie geleidelijk aan van vorm veranderd zijn om tot alsmaar functioneler loopapparaten te differentiëren, totdat er tenslotte onze bloedeigen *vingerkootjes*, *handwortelbeentjes*, *ellepijpen*, *spaaakbenen*, *tenen*, *voetbeenderen*, *scheenbeenderen*, kortom onze *armen* en *benen* uit geformeerd zijn. En onze ribben zijn uit de *graten* van de kwastvinnigen voortgekomen, getransformeerd tot een *ribbenkast* als ze zijn, die het kloppende hart en de zuchtende longen der mensen en sowieso alle gewervelde dieren beschermend omsluit.

Een opmerkelijk verschil tussen jou en de kwastvinnige is, dat hij eieren produceert en jij niet. Kwastvinnigen deponeerden hun eieren trouwens in het water en waren dus sterk op dat water aangewezen. Ze gebruikten hun loopvinnen ook niet zozeer om op avontuur uit te gaan, de wijde wereld van het droge in, doch om, als de poel die ze bewoonden droog begon te vallen, over land schuifelend op zoek te gaan naar wateriger oorden. Het is nu eenvoudig in te zien dat precies die jochies kwastvinnigen welke over de stevigste en sterkste loopvinnen beschikten, de grootste overlevingskansen hadden als de poel waarin zij leefden droog viel. Er was duidelijk behoefte aan loopvermogen en het leven vond er iets op, een iets dat we *ichthyostega* noemen, dit is het dier dat door toedoen van het evolutieproces uit de kwastvinnige voortgekomen is.

63. ontstaan van de mens



De ichthyostega was de eerste *amfibie*. Amfibieën hebben doeltreffende loop-middelen: poten, vingers, tenen. Maar ze leggen hun eieren nog steeds in het water. Zo doen heden ten dage de *salamander* en de *kikvors* het dus ook nog want waarom zou je een gewoonte veranderen als je het allemaal best wel klaarspeelt?

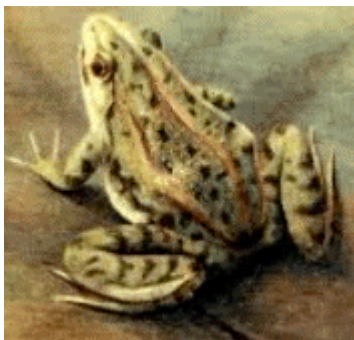

Waarom je de gewoonte, je eieren in water te deponeren, wijzigen moet? Nou, omdat zich een Probleem voordoet in geval van überhaupt ontbreken van meren of vennen of vijvers of poelen. En het vervelende is dat enige miljoenen jaren nadat de amfibieën op de proppen

63. ontstaan van de mens

gekomen waren het op aarde alweer op een volgende ijstijd afging met waterschaarste tot gevolg, dat was het



Probleem, en het ontstaan van de *reptielen* was de oplossing. De reptielen waren dieren die hun eieren niet langer in water hoefden te leggen om nakomelingschap te bewerkstelligen. Zij ontstonden 315 miljoen jaar geleden. Zij hadden een harde huid die ervoor zorgde dat ze niet uitdroogden (als amfibieën zich niet regelmatig benatten drogen ze uit en sterven dientengevolge). En de eieren die de reptielen leggen, zijn van een waterdichte schaal voorzien; erbinnen treffen we een binnenwatertje aan, een

oersoepje, en in de kern tref je het DNA aan waarin alle wijze lessen vastgelegd liggen die Moeder Aarde haar kinderen op zo meedogenloos harde wijze geleerd heeft. Reptielen hebben nog maar één band met het water, ze moeten er regelmatig van drinken; overigens kunnen ze gaan en staan waar ze willen, en dat doen ze dan ook met die enigszins onhandige manier van lopen van hen. Zo wiebelig lopen ze – heb je wel eens een *hagedis* zien lopen? Je herkent er nog duidelijk in, – de manier waarop... een VIS zich voortbeweegt, – zoals je in de stroomlijn van het hagedissenkopje de stroomlijn van de vissenkop herkent. En ineens heb je het door: daar waar bij de hagedis de poten zitten, zitten bij de vissen vinnen. Zo zit dat! Darwin heeft het gezien, en wij zien het nu ook.

De reptielen, echte landrotten als ze zijn, trekken er zegevierend op uit. Ze gaan, en ze gaan zo wijd de wereld strekt, de paden en de lanen van de wereld van het droge op respectievelijk in. En overal treffen ze planten aan. En de ruggen van de continentale platten WEMELEN nu van het leven.

De leefwereld der reptielen is op zeker moment verdomd uitgestrekt geweest want toentertijd hadden de continentale schollen bij hun bizar ronddobberen elkaar weer gevonden om één groot verenigd supercontinent te vormen. Dit gebeurde 275 miljoen jaar geleden en wij noemen het toenmalige supercontinent *Pangea*. Deze naam danken we aan meneer Wegener. Het was Wegener namelijk niet ontgaan dat de oostkust van de Atlantische Oceaan zo prachtig bij de westkust ervan past, als stukjes van een puzzel, en hij is het geweest die toen de hypothese geopperd heeft waaraan in eerste instantie lang niet iedereen geloof hechtte, maar die tegenwoordig algemeen aanvaard is als te behelzen feitelijke Waarheid: de hypothese dat de Atlantische Oceaan ontstaan is als gevolg van het uitéénscheuren van een gigantisch brok aardoppervlak.

63. ontstaan van de mens

Zo dan ontstond een kleine 200 miljoen jaar geleden de Atlantische Oceaan doordat Pangea langzaam scheurde om de brokstukken te vormen waarop wij heden ten dage leven – leven, lieven, lijden, werken en sterven, ja altijd sterven – sterven; sterven, na nieuw leven verwekt te hebben als we onze tijd goed besteed hebben.

Ten tijde van het uiteenvallen van Pangea had de eeuwig ruisende stroom van de mutaties bewerkstelligd dat uit de reptielen een genre diertjes voortgekomen was die als kenmerk hadden dat zij zich expliciet om hun nageslacht bekommerden. Ja, de vertegenwoordigers van dit nieuwe genre dieren waren ZORGZAAM voor hun kroost. Andermaal had het leven er een nuttige truc bijgeleerd. Als er iets is dat jou als diersoort succesvol maakt op deze aarde, dan is het wel, nageslacht produceren dat tot wasdom komt en dat dan zelf ook weer nageslacht produceert. Dit is best te begrijpen. Je zou je derhalve kunnen afvragen waarom reptielen het zo laks doen. Want reptielen volstaan ermee eieren te produceren, die ze verstoppen, waarna ze huns weegs gaan, en verder trekken ze zich van het lot van hun kroost niets aan. De doorslaggevende reden waarom ze het zo doen, is: ze zijn stomweg te stom. Te stom om het ingewikkelde gedrag te vertonen van zorgzaam voor je kinderen opkomen en zorgen. Alleen als je SLIM bent weet je wat je doen moet om je kinderen tegen alle boosheid van de wereld in, veilig groot te brengen: je jonkies net zo lang verzorgen tot ze genoeg geleerd hebben om vlug en handig te zijn zodat ze een kans te maken, een redelijke kans, op overleven – overleven in een wereld die bulkt en bol staat van de *protoceratopsen*, *stegosaurussen*, *rhamphorhynchussen*, *brachiosaurussen*, *tyrannosaurussen*, *triceratopsen*... - aldus de poëtische namen van enige der super-reptielen van weleer.

63. ontstaan van de mens



Als je niet in de muil van een tyrannosaurus eindigen wilt, als je niet in deze bek vol tanden doorstoken wilt worden, door tanden als stiletto's ter lengte van 15 cm elk, als je dat niet wilt zeg ik, dan moet je weten wat je doet. En het was dermate verduveld moeilijk voor een kleintje, te leven in de meedogenloze wereld van toentertijd dat het nodig was een expliciete leerschool te doorlopen. Niet langer was aangeboren gedrag genoeg, nee, het was nodig dat succesvol gedrag van individuen – dat zij meer dankzij geluk dan door wijsheid geleerd hadden – van ouder op kind overgedragen werd. Om dit laatste mogelijk te maken waren een hoofdje nodig dat gevuld was met voldoende grijze celletjes van goede kwaliteit, alsmede het instinct dat wij *conformeermeechanisme* noemen. Bovendien moeten de kinderen lang genoeg bij pa en moe inwonen om de overdracht van gedrag van

63. ontstaan van de mens

ouder op kind te laten plaatsvinden. En om te bewerkstelligen dat de kinderen lang genoeg bij hun ouders blijven heeft de methode van mutatie en selectie tot een uitvinding geleid die er voor zorgt dat de desbetreffende kroost geen vast voedsel kan eten in hun jonge jaren, maar dat de jonkies aangewezen zijn op een voedingsstof die hun moeder hen schenkt, de zogenaamde *moedermelk*. Deze is afkomstig uit organen luisterend naar de naam *melkklieren*.

Dieren waarbij er melkklieren aan te pas komen om de kinderen te voeden en te verkwikken en te versterken heten *zoogdieren*. *Vogelbekdieren* en *mierenegels* zijn zoogdieren, hetgeen ons duidelijk



maakt dat het wel dan wel niet leggen van eieren niet het onderscheidende kenmerk is om vast te stellen of een dier een zoogdier is, want vogelbekdieren en mierenegels leggen weldegelijk eieren, met die *cloaca*'s van hun – en eerlijk gezegd hebben ze weliswaar melkklieren doch doorwrochte voorzieningen zijn dat nog niet, ze scheiden melk af op de manier waarop bij ons de zweetklieren zweet voortbrengen.

Maar het is ons niet ontgaan dat nu al met al de grootste doorbraak van alle tijden tot stand gebracht is. Niet langer leren de genen alleen. Bij een bepaald slag dieren is het vermogen tot persoonlijk leren en gezamenlijk leren-over-de-generaties-heen geïntroduceerd. Heel de evolutie houdt sowieso in dat zich een continu-leerproces voltrekt. Alle vormen en vaardigheden die de levende natuur kent heeft ze zich dankzij LEREN verworven. Maar ineens heeft het leerproces de snelheid van een komeet gekregen. Als een raket schieten we nu vooruit. Het zal niet lang meer duren of er zullen flagellatenbouwwerken op de maan staan te hupsen.

Overigens zijn tot op de dag van vandaag de insecten de

succesvolsten¹⁷⁵. Er zijn meer soorten *muggen* dan er soorten zoogdieren en vogels zijn... Alleen al in Nederland heb je duizend soorten muggen. Heus, de wereld rizzelt van de insecten. Ze zijn overal (maar niet op de maan, hihi), en in ongetelde hoeveelheden. Maar ze begrijpen niets, ze doen slechts wat ze doen. Zoogdieren met hun mooie hersens daarentegen kunnen snappen en leren, zoogdierhersens zijn de grootste uitvinding die het heelal gedaan heeft. Zoogdierenhersens, God een groter wonder heeft U niet gewrocht. Heb je wel eens een *vleermuis* bezig gezien met insecten consumeren? Gelukkig wemelen de luchten van de insecten, en de veermuizen draaien aldaar hun rondjes, - bijna blind maar ozo slim, en sperren hun bekjes wijd open, en met onnavolgbare vlugheid maken ze hoeken van negentig of honderd vijfendertig of honderd tachtig graden om hup alweer een mugje te onderscheppen. Overdag slapen de vleermuizen maar 's avonds gaan ze een luchtje scheppen. Men zegt dat ze minder goed kunnen vliegen dan vogels. Het is niet waar, de stille bliksemsnelheid van insecten etende vleermuizen waarbij zij abrupt kunnen stoppen en van richting en snelheid veranderen is uniek. Als je goed kijkt dringt het helder tot je door dat vleermuizen voorzien zijn van een informatie verwerkend systeem dat van wereldklasse is, en dit systeem is daarbij in staat de spieren aan te sturen, dermate adequaat dat wat er gebeurt wonderbaarlijker is dan geloop op water. Paradijsvogels hebben prachtige kleuren en vertonen spectaculair gedrag, vleermuizen leven zoveel mogelijk ongezien en hebben monsterlijke kopjes maar mijn God wat zijn ze SLIM. Ik heb het gezien, ik heb het voorrecht gehad het te kunnen en mogen waarnemen dankzij het feit dat ik een bofferd geweest ben met een huis met een tuin waarboven op zomeravonden twee, soms drie vleermuisjes de ronde deden. Een moment van groot geluk is geweest die keer dat ik in de keuken stond achter de deur en door het glas heen aan de andere kant, nog geen meter van mij vandaan, twee vleermuisjes met elkaar rondedansjes zag maken. Daar zag ik wat zelfs veel biologen niet gezien zullen hebben, de Schoonheid die ligt in de vlugge feilloze elegantie waarmee twee vleermuisjes die met elkaar dansen, hun figuren maken. Doodstil, gelukkig, heb ik ernaar gekeken. Een onuitwisbare herinnering.

Ik zie mezelf als iemand die eerlijk probeert te zijn en daarom moet ik er gewag van maken dat ook vogels de truc toepassen van het afhankelijk houden van kroost van ouders, totdat de kinderen genoeg geleerd hebben om het te gaan proberen in de Boze Wereld. En ook vogels kunnen over de generaties heen leren. In onze steden hebben mussen en merels hun gedrag afgestemd op de aanwezigheid van daken en mensen. Waarvan acte.

¹⁷⁵ De bacteriën en schimmels laten we nu even buiten beschouwing!

63. ontstaan van de mens

Voordat we zodadelijk het oog schitterend van verschrikking gaan richten op de topprestaties van de reptielen nog even dit. Zoogdieren hebben een goed systeem voor het regelen van hun lichaamstemperatuur, maar reptielen hoegenaamd niet. Om deze reden zijn reptielen warm-weerwezens. Als het koud is zijn ze niets waard. Dit was geen probleem ten tijde van het uiteenvallen van Pangea, het was toen lekker warm op aarde. Tevens waren de zeeën heel diep want nergens lag ijs, ook niet op de noord- en zuidpool. Het brok dat wij Europa noemen lag in zijn geheel onder water, en in de landen die wij Alaska en Groenland noemen groeiden palmen. Honderd miljoen jaar lang is het klimaat heerlijk geweest. De reptielen genoten er naar hartelust van en gedijden uitbundig. Ze werden steeds groter en talrijker. Ze overheersten tenslotte de wereld in de mate waar Hitler van gedroomd heeft en hun rijk hield miljoenen jaren stand. Eigenlijk snap je niet dat de zoogdieren het reptielengeweld dat toen over de wereld gekomen is overleefd hebben maar slimheid doet wonderen. En als het 's nachts afkoelt moeten reptielen verlamd terneer liggen zodat jij dan, met je op temperatuur gehouden lichaampje, je gang kunt gaan. Doch de toenmalige zoogdieren waren maar kleintjes – zo groot als muizen of ratten – terwijl de dinosauriërs...¹⁷⁶

O die verdomde dinosauriërs. Vide *tyrannosaurus rex*, een vleesetend monster zonder weerga.

¹⁷⁶ Helaas! VERRASSING!! Verrassende *wending*: de dinosauriërs waren warmbloedig... tijdens een “HOVO-cursus” plaatsvindend in 2020 is het gebeurd, dat schrijver dezes verrast werd met de mededeling dat inmiddels ontdekt was dat dinosauriërs w-a-r-m-b-l-o-e-d-i-g waren...

63. ontstaan van de mens



63. ontstaan van de mens

Zijn kaken zijn een meter lang, zijn muil heeft tanden als dolken. Hij is de brute mannetjesputter waar iedereen voor siddert. Hij houdt ervan, de *brontosaurus* te eten. Een brontosaurus leeft van planten en verzwelgt daar onvoorstelbare hoeveelheden van omdat hij altijd honger heeft want eindeloze hoeveelheden koolhydraten zijn nodig om zijn lichaam in stand te houden want zijn lichaam is gigantischer dan alle andere levende lichamen die er ooit geweest zijn; lengte: zeventien meter; gewicht: veertig ton; het aantal hersens waarvan hij voorzien is: twee. Ja, hij heeft er twee, en één daarvan zit aan zijn achterkant. De hersens die een brontosaurus in zijn kop heeft, zijn kleiner dan die welke hij in zijn kont heeft, ze zijn zo groot als een forse pruim.

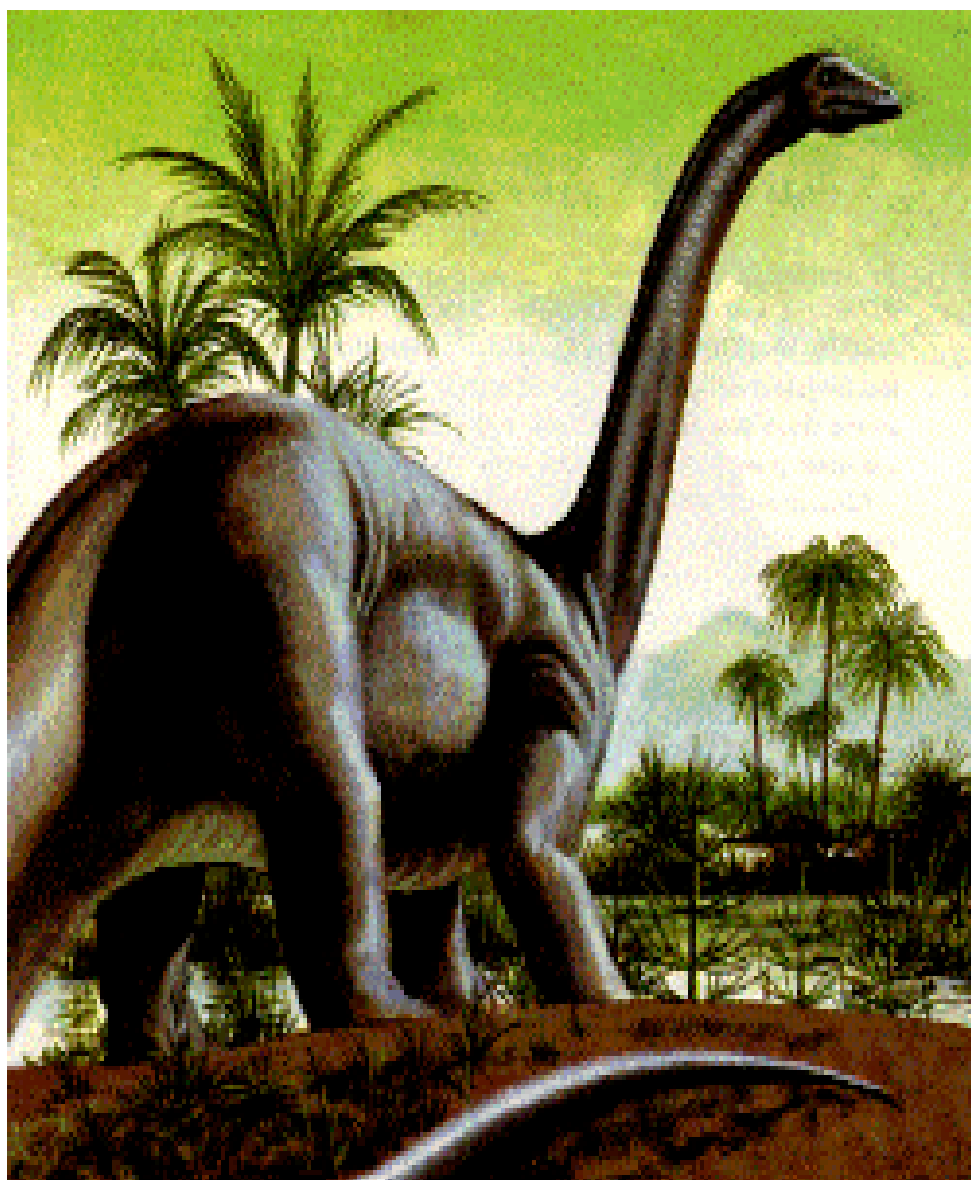

63. ontstaan van de mens

Waar eens de aarde woest en ledig was, en er geen spoor van enig teken van leven van welke aard dan ook te bekennen viel, is de wereld nu woest en vervuld van bulkend leven, - het domein geworden van de alom tegenwoordige reptielen, en onder hen zijn monsters van schoonheid en kracht die in groten getale doen wat ze willen. En je hebt planteneters en je hebt vleeseters. Veel planteneters leven in kudden. Rustig graast zo'n kudde voort, een gigantische dierenmassa vormend, de kudde vormt een levend en ademend en vretend geheel van ongekende jewelste - totdat in de verte een vleesetende draak opduikt. Hij benadert de kudde zonder moeite te doen tot onopgemerkt blijven. Doodgemoedereerd dravend komt hij er aan. Ineens is er eentje die hem opmerkt, zij brult van schrik, en subiet gaat de hele kudde er brullend denderend vandoor. De aarde dreunt tot ver in de omtrek, nu met donderend lawaai tonnen en tonnen vlees, onvoorstelbare hoeveelheden reptielenmassa, zich en masse in beweging zetten. Het op vlees beluste monster drijft het geheel meedogenloos op. Tenslotte is één exemplaar van de kudde te moe geworden om de anderen bij te kunnen houden, en nu gaat het tussen deze twee: het meedogenloze hongerige monster, en de gigant-op-de-vlucht, die met zijn bouw ingericht is op het afscheuren en kauwen van plantaardig materiaal, niet op het bevechten van de draak. Dof donderen acht poten als zuilen voort over de grond als de twee er zonder dralen vandoor draven, de één gedreven door panische doodsangst en daardoor voorzien van energie als nooit te voren, - de ander diep-begerig hongerig, en door de evolutie voorzien van een onuitputtelijk loopvermogen (en dodelijk scherpe klauwen en tanden), - zo gaan zij over de wereld voort met onmeetbare energie. Ze draven onophoudelijk donderend door, eindeloos lang, er komt geen einde aan. Het is niet duidelijk hoe dit af gaat lopen, het lijkt een schouwspel voorbestemd tot zich tot in de eeuwigheid blijven ontrollen. Tenslotte kunnen de ongetelde miljarden aan celletjes in de vluchter de van hen gevraagde arbeid en producten niet langer in voldoende mate leveren, en de snelheid van de vluchtende neemt af. De dood zit hem op de hielen in de concreetst denkbare vorm: in de vorm van een monsterlijk reptiel, een reus des onheils, een vlees geworden schaduw des doods ala die welke door Jung in diens visioenen gezien zijn. Het is zover, klauwen dringen diep door in levend vlees, tanden scheuren grote happen uit het wanhopig voort vluchtende prooidier, - dat dan zomaar ineens omtuimelt, sidderend van uitputting, angst en pijn. Het monster dat hem killen gaat klauwt in het weerloze prooilichaam daar waar het vlees toegankelijk zacht is, de stervende voelt ondraaglijk scheurende pijn in zijn ingewanden en **brult** het uit, en dan ... c'est fini! De hongerige doder begint als een wilde te vreten terwijl bloed uit zijn bek en het dode brok sijpelt want hij heeft haast, er kan zomaar een collega opdoemen die ook razende

63. ontstaan van de mens

brulhonger heeft, en hij wil alles voor zichzelf hebben en houden¹⁷⁷.

Overal, overal op aarde zijn de reptielen aanwezig, kleinere, grotere, en héél grote. In de zeeën heb je de schilpadden, en tevens heb je er monsters die met staalsterke kaken om te beginnen één of meerdere poten der zwemmende schildpadden eraf bijten en doorslikken, en vervolgens de buikschilden van schildpadden kraken en het zich achter de schilden bevindende zachte vlees ophappen en verslinden.

Ook de luchten zijn het terrein van de reptielen geworden, zij het dat het er daar in het algemeen wat luchtiger aan toegaat dan op aarde. Ooit zullen uit hen de vogels voortkomen die heden ten dage de luchten als hun domein doorkruisen (en de pinguïns en kasuarissen).

De reptielen zijn OVERAL! Zij hebben **GEWONNEN** ! ! ! !

.....

.....

Toen was daar stil stralend en prachtig iets waar niemand op gerekend had. Een grandioos bloeiende plant zich spiegelend in water; een helder feest. Het Leven ging winnen. We hebben deze verschijning waterlelie genoemd. En toen was daar, al even stralend en prachtig, de magnolia. Hij heeft de aarde met bloemen getooid, en mogen de waterlelie en de magnolia voor eeuwig het symbool van de Zegen blijven.

.....

.....

¹⁷⁷ Bij wijze van ontnuchterend brokje informatie het volgende. De wetenschappers zijn op een gegeven ogenblik tot het inzicht gekomen dat Tyrannosaurus Rex niet rennen kon omdat zijn botten niet sterk genoeg waren: die zouden onder de druk van het gigantische gewicht dan breken.

63. ontstaan van de mens



63. ontstaan van de mens

We schrijven zeventig miljoen jaar geleden en er davert op aarde een donderslag bij heldere hemel. De wereld siddert en beeft. In een klap is een krater geslagen van TWEEHONDERD VIJFTIG KILOMETER doorsnede door een object uit de kosmos dat de aarde beukend getroffen heeft, - een asteroïde, een boodschapper des doods. En het stof dat opgeworpen wordt, de ronddartelende grond-stofjes, dat wil zeggen vrijgemaakte materie die zich daar bevonden heeft waar nu de gloeiende krater is, verspreidt zich zodat de atmosfeer overal ter wereld er bezwangerd van raakt. De rondzwevende materiedeeltjes verduisteren de luchten. Overal op aarde gaat de zon achter het stof schuil. Schemerduister alom. Koude alom.

En MA (Moeder Aarde) schopte weer eens wild om zich heen met als gevolg dat de *Rocky Mountains* ontstonden, en de *Alpen*, onder andere. De reptielen echter, ineens gedoemd tot een leven gehuld in naargeestige schemer hadden het koud. Hoe groter een lichaam is, hoe meer aan de kou blootgesteld, want grote lichamen kunnen niet wegkruipen. Een hagedisje kruipt in een nisje of onder afgevallen bladeren maar voor *tyrannosaurus rex* is er geen bergruimte die groot genoeg is om er in te kunnen; nergens ter wereld was het nog goed toeven voor hem en voor hij pap kon zeggen was hij uitgestorven, en mét hem de *brontosaurus* en de andere kanjers – *veni, vidi, foetsie*¹⁷⁸. Het moet een gouden eeuw voor de aaseters geweest zijn. Alleen de kleinste reptieltjes, en die schildpadden en krokodillen welke zich ophielden in water dat warm genoeg was, hebben het overleefd (en ook de voorouders van de waranen die je op een aantal plaatsen op aarde nog tegen kunt komen hebben het op de een of andere manier overleefd). Heden ten dage zijn het vooral de tjitjaks en zijn neefjes die op minischaal het roofdierenbestaan van lang vervlogen tijden voortzetten. Maar tevens is een waarschuwing hier nog wel even op zijn plaats: blij bij de krokodil uit de buurt, tenzij je je geld verdient met het jagen van krokodillen met als opzet de aldus verkregen huid duur te verkopen (het eindresultaat is dat aan de verkoop van elegante damestasjes van krokodillenleer goed geld verdiend wordt).

Zo is het gekomen dat dat kleine beestje met zijn inwendige temperatuurregeling en zijn melkklieren en prima hersentjes, zijn kans kreeg en greep. Zie dit wezentje dat niet sterk is maar slim. De wereld ligt voor hem open.

Er waren, lang geleden, vogelbekdieren en mierenegels. Maar de mutaties ruisten onverstoort door, de ene miserabele mislukking

¹⁷⁸ “Veni vidi foetsie”: een vondst van Marten Toonder die ik ergens in mijn jonge jaren opgepikt heb en die tot mijn woordenschat is gaan behoren. / Bennie

63. ontstaan van de mens

na de andere veroorzakend maar met een doodenkele keer een goed resultaat, een gelukstreffer. Toen zijn de *buideldieren* op de proppen gekomen, zoals bijvoorbeeld de *kangoeroes*. Zij hadden speciale melk producerende voorzieningen hetende *tepels*. Bovendien legden ze geen eieren. Er was een nieuwe werkwijze in zwang gekomen waarbij in moeder buideldier een klompje cellen dat wij *embryo* noemen, uitgroeide tot een wezentje dat een buideldierbaby'tje in wording was. En ziet nu toch hoe na een paar weken een klein klompje tevoorschijn komt dat tot niets in staat is dan tot stom zijn toevlucht vinden in de *buidel* en zich daar laven aan wat de tepels te bieden hebben. Maar dit embryonaal wezentje is nog griezelig onvolgroeid, je vraagt je af: waarom mag het niet wat langer in mama verblijven. Antwoord: de *baarmoeder* was toentertijd nog niet uitgevonden.

De steenmassa's die heden ten dage Australië en Nieuw-Guinea en Antarctica heten, maakten toentertijd deel uit van een continentaal plat dat zich van Pangea losgemaakte vóórdat de baarmoeder uitgevonden was. Daardoor komt het dat in Australië en op Nieuw-Guinea ook nu nog vogelbekdieren, mierenegels en buideldieren voorkomen, maar geen zoogdieren met baarmoeders (op katten en honden en varkens en konijnen na, die recent door de mens aangevoerd zijn). Elders hebben de buideldieren de concurrentieslag met de hogere zoogdiersoorten niet overleefd.

De eerste tekenen van weer eens een ijstijdentijdperk deden zich voor. Er was er weer eentje in aantocht, en dit is degene geworden aan het einde waarvan wij heden ten dage leven. De dinosauriërs zijn weg en een nieuw dierenrijk gaat domineren, het rijk van de zoogdieren waar ook jij en ik toe behoren.

Maar feitelijk spreken we toch te weinig over de plantenwereld, over de lieve wezens op wier bestaan het onze rust. Het zijn altijd nog de planten, zoals het sinds onheuglijke tijden altijd al de planten geweest zijn, die onder de inwerking van de zon het wonder verrichten dat wij hen met alle technologie ter wereld nog steeds niet na kunnen doen: koolstof uit de lucht halen en water en chemische stoffen uit de grond om $C_6H_{12}O_6$ te fabriceren, en daarbij zuurstof in de lucht verspreiden. De planten zijn de nederige niets eisende dienaars die ons alles geven wat we nodig hebben. We spreken veel te weinig over de planten hetgeen sowieso niet met mijn gesteldheid strookt want ik pak liever het blad van een plant beet – het blad van een magnolia of een *vogelnestvaren* of een *alamandha* – dan de hand van een mens.

Relatief kort nadat de dinosauriërs het loodje gelegd hadden nam de plantenwereld de soort van soortenrijkdom aan die wij ook tegenwoordig nog aantreffen, maar dat is niet wat ik wilde zeggen.

63. ontstaan van de mens

Wat ik wilde doen, is aandacht vragen voor de structuren die wij *bomen* noemen want deze harde sterke massieve grote staanders van stavast bleven door de zoogdieren niet onopgemerkt. Zoogdieren zijn nieuwsgierig en leergierig en ondernemend. Zij hebben de bomen opgemerkt. In de bergen, op de vlakten, in de zeeën, in de luchten, werkelijk overal hebben de zoogdieren zich gevestigd, en ja zelfs ook over de rivier en de bomen in, ja waarachtig, zelfs dáár hebben ze hun domicilies gekozen.

Ssst! Ssssssssssssst!! Het toneelstuk begint!

ACTE I

SCÈNE I.–[*Bomen in Afrika*]

Komen de primaten op.

In Afrika is het gebeurd, en het gebeurde 65 miljoen jaar geleden, dat uit een zoogdier dat de boom in ging, de eerste primate voortgekomen is. Primaten? Primaten? Primaten, wie zijn dat nou weer? Wel, de primaten vormen een familie die bestaat uit

de *halfapen*

de *apen*

de *mensapen*

de *mensen*.

Men kan zich afvragen waarom uit de de bomen bewonende zoogdieren de primaten voortgekomen zijn. Wel, men kan zich indenken dat dit is omdat zekere voorzieningen “handig” zijn als men zijn bestaan als boombewoner slijt. Denk aan voorzieningen zoals grijpers om takken te vatten (deze grijpers zijn het die tenslotte tot mensenhanden gedifferentieerd zijn). Als je in boom K zit, en je ziet in boom L een hapje, een betoverend mals ogend vijgje bijvoorbeeld, dat in feite een massagraf voor wespjes is maar weet jij veel, is het dan een efficiënte manier van doen, eerst vanuit boom K af te dalen, en daarna boom L te beklimmen? Ja, dat is inderdaad helemaal geen efficiënte aanpak. De rechte lijn tussen jou en vijgje: dié moet je volgen. Je moet van boom K naar boom L SPRINGEN. Springen doe je met de daartoe in aanmerking komende spieren. De spieren moeten jouw lichaam precies dié impuls geven die nodig is om noch te kort noch te ver te springen. De zich in je spieren bevindende eiwitmoleculen moeten zich in de in aanmerking komende mate en goed gecoördineerd verkorten. Dit spelen we klaar door met onze zenuwstrengen precies de juiste stuur-pulsjes aan de betrokken spieren toe te dienen. Het enige wat nu nog nodig is, is dat het desbetreffende regelcentrum in ons hoofd

63. ontstaan van de mens

de juiste commando's geeft, de commando's die via de zenuwstrengen de spieren activeren zullen. Daartoe hoeft het regelcentrum eigenlijk alleen maar te weten HOE VER er gesprongen moet worden... Ay! Ay en jamaar... Hoe komen we dit nu te weten, dit, het volgende: Hoe ver is die vijg eigenlijk weg?... Dat weten we niet, ach wat jammer nu, wat een probleem.

De briljante oplossing die het evolutionaire proces gevonden heeft, is, ogen aan de VOORKANT, twee ogen allebei aan de voorkant maar wel enige centimeters van elkaar vandaan. En de evolutie bracht het regelcentrum enige kennis bij van het vak dat meetkunde genoemd wordt en toen was Kees Klaar. Onze hersentjes hoeven nu alleen nog maar slim te zijn, om te weten hoe ver het jongetje vijg weg is, en slim zijn ze immers al, dus het probleem is opgelost.

Het is omdat je als boombdier groter kans op nagelacht hebt als je kans ziet van boom K naar boom L te springen, want wie niet eet zal niet neuken -aldus het hoogste gebod- dat bij de primaten de ogen zich aan

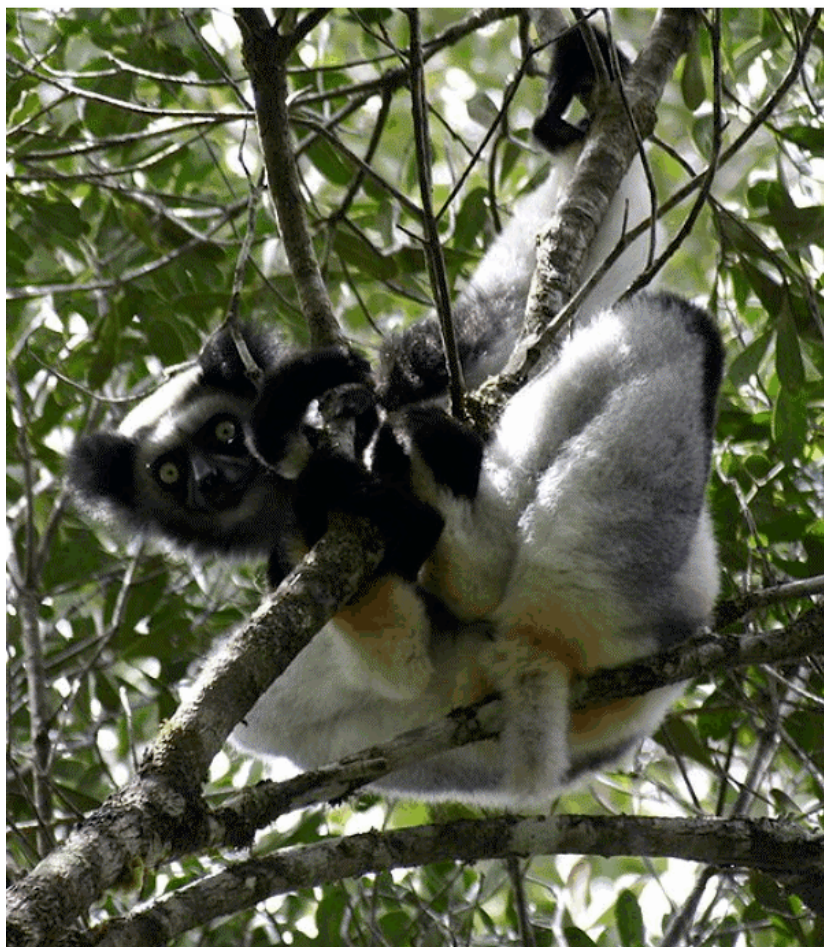

de voorkant van de kop bevinden terwijl zij oorspronkelijk ter weerszijden van de kop opgesteld stonden. (Om soortgelijke redenen

63. ontstaan van de mens

zitten ook bij katten en sowieso bij veel zoogdiersoorten de ogen van voren.) Ik weet wel dat ogen niet staan noch zitten, het is maar een manier van zeggen. Ik zeg maar wat want ik ben blij want mijn kans op productie van nageslacht is groter dankzij het feit dat ik mijn ogen niet in mijn zak heb. Zo blij zo blij omdat meneusvanvorenzittennietopzij. Dankzij de hulp van het toeval berust niets op toeval, ja heeft alles zin. En ook uilen hebben ogen van voren, bedenk ik me daar ineens, doch merels niet.

Zo is het gekomen dat tot op de dag van vandaag (ook) de mens zich een stereoscopisch beeld van de wereld vormen kan. Met een oog dicht kan je geen diepte zien. Met twee ogen dicht ook niet, maar met twee stuks geopend naar voren kijkend ervaar je de derde dimensie moeiteloos tot je doorgedrongen.

Overigens moet je als je van K naar L springt niet nadenken. Je moet niet je *frontaalkwabben* maar je *cerebellum* het werk laten doen. Zenmeesters weten dit. Zij zijn meesters in niet-denken, en bijgevolg in staat tot kung-fu respectievelijk karate in de opperste graad van perfectie. Zij beschikken over de precisie welke je hebben moet om met de gebalde vuist een aanvaller dood te kunnen slaan, hetgeen je bijvoorbeeld doet door in de hersens van de betrokkene een schokgolf teweeg te brengen die in afdoende mate schade berokkend.

Maar het valt niet mee, in de bomen te leven. Een doorwrocht geraamte en geavanceerde geestesvermogens zijn er voor nodig maar die zijn er ook werkelijk gekomen, en van de toentertijd levende zoogdieren waren de net gewrochte *halfapen* de slimste en de handigste en de flexibelste die de wereld ooit voortgebracht had.

Onverstoorbaar ging het evolutieproces zijn gang zoals het altijd zijn gang gegaan is en altijd zal blijven doen. Steeds aangepaster zoogdiersoorten ontstonden, al diverser werden hun eigenschappen, die steeds aangepaster aan de specifieke behoeftes werden. Zo kwamen 50 a 45 miljoen jaar geleden de *paarden* tot stand; – dit is zomaar een voorbeeld van de voortgebrachte producten. En MA bleef zich, uiteraard, af en toe manifest manifesteren. De continentale platten bewogen onverstoortbaar als blinde trage Cyclopentanks. Een kleine 40 miljoen jaar geleden begon het brok dat India genoemd wordt zich tegen Azië aan te drukken, en het deed dit met toenemende kracht. India wil blijkbaar coûte que coûte dwars door Azië heen. Het gevolg: 20 miljoen jaar geleden werd er begonnen aan het indrukwekkendste bouwwerk dat de wereld kent, het *Himalayagebergte*. God probeer je eens voor te stellen hoe immens de krachten zijn die bezig zijn met de steemassa van de hele Himalaya omhoog te persen. Onverstoorbaar gaat de natuur zijn gang...

In de grote tropische Afrikaanse oerwouden waren de halfapen voorzien geworden van steeds krachtiger spieren en flexibeler gewrichten en briljanter hersens. En steeds groter en breedgeschouderder wezens kwamen op de proppen. Bezien we hoe de zaak er 20 miljoen jaar geleden voorstond dan stellen we vast dat het in Afrika gebeurd is dat uit de eerste primitieve zoogdieren via de jongens die de boom in gingen de halfapen en tenslotte de *hominoïden* (mensapen) voortgekomen zijn, een veelbelovend genre primaten. De hominoïden doen het dan uitstekend. We kunnen rustig spreken van een bloeiperiode. MA intussen, bewerkstelligde dat 17 miljoen jaar geleden Afrika en Europa samen kwamen, dat wil zeggen niet helemáál want er bleef een open ruimte tussen, ter plekke van de huidige Middellandse Zee zegmaar, die weliswaar geen beletsel vormde voor de verspreiding van de luidruchtige nieuwsgierige ondernemende hominoïden vanuit Afrika over geheel Europa en geheel Azië. Ook in Azië deden de hominoïden het prima, ook hier kwam een grote soortenrijkdom tot stand waarvan heden ten dag alleen nog de *orang-oetan* over is weliswaar. MA intussen, bewerkstelligde dat 11 miljoen jaar geleden de oer-Middellandse-Zee een gigantisch meer werd dat door een landarm afgesloten was van de Atlantische Oceaan waardoor het er toen tenslotte van gekomen is dat dit Meer geheel opgedroogd is. Al het water verdampt. Op de bodem een laag zout... Ruim 10 miljoen jaar geleden heeft MA, die maar doorging met rommelen, de Rode Zee tot stand gebracht. En MA maakte een grapje door wat met de continentale schollen te schuiven, zodanig dat het middellandsezeebekken wederom met de Atlantische Oceaan verbonden werd. Met donderend geweld stortte het water van de Atlantische Oceaan zich in het bassin, net zolang tot de Middellandse Zee ontstaan was. De zin van het gedoe ontgaat ons maar spectaculair is het spektakel dat zich toentertijd voorgedaan heeft vastwel geweest.

De aanzet tot het ontstaan der *hominiden* is 7,5 miljoen jaar geleden gegeven. Onder hominiden verstaan we alle mensachtige diersoorten. Er zijn namelijk meerdere types mensachtigen geweest die echter allen al weer uitgestorven zijn op deze ene na: de soort waarvan jij en ik instantiaties zijn. 7,5 miljoen jaar geleden was het duidelijk dat MA bezig was een klimaatverandering door te voeren. In Afrika sloeg een grote droogte toe – in een tijdsbestek van enkele miljoenen jaren voltrok zich een dramatische wijziging in de klimatologische omstandigheden als gevolg waarvan er steeds minder tropisch hout ter beschikking kwam te staan. Waar eens de oerwouden welig getierd hadden ontstonden savannen. Plotseling was er een tekort aan *Lebensraum*. MA maakte het het leven weer eens ondragelijk moeilijk, en andermaal leidde dit tot nieuwe levensvormen. Want de hominoïden werden gedwongen tot een genadeloze strijd om het beetje

Lebensraum dat hen restte. Deze strijd leidde tot het ontstaan van sterke jongens, zoals de *chimpansees* en de *gorilla's*. De concurrentiestrijd leidde er tevens toe dat er soorten ontstonden die hun toevlucht in leven op de savannen zochten. Onder hen is toen de wonderlijke gewoonte van het rechtop lopen in zwang gekomen. De geleerden weten niet goed wat hiervan het voordeel geweest is; het is niet duidelijk waarom men het lopen op twee in plaats van op vier poten geïntroduceerd heeft. Diverse hypothesen doen de ronde. Met vergrote intelligentie heeft het in ieder geval niets te maken – de eerste hominiden waren zeker niet slimmer dan chimpansees. Mijn hypothese is dat de savannebewoners behoefte aan loopvermogen hadden om aan voedsel en water te komen. En de grijpvaardige handen waren te handig om op te geven, dus weer viervoeter worden was geen optie. Zo zie ik het¹⁷⁹. Zoals uit de vinnen van de kwastvinnige de poten voortgekomen zijn omdat het nuttig was grote afstanden te kunnen overbruggen, zijn uit de geraamtes der hominoïden de skeletten der hominiden geëvolueerd. Om grote afstanden te kunnen overbruggen, om deze reden en om geen andere, zijn de hominiden vaardige rechtop gaande tweepoters. Dit ging overigens zomaar niet. Het geraamte moest werkelijk terdege aangepast worden om efficiënt lopen mogelijk te maken; maar het is inderdaad gelukt, tot ons aller geluk. De voeten zijn gewrocht, de opening onderin de schedel via welke de zenuwen vanuit de ruggegraat de hersens bereiken is naar voren verlegd zodat het hoofd mooi in balans boven de ruggegraat kan prijken, de ruggegraat heeft een S-vorm gekregen, het bekken is verbreed om de bovenbeenspieren degelijker aanhechtingsplaatsen te geven...

Zo is het geraamte ontstaan dat de hominiden overeind houdt. De hominide is uit de hominoïde voortgekomen, niet omdat hij de slimste was maar omdat hij de zwakste was, en bijgevolg wijken moest, en het oord waarin hij noodgedwongen belandde (savannen) was schraal en voedselarm. Er was wel voedsel, maar de hoeveelheid voedsel per vierkante kilometer was gering. Daarom moesten we veel vierkante kilometers kunnen bestrijken. Toen werden we dus vaardig in grote afstanden overbruggen. Het was ook onvoorstelbaar heet op die savannen. Onder zulke omstandigheden zit een vacht in de weg –

¹⁷⁹ Na nog enkele tientallen jaren nadenken geloof ik dat ik het raadsel definitief opgelost heb. Ik weet zeker dat dit het is, ik *voel* het gewoon: Vrouwen houden van mooie penissen en er lekker bijhangende ballen, en willen graag zien hoe dit bij de man zit. Derhalve had die Aap welke zowel goed was in rechtop lopen alswel tevens voorzien was van Mooi Lekkers de meeste kans op voortplanting. Zoals het bij de ontrafeling van elk raadsel het geval is, onderga ik op dit moment een heerlijk hemels gevoel van bevrediging.

63. ontstaan van de mens

vandaar de onbehaardheid die ontstaan is, een taai ongerief met zich brengend voor ons hier in kikkerlandje. Voor de warmtehuishouding op de Afrikaanse savannen ter hoogte van de evenaar was het overigens ook goed dat we rechtop liepen. De zon staat er notoir hoog en onder zulke omstandigheden vangt een liggende plank veel meer warmte op dan een staande, en in dit opzicht gedragen dierenlichamen zich hetzelfde als planken. Bovenop je kop is je schedel als een liggend plankje – dan kan je beter maar een tropenhelm opzetten. Omdat die er toentertijd niet was heeft Heer Evolutie ons het hoofdhaar gelaten.

Op de savannen struinden akelig veel dieren rond, en velen waren groot en sterk. De strijd om het bestaan was er keihard. De hominiden hadden fysiek niet veel in te brengen. We zullen larven, sprinkhanen, vruchten en kadavers gegeten hebben – ander voedsel konden we niet te pakken krijgen. Leeuwen, buffels, nijlpaarden, giraffen, olifanten, krokodillen... bij hen vergeleken zijn we nietswaardige zwakkelingen. Niets wees er op dat uit de hominiden een wezen zou voortkomen, dermate succesvol, dat dit creatuur binnen de kortste keren een wereldwijde plaag zou worden, schadelijker dan alle sprinkhanenplagen bij elkaar. Toch is dit precies wat er gebeurd is want toen, ja toen, ...

Toen is gebeurd dat we allejezus slim geworden zijn met daarbij ook nog als sterk punt, dat kinderen alle *technologische* foefjes die hun ouders kennen, van hun ouders leren. Dit hebben we recent geinstitutionaliseerd en versterkt door de scholen in te voeren waarheen alle kinderen gaan moeten. Door ons unieke leervermogen hebben we een zoi kennis vergaard die waarlijk verbijsterend is. Het getal der Newtons is minimaal, maar wat zo'n jongen bedacht heeft zullen wij nimmer meer vergeten. Iemand heeft ooit geleerd vuur te maken – die kennis is nooit meer verloren gegaan. Iemand ontdekte dat je door zaden in de grond te stoppen, gewassen telen kunt. Iemand heeft ooit de eerste stenen bijl gemaakt. Iemand heeft het bronsgieten ontdekt. Iemand heeft het wiel bedacht, iemand vond het buskruit uit...

Het allerkenmerkendst aan de mens is dat zijn gedrag in relatief geringe mate door zijn eigen aandriften alleen bepaald wordt en in opmerkelijk grote mate door hoe de mensen om hem heen denken en doen. Mensen zijn verdomd goede na-apers. We zeggen het als volgt mooi: de mens is een *cultuurwezen*. En aan de culturen der mensen zijn een sterke gerichtheid op seks, alsmede nieuwsgierigheid naar elkaars gedrag kenmerkend. Beide deze neigingen maken dat mensen op elkaars handel en wandel georiënteerd zijn. Dit brengt met zich mee dat ze van elkaar leren. Een slimmigheid die iemand bedacht heeft wordt al gauw gemeengoed. Daardoor heeft de mens een

63. ontstaan van de mens

onvoorstelbaar aanpassingsvermogen. Op Groenland ontdekt iemand hoe je een iglo kunt maken, en voor je het weet kan iedereen het. Op Nieuw-Guinea ontdekt iemand hoe heerlijk sagowormen smaken, en hûp: daar is het eten van sagowormen al een hype.

Enfin, om nu weer op de loop der gebeurtenissen terug te komen, zoals gezegd creëerde MA 7,5 miljoen jaar geleden in Afrika een beroerde leefsituatie waarop het leven reageerde met het voortbrengen van de hominiden. En op een dag, nu al weer 3,7 miljoen jaar geleden,



liepen eens twee tweebeenige wezens door de pas gevallen as van een vulkaan. We weten niet tot op de dag nauwkeurig wanneer ze daar gelopen hebben, die twee, maar mijn hypothese luidt als volgt. “Als zij daar lopen is het vrijdag.” Want hun voetsporen lijken sprekend op die waarop Robinson Crusoe zo onverwacht gestuit is als op tramrails op de maan. Robinsons eiland was helemaal niet onbewoond – en de wereld 3,7 miljoen jaar geleden? Was die reeds bewoond? Tja, wie de relevante criteria weet mag het zeggen. Maar de twee die toen door de vulkaan liepen op hun blote voeten lieten voetsporen achter, en de afdrukken die ze maakten zijn versteend en behouden, en tenslotte door Mary Leakey ontdekt toen zij in Tanzania onderzoeken deed, en ga jij nu eens met blote kakkies op het strand lopen en je maakt *precies zulke afdrukken*.

“Lucy in the Sky filled with Diamonds”, zongen de Beatles terwijl Donald Johanson in Afrika een aardig geraamte vond van een oeverloos lang geleden overledene

die tot de hominidegroep *australopithecus* behoorde. De Beatles beweerden zowel bij hoog als bij laag dat hun liedje niet over LSD ging. Het door Johanson gevonden geraamte was 3 à 3,5 miljoen jaar oud,

63. ontstaan van de mens

en behoorde ooit toe aan een vrouwelijk wezen. Men heeft haar skelet *Lucy* genoemd. Elk beestje moet een naam hebben. In dit geval gaat het om een relatief klein beestje want de leden van de hominidegroep waartoe Lucy behoorde werden ten hoogste 1,50 meter hoog. Ze hadden een platte neus en gingen kinloos door het leven. Hun gezichten deden aapachtig aan maar als je goed kijkt zie je dat ze een voorhoofd hebben, zij het in zeer beperkte mate. Hun hersenvolume is 400 kubieke centimeter, hetgeen slechts 50 kubieke centimeter meer is dan bij de mensapen het geval is. We stellen vast dat hun voeten mensachtiger zijn dan hun hoofden. Ze konden NIET praten. Allicht konden ze rochelen, gillen, krijsen en zoemen – maar tot het vormen van woorden waren ze geenszins in staat. Toch hadden ze hersens! Want wat de australopithecussen wel degelijk konden was wild om zich heen zwaaien met stukken antilopengeraamte. Zij waren waarlijk reeds op het idee “knuppel” gekomen. En men zal de knuppel gebruikt hebben om levende have in eetbare waar om te zetten maar in ieder geval gebruikten ze hem om elkaar dood te slaan. Van het laatste zijn de gevonden ingeslagen australopithecus-schedels niet mis te verstane bewijsstukken.

Succesvol bleek deze mensensoort tenslotte niet te zijn. Ze is van de aardbodem verdwenen, misschien uitgeroeid door de 2 miljoen jaar geleden op het strijdtoneel opgedoemde *homo habilis*. Dit was er eentje van een heel ander kaliber!! Hij beschikte over **700** kubieke centimeter hersens. Ongetwijfeld wist hij veel geraffineerder vechttechnieken uit te denken dan de australopithecinen. En hij maakte gereedschappen – stenen bijlen met name. De australopithecinen zijn uitgestorven, – uit de *homo habilis* is tenslotte de moderne mens voortgekomen.

Homo habilis was waarschijnlijk een nazaat van wezens die een tak vormen die zich 4 miljoen jaar geleden van de australopithecinen afgesplitst heeft en zich daarna los van de australopithecinen zelfstandig verder ontwikkeld heeft. Deze lieden hadden een gezien hun beperkte fysieke vermogens voor de hand liggende manier om aan de kost te komen, ze wachtten tot een tijger een antilope gepakt en gedood had, en grotendeels opgevreten, en stilden dan hun honger met de bloederige restjes. *Homo habilis*, Abraham, onze Afrikaanse aartsvader, was een aaseter. Hij heeft het behoorlijk lang volgehouden: pas een half miljoen jaar geleden is hij uitgestorven met *homo erectus* als opvolger. Wat mij betreft kan je de verschijning van *homo erectus* zien als de definitieve stap op weg naar het mensdom want bij hem bedraagt de herseninhoud **1100** kubieke centimeter, en... hij PRAAT! Hij ontdekt allerlei technieken om gereedschappen te maken. Hij slijpt stenen tot slagersmessen, beitels, houwelen, stampers. Ik vermoed dat hij speren van hout gemaakt heeft, en het kan zijn dat hij ook reeds de pijl-en-boog ontdekt had. *Homo erectus* ontdekte de

63. ontstaan van de mens

geweldige voordelen van *samenwerken* (de menselijke invulling van het principe van de symbiose), en zette gezamenlijke jachttochten op touw, die ze slim organiseerden zodat ze in staat waren dieren die veel sterker waren dan een mens-alleen om zeep te brengen en op te vreten. Ik zie homo erectus als het eerste volbloed cultuurwezen, dat wil zeggen als de eerste soort wezens waarbij elk individu onderdeel is van een meta-identiteit, een meta-identiteit die een persoonlijkheid heeft; vergelijk dit met de manier waarop de miljarden cel-individueutjes van ons lichaam met hun allen een individu vormen.

Zoals de hormonen in het bloed van ons lichaam het functioneren van onze lichaamscellen regelen, zo zijn het de *opvattingen* – de taboes en de zoals-het-hoorden – doorgegeven van mens op mens en generatie op generatie, door middel van spreken en andere vormen van lichaamstaal – de OPVATTINGEN zijn het, die ons denken en doen bepalen hetgeen nodig is om de identiteit van het meta-wezen in stand te houden. En als we niet aan de opvattingen weten te voldoen willen we zelfmoord plegen want zózeer is het meta-wezen albehalend voor hoe we ons voelen. Heel de evolutiegang van de mens moet m.i. mede begrepen worden als het door-evolueren van de meta-wezens. De meta-wezens die succesvol waren bleven bestaan, de rest niet. Eén der succesvolste meta-wezens tot nu toe is degene die aan het expliciete nadenken de grootste waarde hecht, dit is het meta-wezen dat door Sokrates en Plato en na hen vele anderen, gevormd is. Ik vermoed dat er een positieve correlatie is tussen succes als meta-wezen en de hersenkracht van de mensen waaruit het meta-wezen bestaat, en dat dit de belangrijkste oorzaak is van de enorme grootte die de menselijke hersens tenslotte bereikt hebben. (Om te begrijpen wat ik bedoel, kan je voor “meta-wezen” het woord “cultuur” substitueren.)

En omdat er nogal wat meta-wezens op aarde rondlopen, dáárom is er zoveel oorlog onder de mensen.

Homo erectus was een daverend succes. Afkomstig uit Afrika was hij weldra te vinden tot in India en China aan toe. In perioden gedurende welke de ijsmassa's zich wat terugtrokken, heeft hij waarschijnlijk ook in Europa rondgedoold.

En voortbouwend op homo erectus wrochtte de evolutie *homo sapiens*. Het lijkt er op dat er meerdere types homo sapiens geweest zijn. De beroemde *neanderthaler* is er zo eentje. Ze zullen elkaar wel op leven en dood bevochten hebben, en de succesvolste, de intelligentste, heeft gewonnen. Zo zitten wij nu hier te zitten, exemplaren van de diersoort *homo sapiens sapiens*. Een miljoen jaar geleden was een groot deel van Europa inclusief heel Engeland, door een dikke ijslaag bedekt. Hetzelfde gold voor een groot deel van Noord-Amerika. Mogelijk is de

63. ontstaan van de mens

groei van de hersenomvang der mensachtigen mede gestimuleerd geworden door de uitdagingen waarvoor het ijs de mens gesteld heeft. Of, iets heel anders waar ik ook vaak aan denk: vrouwen goed genoeg snappen – slim genoeg zijn om hen tot met jou paren te bewegen, daar moet je als man onbeschrijflijk pienter voor zijn. Hierin kan 'm best ook wel de kneep gezeten hebben. Wellicht zijn het allerlei stimulansen tezamen geweest maar hoe dan ook, de hominidenhersens zijn onnavolgbaar snel in omgang toegenomen. Een half miljoen jaar geleden is ontdekt hoe je vuur kunt maken. Maar de toename van de omvang van de hersens der hominidenging honderdduizenden jaren gewoon door, in een formidabel tempo. Meestal verlopen evolutionaire processen oerend langzaam, de groei van onze hersens vormt hierop een bijzondere uitzondering. Driehonderd duizend jaar geleden is het gestopt. Toen waren onze hersens 1400 kubieke centimeter groot, en dat zijn ze nu nog. Dit hebben we: veertienhonderd kubieke centimeter denkende materie.



Vluchtig en voorbijgaand als een glimlach is een mensenleven *)

*) "Alle leven is als ochtenddauw." / Genghi

63. ontstaan van de mens

Eindelijk, eindelijk, miljarden jaren na het ontstaan van het zonnestelsel, is de mens klaargekomen. Wie zichzelf er bewust van wil maken welk een kwaliteitsproduct hij is, hij of zij brenge een bezoek aan het Russische of Chinese circus. Zie de prestaties waartoe het menselijk lichaam en het menselijk concentratievermogen in staat zijn, en duizel. Hoor het stralen en bulderen van het concertgebouworkest in het concertgebouw; koop een kaartje voor een uitvoering van de Achtste Symfonie van Mahler en ga er in ten onder. Woon de lancering van een raket bij. Aanschouw het door de mens beklommen Himalayagebergte; - tot op de top van de Mount Everest heeft géén dier het gebracht, noch enige plant – wij wél. Hoor hoe Marguerite Argerich speelt! Bestudeer nu de algemene relativiteitstheorie. Maak je dan ook nog (min of meer ten overvloede) Bruckners achtste symfonie eigen, en Mahlers *Lied von der Erde*. Lees het leerzame *Verhaal van Genji* (geschreven door Murasaki Shikibu) en Dostojewski's *De gebroeders Karamazow*, aanschouw de schilderijen van Rembrandt, Caravaggio, De Vinci, Cézanne e.v.a. en duizel, duizel, DUIZEL bij het besef:

ik een mens ik een mens ik een mens ik een mens ik een mens ik een mens ik...

Completeer je studie door één maand bij de politie, één maand bij de ambulancedienst en één maand in een psychiatrische inrichting te werken. En dan nog een tijdje in een verpleegtehuis en tenslotte bij een begrafenisondernemer.

Een mens te mogen zijn, is het niet verbijsterend, een door God gegeven genade? Is het niet sensationeel!!

Zie de mens! Zie hoe hij rechttop staande twee tegenpolen verbindt die het menselijke ten voeten uit symboliseren, tegenpolen die er zijn mogen, de voeten en de hersenen. Andere specifieke eigenaardigheden treffen wij tussen deze uitersten in aan zoals daar zijn het zitvlak en de onbehaardheid van de huid en de korthed van de armen en de grijpvaardigheid der twee handen met beide voorzien van een schrandere Klein Duimpje. Dat is alles heel mooi maar laten we over onze voeten niet gering denken. Die zitten wel onderaner dan alles, maar dat zegt niets. De hersens van inktvissen zijn groter dan die van ons, en inktvissen hebben acht armen en inkt maar **wij hebben voeten**. Ook apen kletsen schreeuwend uit hun nek en peuteren in hun neus maar de avondvierdaagse volbrengen of het ballet *Het Zwanenmeer* dansen kunnen ze niet. Heb uw voeten lief als u zelve, want alles wat u bent hebt u aan hun wording te danken. Zij zijn de wortels van uw totale bestaan.

God, de mens is zoiets wondermoois. Altijd als je je in jezelf verdiept,

63. ontstaan van de mens

als je er acht op slaat hoe je functioneert, vooral als je je in je mentale processen verdiept, raak je diep onder de indruk. Deze emoties, dit verwerken van zintuiglijke indrukken, dit denken, dat bewustzijn... dat is het wonderbaarlijke werken van de kwantummechanica en met name het functioneren van de elektriciteit ten top: het dansen van de elektronen en fotonen op de spitzen gedreven (het fundament van alles wat er bestaat bestaat uit quarks, gluonen, W-deeltjes en nog zo het één en ander dat niet te versmaden is).

We zijn de succesvolste diersoort van allemaal (op de kakkerlakken en de ratten na misschien) dankzij onze buitensporige aanleg tot het uitwisselen van informatie. De mens is het sociale wezen bij uitstek. Een mens is alleen mens als onderdeel van de gemeenschap waartoe hij behoort. Zo'n gemeenschap gedraagt zich als een individualistische eenheid. De gedaante van de entiteit die een bepaalde gemeenschap samenbindt, het meta-wezen, is in de menselijke psyche actief als entiteit die genoemd is: *archetype*. Van archetypen zijn er nogal wat, maar het archetype waarop de identiteit van het meta-wezen berust heet *persona*. Ik kom hier later nog wel eens op terug. De energie die de strijd tussen de meta-wezens gaande houdt verkrijgt de individuele mens via zijn *persona*. Deze strijd is meedogenloos, vaak vallen er doden bij. Want als er aantasting plaatsvindt van het beeld van het meta-wezen dat in de *persona* opgeslagen ligt komt de mens tot ontstellende agressie. Het generatieconflict tussen ouders en kinderen is ten dele een conflict tussen *persona*'s; weliswaar is het tevens het gevecht om de hoogste plaats in de hiërarchie, en ook is er daarbij sprake van strijd die uit de territoriumdrift voortkomt.

De mens, het cultuurwezen bij uitstek, is echt iets wondermoois. En de vreselijke, elementaire intensiteit waarmee de Zonne-Bom waaromheen de aarde cirkelt, meedogenloos en niets ontziend energie uitsproeit over het zinderende tropische oerwoud en de savannen vindt weerklank in de culturen van de prille mensenvolkeren die zo'n driehonderdduizend jaar geleden op aarde ontstaan waren ten einde te voldoen aan deze ene meedogenloze eis der DNA-moleculen:

L E E F !!

(Ik zal je nu wat vertellen over de culturen der oorspronkelijke mensen. Ik hoop daarbij je tere zieltje niet teveel te schokken. Troost je met het gegeven dat je op het punt staat de ultieme Waarheid te zien te krijgen. Hier komt ie, ik tover hem je nu voor ogen, dus kijk nu maar goed:)

De mensen zijn heel donker van huid en dat maakt dat ze geen

huidkanker krijgen. Ze hebben een uiterst directe benadering om problemen op te lossen, en *slim* dat ze daarbij blijken te zijn. Bijvoorbeeld, om vissen te vangen heb je aas nodig, en hiervoor gebruik je moedermelk, of gestorven familieleden die je in het water legt, en waar dan namelijk de visjes op afkomen die je in je netten vangt. Zie je, je gebruikt wat je hebt, eenvoud is het kenmerk van het ware. Wat doe je met je geilheid, ik bedoel, hoe los je dat probleem op, het welbekende probleem van er-zin-in-hebben? De jongens van de stam die de desbetreffende rijpheid van lijf en leden bereikt hebben worden op een dag gedwongen zich bij de oude, invloedrijke mannen van de stam te voegen. De jongens hebben geen keus, ze weten heel goed, dat als ze niet gaan ze spoken zullen zien met als gevolg een onafwendbaar sterven. Daar komt bij dat jongens die niet willen meewerken, aan fysiek geweld onderworpen worden in de vorm van aframmelingen met behulp van stokken. De adat is heilig! Het is beslist nodig dat je dit beseft. Pas op, anders gebeuren er vreselijke dingen met je. De cultuur wil écht dat de jongens gaan, dit is een *ritueel*. Rituelen zijn incarnaties van archetypes. De praktijk is dat de jongens door de invloedrijke mannen in hun testikels worden geknepen, en dat er met hun penis gespeeld wordt, enne... nouja, de praktijk is dat de jongens het de notabelen echt naar de zin moeten maken, en alles doen wat de ouden prettig vinden en de pornografische details mag je zelf bedenken. Denk niet dat pornografie een uitvinding van de decadente mens is – reeds de natuurlvolkeren hebben de lol der lul ontdekt. De mens heeft vanaf den beginne geweten wat je zoal met lullen en ballen en kutten en konten en monden en sperma en kutnat en pies en poep en pijn-doen doen kunt, en hebben er sinds de oudste tijden naar hartelust van genoten. Denk ook niet dat de Grieken de mythologie uitgevonden hebben. Alle volkeren hadden hun mythologie. Bijvoorbeeld, de Asmatters denken dat ze als volgt ontstaan zijn. Het is begonnen met twee jongelingen. Zij heetten Famiripits en Mbouirepits. Op een dag ontwaarden hun verrukte ogen twee bloedmooie stukken (sirenen). Ze vlogen er in, gek geworden van seksueel verlangen, en... gingen met hen samenwonen. Famiripits woonde toen met de ene samen, Mbouirepits met de andere. Tabeh vrijheid. En tabeh de zuiverheid. Famiripits ging in de fout. Misschien kan je raden wat Famiripits deed. Hij deed het met de juffrouw die met Mbouirepits samenwoonde. Maar Mbouirepits ontdekte het. Dit soort streken komt meestal uit, zo ook nu. Mbouirepits ging weg, hij liet Famiripits in de steek, en nam uit woede Famiripits' prauw mee. Famiripits' berouw volgde na zijn zonde. Hij had zijn vriend verloren omwille van vijf minuten genot, dat was het erge. Smart vulde zijn hart. Maar Liefde redt. Liefde bestaat, en maakt alles goed. Ja, zo is het, en Famiripits' vriendin was zo begaan met Famiripits' lijden dat ze opperde dat ze er samen op uit zouden kunnen trekken om Mbouirepits te zoeken. Om te zorgen dat haar

63. ontstaan van de mens

goede reputatie overeind bleef, mocht ze niet met Famiripits gezien worden. Daarom wikkelde ze hem in palmladeren tot hij geheel aan het gezicht onttrokken was. Dit leidde tot noodlottige gevolgen, maar het ging niet anders, en ze wist ook niet welk drama hen wachtte. Famiripits lag geheel gehuld in palmladeren in de prauw van zijn vriendin die dapper voortpeddelde. Daar kwamen enorme golven aan. De golven sloegen over de prauw heen en vulden hem met water. De prauw schommelde en schoot op en neer en toen sloeg hij om. De vrouw had Famiripits werkelijk lief. Schreeuwend van verschrikking zag ze dat haar hulpeloze geliefde in het water ten onder ging. Hij werd meegesleurd en ze heeft hem niet teruggevonden. Ze heeft overal gezocht maar alleen haar eigen tranen gevonden. Enfin, om een lang verhaal kort te maken, Famiripits werd weer levend dankzij een vogel die hem met een geheim medicijn insmeerde. Misschien dankzij dit medicijn beschikte Famiripits ineens over grote gaven. Hij vond het Mannenhuis uit, en bouwde het eerste exemplaar daarvan, en sneed uit bomen een man en een vrouw die sprekend op hem en zijn vriendin leken, en die levend werden nadat Famiripits een tijdlang gedrumd had. Famiripits had echte mensen gemaakt, een man en een vrouw. Famiripits was, met zijn schitterende beeldhouwkunst en dankzij zijn zelfgemaakte trommel, na alles wat hij beleefd had een schepper van mensen geworden. De twee die hij gemaakt had waren de eerste Asmatters. Famiripits' onrust was ongeneeslijk. Vluchtend voor de weemoed die in het gemis besloten ligt, trok hij verder. Onderweg maakte hij her en der menselijke beelden uit bomen, en maakte hen levend met zijn gedrum. Zijn drummen was het geluid van de smartelijke Liefde en zo is het volk van de Asmatters ontstaan.¹⁸⁰

Tot zover een staaltje van oorspronkelijke mythologie. De Asmatters zijn overigens een erg kunstzinnig volk, en hun kunstwerken bevinden zich overal ter wereld in diverse musea. Nog een opmerking over hen. Ze geloven in spoken – zoals de mens van het begin af aan in spoken geloofd heeft – en hun spirituele overtuigingen zijn bepalend voor hun hele leven. Ik noem een voorbeeld. De vrouwen dragen rokjes van plantenvezels die met een specifieke kleurstof rood gemaakt zijn, om te voorkomen dat bezitterige geesten via de anus der vrouwen in hen doordringen. OK, tot zover over de Asmatters. Nu verder met mijn compilatie van de gewoontes van de net ontstane homo sapiens sapiens.

Trouwen is wel spannend maar niet leuk. Als je nog niet getrouwd bent en nog jong, mag je zo'n beetje doen wat je wilt, dat wil zeggen, dat mag tot de initiatierites¹⁸¹ beginnen. Die initiaties zijn absoluut

¹⁸⁰ [Referentie 54].

¹⁸¹ [Referentie 55].

niet leuk. Maar trouwen is ook niet leuk en daarna is de lol er sowieso af. Met welke levenspartner je je leven delen zult, bepaal je niet zelf maar je ouders doen dat. Er wordt jou niets gevraagd. Volgens de traditie loop je op je trouwdag weg hetgeen werkelijk strookt met wat je dan ook het liefste doet. Mocht je het echter in je wanhoop in je hoofd halen zo ver weg te lopen dat je familieleden de grootste moeite hebben je op te sporen, dan zullen je bloedverwanten hun woede koelen door je te slaan en te slaan en te slaan met een dik stuk hout. Een dag om nooit te vergeten, zo'n trouwdag. Het enige voordeel van trouwen is dat je aan status wint. Als ongetrouwd persoon stel je niets voor, als getrouwde – in eerste instantie nog steeds niet heel veel. Een groentje onder de getrouwden mag de belangrijke bijeenkomsten bijwonen mits hij zijn mond stijf dicht houdt. Een bijkomend probleem is dat jouw vrouw alleen achting voor je heeft als je op gezette tijden mensen van de vijandige stam vermoordt en de hoofden van je slachtoffers meebrengt naar huis. En als ze geen achting voor je heeft wil ze geen seks met je hebben en maakt ze ook maar geen eten voor je klaar. Want ze wordt door haar vriendinnen gepest omdat ze nieteens een echte man heeft. Er wordt van een man veel gevraagd maar de cultuur helpt de jongeling een echte man te worden. Toen hij nog een klein mannetje was heeft zijn moeder hem een oud hoofd uit de verzameling van zijn vader cadeau gedaan. Het is een familiestuk maar het bestaat uit been en niets dan been. Het vlees is eraf en de hersens zijn eruit. De oogkassen zijn leeg als het heelal. Op een dag is het zo ver dat de jongen zijn eerste proeve van bekwaamheid zal afleggen. De proeve houdt in dat hij twee dagen lang naar het op zijn schoot rustende doodshoofd moet kijken. Het is de bedoeling dat hij gedurende die twee dagen, door alsmaar de dood in de ogen te zien, op magische wijze bewerkstelligt dat de krachten die in het hoofd schuilgaan in hem overgaan. Want de kennis die wij, nuchtere Westerlingen, verloren hebben, maar waar de zogenaamde primitieve volkeren nog wel over beschikken, is kennis van het volgende feit: er schuilen magische krachten in elk erafgedraaid doodshoofd, dat heeft het experiment bewezen. Want hak iemands hoofd af en hij of zij is meteen dood. Conclusie: de magische kracht die "leven" heet zit in het hoofd, da's logisch. De jongen zit daar dus met dat hoofd op schoot te mediteren over hoe het zal zijn als hij groot en sterk is. Het hoofd is opgemaakt, en versierd, zodat het er zo levensecht mogelijk uitziet. Twee dagen lang moet de jongen doodstil blijven zitten en toerloos naar het hoofd kijken zonder zijn ogen af te wenden. Hij wordt goed in de gaten gehouden. De mannen van de stam letten steeds op hem want hij mag niet smokkelen want dan telt het niet. Om na te gaan of hij sterk genoeg is om een echte man te kunnen worden probeert men de jongen af te leiden, er toe te brengen de proef op te geven. En hij mag niet huilen en hij mag niet weglopen, ook niet als men er toe overgaat bijtlustige mieren over zijn lichaam uit te strooien. Jezus,

geloof me, er zijn mieren die van dóorbijten weten. Ook als men, om je te treiteren, een smeulend stuk hout schroeiend dicht tegen je huid houdt tot de blaren er op komen moet je niet verzaken. Echte mannen verzaken *nooit*. Als je het opgeeft moet je het later overdoen. Luilekkerland bestaat niet, Pinokkio! Als de jongen slaagt voor dit eerste examen is hij in aanzien gestegen, bij de mannen, én bij de vrouwen. Op een dag die door de medicijnman, die over magische krachten beschikt, aangewezen is als zijnde de in aanmerking komende dag gaan de mannen van de stam er op uit. Ze verdwijnen in het holst van de nacht en besluipen de vijandige woongemeenschap. Bij het krieken van de dag blazen ze op de heilige schelpen. Als de slachtoffers ontwaken weten ze dat ze er geweest zijn. Ze zien dat een vloed van mannen met dof glanzende ogen, met hun wapens in de aanslag, op hen afstormt, en de doodsangst bevangt hen, en dan volgt de dood zelve. Knotsen beuken, speren dringen diep in vlees door en in longen en in darmen. Het bloed borrelt te voorschijn, het spuit er in stralen uit en het vloeit uit over de aarde, en de aarde neemt het bloed in ontvangst. Mensen gillen ontzettend, het is een fantastische orgie. “Vandaag zal jouw schedel aan mijn gordel hangen, ik moet trouwen!”, krijsen de jongens. Ongeboren kinderen moeten ook gepakt worden waartoe ze uit de lichamen van hun moeders getrokken worden nadat in de opbollende vrouwenbuik een opening gemaakt is. Maar de heel kleine, pasgeboren kinderen worden niet allemaal gedood. Een aantal van hen wordt meegenomen om op te groeien in de eigen stam. Zo voorkom je inteelt. Sowieso wordt niet elk voor de consumptie geschikt exemplaar, jong of oud, gedood. Zij worden meegenomen voor later. Zolang ze leven bederven ze niet. Om te voorkomen dat ze weglopen verwijdert men uit de hoofden der voor de consumptie bestemde gevangen beide ogen. Om het hoofd van een gedode te verwijderen snij je ten eerste de halspezen door en dan pak je het hoofd bij de oren en draai je het met geweld om (zodoende breekt het *atlasuitsteeksel* van de desbetreffende *halswervel*). Nu snij je waar nodig het kraakbeen stuk, waarna je het hoofd er gemakkelijk af kunt trekken. Om de hersenen tevoorschijn te halen woel je met een mes in het inwendige van het hoofd totdat daar een dikke brei ontstaan is, en die duw je er via het gat aan de onderkant uit. Nu leg je het lichaam op zijn rug. Je steekt een mes in de anus en snijdt tussen de benen door naar voren gaande, en vervolgens doorgaande verder omhoog. Zo maak je het lichaam open. Je breekt de ribben opzij. Dan kan je de buik- en borstwand oplichten. Om de armen en benen eraf te halen moet je eerst een aantal pezen doorsnijden. Botten breek je met een zwaar stuk hout. Er worden vuren gemaakt, het moeten smeulende vuren zijn. Het vuur is noodzakelijk om de huid van het vlees, en het vlees van de botten los te krijgen. Het vlees wordt niet gaar gestoofd. Het smaakt heerlijk en we eten alles op. Het is al met al een heerlijk hemels feest, het is het feest der sadisten en we worden helemaal gek

van triomfantelijke machtwellust en andere lusten, en we lusten er wel pap van en we gillen en rennen en willen niet dat onze stamgenoten meer van het verrukkelijke vlees krijgen dan wijzelf. Liefst eten we zelf meer dan de anderen. Alleen de nagels en het haar, en de botten natuurlijk, eten we niet op. De hoofden worden geroosterd na van de onderkaak te zijn ontdaan; ze worden mee naar huis genomen. De jonge mannen hebben zich bewezen. De vrouwen zullen idolaat van hen zijn. Thuisgekomen wordt er weer feest gevierd. Hersenbrei wordt vermengd met eten, en aan de kleine kinderen gegeven opdat zij de geest krijgen. We eten nu ook de levend meegevoerde eetbare waar op, je weet wel, die met de uitgestoken ogen, na hen onthoofd te hebben. Het is niet nodig hen te doden alvorens hen te onthoofden omdat we hen met rotan lianen geboeid hebben en omdat ze blind zijn. Ze zijn dus hulpeloos. We leggen er eentje op de grond. Een van ons gaat op hem zitten om hem in bedwang te houden terwijl iemand anders zijn halspezen doorsnijdt. Hoor eens hoe hij gilt, hahaha. We draaien met geweld zijn hoofd om en dan is hij stil. We gaan een bruiloft vieren, waarbij we van varkensvlees zullen smullen. We drijven de dieren op tot binnen een omheining. De varkens rennen en gillen, en ze zijn agressief naar elkaar. Men zegt dat varkens een zeer intelligente diersoort vormen. Eentje wordt er met enige moeite uitgepikt, hier zijn drie mannen voor nodig. Ze dragen het varken bij zijn poten en houden hem in bedwang door zijn oren in een stevige greep te houden. Ze houden bij een man die een pijl en boog bij de hand heeft halt. Deze man schiet een pijl in het varken. Het varken krijgt zoals een varken dat kan. De man die de pijl afvuurde duwt de pijl verder naar binnen. Het varken krijgt als een gek. Ze leggen het varken op de grond en de mannen gaan op hem staan zodat het bloeden sneller gaat. Nu zijn de resterende varkens aan de beurt. Bij hen gaat het slachten minder omslachtig in zijn werk. Er worden pijlen in hen geschoten waarna ze in de omheining gillend rondrennen, en ze blijven als dollen heen en weer rennen totdat ze doodgebloed zijn. Het bruiloftsfeest is in volle gang. Er wordt opzweepend gedanst op het sublieme ritme van de trommen. Steeds dichterbij nadert de bruidegom zijn bruid. Hij heeft het door hem gehaalde hoofd in zijn handen... Als de twee voor elkaar bestemd dicht bij elkaar gekomen zijn doet hij haar het hoofd cadeau. Zij is nu het stralende middelpunt van het feest, en ze danst onvermoeibaar rond met in haar armen dat kostbaar kleinood, het doodshoofd van een overweldigde vijand. Soms mag haar moeder er ook een tijdlang mee ronddansen. Na afloop van de partij krijgt het hoofd zijn plaats in het mannenhuis tussen de vele hoofden die daar reeds opgesteld staan. Ik zou bijna vergeten te vertellen over de definitieve initiatierite die nodig is om van jongens mannen te maken. Deze verloopt als volgt. Ter voorbereiding mogen de jongens twee maanden niet aan seks doen. Nadat deze twee maanden voorbij zijn worden de jongens meegenomen naar het mannenhuis,

meegevoerd door de medicijnman en andere notabelen. Onderweg horen ze een vreemd gehuil opklinken. Ze voelen dat de lucht zwanger is van iets ondefinieerbaar lugubers en ze huiveren van angst. Iets ontzettends staat hen te wachten! Ze worden naar het heilige huis gebracht en daar zit de Duivel. Hij heeft een vijzel en bestampt daarmee in een sinister ritme het heilige bedwelmende kruid. Dit is een uitermate angstaanjagende aanblik. Alles is doortrokken van een vreselijk, niet te doorgronden mysterie. Wat is toch de verschrikkelijke bedoeling van dit alles? De jongens zijn bang. En... nu moeten ze bij de Duivel gaan zitten... plotseling staat de Duivel op en verdwijnt... een ontzettende dreun klinkt op vanuit de aarde en van alle kanten komen plotseling demonen op de jongens afrennen die er fantastisch afschuwwekkend uitzien, en zij hebben knotsen die druipen van het bloed. Dreigend dringen ze op met de knotsen in de aanslag. Ze roepen en gillen, ze slaken ritmische, dreigende, ongehoord angstaanjagende kreten. En daar nemen sommige van de jongens, bevangen door paniek, de benen, wat zullen die later getreiterd worden. Nu vallen de demonen de jongens aan!! De jongens worden ongenadig geslagen en gestompt waarbij hen toegebruld wordt dat er gesneden gaat worden, en gehakt. En waarachtig, de medicijnman komt al met een mes op de jongens af om er hoofden af te halen. Hij pákt het hoofd van een jongen beet en máákt de gebaren van het doorsnijden van de halsspieren... De jongens worden gewoon krankzinnig van angst en velen van hen vallen flauw. Even een pauze. Dan moeten ze vis gaan vangen. Terwijl zij dat doen vermeien de mannen en vrouwen van de stam zich in een seksuele orgie van jewelste waarbij men er zorg voor draagt, het veelvuldig tevoorschijn komende sperma in napjes op te vangen. Het (het sperma) wordt gebruikt als ingrediënt in een meelkoek. Als de jongens met de door hen gevangen vissen weer op het toneel verschijnen worden de vis en de meelkoek door hen allen, de jongens, de mannen, de vrouwen, verorberd. Een nieuwe beproeving volgt, de mannen hebben hun poep speciaal bewaard voor dit doel, en hiermee worden de jongens ingesmeerd. Hun gezichten worden ermee bedekt. Hun oren worden ermee vol gesmeerd, en hun ogen en hun neus ook. Ook in hun mond wordt poep geduwd. Zo moeten de jongens blijven, dagen lang, net zolang totdat er maden uit de stinkende stront kruipen. Als het zover is worden de jongens het heilige huis binnen gedragen alwaar ze met nóg meer smeerlapperij ingewreven worden. Tenslotte moeten ze zich wassen. Er wordt in het moeras van de Duivelse Krokodil een groot vuur aangelegd. Daar moeten ze zitten, een nacht lang, goed zichtbaar voor de Duivelse Krokodil die eenieder die gezakt is voor het examen zal halen en verslinden. Een dag later vindt een niets ontziende seksuele orgie plaats waarbij ook de jongens, die nu mannen zijn, hun duit in het zakje doen.

Zo! Ik wou mijn verhaal nu afsluiten met een uitspraak van Jung: “De menselijke persoonlijkheid is de meest volledige verwezenlijking van de aan het verschijnsel leven inherente idiosyncrasie. De creatie van de menselijke persoonlijkheid is niet alleen een topprestatie van het kunnen van de fysische wetten doch vooral ook een uiterst moedige daad welke de absolute incarnatie is van het eeuwige onuitsprekelijke waarop alles wat er in het heelal is, berust. En de mens is de meest geslaagde aanpassing van de fysische wetten aan de voorwaarden die het leven behoeft, en terzelfder tijd is de mens een unieke kans op een ongehoorde mate van individuele zelfverwezenlijking”¹⁸².

Mooi gezegd hè, van zo'n Jung. Een uitspraak als het onverwachte bloeien van de magnolia.

Ach, het is zo'n onzin, dat belachelijke een-gedeeld-door-nul-idee der linkse zogenaamde intellectuelen dat in de zestiger jaren¹⁸³ nogal opgeld deed, het idee dat het in de wereld draait om geld of macht ofzo, of dat de basieke strijd van de mensheid die tussen kapitalistische en marxistische of dergelijke systemen is. Te geloven dat dit het is wat er in feite speelt, is een enorme stommit. Een stomme enormiteit. Zo zijn de mensen helemaal niet. Het zijn de *archetypen* die de mens bepalen. Een opvatting die onder de mensen opgeld doet of een religie die zekere volksstammen aanhangen, zijn slechts uitingen van de persona, waarmee het meta-wezen afdaalt uit de regionen van het ongrijpbare ten einde vlees te worden.

Dit doen wij nu ook maar weer, afdalen tot we met beide voeten, deze wonderen van vlees en been, op de aarde staan en zo gaan we verder met het bezien van de vlees geworden homo sapiens sapiens zelve. De mens is een intelligente, informatieverwerkende machine waartoe hem 1,4 liter aan hersencapaciteit ter beschikking staat. Er zit een supercomputer in ons hoofd. Zo is het... mááááár... Nu zal ik je eens iets vertellen over de FOUTEN die onze hoofdcomputer maakt. Jones, een Amerikaanse psycholoog, deed het volgende experiment. Hij vertoonde een video-opname aan een groepje mensen. Het filmpje liet het gedrag zien van iemand die een psychologische test deed. Dezelfde opname werd getoond aan een tweede groep mensen tegen wie gezegd was dat de persoon die ze zagen, medegedeeld was dat hij even later aan een tweede test onderworpen zou worden, waarbij hem elektrische schokken zouden worden toegediend (hetgeen niet waar was). Na afloop werd aan beide groepjes gevraagd wat ze vonden van de persoon die ze op het filmpje gezien hadden. De tweede groep vond, veel meer

¹⁸² C. Hall, V. Norby / *De psychologie van Jung, een inleiding* / Kooyer wetenschappelijke uitgeverij bv.

¹⁸³ Van de twintigste eeuw.

dan de eerste, dat de proefpersoon zich angstig gedroeg. Maar de tweede groep vond tevens dat de persoon een angstig *karakter* had! Hoor je wat ik zeg! En hebt u ooit van het fenomeen “vooordeel” gehoord?... Wij mensen kunnen een medemens niet leren kennen zonder hem meteen te beoordelen – en we zitten er met dat oordeel van ons dan (bijna) *ALTIJD naast!* Wist u dat? Nee? dan weet u het nu! U kunt uw medemens beter liefhebben, echt, dat is wijzer. Louis de Swaaf, een sociaal-psycholoog, zegt: Het vooroordeel dat je kunt hebben, is dat de ander een mens is. Rosenhan, een psycholoog, liet een paar van zijn medewerkers zich aanmelden bij een psychiatrische kliniek. Zij moesten simuleren dat ze schizofreen waren. Als het zo iemand gelukt was opgenomen te worden ging hij zich, volgens de instructies van Rosenhan, weer volkomen normaal gedragen. En daar merkte het verzorgend personeel niets van. De patiënten merkten het maar de complete psychiatrische staf, met hun jarenlange opleiding en een schat aan ervaring, die merkte NIETS. (Ik heb als persoonlijke observatie dat de meeste werkers in de zogenaamde verzorgende beroepen elk gevoel van menselijkheid missen jegens degenen die ze verzorgen moeten – de beroepsmatige aanpak waarmee ze een WC schoonmaken is dezelfde als die waarmee ze een sullig oudje of een kreunende kankerpatiënt een medicament toedienen – ik denk eigenlijk dat ze WC's prettiger vinden om mee om te gaan want die zijn nooit lastig en zeuren nooit. Aldus mijn observatie maar ik draaf nu natuurlijk door want ook ik ben van de soort *homo sapiens sapiens*.) Elizabeth Loftus liet aan wat mensen een filmpje zien van twee auto's die met elkaar in botsing kwamen. De klap was niet hard, er werd plaatwerk verbogen, dat was alles. De bestuurders stapten uit en bespraken de situatie zonder zich op te winden of boos te worden. Aan de helft van degenen die het filmpje gezien hadden werd vervolgens gevraagd: “Hoe hard reden de auto's toen ze elkaar raakten?”, aan de anderen werd gevraagd: “Hoe hard reden de auto's toen ze op elkaar klapten?”. De mensen van het laatste groepje kwamen met beduidend hogere snelheden uit de bus, dat niet alleen, - toen de beide groepen twee weken later gevraagd werd het filmpje na te vertellen, vertelden die van het tweede groepje dat ze glas op de grond hadden zien liggen, en dat de bestuurders flink overstuur geweest waren.

Denk eens aan de mensen, ter dood gebracht, bijvoorbeeld in het zich beschaafd achtende land genaamd USA op de elektrische stoel, naar aanleiding van getuigenverklaringen...

En uit onderzoeken is gebleken dat mensen die mooi zijn, daardoor als sympathieker, intelligenter en origineler gewaardeerd worden dan degenen die maar moeten zien dat ze zich redden met één of ander Smoel. Liet men proefpersonen het verslag van een jeugddelict lezen met daarbij de foto van een leuk uitziend kind erbij, en deed men hetzelfde bij andere proefpersonen maar dan met de foto van een

63. ontstaan van de mens

onaantrekkelijk kind erbij gevoegd (maar het desbetreffende jeugddelict was hetzelfde en op dezelfde manier omschreven), dan, jahoor, je snapt het al: bij het lelijke jonge eendje achtte men de kans op herhaling van de misdaad groter en nam men bovendien aan dat de lelijkerd een oneerlijk karakter had terwijl men dit bij het leukerdje in veel geringer mate deed. Men heeft een onderzoek gedaan inzake schoolprestaties van kinderen. Prognoses van schoolprestaties waren voor de aantrekkelijk uitziende kinderen positiever dan bij de minder goed ogende. Hetzelfde gold ten aanzien van het geschatte intelligentiequotiënt.

O – o; oha, en hoor nu toch. Farina (een Amerikaan) stelde vast dat in psychiatrische inrichtingen onaantrekkelijke patiënten minder vaak bezoek ontvingen. En hij deed tevens de ontdekking dat deze slachtoffers door het medisch personeel ongunstiger gediagnosticeerd werden.

Dan hebben we nog het verhaal van Mr. England. Mr. England was bedacht door Wilson, een Engelse sociaal-psycholoog. Hij stelde aan diverse groepen een persoon voor die “Mr. England” heette. Het beroep van England was bij de verschillende groepen verschillend. Bij de ene groep was hij een student, bij de andere docent psychologie, dan weer lector psychologie, en bij de vierde groep was Mr. England zowaar Professor geworden. De achteraf gestelde vraag die aan elk der groepen gesteld werd, luidde: Hoe groot schat u dat Mr. England is? De gegeven antwoorden lieten een positieve correlatie tussen beroep en geschatte lengte zien, dat wil zeggen, hoe meer status het vermeende beroep had, hoe groter het was dat Mr. England geschat werd. Het verschil tussen de gemiddeldes van de schattingen van de lengte van de student en de Professor, bedroeg een decimeter. En men had voor Mr. England in alle situaties toch heus steeds hetzelfde heerschap laten opdraven.

Samenvatting: Welke semantische informatie een mens opslaat hangt af van de pragmatische informatie die hij ontvangt.

Op zich hebben we nu zonder meer een probleem ontdekt. Ik geloof dat het met de objectieve feiten strookt als ik stel dat mensen tijdens verkiezingen stemmen op mensen die hen misleiden hebben. Ik heb het nu niet specifiek over het eigenbelang, dat immer een hoofdrol speelt bij alles wat het volk doet en wil. Ik heb het er over dat de mensen die zich verkiesbaar stellen, meesters zijn in het verstrekken van misleidende pragmatische informatie. Degenen die daar niet goed in zijn worden niet gekozen. Ik heb als aforisme bedacht, “Kwakzalvers regeren de wereld”. Helaas zijn er heel weinig Gandhi's en Mandela's. De meeste politici zijn kwakzalvers. Dit is echt een probleem, en de

63. ontstaan van de mens

meeste volkeren die zich “een democratie” noemen zijn feitelijk griezelig onbeschaafd. Heel ons beschavingspeil is unheimisch laag. Gelukkig, gelukkig, hebben we hier en daar persvrijheid en een onafhankelijke rechtspraak, welke soms inderdaad serieus ingevuld worden. O God, ik smeed u, help ons en sta ons bij, laat de journalisten en rechters oprechte en wijze mannen of vrouwen zijn, en geen kwakzalvers of stommelingen. Laat hen nooit in de steek, zij zijn, naast algemeen kiesrecht (inclusief kiesrecht voor vrouwen natuurlijk) het beste dat onze staatsbestellen voortgebracht hebben.

Mensen zijn onvoorstelbaar beïnvloedbaar. Intelligente cynici weten dit en maken er misbruik van. Met name hartenbrekers, politici en kerkleiders maken zich, deels bewust, deels onbewust, schuldig aan misleiding. Een markant en extreem voorbeeld vormt het gezelschap schurken dat de Nazi-partij geleid heeft (Hitler is een geval apart – het kan zijn dat hij zelf werkelijk in zijn monsterlijke roeping geloofd heeft). Arme Joden, arme zigeuners, arm Europa, arme wereld, arme iedereen wiens bestaan toevallig niet op de juiste Übermensch-genen berust.

Maar hoe komt het nou dat de mens zo raar in elkaar zit? Antwoord: dat komt gewoon doordat alles in ons hoofd er naar streeft het creatuur “mens” te laten voortbestaan. Want als wij het soort van “fouten” in ons oordelen niet maakten waar wij zoëven op stuitten, bestonden we niet. Als we meer van ziekelijke lelijke exemplaren hielden dan van gezonde zonder vlekjes op de schil, waren we hier helemaal niet, immers dan hadden we bij de voorplanting bij voortduring gekozen voor de minder levensvatbare exemplaren, en zou de evolutie ons *ausrottet* hebben. Is dit duidelijk?! Zoals de mens is, dat is juist Goed, de evolutie heeft er godverdomme miljarden jaren aan gewerkt om ons te creëren, wil je dat even niet vergeten. *Wir sind hart wie Kruppstahl!!!!* Want zo heeft de evolutie het gewild. De mens, het tragische wezen.

Vraag aan een mens welke associatie hij heeft met het woord “leven”. De een zal zeggen: “Liefde, vrijheid, plezier”, de ander “Verdriet, eenzaamheid, verraad, uitgelachen worden, vernederd worden, niet begrepen worden, ongelukkig zijn, minkukel, eeuwig hunkeren”. De mens die hoort tot de categorie mensen die de tweede reeks antwoorden geven, heeft minder kans zich voort te planten, en is bovendien geneigd zich van het leven te beroven en dat is Goed want zoniet, dan legden we als mensheid het loodje in de strijd om het bestaan. C’est la vie.

De evolutie heeft homo sapiens sapiens voortgebracht – hoe zal het verder gaan? Och, we zien wel, de evolutie zal het leren. We hebben niets te willen want de mens wikt maar MA beschikt. Het totale aardse

63. ontstaan van de mens

leven is ten dode gedoemd, die zekerheid hebben we. De Tweede Hoofdwet van de Thermodynamica is onverbidlijk, en dus zal het leven te zijner tijd het loodje leggen. De pijp uit gaan. Het hoekje om. Kassie wijle. “De kont dichkniep’n”, zoals mijn poëtische Schoonmoeder placht te zeggen. Amen. De maan veroorzaakt eb en vloed. De desbetreffende bewegingen van het zeewater hebben een remmende invloed op het tempo waarin de aarde om haar as roteert. Daardoor zullen de dagen geleidelijkaan steeds langer worden, en bijgevolg de dagen heter en de nachten kouder. Tenslotte zal een dag even lang duren als heden ten dage een maand. Waarschijnlijk zal het leven op aarde dit niet eens meemaken. Over 5 à 6 miljard jaar zal de zon namelijk opzwellen en geweldige afmetingen aannemen. Hij zal dan de gehele ruimte innemen die in de huidige situatie begrensd wordt door de baan van de planeet mercurius. De temperatuur op aarde zal 600 °C bedragen. De zeeën, rivieren en meren hebben gekookt als water in een ketel en daarbij is al het water verdampt, zodat er nergens, nergens op de aardse steenformaties nog een druppel water te vinden is. Een paar honderd miljoen jaar later zal de zon ineengeschrompeld zijn. Daarna zal de zon zich een tijdlang erg onrustig gedragen waarbij hij de aarde bestookt met röntgen- en gammastraling. Het eind van het liedje is dat de zon over zeg 50 miljard jaar geheel uitgedoofd zal zijn. Dan is alles star, stil, koud, dood.

25-mei-2001

64. De net ontstane mens

[tm]

Het is nu al weer zo'n vier jaar geleden¹⁸⁴ dat ik in de gelukkige omstandigheid verkeerdd heb enige opmerkelijke observaties te kunnen doen aan het gedragspatroon van spelende kinderen, observaties die mijns inziens hoogst belangwekkend zijn. Ze hebben een diepe indruk op mij gemaakt, waardoor ze mij helder bijgebleven zijn. Het gaat om een troepje kinderen in de leeftijd van, eh... nou laat ik eens schatten... vijf tot tien jaar, denk ik. Maar er was één klein jongetje bij dat zo te zien hoogstens 3½ was.

We weten allemaal dat jonge kinderen net engeltjes zijn omdat ze nog niet in staat zijn tot opzettelijk kwaad doen. Wie houdt niet van hen? Gedenk hoeveel Dostojewski, de grote ziener, van kinderen hield. Wie niet van kinderen houdt is een verwormen mens! Zelfs de cynici voelen warmte in zich gloeien als er een zonnig kindergezichtje lachend naar hen opkijkt. Als een klein kind spontaan lacht voelt het of de zon schijnt!

De meeste kinderen die tussen het riet speelden droegen hun kleren nogal onverschillig, en waren slonzig gekleed. Het riet groeide op een klein terreintje in een drukke stad. Op het terreintje stond geen huis en er was geen gazon aangelegd. Het bevond zich in een pas gereed gekomen nieuwbouwwijk. Aan alle kanten was het door hoge flats omgeven. Als het regende stond het deels onder water. Er groeiden riet en gras en er lagen enige gestolen en half gesloopte bromfietsen weg te roesten tussen het riet, die daar achtergelaten waren door degenen die de bromfietsen gestolen hadden. Vanuit de flats die er omheen stonden kon je van bovenaf het terreintje overzien, en dan zag je de kapotte bromfietsen liggen en de kinderen spelen, als die er waren.

De kinderen speelden soms verstoppertje; maar soms speelden ze helemaal niet en zaten alleen maar met elkaar te praten of ze liepen zomaar wat rond of morrelden aan de kapotte bromfietsen. Soms haalden ze kattenkwaad uit!

Het groepje dat nu al een week lang, iedere dag om een uur of vijf

¹⁸⁴ Dit epistelje is in 1975 geschreven.

's middags bij elkaar kwam om op het terreintje te spelen speelde steeds verstoppertje. Het had al een hele tijd niet geregend en het terreintje was helemaal droog. Het was zomer, en warm weer.

Er is één meisje bij, zo te zien de oudste, en zij is nooit onverschillig of slonzig gekleed. Ze draagt een keurig net bloesje en een kort rokje en witte kousen tot even onder de knie. Op deze speciale middag "is ze hem" wat inhoudt dat ze, met haar ogen dicht, geknield op de grond zit bij een grote houten plank terwijl de andere kinderen zich verstoppertje. Ze telt tot honderd, en roept dan: "Wie niet weg is wordt gezien, ik kom". Daarna gaat ze haar speelkameraadjes zoeken. Ze gaat de ene kant op en dan komt van de andere kant een jongetje te voorschijn dat op de plank gaat staan en "Buut vrij", roept.

Zo gaat het een tijdje door, en er zijn er veel die zich vrij weten te buten. Het meisje vreest dat ze hem dadelijk weer moet zijn, daarom durft ze niet meer ver van de plank weg te lopen. Eén der meisjes rolt zich in het gras en steekt de benen die uit haar rokje steken in de lucht. Een kind roept iets en de kinderen beginnen giechelend aan het liggende meisje te sjoeren. Het valt op dat het keurig geklede meisje dat hem is, er gretig aan meedoet. Het 3½ jaar oude jongetje doet ook mee, hij stoeit alleen maar. De meeste jongens houden zich afzijdig. Het zijn voornamelijk de meisjes die zich met het slachtoffer bezighouden. Dit spartelt, en strubbelt giechelend tegen. De kinderen trekken haar bloesje omhoog en wriemelen met hun handjes over haar blote buik en ze trekken aan haar rok en wriemelen over haar benen. Maar het spel verloopt en ze stoppen ermee.

De kinderen zijn nu wat stoeierig geworden, soms duwen ze elkaar, of rollen wat over de grond. Het keurig en leuk geklede meisje heeft geen zin meer in verstoppertje spelen, ze praat even met een vriendin en dan gaan ze samen het riet in en hurken eendrachtig tussen het riet en doen een plasje. Dan komen ze weer terug bij de plek waar de plank ligt. Het meisje dat zo keurig en leuk gekleed is begint op samenzweerdersmanier iets te vertellen en de toehoorders giechelen. Een paar jongetjes zijn naar huis gegaan, en de resterende jongetjes zitten een beetje apart van de meisjes. Een meisje trekt ineens de broek van het 3½ jarige jongetje omlaag en daarna is er veel vrolijkheid omdat in de onderbroek een bruine en een gele vlek te zien zijn.

De kinderen liggen nu enige tijd zomaar wat doelloos op de grond, in een soort van gespannen afwachting van de dingen die komen gaan. De jongetjes en de meisjes liggen apart.

Op een gegeven moment begint het leuk geklede meisje een stoeierijtje met één der jongetjes en ze rollen over de grond, maar hij doet lauw. Zij houdt echter aan en voelt aan zijn pik. Als hij haar ook een duw in haar kruis geeft laat ze zich naast hem op haar rug rollen maar hij wendt zich van haar af.

Zo heb ik het gezien. (Ik heb mijn waarnemingen hier gegeven zoals ik ze gedaan heb, en sta voor de historische juistheid ervan in.) Ik heb nog meer gezien.

Enige dagen later vindt op het terreintje een ontmoeting plaats tussen een jongetje en twee meisjes waaronder het leuk geklede meisje. De twee meisjes pakken het jongetje beet en duwen het op de grond. Hier zij opgemerkt dat van een ruzie geen sprake was. Eén meisje gaat op de buik van het jongetje zitten, en het andere op zijn borst, en de laatste houdt zijn armen vast. Zij laat vervolgens spuug uit haar mond langzaam op het gezicht van de jongen lopen die zijn hoofd afwendt. Het meisje laat een arm los waarop de jongen probeert haar weg te duwen maar dan gaat het meisje hem in zijn neus knijpen maar hij draait zijn hoofd van haar weg, en dan knijpt ze hem in zijn wang. Ze plukt vervolgens wat gras en duwt dat de mond van de jongen in. Ze zegt iets. De jongen begint op het gras te kauwen. Het meisje dat op de buik van de jongen zit zegt iets, en daarna ruilen de twee van plaats om, waarbij ze ervoor zorgen dat de jongen niet ontsnappen kan. Het meisje dat eerst voorop zat begint met haar achterwerk op de buik van de jongen te wippen. De jongen huilt nu. Het meisje dat voorop zit pakt een stukje riet en prikt hiermee in een neusgat. De jongen huilt nu heel hard. Dan knijpt het meisje de neus van de jongen dicht, en perst met haar andere hand zijn mond dicht zodat hij het benauwd krijgt. Hij spartelt zo heftig dat de twee die op hem zitten, hem bijna niet houden kunnen. Daarna weten de meisje zogauw niets te verzinnen. Ze praten wat met elkaar. Het voorste meisje gaat op het gezicht van de jongen zitten. Daarna gaat ze met haar vingers overal in zijn gezicht prikken. Ze probeert zijn oogleden, die hij stijf opéén geperst houdt, open te peuteren. Ze laten hem gaan. Hij loopt snikkend weg en begint steeds harder te huilen en steeds harder te lopen.

Tot zover mijn observaties, die ik hier offreer bij wijze van bijdrage mijnerzijds aan De Vrolijke Wetenschap.

2-mrt-2011

65. Over *Upanishaden*

[tm]

Het is nu al weer zo'n tweehonderdduizend jaar geleden dat de mens na door het door Darwin beschreven voortbrengingsproces uitgespuugd geworden te zijn aan zijn aardse zegetocht begonnen is. Wat moet het ons toentertijd wonderlijk te moede geweest zijn! Daar waren we, en overal om ons heen zagen en hoorde we zaken waar wij de ballen niet van snapten. We zagen dat het angstaanjagend pikkedonker werd en we zagen dat het geruime tijd later weer licht werd en geruime tijd later weer donker en geruime tijd later weer licht en geruime tijd later weer donker en geruime tijd later weer licht – telkens weer, telkens weer, telkens weer; en het licht worden en weer donker worden was geassocieerd met een UFO die verscheen en verdween in een gaan en komen zonder einde. En we wisten echt helemaal van niets. Geluidloos dreven witte wolken hoog verheven boven ons voorbij. Soms waren de wolken zwart en schoten er flitsende lichtstralen doorheen en bulderde alles, dan was er een oorverdovend knallend lawaai. Bij voortdurend vlogen er vogels af en aan, krijsten er apen, slopen en brulden er leeuwen, en soms sloeg een tijger genadeloos toe om een verschrikking teweeg te brengen die elke beschrijving tart, overal zoemden en rizzelden insecten waaronder er waren die gemeen konden steken, en op niet vermoede plaatsen slingerden en sisten of ratelden er plotseling slangen, op gezette tijden woeien de grassen buigend neder en bewogen de blaadjes die aan de bomen zaten luid ruiselend heen en weer. Als het donker was flonkerden in de verte hoog boven ons kleine lichtjes – en dan was daar ook een groot zwoel oplichtend object dat soms geheel rond was, maar lang niet altijd, en soms was het maar een heel klein lichtend krom streepje slechts. En alle mensen maakten mee dat mensen om hen heen dood gingen, vele van hen na een verschrikkelijk lijden. Zo leefde een mens tot hij er zelf ook aan moest geloven. En op een dag schudde en beefde de grond zelve met onstuitbaar geweld. Plotseling brulde in de verte een berg die vuur en stenen spoot waarna een laaiend hete massa razend vernietigend langs de bergwanden naar beneden kwam vlieden die alles verbrandde wat zich daar bevond.

Je moet goed begrijpen dat nog niemand onder ons de vaardigheid

ontwikkeld had van nadenken op de manier waarop de Oude Grieken ons inmiddels geleerd hebben dat je als mens nadenken kunt. Galileï en Newton hadden hun verhelderende bergen denkwerk nog niet verzet... Niemand had ook maar het flauwste vermoeden van het feit dat er een Natuur is die volgens onvermurwbare Wetten te werk gaat. De mens kende maar één kracht: hij wist dat hij in staat was een steen op te pakken en weg te gooien, en dat hij ook op allerlei andere manieren in staat was tot handelend optreden. Hij concludeerde derhalve, alleszins begrijpelijk, dat alles wat er om hem heen gebeurde het gevolg was van handelend ingrijpen op de manier waarop hijzelf tot handelend ingrijpen in staat was. Zo is het ervan gekomen dat hij dieren, bomen, wolken, donderende bliksems, het zonneverschijnsel, de maan, de sterren, de rivieren, alles ja alles als bezielde zag met een persoonlijkheid ala die waarover hijzelf beschikte.

Of het echt zo geweest is als ik hierboven beschreven heb, weet ik in feite natuurlijk niet. Maar het is door het lezen van *Upanishaden*¹⁸⁵, een boekwerk dat geschreven is door mensen die niets van de bevindingen van Galileï, Newton en de desbetreffende roemruchte vele anderen afwisten, dat zich aan mij de indruk opgedrongen heeft dat het inderdaad geweest is zoals ik hierboven beschreven heb. Ik ben mij er hierbij natuurlijk van bewust, dat deze zich aan mij opgedrongen hebbende indruk geenszins als wereldschokkende hypothese gezien zal worden. Ontelbare anderen hebben soortgelijke dingen gedacht als ik nu. Maar ik vind het leuk, dit inzicht op autonome wijze in mijzelf te hebben voelen gloeien.

Als je het boekwerk leest dat *Upanishaden* heet met de voorkennis die wij hebben dankzij de wetenschappers die het denken ala het denken van de Oude Grieken in hun bloed en in hart en nier geassimileerd hebben, ervaar je het meeste wat je leest als baarlijke nonsens, - in ieder geval is het mij zo vergaan. Maar het is niet eerlijk je een dermate negatief oordeel aan te matigen, - de schrijver(s) van *Upanishaden* had nu eenmaal niet de beschikking over de kennis en denkvaardigheden die ons dankzij onze scholing heden ten dage eigen zijn. Je kunt door over de stof tot nadenken na te denken die de *Upanishaden* bieden iets te weten komen over **hoe de mens echt is** – en besef wel dat de mens zoals ie écht is, géén wetenschapper is!! En ik ben er weer eens van doordrongen geraakt hoezeer wij hypnotiseerbaar zijn, en hoe grenzeloos ons vermogen tot fantaseren is, en bovenal: hoezeer wij hunkeren naar verlost worden van pijn en angst alsmede naar verlost worden van onze gevoelens van onzekerheid, en met name ook naar bevrijd worden van de gruwelijke angst voor het granieten feit dat onze dood onomstotelijk onze DOOD

¹⁸⁵ [Referentie 56].

is. De upanishaden drenken hun klaarblijkelijk op niets dan speculatief fantaseren gebaseerde stellingen in een stelligheid waar de zelfverzekerdheid van afdruipt (maar nogal wat wetenschappers doen het evenzo, en dat doen ze ook nogal eens even ongerechtvaardigd als de auteur van *Upanishaden* het doet) en de fantasieën waarop de Upanishaden berusten zijn ongebreideld, ja zo ongebreideld als het heelal zelve. En omdat de stellingen die de upanishaden verkondigen met de grootst mogelijke stelligheid geponeerd worden, en omdat de stellingen zeggen dat als je nou maar zus-en-zo denkt en doet, dat je dan na je dood eeuwig leven zult, en omdat de mens verbijsterend hypnotiseerbaar is en snakt naar verlossing, brengen de Upanishaden de mens ertoe waanzin voor waar, en onzin voor zin aan te zien. Dit laatste is iets wat de Upanishaden met zeer veel andere zogenaamd filosofische en religieuze geschriften, maar ook met nogal wat wetenschappelijke verhandelingen, gemeen hebben.

Upanishaden is mij inhoudelijk bitter tegengevallen. Ik had er beschouwingen over gelezen waardoor ik er een hoog verwachtingspatroon van gekregen had. Als ik zo vrij mag zijn zelf te oordelen, komt helaas de term “baarlijke nonsens” onstuitbaar in mij omhoog, tegen wil en dank.

En toch... en toch... en toch... vormen de upanishaden tochmaar een der eerste en oudste verzamelingen van geschriften waarin Het Zelf als entiteit ten tonele gevoerd wordt. Ik denk eraan dat Jung opgemerkt heeft: “De verwezenlijking van zijn Zelf is de lotsbestemming van de mens”. Je kunt volgens mij niet helemaal uitsluiten dat sommige van de teksten die je in de upanishaden aantreft niet zozeer aan speculatief wensdroom-fantaseren te danken zijn doch meer aan iets anders – aan een intuïtie namelijk, die een innerlijk besef is van iets waar wij geen woorden voor kunnen vinden en dat er toch “is” – een “is” dat wij ons niet indenken kunnen zolang we niet verwoorden kunnen wat het is dat onder “bestaan” überhaupt verstaan moet worden hetgeen heel lang is, namelijk denkelijk zolang als wij met die beperkte mensenhersentjes van ons gedoemd zijn tot rondscharrelen op het kosmisch stofje wij aarde genoemd hebben. Het belangrijkste van wat de upanishaden ons vertellen, bevindt zich, zoals dit met grote boeken altijd het geval is, misschien *tussen* de regels. Oordeelt u zelf! Als een poging tot nog wat bijdragen in dit verband volgt hieronder mijn poging tot vertalen in het Nederlands van één van de misschien diepzinnige upanishaden, dit is de upanishade die als titel heeft: *Isha Upanishad*; veel van de upanishaden verkondigen m.i. vooral onzinnigheden, maar de *Isha Upanishad* doet dit wieweet misschien in mindere mate.

Opmerking: over wat Schopenhauer bezielde heeft heb ik overigens

niets te melden, zijn ideeën zijn voor mij in duisternis gehuld, ik heb er geen idee van.

Isha Upanishad

(nu volgt een vertaling van de *Isha Upanishad*, gebaseerd op de Engelstalige tekst die zich bevindt in een boekwerk genaamd *Upanishads, the holy spirit of Vedas, eleven classical Upanishads selected by: Adi Shankaracharya / Edited and translated by F. Muller.*)

Dit alles, wat het maar is dat op aarde beweegt, behoort in de Grote Heer geborgen te zijn. Wanneer jij je aan dit alles overgegeven hebt, dan kan het zijn dat je het gelukkig makend ervaart. Begeer niet de rijkdom van welke man ook!

Hoewel een man zou kunnen willen dat hij honderd jaar leefde, terwijl hij werken verricht, zal het zo met hem zijn zoals gezegd is; maar niet anders: het werk van een man zal voor hem niet beklijven.

Er zijn de werelden van de Asura's (Demonen) overdekt door blinde duisternis. Degenen die hun zelf vernietigd hebben (die werk verrichten, zonder te zijn gekomen tot kennis van het ware Zelf), gaan na hun dood naar die werelden.

Dat ene, het Zelf, hoewel nooit bewegende, is sneller dan de gedachte. De Devas (zintuigen) hebben het nimmer bereikt, het wandelde voor hen uit. Hoewel stilstaande, haalt het de anderen in die lopen te rennen. Matarishvan "de wind, de geest die bewegen doet" verleent er vermogens aan.

Het verroert zich en het verroert zich niet; het is ver en het is evenzo dichtbij. Het zit binnen in alles, en bevindt zich buiten alles.

En hij die alle dingen in het Zelf schouwt, en het Zelf in alle dingen, hij zal er nimmer bij weggaan.

Als voor een man die begrijpt, het Zelf alles in alle dingen geworden is, welk verdriet, welke moeilijkheid kan er zijn voor hem: iemand die eenmaal die eenheid aanschouwd heeft?

Hij "het Zelf" omcirkelde alles, helder, immaterieel, onaantastbaar, zonder spieren, puur, door het slechte onaangeraakt; een ziener, wijs, overal zijnde, uit zich zelf bestaand, beschikte hij alle dingen vol kwaliteit tot in oneindige tijden.

Allen die aanbidden wat niet de ware kennis is (goed werken), gaan blinde duisternis in: degenen die zich verheugen in de echte kennis, gaan, zogezegd, grootsere duisternis in.

Het ene ding, zegt men, wordt verkregen door kennis van het ware weten; het andere, zegt men, door het niet-weten. Zo hebben we het gehoord van de wijze die ons onderricht heeft.

Hij die tegelijkertijd weet heeft van zowel het weten als het non-

65. over *Upanishaden*

weten, komt de dood die in het non-weten is te boven, en verkrijgt onsterfelijkheid door het weten.

Allen die aanbidden wat niet de echte oorzaak is, gaan blinde duisternis in: degenen die zich verheugen in de echte oorzaak, gaan, zogezegd, grootsere duisternis in.

Het ene ding, zegt men, wordt verkregen door kennis van de oorzaak; het andere, zegt men, door kennis van wat de oorzaak niet is. Zo hebben we het gehoord van de wijze die ons onderricht heeft.

Hij die tegelijkertijd weet heeft van zowel de oorzaak als de vernietiging (het vergankelijke lichaam), komt de dood die in de vernietiging (het vergankelijke lichaam) is te boven, en verkrijgt onsterfelijkheid door kennis van de echte oorzaak.

De deur van het Ware is afgedekt door een gouden schijf. Open die, O Pushan, opdat wij de ware aard van het Ware mogen zien.

O Pushan, enige ziener, Yama (Rechter), Surya (zon), zoon van Prajapati, spreid uw stralen uit en verzamel ze! Het licht dat uw getrouwste vorm is, ik zie het. Ik ben wat Hij is, de persoon in de zon.

Adem naar de lucht, en naar de onsterfelijke! Dan eindigt dit mijn lichaam in as. Om! Geest, herinner het je! Herinner je je daden! Geest, herinner het je! Herinner je je daden!

Agni, leid ons naar de schoonheid via een goede weg, gij, O God, die alle dingen weet! Hou de misvormde slechtheid ver van ons weg, en we zullen u de volste lof schenken!

{einde van de vertaling}

{ik wil er wel op wijzen dat ik uiteindelijk een techneutje ben en geen letterkundige, en dat we nu een vertaling uit het Engels geëpibreerd hebben van een tekst die een vertaling van een tekst in het Sanskriet is. En welbekend is, dat informatie die van mens tot mens gaat gedefformeerd pleegt te worden. Kortom, het is onmogelijk om te weten of de semantische en pragmatische informatie die door bovenstaande vertaling gegeven worden dezelfde zijn als die welke de ca. drieduizend jaar geleden levende auteur toentertijd beoogd heeft te verstrekken}

18-jun-2009

66. Het doden van Bob Billen en het houden van een Houdoeenbedanktfestival [vf]

Dr. A.Vogelbekdier zag dat er een nauwelijks waarneembaar figuur zeiknat bij zijn huis stond. Hij vermoedde wie het was, en zijn vermoeden bleek juist te zijn.

“Waar was je godverdomme de hele dag!”, briede Kim Wok, “Ik ben hier wel honderd keer geweest, maar alles was potdicht. Alsof je van de aardbodem verdwenen was”.

“Ik had iets te doen dat met mijn geestenroeping te maken had”, zei Dr. A.Vogelbekdier kalm, die er geen zin in had toe te geven dat Sirih die dag vele heerlijke uren lang bij hem op bezoek geweest was, met wie hij allerlei verrukkelijks ten uitvoer gelegd had – overigens inderdaad onder het toeziend oog van nogal wat geile geesten waaronder, natuurlijk, ook Graaf Porno zich bevonden had, “Iets waarover het mij verboden is er met wie ook over te praten; ook met jou zelfs mag ik dat niet. Ik vind het overigens heel vervelend voor je hoor, ik kan me voorstellen dat je je geërgerd hebt – excuus daarvoor – al kon het ook echt niet anders, echt waar niet. Je zult nog wel een keer iets meemaken, waardoor je weet hoe nodig het was wat ik vandaag doen moest – deze voorspelling durf ik nou toch wel zo te doen”.

“We hebben de mannen op temperatuur gebracht, en morgenochtend moeten we op sneltocht, maar ik kan niet met de voorbereidingen beginnen als we het kontenneukersrinueel niet uitgevoerd hebben – en alleen jij kan dat regelen... Moet je nou zien hoe donker het al is, en wat voor weer het is. Zo wil ik er morgen niet op uit, dat neem ik niet op me, - ik wil dat mijn mannen levend terugkomen, snap je dat!!!!”

“We moeten het sowieso afblazen, want eerst moeten Bob Billen en Bennie Sowhn gedood worden.”

“Wát!! Dat kán toch niet!”

“Zie je dan niet hoe het dondert en regent, ook de geesten willen niet dat we het nu door laten gaan.”

66. het doden van Bob Billen en het houden van een
Houdoeenbedanktfestival

“Dat hadden ze dan ook wel eerder kunnen bedenken verdomme, sorry dat ik het zeg!”

“Er is iets gebeurd waarvan ook de geesten niet konden voorzien dat het gebeuren zou. Ook de geesten zijn niet alwetend! Alleen Rex Dildo is dat, maar die heeft wel wat anders te doen dan zich met ons gebeuzel bezig te houden.”

“Nouja... dat verandert de zaak {zucht} maar dan moeten we in ieder geval zorgen dat als het zover is, we de mannen weer in de juiste stemming krijgen he.”

“Laat dat maar aan mij over. Ik zal je vertellen wat Rex Dildo nu van ons eist. Ten eerste dat we Bob Billen doden en aan hem, Rex Dildo te eten geven, en ten tweede dat we de kop van die witte stinkende Bennie Sowhn snellen, en hem opeten.”

“Hmhm. Verklaar je nader.” En Dr. A.Vogelbekdier vertelde van de ophef die er ontstaan was over Bobs triootje met zijn zussen, en over de geniepige streken van Bennie waar Dr. A.Vogelbekdier door de geesten van op de hoogte gesteld was. Kim Wok hoorde het relaas met gemengde gevoelens aan. Hij had zelf ook wel eens wat met zijn zus uitgevreten... waarom was wat Bob gedaan had nou ineens zo heel vreselijk... Wat die Bennie betreft, die mocht hij eigenlijk wel – en dit vnzige ventje hier voor hem, onaantastbaar weliswaar vanwege zijn medicijnmannenschap, vertrouwde hij absoluut niet. Kim had er al eens over nagedacht: of hij niet iets bedenken kon om Dr. A.Vogelbekdier te killen. Maar hij durfde niet.

Zo stond Kim Wok, zeiknat, te luisteren naar Dr. A.Vogelbekdier, die even zeiknat was. Soms zagen ze elkaar even bij het schelle licht van de bliksem, dan moest Dr. A.Vogelbekdier even zwijgen, en wachten tot de donder zijn gebrul volbracht had.

Nadat Dr. A.Vogelbekdier uitgepraat was zei Kim Wok een tijdlang niets. Toen draaide hij zich om en liep weg zonder verder nog iets te zeggen.

Kim Wok is die avond bij alle mannen langsgegaan en heeft zonder omhaal van woorden medegedeeld dat het Houdoeenbedanktfestival dat voor de volgende dag gepland stond, afgelast was. Hij zei erbij dat Dr. A.Vogelbekdier een toespraak zou houden om uit te leggen waarom het niet door kon gaan. Hij zei tevens dat de afgelasting niet definitief was, Epaminondas moest hoe dan ook gewroken worden; er zouden Lange Varkens verorberd worden, dat stond vast als een pikpaal boven kutwater, hahaha.

De volgende dag, in de namiddag, heeft Dr. A.Vogelbekdier voor alle dorpelingen een toespraak gehouden die uren geduurd heeft. Nu moet gezegd worden dat lang niet alle toehoorders alles gehoord hebben wat de spreker gezegd heeft, vanwege het welbekende feit dat de gedachten

66. het doden van Bob Billen en het houden van een
Houdoenenbedanktfestival

van mensen die naar lang volgehouden toespraken moeten luisteren, meestal afdwalen, tenzij de toespraak in kwestie zeer meeslepend is, hetgeen van Dr. A.Vogelbekdiers toespraken grosso modo toch al niet gezegd kon worden, en ook deze keer gaf hij zijn gebruikelijke hysterische gebral en gezwollen taal ten beste waar totaal geen echte inspiratie van uit ging. Aan deze manier van doen waren de meeste Kwarken allang gewend geraakt, en ze keken er geenszins meer van op. Ze voelden nu trouwens een terugslag van het feesten dat ze achter de rug hadden. Tegelijkertijd verkeerden ze psychisch gesproken in een verwarde toestand als gevolg van het opgezweepte gevoel dat ze tot voor kort gehad hadden maar nu ineens weer hadden moeten laten varen. En toepassing van de clepsydra om de lengte van toespraken te temmen was een aanpak die tot de Kwarken helaas niet doorgedrongen was. Maar, dit alles, zo zijnde als het was, neemt niet weg dat er twee zaken waren die de Kwarken toen toch zeer goed begrepen hebben: ten eerste dat Bob Billen eraan moest, en geworpen worden in de Bredestroommetdekaaimankaden-rivier, en ten tweede dat Bob Billen zich ook nog aan Ain Reetsel vergrepen had, die daar verschrikkelijk overstuur van was, een reden temeer om Bob zijn gerechte straf niet te laten ontgaan, maar dat er in dit verband sterke aanwijzingen waren dat Bennie Sowhn hierin een kwalijke rol gespeeld had. Hij zou Ain wijsgemaakt hebben dat Koningin Wilhelmina wilde dat Ain een kind van Bob Billen zou krijgen; en later was in dit verband iets verschrikkelijks gebleken: het zou de bedoeling zijn dat dat kind, eenmaal tot wasdom gekomen, Popipipo en Dr. A.Vogelbekdier zou vermoorden. Het was weliswaar nog niet duidelijk of dit gerucht op waarheid berustte, maar als dat wel zo was zou ook Bennie Sowhn gedood moeten worden, - dat wil zeggen, gesneld en opgegeten.

Bill zei tegen Popipipo, zichtbaar zijn woede inhoudend:

“Ik zou het misschien nog kunnen accepteren, als het niet zo was dat Koningin Wilhelmina familie van mij was. Ook háár naam is bezoedeld, - en echt, dat vind ik gewoon ONACCEPTABEL!!!!”. Het laatste woord kwam eruit als in een schreeuw. Popipipo wilde vragen hoe dat dan zat, maar Bill liep stampend weg – het doden van zijn broer Bob had nu eerst de hoogste prioriteit.

Men morde nogal in het dorp, om meerdere redenen, één ervan was dat het uitstellen van het Houdoenenbedanktfestival inhield dat de voorbereidende rituelen en feesten andermaal ten uitvoer gebracht zouden moeten worden, op zich geen probleem, maar er zouden wederom flink wat geslachte varkens voor nodig zijn, en de economie van het dorpje kon dat nu eigenlijk niet meer hebben. Wie zou de veelheid aan varkens die nodig waren op moeten hoesten? Dat was

66. het doden van Bob Billen en het houden van een
Houdoebenbedanktfestival

niet duidelijk. Om deze reden was het, dat men nogal baalde.

Het doden van Bob Billen is nog een beetje een gedoe geworden¹⁸⁶, want nadat het Bill gelukt was Bob een pijl in zijn rechterdij te schieten, heeft Bob zich in zijn huis verstoppt en vandaaruit pijl na pijl op zijn belagers afgeschoten. Alle mannen van het dorp stonden naar de ingang van Bobs huis te kijken, en velen scholden er op los. De vrouwen keken langs de zijlijn toe, sommigen moesten huilen of ze wilden of niet. Maar Jirre en Braggel waren in geen velden of wegen te bekennen.

“Kom eruit geile bok”, werd er geroepen, “En laat je doodpijlen”.

“Lik mijn anus!”, riep Bob terug, “Likmelul!”. Hij schoot erg goed, iemand moest een pijl in zijn arm incasseren, een ander een pijl in zijn kuit. Daarop hebben de mannen Bobs huis in brand gestoken.

Vliegensvlug rende Bob ineens over het pleintje, en dook het huis van zijn burens in, dat was het huis van Flip Flop en diens vrouw Uiltje Knappen, en Uiltje Knappen was een der vrouwen die stonden te huilen, en Bob schoot en passant een pijl op zijn belagers af die nog doel trof ook (het was Frans Slist die de pijl in zijn been geschoten kreeg, die er alleen maar bij had staan kijken en altijd een beetje zweverig voor zich uit keek, het benul niet hebbende dat hij op zijn hoede moest zijn – het was nogal een vreemd type die Frans Slist, maar een aantal van de roeiliedjes der Lange Tandeners was van zijn hand). Men heeft echter kans gezien ook het huis van Flip Flop in brand te steken, Flip Flop zelf deed er geanimeerd aan mee, en ineens ging Bob er vandoor. Hij poogde het bos in te vluchten. Daarmee was zijn vonnis getekend, hij werd van achteren door drie pijlen getroffen, eerst twee pijlen in zijn rug, waarna Bob zo mogelijk nog harder begon te rennen, toen ineens een pijl in zijn nek, - en dat schot was fataal. En ze hebben hem naar de Bredestroommetdekaaimankaden-rivier gedragen en te water gelaten – op dat moment leefde hij nog een beetje, maar Rex Dildo heeft hem weten te vinden. Na afloop van het spektakel zat Bill Billen langs de kant van de rivier smartelijk te huilen. Bob was toch zijn broer geweest. En Kwarken hebben over dezelfde dingen verdriet als Chinezen of Staphorstenaren.

De dag na de dood van Bob Billen liep Bennie door het dorp Lange Tanden.

-Ze noemen de bewoners van Hengelschede *Lange Varkens-*, dacht hij met een rilling, -omdat ze zo lekker smaken-.

-Die arme Bob Billen... wat een vreselijk drama toch... God wat hangt er veel dood in de lucht. Het lijkt wel of je hem ruiken kunt...

¹⁸⁶ [Referentie: Dr. V. de Bruijn / *Het verdwenen volk* / Van Holkema & Warendorf.]

66. het doden van Bob Billen en het houden van een
Houdoeenbedanktfestival

het LIJKT hier...- Ondanks zijn bizarre grapje in zichzelf lachte hij niet; hij was helemaal niet vrolijk.

-Ik moet vluchten. Straks snijden ze m'n kop eraf!-

-Maar waar naar toe?...- Hij rilde van angst. Alles was veranderd. Enige tranen verlieten zijn ogen.

Links en rechts keken de dorpingen die hij aankeek, kwaad van hem weg. Hij keek hen nors aan, zoals altijd, maar niemand keek terug. Zo deden ze sinds de toespraak die Dr. A.Vogelbekdier afgestoken had nu steeds tegen hem: uitermate onvriendelijk. Want de Kwarken hadden alle vertrouwen in die rare witte pierlala verloren. Ze waren bang dat er door zijn toedoen binnenkort een aardbeving zou komen; of een vreselijke ziekte; of een alles verwoestende overstroming. Het gerucht ging dat op een stille morgen als iedereen sliep het gesnerp van de snelhoorn klinken zou, waarna een enorme overmacht zich op het dorp zou storten; en ze zouden gegrepen worden, en ze zouden het mes in keel en hals voelen snijden; en dan zou hun hoofd eraf gedraaid worden, en leeggegeten; en hun lichamen zouden opgegeten worden. Geen Houdoeenbedanktfestival wachtte hen maar het Grote Nietzsche waar de Bekke Geesten alom rondwaren. Ze vertrouwden Bennie nu voor geen cent meer, en wensten dat hij dood was. Maar Popipipo had de Kwarken andermaal verzekerd dat Bennie weldegelijk de Dwaze Heilige was die gekomen was om de verlossing te brengen waar ze, zo lang al, naar smachtten. Popipipo bleef dit volhouden, zeggende dat dankzij Bennie aan hun overheersing door de Bekke Geesten een einde gemaakt ging worden, maar eigenlijk geloofde niemand meer in dit sprookje. Niemand zei iets tegen Bennie terwijl hij door het dorpje liep waar hij van was gaan houden, maar niet langer geliefd was.

Plotseling stond daar Kim Wok, als was hij letterlijk uit de grond opgerezen. Hij hield een stevige stenen bijl moorddadig nonchalant in zijn rechterhand.

“Bennie, je moet met mij meekomen. Je hoeft niet bang te zijn, er zal je niets overkomen. Maar je kunt niet langer in Lange Tanden wonen. Het is te gevaarlijk, maar bovendien wil Dr. A.Vogelbekdier je aan de tand voelen. Maar ik sta voor je veiligheid in, en ik zal er op toezien dat je een eerlijk proces krijgt.” Bennie voelde het als een schreeuw door zijn hersens gaan:

-*Ze gaan me een proces aandoen!!!!!!!!!!!!!!!!!!!!!!*-. Hij werd lijkbleek, en zijn benen werden zo slap dat hij bijna niet meer lopen kon. Kim Wok merkte het wel maar liet niets merken – alleen vertraagde hij zijn pas, zodat Bennie hem bij kon houden.

66. het doden van Bob Billen en het houden van een
Houdoebenbedanktfestival

Buiten het dorpje was een huisje gebouwd en Kim Wok bracht Bennie er naar toe. Daar stonden Popipipo en zijn vrouw Neboekwawe, goddank. Bij de ingang van het huisje stond een krijger wiens peniskoker opmerkelijk veel kracht uitstraalde, en die met een flink stuk varkensbot door zijn neus gestoken onbeweeglijk rechtop stond. De enorme stenen bijl die hij in zijn hand hield was angstaanjagend om te zien, althans, Bennie zag het wapen met het nodige afgrijzen aan.

“Mijn beste Bennie”, zei Popipipo, “je moet een tijdje in dit huis wonen. Dat gaat nu even niet anders. Het is maar tijdelijk, hoor. Dr. A.Vogelbekdier zal je een aantal vragen stellen. Ik denk dat je best in staat zult zijn ze te beantwoorden. Daarna kan je weer gewoon bij ons in Lange Tanden komen wonen. Je zult bewaakt worden, dat is om een aantal redenen beter. Je mag het huisje niet verlaten, helaas, zolang het proces loopt, en de bewaker zal er op toezien dat je dat niet doet. Dat vind ik heel lullig, excuus daarvoor, het gaat echt niet anders... En je moet je stastok uitdoen”. En dat laatste: dat vond Bennie op dat moment nog het ergst van alles. Hij was ineens *niet meer één van hen*, besepte hij. En van de toekomst verwachtte hij werkelijk niets goeds. Hij zweette van angst, en rilde alsof hij koorts had. Hij ging het huisje binnen, en ging zitten, keek Popipipo en Neboekwawe aan en huilde.

Hij vroeg:

“W-waarom moet ik hier wonen, en moet ik van die vragen beantwoorden – en (Bennie snikte het uit) waarom mag ik mijn stastok niet aanhouden...”.

“Wij geloven de beschuldiging niet die Ain Reetsel aan jouw adres gericht heeft. Wij, dat zijn Kim Wok en ik. Dr. A.Vogelbekdier heeft op ons aandringen wederom een grote toespraak gehouden, en daarin alle beschuldigingen aan jouw adres teruggenomen. Maar toen is door Jan van de Tros het punt gerezen dat je geen echte man bent, en daarom hier niet thuishoort. Daar kan niemand iets tegen inbrengen. Maar omdat je een Soerabajamens bent hoef je ons type inwijdingsritueel niet ten uitvoer te leggen. Als je de vragen die je voorgelegd zult krijgen, allemaal goed beantwoord hebt zul je bewezen hebben wat je waard bent, en dat zal je ongetwijfeld ook kunnen, - maar je moet ze *allemaal* goed beantwoorden. Hoeveel het er zijn weet ik niet, dat weet Rex Dildo alleen, want van Hem krijgt Dr. A.Vogelbekdier de vragen aangereikt.”

“En als ik de vragen niet goed beantwoord?”

“Daar zal geen sprake van zijn! Maar mócht het zich voordoen... nouja, dat zien we dan wel... geen probleem, je zult alle vragen weten te beantwoorden, let maar op! En daarna zal je grote moment komen – het moment van de Heilige Dwaas.”

66. het doden van Bob Billen en het houden van een
Houdoeenbedanktfestival

Maar voorlopig kwam het er niet van. Voor Bennie brak een tijd aan waarin er helemaal niets gebeurde. Poedelnaakt zat hij in zijn huisje. Hij was doodsbang voor zijn bewakers, die om de acht uur afgelost werden, ook 's nachts, en het kwam hem voor dat Popipipo en Kim Wok de zaak niet geheel vertrouwden, want heel vaak kwam één van hen bij hem op bezoek. "Even kijken hoe je het maakt", zeiden ze monter, maar Bennie verdacht hen er van dat ze demonstratief naar de bewakers toe wilden laten merken dat ze achter hem stonden. Ook Neboekwawe kwam vaak langs – en bood hem dan geregeld een lekkere aan, die ze zonder naar Bennie te kijken om het hoekje van de deur stak... Nou, Bennie kon het nog waarderen ook! Maar Neboekwawe mocht zijn hut niet binnenkomen vanwege Bennies naaktheid, daarom bleef ze meestal niet lang. Op een dag werd de wacht bij Bennies hut overgenomen door een zeer oud mannetje dat al zijn tanden miste, en die nacht hoorde Bennie trommen uren- en urenlang kwaadaardig donderend dreunen...

Boe-ingkkk... boe-ingkkk... boe-ingkkk... het geluid kwam uit de richting van het dorpje, en de dag erop hoorde hij de Kwarken een eindje verderop voorbijkomen. Zij roeiden hun prauwen over de Bredestroommetdekaaimankaden-rivier, en zongen hun schijnbaar monotone en eentonige roeiliedjes. Bennie luisterde ademloos toe, beseffende welk een dramatiek het was die in het verschiet lag. Hij hoorde de Kwarken ook het liedje zingen dat hij zelf een keer bedacht had, en voor de dorpelingen van Lange Tanden voorgezongen had. Weliswaar hadden ze er iets anders van gemaakt dan wat hij bedacht had. Hij had bedacht: "Let's make love better", maar ze zongen: "Let's eat the Lange Varkens". Men moet het fenomeen van de roeiliedjes overigens niet onderschatten, Kwarken kunnen hun prauwen onvoorstelbaar veel uren lang achter elkaar alsmaar blijven voortroeien, en daartoe zijn ze mede in staat dankzij de lichte trance waarin hun roeiliedjes hen brengen. En het is immers uit de roeiliedjes dat tenslotte Bachs cantates voortgekomen zijn (zingen, of beter gezegd muziek maken in algemene zin, is trouwens functioneel in het kader van menselijke pogingen tot het verdringen van angstgevoelens, - tja, zo zit het blijkbaar in onze neuronen erin geprogrammeerd). Bennie begreep wel waar de geluiden: het trommen en het zingen, betrekking op hadden, maar hij had er geen relatie meer mee. Hij hoorde er niet meer bij. Alles wat zich die dagen voltrokken heeft is aan hem voorbij gegaan: zowel de dans des doods als het feest van Graaf Porno, - alsmede ook het kontenneukersritueel... Ook tenslotte het Houdoeenbedanktfestival zelve, dat overigens een enorm succes geworden is, mede dankzij persoonlijk ingrijpen van Kim Wok die in zijn eentje naar verluidt bij zeventien Lange Varkens de kop eraf gedraaid heeft (het getal

66. het doden van Bob Billen en het houden van een
Houdoeenbedanktfestival

zeventien komt op mij weliswaar als onmogelijk hoog over) en waarbij Dildodank ook zeer veel varkens buitgemaakt zijn – de Shtukelberkberg heeft vanaf zijn ongenaakbare witbesneeuwde hoogten onaangedaan toegezien terwijl het drama ver onder hem en ver verwijderd van hem zich voltrok, een drama van gegil en gehuil en stromend bloed en heet vlees en koud gemaakt vlees, met als apotheose dat het levende van het dode mensenvlees gesmuld heeft, de Shtukelberkberg had het reeds ongetelde malen aangezien zonder er warm of koud van te worden – dit is aan Bennie allemaal voorbijgegaan.

Ten gevolge van het Houdoeenbedanktfestival heeft het dorpje Hengelschede opgehouden te bestaan. Dat Kwarkendorpjes maar een kort bestaan beschoren was, was overigens de normale gang van zaken. Sommige Kwarkenstammen plegen hun huizen hoog boven de grond op palen op te zetten, andere plaatsen ze gewoon op de begane grond, weer andere hangen ze hoog in bomen op, maar altijd zijn de huisjes gemaakt van hout en plantaardig materiaal, vergankelijk materiaal, en bijna altijd is een Kwarkendorpje een relatief kort bestaan beschoren. Aan zo'n bestaan kan een eind komen als gevolg van ziektes, maar ook doordat de bij het dorpje aangelegde tuinen niet langer vruchtbaar zijn. Ook komt het voor dat de Medicijnman vanuit de geestenwereld te horen krijgt dat ze naar elders moeten verhuizen, en ook inderdaad kan het zijn dat zo ongeveer de voltallige dorpsgemeenschap als gevolg van koppensnellerij annex menseneterij aan het kortste eind trekt. Hoe dan ook, in het algemeen geldt dat Kwarkendorpjes aan één stuk door verschijnen en weer verdwijnen in een onophoudelijk komen en gaan.

En toen, ongeveer een week na het Houdoeenbedanktfestival, kwamen Dr. A.Vogelbekdier en Popipipo bij Bennie op bezoek. Het proces begon. Dr. A.Vogelbekdier stelde Bennie de volgende vraag:

“Geef een ander woord voor dromeel”.

Bennie mocht er een nachtje over slapen, ze zouden de volgende dag terugkomen om het antwoord te horen.

17-jul-2009

67. Pa

[vf]

Tanja kon heel driftig zijn. Maar ook heel angstig. Soms had ze zo erg angstaanvallen dat ze gek ging doen. Het was wel voorgekomen dat ze, Seps stem in de hal horende, in een impuls achter de bank weggekropen was. Dit tot de stomste verbazing van Mam:

“Nou?! Wat een idee! Om achter de bank te gaan zitten! Waar slaat dat op, Sep zal je heus niet opeten!”, zei Mam snerend en hamerend. Sep lachte bulderend.

Maar Tanja kon ook buitengewoon driftig zijn; als de krenkingen en de angst te erg werden.

Tanja werd heel vaak kleinerend behandeld en zo. Op een gegeven moment kon ze er dan niet meer tegen en dan werd ze heel driftig.

Op een avond zaten ze in de huiskamer. Sep en Tiny waren er ook, dat prille echtpaar met Tiny in verwachting; nieuw leven op komst. Er gebeurde iets dat Tiny nooit meer zou vergeten. De aanleiding was dat Sep Tanja ermee plaagde dat ze zo'n dikke kont had. Tiny daarentegen had zo'n lekker klein kontje, zei Sep, dat zo leuk uitkwam in een lange broek, en dat was dan heel wat leuker om te zien dan die kont van Tanja als die een broek aanhad. Pa was niet in de huiskamer maar kwam juist binnen en zag dat Tanja Sep een schop gaf en haar voet ging ongelukkigerwijs de richting van Seps kruis in. Sep sprong demonstratief loeiend achteruit:

“Godverdomme wat een furie, ze schopt me zo tegen mijn kloten!”, en hij hield zijn handen beschermend voor zijn kruis. Pa werd zo wit als een dode. Hij haalde uit en wilde Tanja een enorme draai om haar oren geven, maar zij bukte en sprong geschrokken opzij en viel, waarbij ze met een harde klap met de zijkant van haar hoofd op de rand van het eikenhouten salontafeltje terecht kwam.

“Naar je kamer!”, schreeuwde Pa woedend – hij was door het dolle heen van woede. Tanja zat verward op de grond, ze was een beetje duizelig en voelde zich heel raar. Ze huilde als een gek.

”Opdonderen!”, schreeuwde Pa, en hij bukte zich en maakte een gebaar of hij Tanja nogmaals zou slaan. Ze krabbelde overeind en deed wankelend een paar passen, niet wetend wat ze doen moest, totaal in de war. Pa gaf haar een duw om haar sneller te laten lopen, maar toen zakte Tanja voorover, en daarna lag ze uitzinnig huilend op de grond.

“Opdonderen!”, brulde haar vader, geheel buiten zinnen. Tanja kwam met een schok overeind, en schoot, bijna struikelend, de huiskamer uit. Ze viel de hal in en was onder de kapstok. Boven haar hoofd hingen de bruine en de zwarte jassen en die kon ze ruiken. Daar kwam Pa er weer aan. Het leek wel of hij haar schoppen wilde, maar ineens maakte hij een ondefinieerbaar geluid, draaide zich om en ging de huiskamer in.

Tiny zou het gebeurde nooit vergeten maar Tanja wel – dat is het gekke van het geval. Tanja herinnert er zich niets van, maar Tiny kan het hele verhaal in geuren en kleuren vertellen, hysterisch geëmotioneerd, op haar eigen overspannen dramaterige manier – maar misschien heeft ze alles wel uit haar duim gezogen, vraag ik me af?! Ze is wel vaker met “spannende” verhalen op de proppen gekomen waar later nauwelijks iets van waar bleek te zijn. Enfin, het leven gaat altijd gewoon door, en Tiny’s biologische processen bleven bezig met het voortbrengen van een kind, een aangelegenheid waar Tanja in het geheel geen belangstelling voor had totdat Pa op een middag tegen haar zei:

“Tanja, er is iets heerlijk gebeurd, Tiny heeft een lief baby’tje gekregen, een meisje, ga je mee, dan gaan we samen naar haar kijken?!” Nu, daar had Tanja in het geheel geen oren naar. Dat klinkt op zichzelf misschien al een beetje gek, maar ’t is des te vreemder omdat Tiny zelf nota bene in de afgelopen maanden haar uiterste best gedaan had om Tanja’s interesse te wekken voor het mysterie van het kindje in de wonderbaarlijk mooi opgezwollen buik. Dus is het werkelijk merkwaardig dat Tanja nu zo’n weerzin voelde jegens het grote wonder dat zich voorgedaan had, zozeer dat ze vanwege deze weerzin absoluut geen lust had tot het met eigen ogen aanschouwen van het pasgeboren schattige kindje. Intussen had Tanja inderdaad toch veel aan Tiny te danken want het was zuiver en alleen dankzij Tiny dat Tanja het nu wist: dat er eierstokken en zaadballen bestonden, en hoe die eraan te pas kwamen om het wonder tot stand te brengen. Ja, want Tiny is weldegelijk degene geweest die tot in de finesses Tanja’s seksuele voorlichting verzorgd heeft, althans voor zover het de technische aspecten van het vakgebied betreft. Tiny wist maar al te goed uit eigen ervaring dat Mam en Pa in dit opzicht hun plichten verzaakten, vandaar dat zij, Tiny, de verantwoordelijkheid op zich genomen had, en haar kleine zusje ingewijd in de grote levensgeheimen. Erg soepel was het trouwens niet gegaan want tot Tiny’s zorg reageerde Tanja onthutsend afwerend op alle verstrekte tekst en uitleg. En uiteindelijk heeft Tanja eerlijk gezegd nauwelijks iets begrepen van hoe het nou allemaal in zijn werk gaat, hoe het zit met die eierstokken en baarmoeders en eileiders en zaadcellen. Ach en Tiny vertelde het allemaal ook op zo’n toon van “Ik ben de deskundige, de verpleegster, en ik weet het, en jij komt nog maar net kijken, jij bent nog maar zo’n kuiken dat nog helemaal van niets weet”. Tiny wist

precies die toon te treffen die maakt dat Tanja haar roemruchte koppigheidsgezichtje opzet – en dan hoort ze geen woord van wat er allemaal tegen haar gepreekt wordt en wil ze er niets van weten. Maar ze wou er sowieso niets van weten, - ze vond waar Tiny het allemaal over had te walgelijk voor woorden. En Tiny maar aan het uitleggen en maar neerbuigend doen jegens haar zusje, het dommertje dat nog van niets wist. En Tanja maar denken:

-Ach stomme trut plof toch met je vieze dikke buik!!-. O, Tanja vond haar zus toch zo smerig, - ze walgde gewoon van het hele gedoe, want ze had heel veel schaamtegevoel en ze vond het helemaal niet prettig dat Tiny “er” telkens zo opdringerig en etalerend over sprak. Wat had Tanja met Tiny’s dikke buik te maken. Bah! Deze dikke buik was Seps werk, het werk van die vreselijke kwal, en Tanja kon zich met geen mogelijkheid indenken hoe het bestaan kon dat Tiny Seps pik in zich toeliet en dat hij dan ook nog zijn vieze smurrie... O, Tanja kon gewoon niet verder gaan met denken. En er bestond geen woord waar ze zo’n afkeer van had als <sperma>.

Toen besepte Tanja op een dag ineens welke activiteit het was die haar vader dus ook ooit moest hebben ontplooid. Aan deze conclusie viel duidelijk niet te ontkomen. Het bleek ineens zonneklaar de onverbiddelijke waarheid te zijn dat haar preutse vader “het” met Tanja’s eeuwig stofzuigende, poetsende, schrobbende en roddelende moeder gedaan had, - met haar moeder die nooit ergens over sprak, nooit iets aan Tanja uitgelegd had, bijvoorbeeld ook niet verteld had hoe het zat met die menstruatie waar Tanja iedere keer weer zo buitengewoon onder leed. Maar *wat viel dit Tanja tegen* van haar ouders, wat was het een teleurstelling, te moeten vaststellen dat Pa en Mam zo vies hadden gedaan met elkaar. *Pa ook, hij ook*, hij met Mam!!, o vreselijk wat erg en wat walgingwekkend vies!

En nu wou Pa haar meenemen naar dat gedrochtje dat hij nota bene met “een klein baby’tje” aanduidde... Hoe kon hij dat nu toch doen?! Dat hij nou toch geen afkeer voelde jegens dit kind waar zo’n rioollucht omheen hing. Dit alles bij elkaar was een paradox waar Tanja niet tegen opgewassen was. Ze zat vol heftige en verwarrende emoties toen ze met Pa meefietste. God God wat zag ze op tegen de confrontatie met dat kind van de duisternis waarvoor Pa zo’n liefdevolle belangstelling aan de dag legde, de belangstelling die Tanja vanuit haar onbewuste herkende als de belangstelling die Pa ooit voor haarzelf gehad had, toen ze nog maar een kindje was... toen sloegen Tanja ineens de vlammen uit van schaamte en ontzetting... ze had immers altijd gedacht dat ze bij Mam uit de navel gekomen was... en ondanks alle door Tiny onthulde ballen- en stokkengeheimen was het alsmaar nog niet goed tot Tanja doorgedrongen dat dit verhaal niet zomaar een abstract relaas was, iets van een andere planeet of zo, nee het sloeg weldegelijk ook op háár, op de Tanja zelf: *zó* was zij uit Mams buik tevoorschijn gekomen. O God, o God, wat schaamde Tanja zich!

Zo belandden Pa en zijn dochtertje tenslotte bij het resultaat van een ontzagwekkend en onbegrijpelijk natuurwonder, het wonder bij uitstek waar de mens in concreto zelf uit voortkomt en deelgenoot van is en waarin hij het voorrecht gekregen heeft een hemels heerlijke hoofdrol te spelen. Toen Tanja het baby'tje zag zei het haar niet veel. Tiny lag in bed met in haar armen een wezen dat een vormeloos lelijk klein hoofd had waarnaast zich kleine dichtgeknepen bobbelvuijstjes bevonden. Jeannine heette het. Tanja vond er niet veel aan.

Later kwam ze nog eens bij Tiny op bezoek toen de jonge moeder weer uit bed mocht. Er waren nog meer mensen: burens waren er, en ook nog wat andere kennissen van Sep en Tiny. Maar Tiny, die haar idealen had, ze was lid van de Partij van de Arbeid, gaf haar kind borstvoeding omdat het daar recht op had en omdat dit de enige natuurlijke manier van doen is, en ze gaf haar baby de borst waar iedereen bij was. Vies gezicht vond Tanja dat. Iedereen was er gewoon bij en daar zat Tiny met haar borst eruit, zo'n wit ding met een grote bruine vlek er voorop en de baby eraan lurken en wat vond Tanja dat toch een raar gezicht – zo'n knobbel die uit Tiny's kleren naar voren stak. Ze moest er meteen weer aan denken wat Sep en Tiny met elkaar gedaan hadden om dat lurkende kind daar, dat smerig-smerig-smerig via Tiny's Brrrr, Tanja kon er niet aan denken!

Tiny was intussen erg content vanwege haar prestaties. Ze bracht melk voort, dat is een biologisch wonder, het hoort erbij. Daar moet je je niet voor schamen, het is juist iets heel moois en bijzonders. Homo sapiens is een zoogdier, één met alle andere zoogdieren die moeder aarde bevolken. Op een keer, toen ze met Tanja alleen was, heeft Tiny Tanja laten zien hoe ze bij zichzelf witte melkdruppels uit de borst kon krijgen en ze ving de druppels op op haar vinger en och, ze waren immers eigen, zusters onder elkaar, - en wou Tanja de melk niet eens proeven? Toe, proef eens! Tanja moest wel en ze likte met tegenzin aan het spul op Tiny's uitnodigend toegestoken vinger. Ze walgde van de warme zoete smaak van de moedermelk, en ze zei dat ze moest plassen en ging gauw bij het fonteintje haar mond spoelen. Toen moest ze nog echt plassen ook en terwijl ze zat boog ze zich wat voorover en keek ze naar beneden, naar het plekje tussen haar benen. Ze had allang haartjes. Terug bij Tiny begon ze er ineens over te babbelen hoe raar ze het vond, te bedenken dat ze bij Mam... nouja, ze had altijd gedacht dat ze uit Mams navel gekomen was en nu wist ze wel beter hoor, ze was niet dom... maar ze vond 't zó'n raar idee, hoe ze geboren was bij Mam... Tanja kreeg een kleur als vuur en schaamde zich dood toen Tiny smakelijk begon te lachen. En Tiny keek haar zusje eens aan en riep geamuseerd uit:

“God meid, schei uit, wat ben je toch nog een heerlijk kind!”. O Heer wat vond Tiny haar kleine zusje nog een naïef kind, verrukkelijk gewoon!

Jeannine leerde lachen; iedereen vond dat leuk. En dat kind maar

lachen, en maar lachen! Tanja ervoer dit als een uiting waaruit bleek dat dat vrouwelijke wezen de mensen nu al begon in te palmen. Toen werd Tanja vreselijk jaloers. Jaloezie is een negatief gevoel – zoals ook je minderwaardig voelen een negatief gevoel is waar je je erg ongelukkig bij voelt. Het ongelukkigst voelde Tanja zich al met al toch op school. Elke dag was ze bang als ze naar school moest want daar was De Drom. Altijd zat hij haar dwars. Slaan deed hij haar niet meer maar ook zonder dat te doen kon hij haar kwellen en dat deed hij dan ook. Altijd moest Tanja het verduren, had hij iets op haar aan te merken; en o, zo minachtend als De Drom steeds over haar praatte. Vreselijk! Daar stond hij dan voor de klas, met een meewarig lachje, een schrift inkijkend. Hoofdschuddend zei hij:

“Nou ik hoef niet te raden welk genie hier bezig is geweest”. En de hele klas grinnikte, veelbetekenend. Ze wisten precies wie er bedoeld werd. Tanja, voelend hoe iedereen naar haar keek, het gegrinnik horend, keek strak en kleintjes omlaag naar beneden naar het hout van het tafelblad.

Tanja voelt zich te schande gemaakt en dat is alle gevoel in haar. Ze hoort hoe de man met de bochel een snuivend geluid maakt. Hij loopt naar haar toe. Zijn prikoogjes doorpriemen Tanja die hem nu panisch aankijkt. Dan valt van grote hoogte met een klets het schrift op de bank.

“Je hebt een twee!”, roept hij om, “Altijd nog honderd procent meer dan een één!”. Iedereen lacht.

Zo werd dan het kleine beetje zelfgevoel en een zekere vaardigheid in rekenen die meneer Pieterse Tanja gegeven had, haar door De Drom weer ontnomen en zelfs in het tegendeel omgezet, met als gevolg dat Tanja’s gevoelsleven tenslotte definitief overwoekerd geworden is door een heus en onvervalst minderwaardigheidscomplex, en dat ze een aantal types rekensommetje nooit heeft leren maken. De Drom maakte voor Tanja het schoolgaan tot een hel. Gelukkig schijnt in elk duister wel een puntje licht. Zoals Solzjenitsyn zelfs in de slechtste mens nog wel een sprankje goeds en in de beste mens nog een restje slechts signaleert, zo herbergt ook de gelukkigste levensfase alweer de kiemen van de droefheid en is er tijdens het vreselijkste lijden immer een zilversprankseltje uitzicht op betere tijden waarneembaar (tot ook de laatste hoop werkelijk gesmoord wordt en dan is het afgelopen; dan word je gek of ga je dood). Voor Tanja was er toentertijd een lichtpuntje in de vorm van Roels rug. Roel zat een eindje van haar vandaan maar ze kon zo vanaf een afstand leuk naar hem kijken waarbij ze ervoer zorgde dat het niemand opviel. Ze durfde nooit iets tegen hem te zeggen maar in feite was ze in het geheim al lang verliefd op hem – heel spannend! Roel was niet groot. Wel breed gebouwd. Eigenlijk een beetje te dik maar dat viel niet op doordat hij zo robuust van postuur was. Krullend haar, middelblond. Hij had wel een beetje

een stuurs gezicht dat tevens ook verlegen leek. Tanja wist precies hoe Roel eruitzag, en ze dacht heel vaak aan hem maar ze sprak met niemand over haar verliefdheid, ook niet met haar vader, waarmee ze toch altijd honderd-uit babbelde maar dan had ze het altijd over de dingetjes van alledag, bijvoorbeeld over een hondje dat ze gezien had, of over touwtjespringen, of over het gegeven dat ze niet van cola hield. Soms zei ze ook nog wel iets over De Drom maar meestal sprak ze daar niet over. En echt diepgaand praten, nee, dat deed ze met niemand, ook niet met Pa. O, ze was lief voor haar vader, ze bewonderde hem enorm en als ze bij hem op schoot zag sloeg ze haar arm om zijn nek en kriebelde ze met haar handjes in zijn nekhaartjes. Ook deden ze vaak spelletjes, scrabbelden ze, en losten ze eendachtig kruiswoordpuzzels op. Maar samen echt praten, wezenlijk communiceren, dat deden ze nooit.

Tanja vereerde Pa, en hij was altijd heel lief voor haar. Maar hij was niet trots op Tanja, en dat voelde ze heel sterk. Soms hielp hij haar met de sommen die ze voor school moest maken, probeerde haar de diverse trucjes van het rekenen uit te leggen maar dat werd iedere keer opnieuw een fiasco waarbij Pa tenslotte kwaad werd, en ongeduldig, omdat Tanja het steeds weer verkeerd deed, en dan huilde Tanja en begreep ze er helemaal niets meer van – ze was dan alleen nog maar zenuwachtig en angstig. Maar op Tiny was Pa zo trots als een pauw want die had vroeger altijd heel goede cijfers gehaald op school en ze kon zo verstandig praten, en ze was zo flink en wist van aanpakken. En nou had ze zo'n lief baby'tje gekregen.

Ach, Pa wist misschien ook niet hoezeer Tanja hem adoreerde, hoe ze aan hem hing, hoe ze aan hem gebonden was. Hij was nu immers dermate gelukkig met zijn kleindochtertje dat hij daardoor wat minder goed in staat was op te merken wat er in Tanja omging. Hij was altijd al dol geweest op kleine kinderen, die vond hij schattig, vooral kleine meisjes, daar was hij altijd helemaal weg van. Hij stortte zich gewoon op Jeannine, hij praatte met haar, en noemde haar "Mijn kleine lieve meidje". Tanja heeft het allemaal gezien en tot in de details geregistreerd. Hij ging steeds naar Jeannine toe om te kijken hoe ze in de wieg lag. Hij ging steeds naar haar lachen. Hij was zo gelukkig met haar. Hij zei:

"Ooo, wat ligt ze daar nou toch mooi, zo'n mooi kindje van Opa, hallo Jeanninetje, lief klein meidje van me".

Als Pa erbij was, deed Tanja altijd net of ze het allemaal ook heel leuk vond, nam ze Jeannine ook op schoot. Maar ze werd in het algemeen wat stiller dan ze vroeger geweest was. De babbeltjes van Tanja stierven een beetje uit.

Toen probeerde Tanja zich een keer bij Pa te uiten. Pa en zij hadden nooit wezenlijk met elkaar gepraat maar nu probeerde Tanja het. Doch Pa zei:

"Nou moet je je niet gaan aanstellen, je bent nu groot!".

In feite vond Tanja Pa alleen maar zielig omdat hij zich zo liet inpalmen. Ze begreep ook wel dat Jeannine alles had wat ze zelf niet had: Jeannine had krulletjes en Tanja had geen krulletjes, en Jeannine had geen bril en Tanja wel. Mam, daar verwachtte Tanja toch niet veel van, dat kon Tanja niet veel schelen. Maar ze vereerde Pa, kon ook niet kwaad op hem zijn. Ze kon niet boos op hem worden, omdat hij altijd zo lief was. Maarja, al die jaren al was ze het lievelingetje van hem, en nu ineens niet meer, dat moet je niet vergeten. *Jeannine* deed dat, *zij* trok hem naar zich toe, zo klein als ze was. Ze wond Pa gewoon om haar pink. Als ze lachte deed ze dat alleen maar om door hem schattig gevonden te worden. Pa was alleen maar een zielige robot, dat hij zich zo liet bedotten. Tanja kon Jeannine niet uitstaan.

Tanja werd gewoon bezeten.

Waarom?

Er was aandacht voor Jeannine, niet voor Tanja.

Waarvan?

HÁÁT natuurlijk. Ze kon dat kind wel wat doen, ja. Tanja heeft aandacht nodig. En als ze geen aandacht krijgt dan eist ze aandacht. Ze was niet kwaad op Pa, ze wou hem alleen maar toch nog zoveel mogelijk naar zich laten kijken. Maar dat lukte niet zo erg. Maar ze durfde het ook niet al te openlijk te doen, ze durfde zich niet uit te spreken, ze wou niet aanstellerig gevonden worden, ze dacht dat het vreselijk was dat ze jaloers was, ze begreep dat Pa daar kwaad om zou worden. Ze werd wat stiller.

Al die jaren was ze het lievelingetje van hem geweest, en nu ineens niet meer, dat moet je niet vergeten. Maar als ze zich uitte zei hij:

“Nou moet je je niet gaan aanstellen, je bent nou groot!”. Alles werd haar afgenomen wat ze al die jaren gehad had. Ze voelde *HAAT*. Ze kreeg wilde dromen van Jeannine van het balkon gooien, helemaal niet zielig hoor, ze wou juist dat Jeannine dood viel. En ze droomde van brand, dat ze er zelf nog net uitkwam, maar dat Jeannine lekker verbrandde. Ze wou Jeannines gezicht verminken, en dan met een mes overal sneden in maken, zodat ze later heel lelijk zou zijn. Bezeten was Tanja, en dat zou ze blijven ook, haar hele verdere leven. Ze werd wat piekeriger. Niemand schonk er aandacht aan.

Op een vrijdagavond gingen Sep en Tiny op bezoek bij vrienden. Vroeger had zoiets altijd zomaar gekund, maar nu ze Jeannine hadden moest er natuurlijk eerst een babysit gevonden worden eer ze konden uitgaan. Ze hadden Tanja gevraagd en die had het wel willen doen.

Daar zat Tanja dan te babysitten. Alleen. Jeannine sliep. Tanja ging plaatjes draaien, ze danste op de muziek. Na een tijdje had ze geen zin meer in plaatjes draaien en ging ze lezen maar ze kende deze *Libelle* al. Daarom ging ze op zoek en doorzocht ze het huis, hopen dat er vieze boekjes waren. Ze vond er inderdaad één. Daar begon ze in te lezen en

ze kreeg trek in iets lekkers. Er was een zakje chips en er was limonade voor haar, die ze dankte aan Tiny's goede zorgen. Het waren vieze en goedkope rot chips en het was vieze en goedkope rot limonade. Zou er niets beters zijn? Ze baalde van de goedkope rot chips en de goedkope rot limonade. Ze ging overal snuisteren in de kasten en zo of er nog wat bikken was. Maar er waren alleen bonbonnetjes. Tanja hield niet van bonbonnetjes; toch proefde ze er eentje maar hij was helemaal niet lekker. Goedkope en vieze bonbonnetjes waren het. Ze nam het boekje weer ter hand. Ze las hoe hij zijn hand op haar dij legde. Daar zat ze met rode koontjes te lezen, bij elk gerucht opvliegend, bang dat Sep en Tiny onverwacht vroeger thuis zouden komen. Na een poosje ging ze naar Jeannine kijken. Die sliep rustig. Tanja deed het licht aan en riep zachtjes:

“Jeannine, oehoe word eens wakker, joehoe, Jeanninetje, hallo klein lief meidje, tietietietie, word eens wakker, joehoe, ikke, ikke, tante Tanja, hallo lief klein meidje van me...”. Suffig deed Jeannine haar ogen open. Tanja lachte tegen haar en deed lief. Ze streelde Jeannine met een vinger over haar zachte fluwelige wangetje. Wat voelde dat wonderbaarlijk zacht! Eerst deed Tanja heel lief maar ineens, toen ze Jeannines vertrouwen gewonnen had, deed ze heel raar. O, wat heeft ze toch een akelige dingen gedaan, daar word je gewoon wee van als je eraan denkt. Ze trok een rare bek tegen Jeannine, met dat expressieve gezicht van haar. Een heel scala lelijke bekken begon ze te trekken en Jeannine schrok en dat vond Tanja ergens ook wel zielig maar ze ging er toch mee door. Jeannine bleef gefascineerd met grote ogen liggen kijken hoe Tanja griezelige bekken trok. Toen dook Tanja in elkaar naast de wand van het kinderbedje, even wachtte ze stilletjes en daar sprong ze onverwacht tevoorschijn met haar tong ver uitgestoken en met gril wijd opengesperde vreselijke ogen, en brullend van:

“Bwoehèèèè!”. Jeannine zette het gierend op een huilen – heel erg huilde ze, héél erg; verschrikkelijk zielig en bang.

Maar Tanja's haat was zó groot; erg is dat, hè?

Want iedereen vond Jeannine lief.

Tanja wist precies wat ze deed. Ze deed Jeannine verder ook niets definities aan. Ze wist juist precies wat ze deed. Ja, want ze durfde niet verder te gaan. Tanja was bang dat als ze Jeannine te erg zou slaan of zo, of al te hard knijpen, dat iemand de blauwe plekken zou zien. Ze wou natuurlijk niet dat iemand het te weten kwam. Daarom ging ze niet verder maar ze ging wel tot het uiterste wat ze kón doen, hoor. Héél erg, héél erg deed Tanja. Om Jeannine schrik aan te jagen. Maar ze kon haar niet krabben of met een mes snijden of zo, omdat ze niet wilde dat 't uit zou komen. Ze had trouwens geeneens nagels. Ze was misschien ook wel een beetje bang dat ze té ver zou gaan. Maar door elkaar rammelen ging natuurlijk wel en dat deed ze dan ook. En in Jeannines wangen knijpen en in haar armen, dat deed ze ook. En Jeannine huilde tot ze zowat in een kramp lag.

Tanja pakte Jeannine bij het velletje van haar arm en draaide het om, flink hard. Ze had geen nagels om te prikken (er was een snoepwinkeltje en dat was zo akelig, daar was een verdikking bij de rand van de toonbank. Dan kon Tanja de dubbeltjes en kwartjes niet pakken met haar nagels, want ze had geen nagels en dan schutterde ze altijd zo terwijl ze voelde dat iedereen naar haar vies afgebeten vingernagels keek).

Het was niet de eerste keer dat Tanja Jeannine mishandelde. Het was ook niet de laatste keer. Tanja is zeer lang in dit gedragspatroon blijven volharden – totdat het niet meer kon omdat Jeannine leerde praten. Toen Jeannine al kon lopen arrangeerde Tanja het bij voorkeur zo dat Jeannine ineens begon te huilen als ze met Tanja alleen in de kamer was en als men dan verschrikt kwam toelopen zei ze dat Jeannine lastig geweest was, overal aan had gezeten en dat ze haar door elkaar gerammeld had voor straf. Als Tiny er was kreeg Jeannine dan nog eens extra op haar kop maar met Mam werkte het niet zo en met Sep ging het helemaal verkeerd want die werd dan juist kwaad op Tanja en zei dat ze zich niet met de opvoeding van Jeannine hoefde te bemoeien. Tanja haatte Sep met alle haat die ze bezat vanwege zijn laatdunkende houding jegens haar. O, het was zo'n treiterkop!

Die nacht lag Tanja wakker in het logeerkamertje bij Sep en Tiny in huis. Sep en Tiny waren in hun slaapkamer. Tanja hoorde de geluiden en ze begreep wel wat het was dat zich voltrok. Dat vond ze enorm onaangenaam. Ze was jaloers omdat zijzelf alleen was. Ze vond het ook een smerig idee. Ze hoorde Tiny steunende geluiden maken. Ze hoorde de geluiden die het bed maakte.

Ze wou niet luisteren. Ze vond het verschrikkelijk. Ze was zo jaloers. Ze trok de dekens over haar oren. Ze dacht aan Roel. De volgende dag piepten Tanja's longen heel erg en deed het flink pijn binnen in haar. Dat kwam door de wollen deken en Tiny wist best dat Tanja daar niet tegen kon maar toch kreeg Tanja telkens weer wollen dekens om onder te slapen als ze bij Sep en Tiny logeerde.

Maar nadat Tanja die morgen opgestaan was bleek tot haar grote genoegen dat Sep zich opmaakte om te gaan vissen. Vóór hij ging zei hij tegen Tanja, die in het kinderstoeltje zat dat Tiny en hij voor een prikkie hadden weten over te nemen van kennissen en dat voor Jeannine bestemd was als die groot genoeg zou zijn om te zitten, dat Tanja op moet passen dat ze niet vast kwam te zitten met haar dikke kont.

Tanja zat te peinzen. Ze dacht aan Mam. Mam was eigenlijk toch heel anders dan Pa. Weliswaar sprak Mam ook nooit ergens over en leek het voor een buitenstaander net of ze niet eens wist dat "het" bestond. Maar als Tanja zich in de keuken stond te wassen liep Mam gewoon in en uit. Ook was het zo dat Mam het heel gewoon vond zich uit te kleden om zich te wassen als Tanja erbij was. Maar sinds Tanja wist

hoe vies het gegaan was bij haar geboorte kon ze niet meer naar Mam kijken, dat wil zeggen niet onder haar gordel. Mams borsten vond Tanja niet erg, maar dat zwarte harige...

En het was niet dan met de grootste walging dat Tanja eraan denken kon dat ze uit ... tevoorschijn gekomen was, dat zij, Tanja zelf, daar tussen die benen gezeten had, dat ze "dáár" uit afkomstig was. O, nee, dat kón niet waar zijn... Ze wilde graag geloven dat het niet zo was maar Tiny had er wel voor gezorgd dat Tanja er niet onderuit kon. Onze Tanja, met die ongebreidelde fantasie van haar waarmee zij alles altijd direct transformeerde naar levendige kleurrijke voorstellingen, *walgde* van de wijze waarop zij ter wereld gekomen was.

En Tiny kon nog zo vaak zeggen dat het toch zo mooi was – Tanja bleef er halsstarrig van walgen. Ze vond het walgelijk, smerig, vies, vies, vies, ze huiverde en griezelde van afkeer van dat gebeuren, ze wou er niets mee te maken hebben, ze wilde er helemaal niets van weten.

Tanja was stilletjes en ze keek heel ernstig. Haar neusje was spits, en haar mondje een klein boogje dat stil gesloten bleef, en haar ogen keken ernstig door de dikke brilleglazen. Een kort witblond pony-kopje had ze. Klein ernstig mondje. Tiny was aan het afstoffen.

"Ik krijg toch nooit een jongen want ik ben veel te lelijk." Tiny, verbaasd, geschrokken, verontrust, zei geërgerd:

"Zeg, hou eens op!"

"Ik ben zo lelijk, Tiny... Ik kan geen vriendjes krijgen!"

"Nou, als je zo mal gaat doen ga je maar weg. Gezellige logé ben jij. Je moet ook altijd zo mal doen. Mam heeft toch wel gelijk hoor, jij hebt ook altijd wat, - altijd wat nieuws en nooit wat goeds."

-Jaja, dat is ook zo-, dacht Tanja. Ze was weliswaar teleurgesteld maar begreep toch dat ze weer eens aan het zeuren was, en lastig. Ze begreep wel dat ze lastig en raar was, chagrijnig en aanstellerig en zo. Een lastig en raar kind.

"Nou ja, ik wil je wat vertellen. Maar je mag het niet tegen Mam zeggen! Maar er is een jongen... hihhi. Hij weet er niks van hoor. Maar het is een hele leuke jongen."

"Ben je verliefd Tanja! Maar dat is hartstikke leuk, hahaha. Vertel eens, hoe heet-ie?", lachte Tiny.

"Misschien ken je hem wel? Hij woont in de Melkwegweg. Roel Koopmans. Leuke naam hè: Roel! Maar je mag het niet verder vertellen hoor, tegen niemand." Tanja zat nu te trillen, zo enerverend vond ze het, haar diepe geheim te openbaren. Ze was rood aangelopen. Ze vond het heerlijk, over haar liefde te praten. Ook was ze wee-angstig, zenuwachtig.

Tiny kende die mensen van Koopmans wel zo'n beetje. Achterbuurtmensen waren het.

"Ach meid, dat kan je toch niet menen, zulke achterbuurtmensen.

Dat is toch geen geschikt soort mensen om mee om te gaan! Niet dat ik op ze neerkijk maar die man is niet eens zijn eigen vader!”

Beiden zwegen nu even. Tiny dacht koortsachtig na; er was sprake van een noodsituatie, dat begreep ze wel. Moest je dat koppige smoeltje van die Tanja nou eens zien. Ze kende het karakter van haar kleine zusje wel zo'n beetje. Dit ging helemaal mis!

Tanja bleef zwijgen, ze zat met haar koppigheidsgezichtje op.

“Tanja, geloof me, het is voor je eigen bestwil maar geloof me, het is beter voor je, ik wil dat je die jongen uit je hoofd zet. Word nou maar verliefd op iemand anders, maar vergeet die Roel. Alles beter dan dat!”

Tanja, nu helemaal knalrood geworden, protesteerde:

“Maar het is een hartstikke leuke jongen, hij...”

“Joh hou op. Zoek maar een ander uit. Jongens genoeg op de wereld! Trouwens, Mam zou het toch nooit goed vinden als je met die jongen omging.”

“Je zegt het niet tegen Mam!”

“Nou, ik weet het nog niet. Je bent nog zo groen en onervaren, het zou voor je bestwil veel beter zijn als ze je een beetje in de gaten zou houden. En aan Pa heb je sowieso niets.”

“Niet tegen Pa zeggen!”, fluisterde Tanja met grote ogen die flikkerden en straalden van emotie. Paniek!

“Nee Tanja, dat zal ik niet doen maar wél ga ik dit absoluut tegen Mam zeggen. Dit is iets wat ze moet weten; het spijt me maar het gaat echt niet anders, het is voor je eigen bestwil.” Haar overwicht voelend, nam Tiny haar kleine zusje meewarig op.

“Nee...”, zei Tanja woedend en wanhopig.

“Ja!”

Voor ze wisten wat er gebeurde besprong Tanja Tiny, en draaide een arm om, allebei brulden ze en Tanja sjarde en worstelde, en ze wrong aan Tiny's ledematen totdat ze een “krak” voelde en hoorde; op hetzelfde moment gaf er iets mee en ging er iets stuk. Tiny, flauw gevallen, gleed op de grond, Jeannine in haar box, wakker geworden, kreet erbarmelijk. Zo is het in zijn werk gegaan dat Tanja Tiny's arm gebroken heeft. Maar Tiny heeft niemand verteld wat er gebeurd is. Ze verklaarde haar gebroken arm aan de mensen door te zeggen dat ze zich verstart had op de onderste tree van de trap waardoor ze voorover gevallen was.

En Tiny gaf Mam enige dagen later het dringende advies, Tanja in de gaten te houden opdat deze niet op een kwade dag met één of andere armoedige achterbuurtjongen zou komen aanzetten. Het kwetste Tiny zeer dat Mam bij die gelegenheid begon te lachen.

“Tiny, hahaha, Tanja is pas twaalf jaar! Waar maak je je druk over, wat een idee!”, schaterlachte Mam. Tiny begreep zichzelf niet meer toen ze die nacht in bed, wakker liggend vanwege de pijn in haar arm, ineens begon te huilen, net of haar zenuwen haar de baas werden – zij, Tiny, de onervarde ex-verpleegster ging ineens ten onder in een

huilbui!

Toen heeft Tanja Roel leren kennen op de vijver. Het was winter. De langgerekte vijver in de straat waar Tanja woonde was dichtgevroren. En Tanja, die verdomd goed kon schaatsen met die krachtige beentjes van haar, deed zich op een woensdagmiddag de schaatsen onder en daar ontwaarde ze tot haar verrassing een eindje verderop op het ijs een welbekende gedaante welke ze uit duizenden herkend zou hebben. Hij stond een heel eind verderop op het ijs maar ze twijfelde niet. Ze wist het: dat was de robuuste rug van Roel. Roel, die altijd nogal stug deed maar die toch diep in zich verborgen zo iets zachts en verlegens over zich had als hij glimlachte – zo lief vond Tanja hem dan. Haar hart klopte terwijl ze voorzichtig overeind kwam na haar schaatsen ondergebonden te hebben. Ze schaatste zijn richting uit maar juist toen begon hij ook te schaatsen. Tjee hij kon het goed zeg! Met een soort van trots gevoel van waardering keek ze hoe hij reed. Maar ze wist wat ze zelf waard was op dit gebied. Een zeldzaam gevoel bruiste in haar hart: zelfvertrouwen.

Tanja ging zijn aandacht trekken, want ze hoopte dat hij met haar samen wilde schaatsen. Telkens als er jongens en meisjes in een groepje wat stonden te praten waar hij ook bij stond, ging Tanja er ook bij staan. En dan zei ze ook wel eens wat tegen hem.

Dan weer schaatste ze er dapper op los. Ze kon goed schaatsen en op een gegeven moment kreeg ze hem zo ver, en wou hij wel met haar rijden, en ze reden met de armen om elkaar heen, op initiatief van Tanja. Tegen het eind van die middag was het aan tussen hen aangezien Tanja met hem mee naar huis liep. Hij liep naast zijn fiets. Tanja was niet op de fiets. Hij woonde in een heel klein huisje (een “arbeiderswoning” wordt zo’n huisje wel genoemd). Tanja zei onvervaard, want zo was ze nu eenmaal:

“Zal ik je morgen voor school komen ophalen van huis?”. Dat was goed. Toen was het dus aan tussen hen en dit dient geheel aan Tanja’s doortastende ondernemingslust toegeschreven te worden aangezien zij tot elke stap die hen tot elkaar gebracht had het initiatief genomen had. Op school was het algauw algemeen bekend: Tanja en Roel gingen met elkaar.

Voortaan gingen ze elke dag samen naar school. En na school liep Tanja weer met Roel mee naar zijn huis.

Vaak kwam ze ook bij hem binnen, waar hij woonde. Ze maakte kennis met de ouders van Roel en met zijn oma. Zijn moeder was mager en een beetje ordinair, vond Tanja. Maar ze was wel aardig. Ze had een speciaal gevoel voor humor dat veroorzaakte dat ze steeds baby-foto’s van Roel aan Tanja liet zien, vooral die waarop hij zonder kleren aan te zien was. Dat vond Mevrouw Koopmans leuk, het werkte op haar lachspieren en dan maakte ze grapjes en zei ze:

“Ach kijk eens wat een leuk jongetje het toen was, hihhi”. Dat was zo

haar gevoel voor humor. Roel stoorde zich niet aan zijn moeder met haar grapjes. Meestal gingen Tanja en hij ieder voor zichzelf trouwens hun eigen gang zonder zich veel met elkaar te bemoeien. Roel ging bij voorkeur aan de etenstafel zitten om wat te lezen. Hij hield erg van de avonturen van Asterix; evenwel, tot zijn verdriet vond Tanja deze helemaal niet leuk. Ze begreep werkelijk niet wat hij eraan vond, deelde ze hem mede. Doch ze liet hem maar wat lezen, als hij daar nou zin in had, en zelf had ze dankzij de aanwezigheid van de overige huisgenoten aanspraak genoeg. Deze huisgenoten, dat waren Roels moeder (over haar hebben we het zoëven dus al gehad), voorts Roels oma die eigenlijk in een klein huisje een eindje verderop woonde maar meestal in Roels huis rondhing, en dan nog zijn vader die evenwel niet echt zijn vader was. Hoe dat in elkaar zat vertelde oma Tanja eens in een vertrouwelijk gesprek onder vier ogen waarbij het zelfs zover kwam dat oma een oude krant tevoorschijn haalde. Dat was een oude krant die oma speciaal bewaard had want er stond een artikeltje in dat geheel gewijd was aan Roels échte vader. Het artikeltje meldde hoe de dader van die-en-die inbraak gepakt was, hij had al bekend en het betrof een zekere A.K. uit A...m.

“Dat is Roels vader”, zei oma, “Hij heeft toen nog een hele tijd in het gevang gezeten. Mijn dochter heeft vroeger omgang met hem gehad en daar is Roel nou van, snap je wel?”

Die oma was best aardig hoor alleen wel een beetje een “asociaal type”. Zo ging ze altijd naar het Leger des Heils om er kleren te kopen die ze vermaakte tot ze haar goed zaten en dan had oma weer nieuwe kleren! Maar daar was Tanja toch wel een beetje vies van.

Over Roels niet-echte vader kunnen we nog opmerken dat het een kereltje was met een soort vossengezicht en dat hij van schuine bakken hield en dat hij bulderend lachte als hij er één verteld had. Roel zelf was een stille stugge jongen. Feitelijk bemoeide hij zich helemaal niet met mensen, ook niet met Tanja. Soms speelden Roel en Tanja wel eens Monopoly maar intiemer verkeerden zij niet met elkaar. Toch hadden ze het erg gezellig met z'n tweetjes. Er was een diep weggeborgen en nooit uitgesproken maar erg sterk gevoel van kameraadschappelijke verstandhouding tussen hen. Ze vormden een paar.

Tanja, die wel van een babbeltje hield, vond weliswaar dat Roel ontzettend stil was maar dat stoorde haar toch niet in haar gevoelens. En de enkele keren dat zijn verlegen lieve glimlach zijn gezicht verlichtte gloeide haar hart van het verlangen zijn hoofd koesterend tegen haar borst te drukken. Zover is het echter nooit gekomen. Het is zelfs nooit waar dan ook toe gekomen tussen die twee. Tanja had derhalve grote bewondering voor Roel omdat hij geen enkele poging deed eens een kusje van haar te stelen. Dat vond ze geweldig van hem!, en heel spannend, waarvan Roel zich uiteraard in het geheel niet bewust was. Als Roel een enthousiaste bui had ging hij over

voetballen praten en omdat Tanja daar geen verstand van had voelde zij zich dan alleen maar stom en ongemakkelijk; ze begreep niets van zijn uiteenzettingen over De Kromme en Cruijffie en wist ze ook absoluut niet te waarderen. En Tanja werd steeds verliefder terwijl ze Roels houding steeds intrigerender ging vinden en ze vroeg zich maar af wanneer dan toch eindelijk de eerste kus tussen hen uitgewisseld zou gaan worden. Want ééns moest het er toch van komen. Toen stelde Roel voor dat ze naar de bioscoop zouden gaan. En door Tanja flitste:

-Nou komt het!-

Daar zaten ze in de bioscoop, naast elkaar in de stoeltjes. Wat vond Tanja dat spannend. Zo in het donker naast Roel te zitten, in de bioscoop. Tanja wist uit de boeken dat dit de bij uitstek voorbeschikte situatie is waarin jongens tot kusjes komen – en tot wat al niet komen jongens dan als ze zo in het donker naast je zitten. Tanja zat met van die speciale kriebels in haar buik te wachten op de dingen die komen gingen. Ze zagen een tekenfilm die over de avonturen van Asterix en Obelix ging. Tanja vond de Franse opgewonden stemmetjes wel grappig. Ook Roel had het reuze naar zijn zin en zat dan ook te grinniken. Herhaaldelijk vroeg hij Tanja of ze het nou niet leuk vond. En hij zat steeds te grinniken en toen de film afgelopen was was dat ijskoud het enige geweest wat hij gedaan had, hetgeen Tanja toch wel even als een vreselijke teleurstelling ervaren heeft en zo kwam zij die middag gedesillusioneerd thuis. Daar trof ze niemand aan. Ze liep Frits' kamer binnen. Ze dacht eraan hoe graag zij in die kamer haar intrek had willen nemen toen Tiny uit huis ging. Zou Frits ook vieze boekjes hebben? Ze zocht maar vond niets (bij een andere gelegenheid heeft ze eens in Frits' tas, die hij bijna altijd bij zich had, tijdschriften gevonden met stomme namen zoals *Tuk* en *Rosie*, waarin vieze plaatjes stonden die ze verbijsterd bekeken heeft. Nog nooit had ze zoiets gezien. Er ging toen een wereld voor haar open! Hierbij vergeleken waren de boekjes die ze bij Sep en Tiny gelezen had niets). Ze doorsnuffelde een uniformjasje dat in de kast hing. Ze vond een blaadje papier dat zeker uit een aantekeningenboekje of zo gescheurd was. In Frits' handschrift stond er te lezen:

“Een Arabier uit Caïro, die stuurde zijn kwakkie per giro”.

In één van de zijvakken van het politiejasje vond Tanja een pakje met een soort van ballonnetjes erin. Ze blies er één een eindje op en liet het weer leeglopen. Ze stopte het maar weer terug in het pakje. Ze kon zich niet goed indenken wat Frits nou met ballonnetjes moest. Als ze aan Tiny's wijze lessen gedacht had was ze er wellicht op gekomen maar het drong niet tot haar door, welk doel het was dat de ballonnetjes dienden.

Bedrukt slenterde ze de huiskamer in. Ze ging voor het raam naar buiten staan staren. Ze stond een tijdlang stilletjes maar wat. Ze zag musjes in een boom. Die vertederen haar en brachten weer wat gevoel

in Tanja's lichaam terug. Ze dacht aan De Drom. Die had haar vanmorgen voor de klas laten komen om haar te overhoren:

“Tanja kom jij maar eens voor de klas. Ja, het is dat het moet hoor, ik zie er ook niet veel heil in, maar ik behoor nu eenmaal iedereen een eerlijke kans te geven, zelfs jou”. Dat had hij gezegd. Altijd deed hij zo gemeen tegen haar. Vreselijk was het geweest daar voor de klas te moeten staan. Ze had helemaal niets gezegd. Helemaal niets! Ze had alleen maar staan wiebelen, steeds maar door van het ene been op het andere met haar handen op haar rug. Met haar hoofd gebogen had ze de grond bestudeerd. En maar wiebelen – en soms ineens giechelen! Ze had niet eens gehoord wat die akelige man allemaal tegen haar zei, die man met zijn strenge kop en zijn nare achterover gekamde haar en zijn priemende oogjes met de angstaanjagende verticale rimpel ertussen. Nee, dan was meneer Pieterse heel wat aardiger geweest. Maar die zou haar intussen ook wel zijn gaan minachten, dacht Tanja, als hij hoorde dat ze zulke slechte cijfers voor rekenen haalde. Laatst had ze zelfs een 1 voor rekenen gehad. Ze trilde ineens. Wat was ze toch bang voor die man met zijn strenge kop!

Maar hier willen wij toch aanmelden dat eenieder zo zijn achtergronden heeft. En een “Drom” te moeten zijn valt zwaar. Een jaar later, toen Tanja al op de MAVO zat, hoorde ze dat De Drom gek geworden was. Hij was de raarste dingen gaan doen en daarna had hij geen les meer mogen geven. Aldus maakt ieder het zijne mee. Raar toch, deze wereld waarin zich zoveel afspeelt. Maar toen zat Tanja al op de MAVO en zover zijn we nog niet. Eerst moeten we bijvoorbeeld nog vertellen van het laatste schoolreisje dat Tanja op de Lagere School meegemaakt heeft. O ja, en hoe het met de relatie met Roel verder gegaan is, dat moet u ook nog weten.

Tanja stond op Roel te wachten na school want zij had het laatste uur handwerken gehad (bah!) en hij handenarbeid – daardoor waren ze gescheiden geworden en hadden ze niet bij elkaar in één klaslokaal kunnen zitten. Tanja was eerder buiten dan Roel en zo stond ze op hem te wachten. Ze was niet alleen, ze stond wat te praten met een ander meisje uit haar klas. Grinnikend zei iemand tegen Tanja:

“Ik zou maar niet op Roel wachten hoor, want die komt voorlopig nog niet, die zit met Annette te vrijen in de werkhoeck”. De “werkhoeck”, moet u weten, dat was een soort van hal ergens in een dode hoek van het schoolgebouw waar wat tafels en stoelen stonden. Daar kon je dan werken in de pauze of tussen de middag als je niet naar buiten wou, of je moest daar je strafwerk maken als je uit de klas was gestuurd.

Intussen wist Tanja uiteraard niet wat ze hoorde! Roel in de werkhoeck vrijen met Annette? Ja, die was ook veel leuker dan zijzelf, dat begreep ze wel.

Verbijsterd staaarde ze naar het groepje jongens die haar welwillend bezagen.

“Ik heb het ook gezien hoor”, zei één van hen. Dus het was echt waar.

Tanja schaamde zich dat ze moest huilen, daarom liep ze gauw weg. Ze wist niet goed wat ze nou doen moest, of waar ze naartoe wilde maar ze liep automatisch naar huis. Het meisje waar ze mee had staan praten had erg met haar te doen en liep met haar mee. Tanja liep maar stilletjes wat in zichzelf te snikken. Zonder het meisje te groeten, ze keek haar alleen nog even aan met betraande grote ogen achter een bril met heel dikke glazen, ging Tanja het portiek in. Ze liet de portiekdeur openstaan. Gelukkig was Mam niet thuis. Nou kon ze tenminste echt gaan huilen. Pukkie was in de hal en ze ging bij hem op de grond liggen. Toen overmande het verdriet haar. En ze hilde, vreselijk gewoon. Ze kón niet meer van verdriet. Pukkie ging, een beetje geschrokken, in de huiskamer liggen zonder dat Tanja het merkte. Ze hilde haar hart uit haar lijf totdat ze de sleutel in het slot hoorde. O wat vreselijk. Ze voelde zich heel schuldig want ze wist dat Mam er een hekel aan had als ze hilde, maar ze kon zo gauw niet ophouden. Met een verwrongen gezicht waar de wanhoop van afstraalde en dat onder de tranen zat keek Tanja op. Het was Carla die binnenkwam, en Wim kwam achter haar aan. Ze hadden Tanja zo horen huilen en nu kwamen ze kijken wat er was. Ach maar hoe hadden ze Tanja dan kunnen troosten.

“Het is uit met Roel!”, stiet Tanja eruit, en haar kreet sneed Carla door hart en ziel. Wim lachte eens, hetgeen bemoedigend bedoeld was, en zei:

“Daar moet je niet zo zwaar aan tillen man, je moet maar zo denken: jongens genoeg. Jongens: daarvan zijn er geen handvol maar een land vol”. Tanja voelde zich toen wel wat belachelijk, dat ze zo op de grond lag te huilen, en ging overeind zitten. Carla begon Tanja over haar rug te wrijven, zachtjes dingen zeggend met haar warme lieve stem.

“Toe maar hoor, huil maar zoveel als je wilt... wat verschrikkelijk voor je wat er gebeurd is, hoe kan dat nou ineens hè, zomaar ineens... wat zal je je vreselijk voelen... ooit, ooit, ooit zal dit verdriet overgaan... ooit zal je gelukkig worden... maar nou mag je huilen zoveel je wilt hoor...” Liefdevol wreef Carla Tanja een tijdlang over haar rug, tot Tanja een beetje tot bedaren gekomen was, daarna lieten Carla en Wim haar alleen. Een uurtje later kwam Mam thuis. Tanja wilde haar verdriet uiten maar zodra Mam begrepen had wat er gebeurd was viel ze haar dochter bot in de reden:

“Dat is anders helemaal niet erg! Maak er nou maar niet zo’n drama van, zo vreselijk is het niet dat je bij die jongen weg bent, hij paste helemaal niet bij jou. Toe, hou eens op met dat gegrien! O waarom heb ik toch zo’n sentimentele dochter. Hou op met dat gejack!”. Mams woorden beukten op Tanja in en in een opwelling strekte ze haar armen naar haar moeder uit, bevangen door een impuls van met haar hoofd tegen Mams borst te willen schuilen. Een sterke hunkering doortrok haar om dicht tegen Mams lieve veilige lichaam aan te kruipen en dan godzalig uit te huilen. Mam duwde Tanja bruusk en

afkerig van zich af, ze hield nou eenmaal niet van sentimenteel gedoe. Harde handen had Mam!

De volgende dag, op school, was Tanja er alles aan gelegen dat Roel niet zou merken dat het haar iets schelen kon. Ze negeerde hem dus straal; met uitdagend geheven kinnetje keek ze langs hem heen of hij niet bestond en nooit bestaan had. Zo was het dus uit.

Na een paar dagen ging Tanja weliswaar twijfelen. Hij deed zo stug, helemaal niet schuld bewust maar juist hooghartig-gegriefd. En eigenlijk merkte Tanja er niets van dat hij iets had met Annette, hoe zeer Tanja hen tweeën ook in de gaten hield. Zodoende kwam ze op het idee het eens met hem uit te praten. Dit idee liet haar niet meer los en op een woensdagmiddag begaf ze zich naar zijn huis. Roels moeder deed na Tanja's aanbellen open, en keek bevreemd naar degene die daar ineens stond, en zei niets.

“Is Roel ook thuis”, zei Tanja zo gewoon mogelijk.

“Ik zal hem even roepen.”

Toen verscheen Roel in de deuropening. Even wierp hij een korte blik op Tanja, daarna keek hij in de verte, langs haar heen. Hij zei geen woord en bleef zwijgen terwijl Tanja alsmaar praatte. Hij zei helemaal niets. Tanja zei dat ze het toch wel uit wou praten maar dat ze gehoord had dat hij met Annette in de werkhoeft had zitten vrijen en dat ze dat echt niet van hem verwacht had.

Ze praatte door: dat ze dat echt niet van hem verwacht had, dat het haar heel erg van hem tegenviel, en ze vroeg hem waarom hij niet eerder had gezegd dat hij Annette leuker vond.

Roel zweeg en keek ondoorgroendelijk. En weer be kroop Tanja de twijfel: was het wel waar wat die jongens gezegd hadden?

Toen begon ze op een andere toon te praten.

“Het kan natuurlijk zijn dat ze me voor de gek gehouden hebben. Maar waarom heb je dan niet gevraagd wat er aan de hand was en waarom ik niet op je gewacht had, dan hadden we het uit kunnen praten.”

Roel antwoordde niet. Hij richtte zijn ogen op Tanja en staarde haar ondoorgroendelijk in het gezicht.

Tanja voelde zich lullig en wanhopig. Het was net een stenen muur waar ze tegen praatte. Ze zei:

“Ja God, als ik je ten onrechte gewantrouwd heb dan bied ik je mijn excuus aan. Maar ik was ook zo overstuur”.

.....

Tanja, die haar hele betoog lang elk ogenblik erop gerekend had dat hij toch eindelijk iets zou zeggen, zweeg tenslotte. Roel keek haar een tijdlang aan en ging toen weer in de verte staren.

Ineens werd Tanja helemaal wanhopig. In een radeloos gebaar hief ze

haar gebalde vuistjes tot aan weerszijden van haar borsten, ze boog iets voorover en kromp wat inéén en met groefjes in haar voorhoofd keek ze naar Roel op.

“Ik *wist* toch ook niet dat het niet waar was,” zei ze verstikt, “ze zeiden het ook zo echt gemeend net of het zo was. Zég nou toch eens iets, dan kunnen we erover praten”.

“Hoe heb jij je nou gevoeld, vertel dat eens? Wat is er in jóu omgegaan?”

Zo ging ze nog een tijdlang door, wanhopig en smekend, en vechtend voor hun beider geluk. Roel keek meestal in de verte, soms keek hij haar nietszeggend aan. Hij deed of ze lucht was.

Toen was Tanja verslagen. Ze huilde bij de open deur en Roel stond daar maar en zei niets. Toevallig kwam Roels oma eraan. Die heeft Tanja meegenomen naar haar huisje. Ze voerde Tanja met zich mee, met een arm om het gebroken meisje heen geslagen. Zo liepen ze langzaam naar oma’s huisje terwijl Tanja alsmaar huilde en het uitsnikte.

“Het is uit, o het is echt uit en nou komt het nooit meer goed, o wat vreselijk, o God hoe kan dat nou, zo ineens, en het komt nooit meer goed, o nee, o nee, o nee, o nee...”

Ze is een tijdje bij oma gebleven om wat op verhaal te komen. Oma zei:

“Ja, het is net zo’n stijfkop als zijn opa. Als die beledigd is komt er ook geen woord meer uit” (opa was trouwens al jaren dood).

Maar er was inderdaad niets meer aan te doen. Het was uit tussen Tanja en Roel en het bleef uit. Tanja werd er op school mee geplaagd, met name door de jongens die dat tegen Tanja gezegd hadden, van dat vrijen in de werkhoek:

“O, is het uit?!”, vroegen de jongens om bij Tanja het zout nog eens in de wonde te strooien.

Tanja is een tijdlang nog wel vrij regelmatig bezoeken aan oma blijven brengen. Maar als ze hoorde dat Roel zou komen ging ze gauw weer weg; toch heeft ze hem daar nog wel eens gezien maar dan liepen ze elkaar gewoon voorbij. Op school keken ze elkaar niet meer aan. Ze hebben zich nooit meer met elkaar bemoeid.

Het is Tanja altijd dwars blijven zitten. Dat ze toch zo voor de gek gehouden is door die jongens, en ze vindt het vreselijk dat ze het nooit heeft kunnen uitpraten met Roel, dat ze niet weet hoe hij zich gevoeld heeft. O, dat zoiets moois door toedoen van anderen stuk is kunnen gaan – ze hadden het altijd zo gezellig samen, Roel en zij, zo kameraadschappelijk. En hij was helemaal niet iemand geweest die zich gauw gaf dus het was heel bijzonder geweest. Daarom had hij zich natuurlijk heel belachelijk gevoeld en was hij vreselijk gekwetst,

begreep Tanja.

Vervelend was ook dat Tanja haar gevoelens niet geheel meester was. Hoewel ze uitsluitend in bed huilde, stiekem zodat Mam het niet hoorde liet ze toch teveel merken hoe ze zich voelde. Met name keek ze dermate chagrijnig dat Mam haar soms wel sláán kon. Dat deed Mam weliswaar niet maar ze liet het er niet bij zitten en telkens en telkens weer wees ze Tanja erop dat ze niet zo'n chagrijnige snuit moest trekken. O, en wat werd Mam ook ineens woest toen Tanja aankondigde dat ze bij nader inzien toch niet mee wilde met het schoolreisje. Zo'n gezonde meid en dan "geen zin" hebben in een schoolreisje, hoe is het indedogsjezusnaam mogelijk. Had Mam dáárvoor elke maandag geld meegegeven!

Tanja zat er dus aan vast, ze moest wel en zo ging ze met lood in haar schoenen mee. Dit hield in het maken van een fietstocht die drie dagen duurde. Voor de overnachtingen werd van Jeugdherbergen gebruik gemaakt. En alle meisjes moesten een lange broek aan op de fiets, en dat was het nou wat Tanja zo erg vond want in een lange broek had ze zo'n dikke kont. Gelukkig had ze een nieuwe oranje sweater. Hartstikke leuk vond Tanja die; vooral de oranje kleur vond ze zich heel mooi en vrolijk staan. Ze hield van oranje, en de donkere oranje tint van deze nieuwe sweater was voor Tanja helemaal het einde. Eindelijk had ze eens een kledingstuk waarin ze zich graag liet zien; de sweater stond haar zo leuk en vrolijk!

Maar het regende vreselijk toen ze vertrokken en dus moest de sweater onder haar regenjas voor iedereen verborgen blijven. Er gingen ook jongens mee maar Roel was er niet bij. Wel was er een heel lange jongen die Tanja niet kende. Ze dacht eerst dat hij één van de begeleidende leraren was maar dat bleek toch niet zo te zijn. Dan zat hij zeker in een andere klas? Tanja vond de meeste van de jongens onaangenaam en vervelend, en ze moest, heel verdrietig, vaak aan Roel denken. Wat zou het gezellig geweest zijn als hij hier ook geweest was om naast haar te rijden, Roel met zijn ernstige gezicht. Intussen ging ze zich gefrustreerder voelen naarmate duidelijker bleek dat geen der aanwezige jongens ook maar de geringste aandacht voor Tanja had. De jongens lachten en praatten met de meisjes, en waren klierderig en overdreven stoerdoenerig en ze plaagden de meisjes maar Tanja lieten ze links liggen.

Zo fietsten de jongens en meisjes daar dan jeugdig door de plensregen en zij vermaakten zich opperbest, weer of geen weer. De lange jongen ging naast een meisje rijden dat maar stilletjes wat voort peddelde op haar fiets. Hij was zeker vertederd door haar omdat ze zo klein van stuk en zo slank was, constateerde Tanja woedend. En hij wist natuurlijk niet dat die griet nou juist het sloomste kind was van de hele klas – Tanja zon op middelen om zijn aandacht op haar, Tanja zelf, te vestigen maar ze kon niets geschikts bedenken hoewel haar levendige fantasie de allerbuitenissigste plannen ontwierp, en het

gevoel van machteloosheid dat in haar opkwam verhevigde haar woede nog aanzienlijk.

Het regende alsmaar door. En Tanja stortte zich in het strijdgewoel. Ze ging heel druk en opvallend praten en lachen, en zei van de zenuwen soms de gekste dingen waarbij ze zich dan heel ongemakkelijk voelde maar dat wou ze niet laten merken natuurlijk. Ze bleef maar doorgaan. En niet te stuiten was een zekere gewaarwording die haar bekroop, en dat was een heel onaangenaam gevoel: och en ze voelde het immers heus wel, *dit*: dat ze haar allemaal helemaal niet mochten. Ze mochten haar niet, ze moesten haar niet, - en het gevoel er niet bij te horen schrijnde steeds erger in Tanja's ziel. Ze voelde wel dat ze er niet bij hoorde met haar dikke kont, en ze bleef, als in een nachtmerrie, geagiteerd doorgaan met lachen, net of ze in een prima humeur was en het reuze naar haar zin had, en ze bleef maar druk doen en praten en praten. Allemaal vonden ze haar vervelend, overdreven, een aandachttrekster, een aanstelster. Later op de dag mondde dit uit in een soort van eensgezinde samenzwering die zij met elkaar tegen Tanja smeedden. Deze kwam tot stand nadat ze verbijsterd Tanja's gedrag gewaar geworden waren toen zij een tijdlang door een bos fietsten. De paadjes waren modderig en glibberig geworden; ja logisch, wat kan je anders verwachten als het zo regent maar je had dat aanstellerige kind, die Tanja, moeten horen gillen toen ze over de paadjes reden. En het rare vertrokken gezicht dat ze erbij trok, - dit rare gedoe plaatste Tanja definitief buiten de gemeenschap. Ze had de grenzen overschreden en haar gedrag werd als sociaal verwerpelijk ervaren.

Nee, die Tanja was geen leuk type, ze bedierf de stemming en dat moest ze maar voelen ook. Zo luidde de algemene opinie en de meisjes bespraken de kwestie onderling en al gauw werd duidelijk dat zij allen dezelfde geërgerdheid en weerzin voelden als ze Tanja bezig zagen. Doch Tanja kreeg, zonder dat de meisjes hoefden in te grijpen die dag een klap die haar in één keer velde. De regenjas die ze aanhad bleek niet voldoende waterdicht te zijn en de sweater in het geheel niet kleurvast. Zodoende was de sweater helemaal verkleurd door het regenwater, hij was veel lichter van kleur geworden, en raar vlekkerig en streperig. De meisjes moesten vreselijk lachen toen Tanja haar jas uitdeed en de jongens hadden het nodige op te merken. Alleen de lange knul sloeg er geen acht op, die stond te praten met dat stomme onderkruipsel. Maar bij het slapengaan merkte Tanja dat zelfs haar BH oranje geworden was (een hemd droeg ze nooit want dat maakte haar zo dik-worsterig). Zo liep het dan de eerste dag van het schoolreisje met Tanja af. De tweede dag regende het nog steeds pijpenstelen maar ze fietsten er lustig op los en ze hielden de moed erin - wat kon het hun eigenlijk schelen dat het zo regende, ze waren toch leuk met jongeren onder elkaar en ze hadden plezier! Ze zongen, ze lachten, ze praatten, ze dolden met elkaar zoals tieners dat kunnen,

onbezorgd en vrijuit. Tanja had zich bij het opstaan heel somber gevoeld. Ze bemoeide zich met niemand en droomde weg in haar fantasiewerelden. En wat haatte ze die twee: die lange kutjongen en dat onderkruiperige kutkind dat hem blijkbaar vertederde omdat ze zo klein en slank was. 's Avonds laaide in Tanja ineens het vuur toch weer op. Er werd gedanst en er was heel fijne muziek, toevallig draaiden ze allemaal platen die Tanja mooi vond, - nogal ritmische opzweepende muziek was het en er was een plaat waarop ook een saxofoon te horen was die een lenige, onweerstaanbare melodie speelde. En Tanja ging ineens in haar eentje ook dansen. Ze werd toch niet gevraagd maar ze wilde zo graag op deze muziek dansen. De muziek nam haar in bezit, héérlijk. En ze gaf zich over en ze gaf zichzelf volledig voor de volle honderd procent zoals zij alleen dat kon en ze werd bezeten door de ritmische opzweepende muziek.

Menige jongen die haar op dat moment zag, kon zijn ogen niet van haar afhouden, wist niet wat hij zag... Tanja had van die speciale talenten. Ze zou een groot buikdanseres kunnen zijn. Helaas is er in de intensiteit waarmee zij de kunst van het dansen weet te beoefenen zoveel dat direct en concreet ontspruit uit en appelleert aan de oudste en diepste essenties die de mens reeds sinds de oertijd vormen, dat ik met schrijven, abstract als dit is, onmogelijk kan weergeven wat Tanja met haar lichaam overbracht op degenen die om haar heen waren, met haar opzweepend bewegend lichaam – dat heel goed gevormd was (al dacht ze daar zelf, voornamelijk dankzij de goede zorgen van Sep, heel anders over). Ze had weliswaar niet een rank en slank fee-figuur maar wel datgene wat met name Francisco Goya's *Maja* had; ze had een bij uitstek vrouwelijk lichaam met geprononceerde borsten en heupen – een Venus gelijk, dat was ze (misschien iets zwaarder aangezet dan de *Venus van Milo* weliswaar) en zoals ze danste was ze een Godin uit het felgroene tropische bloedhete oerwoud. Veel van de aanwezige jongens werden gewaar hoezeer Tanja's dansen en bewegen op hen inwerkte en ze keken overweldigd naar haar extatische gezicht, en naar haar bewegende borsten met de hard geworden tepels, en verdronken in de door haar ritmisch en schokkend bewegende heupen en buik gebaarde golven. En Tanja, die alles en alles vergeten was, was één met de ritmen en de melodie van de prachtige muziek. Heel lang hield haar trance weliswaar niet stand want een zeldzame kanonnade van schimpscheuten en hoongelach werd door de meisjes op Tanja afgevuurd en toen hoorde Tanja wat ze naar haar riepen:

“Doe even niet zo overdreven zeg”, en:

“Wat een aanstelster, moet je die zien, hihhi, net een negerin in de bush-bush”; en:

“Bah, wat een ordinair gedoe!”, enzo, dat soort dingen riepen ze.

Tanja hield op met dansen en ging naar bed. Voor zover ze die nacht sliep was het een heel raar soort van slaap. En de volgende dag, de derde en laatste dag van het schoolreisje, voelde Tanja zich ontzettend

vreemd in haar hoofd. Gelukkig was het eindelijk mooi weer geworden. Ze fietsten zonder jas maar Tanja had haar oranje sweater niet aan want die was bedorven door het regenwater. Tijdens de lunchpauze, in het bos, ze zaten lekker buiten in de zon aan de tafeltjes van een uitspanning, werd Tanja's belangstelling gewekt door een mier die aan haar voeten moeizaam met een kruimeltje brood liep te zeulen. Gefascineerd keek ze toe. Om de één of andere reden ontroerde de mier haar. In gedachten had ze een heel gesprek met het insectje, en ze hadden het erover waar hij naartoe ging en hoe zijn broertjes en zusjes heetten en ze vroeg hem of hij al op de MAVO zat. Ze hurkte bij de mier neer en verzonk in haar fantasiewereldje. Toen zag ze ineens dat er een eindje verderop een mierenpaadje was. Daar waren allemaal mieren die zich redderig voort repten. Tanja hurkte bij het paadje neer. Ze glimlachte. Een jongen kwam nieuwsgierig kijken naar wat er te zien was.

-O, mieren!- Hij stampte met zijn schoen op het paadje flink wat mieren plat. Tanja vloog de jongen aan en sloeg hem. En ze sloeg hem niet zomaar een beetje, ze sloeg hem te barsten. Het duurde maar even, de jongen wist zich aan de hem beukende furie te ontworstelen, en maakte zich snel een eind uit de voeten. En iedereen werd woedend op Tanja, die niet uitleggen kon waarom ze er als een waanzinnige op los geslagen had.

“Hij pestte me”, zei ze.

“Jamaar dan hoef je toch nog niet zo krankzinnig te reageren!”, zei één der begeleidende leraren woedend, “bah, er is er ook altijd wel eentje die zonodig de stemming voor de anderen verpesten moet! Je boft dat het toch al de laatste dag is want ik had je zó naar huis gestuurd”. Met een strak uitdrukkingsloos gezicht keek Tanja naar de grond met haar ogen achter de bril op haar nerveuze neusje. Aan alles komt een eind, ook aan schoolreisjes. Nadat ze thuisgekomen was probeerde Tanja eerst nog wel net te doen of ze het heel leuk gehad had want Mam had er zich immers zo op verheugd dat het schoolreisje Tanja echt goed zou doen en het had Mam zoveel geld gekost, maar plotseling brak ze en huilde ze als een krankzinnige en zelfs Pa kon haar niet troosten. Mam was heel kwaad. Ze stuurde Tanja naar haar kamer, - als ze per se janken wou ging ze dat maar op haar kamer doen maar zelfs toen konden ze Tanja nog horen huilen en jammeren. Altijd had die Tanja ook wat, zei Mam woedend, altijd wat bijzonders en nooit wat goeds, en verbijsterd stelde Mam in de retorische modus de vraag of dat een dochter van háár was!!

Volgens de Vlaardinger huisarts Cornelis Moerman is het zo dat de gevreesde ziekte kanker heel vaak gewoon het gevolg is van verkeerd eten. Hij poneert dat een lichaam een aantal voedingsstoffen niet missen kan om gezond te kunnen blijven. Een lichaam, dat is een gestructureerde verzameling gespecialiseerde eencellige wezentjes welke georganiseerd zijn om te functioneren in een groter geheel, en

het geheel is veel meer dan de mathematische optelling van de afzonderlijke delen; en in een menselijk lichaam huist de geest van de mens die in dat lichaam woont. Zo'n lichaam is gevormd conform de blauwruk, de geestelijke vorm. Tevens is zo'n lichaam echter aardse, zware substantie. Dat is nu eenmaal niet anders en zo is dus de geest gebonden aan de logge materie. Maar, als een auto, heeft een lichaam onderhoud. Met name dient het in stand te worden gehouden door te spijsverteren. Zolang in het lichaam de geest huist verteert het voedsel, om zichzelf steeds weer te regenereren. Zelfs is het zo dat alle cellen (op de hersencellen na) telkens vervangen worden door nieuwe, zolang het lichaam leeft en de geest aan de materie gebonden is. Hierdoor komt het dat uw lichaam wordt wat het eet. Dus, aldus verkondigt dokter Moerman, als u prut eet krijgt u een prutlichaam en ik zou me kunnen voorstellen dat hij gelijk heeft¹⁸⁷. Als u prut eet verliest u de vat op uw lichaam, u kunt de eencellige wezentjes waaruit het opgebouwd is niet langer in de hand houden en ze gaan hun eigen leven leiden en zich op eigen houtje voortplanten. Daarom stelt dokter Moerman dat de traditionele bestrijdingswijze van kanker, dat is: te trachten de kankercellen te elimineren, aan de essentie van de ziekte voorbijgaat. De essentie van deze ziekte is namelijk dat de lichaamscellen gaan muiten en dat ze weigeren zich nog langer te voegen naar de geestelijke blauwdruk. De kanker, het zich ongecontroleerd vermeerderen van kankercelletjes, is dodelijk voor het organisme en is iets verschrikkelijks maar de oorzaak ligt verborgen, zo diep dat deze in de officiële medische wetenschappelijke cultuur niet geaccepteerd is. Originele onderzoekers als dokter Moerman worden met de nek aangekeken en bespuugd want in het land der blinden wordt een oog afgemaakt. De psychologen zijn wat wijzer, gelukkig; en met name dankzij de eerste impuls die de grote Freud gaf, weten wij dat de verschrikkelijke dingen die Tanja gedaan heeft, zoals koekjes stelen of jongens in elkaar slaan of baby's maltraiteren weliswaar van geen kanten deugen doch dat het weinig zin heeft dergelijke gedragingen te veroordelen, en te trachten ze te wijzigen, zonder eerst de dieper liggende oorzaken op te sporen en op bewust te brengen. Het is een zegen voor de mensheid dat veel psychologen niet als de meeste biologen zijn blijven steken in het dialectische tijdperk; voor het geluk van het mensdom zouden de inzichten die de psychologen opgedaan hebben wel eens de zegenrijkste van al onze

¹⁸⁷ In later jaren is gebleken dat Moerman in een aantal opzichten gelijk gehad heeft en tegenwoordig dalen uit de officiële medische wereld voedingsadviezen op ons neer die tot op zekere hoogte stroken met wat Moerman tientallen jaren geleden reeds te berde gebracht heeft (maar van een rehabilitatie geen sprake natuurlijk), maar dankzij internet ben ik te weten gekomen dat Moerman er ook nogal wat onzinnige ideeën op na hield; maar wie heeft ze niet: onzinnige ideeën? AZS {in 2012}.

verworvenheden kunnen blijken te zijn! Maar de desbetreffende kennis en know how (laten we zeggen: het Begrip) moesten eigenlijk gemeengoed zijn. Hoe een dergelijke ideale situatie bereikt kan worden weet ik helaas niet. Wel weet ik dat ik niet zoveel over Tanja te melden zou hebben als haar beide ouders een beetje van dat Begrip zouden hebben gehad. Men spreekt er wel eens over, dat de mensheid opgerezen is uit duistere diepten en dat in de mensenwereld nu eindelijk, zij het nog maar zwakjes, toch langzamerhand het licht der beschaving is gaan schijnen. En men spreekt erover hoe belangrijk het is dat de diverse verworvenheden gemeengoed worden en dat het daarom zo goed is als de mensen zich “Algemene Ontwikkeling” verwerven.

Maar weet wel dat het onder alle omstandigheden essentieel is dat mensen geestelijk voedsel tot zich nemen dat regenereren kan en geen prut is. Laat ons beseffen wat het is dat wij wezenlijk nodig hebben, en dat is niet, te weten dat ee tot de macht de natuurlijke logaritme van pie pie is, maar Plezier in het leven, en Begrip. Begrip en Plezier, dat zijn kinderen van de Liefde! Begrip, - dat was er niet voor Tanja, en Plezier ook niet.

En wij zien wat er van Tanja terecht komt. Wij zien met name wat zij deed als ze thuis was: dan las ze alleen maar; Sjors en Sjimmi-boeken bijvoorbeeld las ze want daar hield ze zo van, al beangstigde sommige bizarre aspecten van de verhalen haar soms ook. Of ze pikte snoepjes en koekjes als er niemand thuis was waarbij ze zeer weloverwogen te werk ging. Telkens ging ze na of het een haalbare kaart was en als ze dacht:

-Nou, ik kan er nog wel ééntje nemen, dat merken ze niet-, dan pikte ze nog een koekje of snoepje. Dit proces herhaalde zich, laten we zeggen ongeveer vijf keer en dan zag ze plotseling heel duidelijk dat het trommeltje nu ineens toch wel een al te lege aanblik bood...

Vervolgens ging ze dan de koekjes heel secuur schikken, heel geraffineerd, ze maakte er uiterst uitgekiend en met de grootst mogelijke inventiviteit een bergje van zodat het toch nog veel leek. Maar waar ze dan niet op gerekend had hoewel het toch heel voor de hand liggend was, dat was dat als Mam een koekje ging presenteren dat zij dan het dichte doosje opnam als ze het uit de kast haalde waardoor de koekjes natuurlijk verschoven en als het deksel eraf ging zag je zo de bodem, en dat terwijl Mam maar al te goed wist dat het trommeltje aardig vol geweest was toen ze het de laatste keer weggezet had – dan kreeg Tanja zó’n kop! En dan wás Mam toch kwaad. Dan zette ze die boze stem op en keek ze met die kwade veroordelende ogen naar Tanja. Woedend was Mam ook die keer toen Tanja de gepikte chocolaatjes die ze in bed onder haar kussen verstopt had straal vergeten had te benutten. Tanja was in slaap gevallen maar de volgende dag ontdekte Mam tijdens het bedopmaken terwijl haar dochter, onbewust van de zich voltrekkende noodlottige gebeurtenis,

op school was, een bruine massa onder het kussen (de chocolaatjes waren gesmolten en platgedrukt). God God wat heeft Tanja er daarna een spijt van gehad dat ze ijskoud vergeten had de chocolaatjes op te eten. Hoe had ze toch zo stom kunnen zijn. Tanja hield er ook van in oude brieven van haar ouders te snuffelen omdat ze van Tiny gehoord had dat het huwelijk van haar ouders een moetje geweest was omwille van Tiny. Toen was Tanja gaan vermoeden dat ze zelf eigenlijk een Vondeling was, en ze hoopte bevestiging van deze hypothese te vinden. Maar hierbij was ze altijd zo gespannen dat ze al gauw ophouden moest om naar de WC te gaan en te poepen.

Tanja voelde zich nooit rustig thuis. Het liefst zat ze te lezen. Zodra ze thuisgekomen was uit school ging ze op haar kamertje zitten lezen. Dat mocht wel niet want ze werd verondersteld haar huiswerk te gaan maken meteen als ze van school thuisgekomen was, maar daar had Tanja toch een hekel aan! Maar ze was altijd bang. Bang voor de stem van haar moeder. Ze voelde zich altijd onveilig en *ongewenst*. Het ergst vond ze die fonkelende woedende ogen waarmee haar moeder altijd naar haar keek. Had Mam haar dan maar geslagen, dat had Tanja lang zo erg niet gevonden. O altijd die afkeuring. Tanja wist dat ze nooit iets goeds deed en bij elke ruzie die er was, bij iedere vloek die in huis knetterde betrok ze de agressie die ze in de lucht voelde zinderen op zichzelf. Het was gek, maar ze voelde zich altijd schuldig als er gevloekt werd of zo, ook als ze er niets mee te maken had. Er hoefde maar één millivoltje spanning in de atmosfeer te hangen of Tanja ervoer het als een beschuldiging tegen háár, en ze had dan duidelijk het gevoel dat zij schuldig was en dat iedereen van haar baalde, ook al was dit feitelijk helemaal niet zo.

En ze verlangde zo hartstochtelijk naar complimentjes van haar moeder. Haar vader was lief genoeg en bewonderde haar vaak, bijvoorbeeld toen ze ineens geleerd had door haar tanden te fluiten, maar Mam zei nooit eens iets bewonderends over Tanja. Dan ging Tanja erom vragen, bijvoorbeeld die keer dat ze door haar tanden had leren fluiten:

“Hoor eens Mam, wat ik kan? Ieiewiewieieiet! Leuk hè?”. Maar Mam negeerde Tanja gewoon, of zei alleen maar dat ze niet zo moest zeuren. Soms, na heel veel soebatten zei Mam dan wel eens zoiets als:

“Ja natuurlijk, dat spreekt toch vanzelf, zeur toch niet zo”, bijvoorbeeld als het ging over een 9 voor dictee die Tanja gehaald had (want zo slecht als Tanja in rekenen was, zo goed was ze in taal). Maar nooit, nooit, nooit maakte Mam uit zichzelf een complimentje aan Tanja’s adres; en altijd zat Tanja klaarblijkelijk in de weg. Als ze zat te lezen of wat ze ook deed, altijd was Tanja lastig. En als ze rustig in haar eigen kamertje wou lezen was ze ongezellig. Soms verzon Tanja dingen, prestaties die ze zou hebben geleverd, en dan zei ze tegen Mam hoe kordaat en flink ze opgetreden had en iemand op school de waarheid gezegd zoals Mam zelf dat ook altijd zo resoluut deed, - dat

soort dingen bedacht ze. O, Tanja wou alles wel doen om toch maar eens een complimentje te krijgen van Mam! Maar ze boekte geen noemenswaardig succes.

Op de MAVO was Tanja verschrikkelijk goed in taal, vooral in Frans. Met Frans haalde ze steeds negens en tienen. De desbetreffende onderwijzeres behandelde Tanja dan ook met veel waardering en respect, en ze bespraken dingen met elkaar, bijna alsof ze vriendinnen waren! Op een dag ontmoetten Tanja en haar moeder in de stad Tanja's Franse lerares. Bij die gelegenheid heeft Mam zoveel rare dingen over haar jongste dochter aan de lerares verklapt, en Tanja zo neerbuigend behandeld, echt als een lastig kind, waar de lerares bij was, dat de leuke verstandhouding met de lerares in rook opgegaan is. En Tanja schaamde zich verschrikkelijk voor wat de lerares allemaal over haar te weten gekomen was, en was kapot makend vernederd door hoe haar moeder haar in het bijzijn van de lerares behandeld had. Dit incident is van de vele incidenten met haar moeder die Tanja erg lang dwars gezeten hebben, wel het vreselijkste geweest.

Langzaamaan werd Tanja's leven steeds zwaarder. Naarmate Jeannine opgroeide ontpopte die zich steeds meer als een indringster. Jeannine, naar wie Tanja eerst niet had durven kijken toen ze pas geboren was, omdat ze het stiekeme achtergrondgebeuren waarvan deze geboorte, dit wonder van de natuur, deel uitmaakte zo vies vond, Jeannine begon mee te tellen in het leven. En aan de moeder van dat kind, Tiny, daaraan kreeg Tanja alsmaar meer een hekel. Vooral als Tiny tegen Tanja zei:

“En als jij later dan ook kinderen hebt...”, maakte dit Tanja om één of andere reden onzegbaar angstig en dan werd ze verschrikkelijk agressief. Dan zei Tanja altijd:

“Ik wil geen kinderen!”.

“Dat komt nog wel”, was daarop steevast Tiny's zelfverzekerde antwoord. En Tanja haatte Tiny met een brandend gevoel in haar bloed dat via haar aderen haar hele lichaam doorstroomde, en haar vervulde van een verzengende razernij.

Toen deden zich plotseling, ongeveer een jaar na elkaar, twee sterfgevallen voor in de familie. Eerst ging Oom Engel. Van dit trieste gebeuren maakten we reeds gewag. Daarover zullen we het nu dus niet meer hebben. We willen wel nog even opmerken dat Tanja hem altijd trouw was blijven bezoeken, alleen niet zo vaak in de maanden dat ze met Roel ging. Roel is één keer mee geweest naar Oom Engel maar daarna wou hij niet meer. Ten einde te kunnen komen tot de beschrijving van het tweede sterfgeval is, dunkt ons, nog een kort inleidend aanloopje nodig. (Het overlijden van Oom Engel vond plaats, kort nadat Tanja naar de MAVO gegaan was.)

Die morgen was Tanja reuze gedeprimeerd van huis gegaan. Ze ging gebukt onder twee problemen. Eerstens vond ze het vreselijk dat haar

ouders gisteravond zo'n ruzie gehad hadden: Pa had Mam ineens verweten dat ze de laatste tijd zo dik geworden was en dat was uitgelopen op een verschrikkelijke scène. En op de één of andere manier had Tanja heel sterk het gevoel dat het allemaal háár schuld was, dat deze ruzie door haar veroorzaakt was en dat in feite iedereen heel woedend op haar, Tanja was. Dit was overigens in het geheel niet het geval. Natuurlijk was Mam die morgen nog norser dan anders tegen haar geweest en had Pa nogal stilletjes gedaan toen hij Tanja haar glas sinaasappelsap gebracht had maar Tanja's schuld was dat toch heus niet. Maar o, wat voelde ze zich schuldig en ongelukkig. Het tweede probleem waarmee ze zat was het diefstalletje dat ze gepleegd had: ze had twee dagen geleden een pluche konijntje gepikt dat Jeannine van Pa gekregen had. Dit beestje had ze verdronken in een vijver, en Tanja was bang dat wat het op de één of andere manier uit zou komen wat ze gedaan had.

Redenen genoeg om te tobben. Maar die middag was haar humeur alweer een heel eind opgeknapt dankzij het feit dat ze erg haar best gedaan had bij het schoolzwemmen. Ze was haar waterangst ineens te boven gekomen en voor het eerst in haar leven had ze het gepresteerd echt te duiken! Ineens kón ze het, - voorover van de springplank (de lage weliswaar) het water induiken. Pa wilde immers zo graag dat ze goed zou leren zwemmen. Eigenlijk voelde Tanja zich die middag heel gelukkig! En toen ze uit de klas weggeroepen werd door de klasseleraar om een boodschap voor hem te doen was ze apetrots. Ze voelde zich belangrijk, juist zij was uitgekozen, juist zij was verkoren boven alle anderen in de klas. Ze voelde zich op een blijde manier opgewekt toen ze met de klasseleraar meeliep. Wat had die man een raar rood hoofd!, vond ze. Ze liepen naar beneden en gingen het lerarenkamertje in. Daar was verder niemand. Nieuwsgierig keek Tanja om zich heen, om te zien hoe het er hier eigenlijk uitzag.

"Ga maar even zitten", zei de man, en wees op een stoel. Zelf ging hij in de stoel naast haar zitten.

"Je hoeft geen boodschap te doen maar ik moet je iets ergs vertellen" – even was de man stil – "Je vader is onder een bus gekomen".

-Goh, m'n vader is dinges...-, dacht Tanja vaagjes als in een vreemd soort van roes. Zoiets dacht ze, heel raar, toen wou ze vragen: Ligt hij nou in het ziekenhuis, maar ze zag het gezicht van de leraar en toen voelde ze wel dat Pa dood was. Ze barstte in huilen uit en wendde zich met haar verdrietige gezichtje tot de leraar; die nam haar in zijn armen en ze hilde bij hem... heel erg hilde ze.

Hij zei dat hij haar naar huis zou brengen. Dat was niet zo ver. Tanja ging altijd lopend naar school. Haar leven lang is het Tanja allemaal bijgebleven, ook dat ze het lopen door de gang in de school naar de buitendeur zo ondragelijk lang vond duren. Het duurde maar en al die tijd probeerde ze zonder succes haar huilen in te houden; o vreselijk, vreselijk langzaam en moeizaam vorderden ze door die gang, - het

voelde voor Tanja of ze er nooit meer uit zou komen. Ook de tocht van school naar huis was haar een marteling die niet om uit te houden zo lang voortduurde. Ze brúlde nu van het huilen, het was alsof ze van binnenuit overvallen werd door een stormvloed van gek maken leed. De klasseleraar liep met Tanja mee, ging ook in het portiek nog enige traptreden mee omhoog; Tanja, half gek geworden, SCHREEUWDE het uit, ze kón niet meer en Carla kwam zo snel mogelijk de trappen aflopen om Tanja op te vangen... O God, gelukkig, daar was *Carla*; Tanja dook in haar armen weg. De leraar liep stil naar de school terug. En Tanja kon niet meer ophouden, ze huilde en huilde en huilde in Carla's armen, als een waanzinnige. Toen kwam Mam uit de huiskamer, die huilde ook.

Allemaal huilden ze, ook Tiny. Als je zoiets overkomt dan ga je huilen, allemaal bij elkaar. De dagen verliepen en steeds waren er mensen die op bezoek kwamen. Vele dagen verliepen, Tanja zat voor de kachel, - steeds huilend - Pa was dood, hij was weg, hij was er niet meer en Tanja was ontroostbaar. Ze had pilletjes gekregen nadat haar moeder daar bij de huisarts om gevraagd had en ze voelde zich verdoofd, en daaronder vaak heel angstig, - unheimisch, net of ze zichzelf kwijtgeraakt was.

Tanja is niet mee geweest is naar Pa's crematie (ze kan zich zelfs niet herinneren dat deze ooit plaatsgevonden heeft). Ze is ook niet naar Pa wezen kijken om te zien hoe hij er bij lag. Dat wou ze niet. Tiny zei dat hij er toch zo mooi bij lag, ze hadden hem heel mooi opgemaakt. Maar Tanja wou het niet zien.

Ze is toen een paar weken thuisgebleven. Ergens vond ze het ook wel interessant. In zekere zin was ze nu zo'n beetje een weeskindje. Nu konden ze zien dat ze echt reden had om verdrietig te zijn. Het was zó raar. Ze had met schoolzwemmen leren *duiken*. Dat had ze Pa willen vertellen. Ze was zo blij geweest. Maar ze had toevallig een paar weken tevoren al gedroomd hoe het zou zijn als Pa overleed.

Elke morgen als ze wakker werd was ze het vergeten. Dan was er eerst een rot gewaarwording in haar, in haar hoofd en buik, en dan wist ze het weer. Dit had ze wel een half jaar. Het was één ellende. Ze kon ook nergens anders meer aan denken.

Mam huilde niet vaak. Slechts één keer heeft Tanja haar moeder huilend aangetroffen, op een keer toen ze onverwacht vroeg thuiskwam. Dat Mam zo weinig huilde vond Tanja beangstigend. Net of Mam het niet erg vond. Ach, Tanja wist ook wel dat Mam het heel erg vond maar ze leek zo koud en dat vond Tanja griezelig.

Omdat Tiny, hysterisch, het er in het begin steeds maar over had, kon Tanja in gedachten precies voor zich zien hoe het gegaan was. Dat beeld kwam geregeld in haar op, hoezeer ze ook haar best deed om het weg te drukken. Tiny kende de chauffeur wel die Pa overreden had, ze

kende een heleboel van die buschauffeurs want Sep was ook buschauffeur. En Tiny riep steeds:

“Als ik die vent te pakken krijg sla ik hem dood”. Maar Tanja dacht: -Dat helpt toch niets-. Tanja vond het een beetje raar van Tiny dat die steeds zo liep te roepen. En de mensen zeiden steeds tegen Tanja dat ze nu lief moest zijn voor haar moeder, en flink, want haar moeder stond er zo alleen voor. Ook Mam zei steeds tegen Tanja dat ze flink moest zijn. Tanja voelde zich schuldig telkens als ze huilde. Ze kreeg iedere keer ook direct weer een pil als ze moest huilen en werd dan naar bed gestuurd. Maar hoe kan je bij zoiets nou niet huilen? Pá was dood! - je moet wel, van binnenuit moet je steeds huilen. Ze werd bang van de pilletjes. Het angstig-zijn werd spoedig een ernstige kwaal bij Tanja: aldoor was ze angstig. Ze dacht er steeds aan, ze had immers zoveel fantasie, hoe het gebeurd was. En Tiny bleef het er maar over hebben. Tanja's slaapkamertje lag direct naast de huiskamer, en de scheidingsmuur was maar dun en 's avonds in bed hoorde Tanja de gesprekken der volwassenen. Pa's ene kant was helemaal verbrijzeld geworden en ook zijn hoofd was niet goed meer. Het was maar goed dat hij dood was want hij was voor zijn leven ongelukkig geweest, zo'n levendige man, dat zou niks geworden zijn, hij zou doodongelukkig geweest zijn. En in haar angstvisioenen hoorde Tanja Pa schreeuwen en ze hoorde het gekraak van zijn schedel toen die verbrijzeld werd.

Pa had niet goed opgelet. Het was mistig geweest en hij had op zijn fiets rijdend de bus niet zien aankomen. Hij is er helemaal onderdoor gegaan. Als hij nog geleefd had was hij toch helemaal ongelukkig geworden, - waren zijn hersens ook niet goed meer geweest. Tanja ging steeds in de klerenkast kijken, dan dook ze met haar hoofd in Pa's kamerjas, daar rook het zo lekker en dan voelde ze zijn aanwezigheid weer. Ze ging ook naar de spulletjes kijken die Mam in het kastje naast haar bed bewaarde: horloge, kapotte bril, shagdoosje. Het was erg akelig om daarnaar te kijken maar toch deed Tanja het. In Pa's stoel zat een tik, soms kraakte die stoel, dan was het net of Pa er gewoon weer was. Als Tanja alleen thuis was hield ze hele gesprekken met haar vader. Zo zat ze daar bij zijn stoel als ze uit school was thuisgekomen en dan babbelde ze honderduit.

“Ik weet wel dat u er nog bent hoor, u bent er nog wel.” En ze vertelde Pa wat ze allemaal beleefd had die dag op school.

Mam heeft tenslotte al Pa's kleren aan oom Kees gegeven, die had net zo'n postuur. Vreselijk! Tanja is immers zo'n geurenmens en Pa had altijd zo'n zweetluchtje, en zijn kamerjas rook zo heerlijk, echt vaderlijk, en nu was dat ineens weg.

Ze had de liefste mens op aarde verloren die voor haar bestond.

Ze vond het echt gemeen dat dit er ook nog bij gekomen was, ze was toch al zo ongelukkig.

67. Pa

Ter informatie het volgende. Doordat Mam er niet meer tegen kon, ergerde Tanja's huilen haar mateloos. Mam was toch al niet enthousiast over uiterlijk, en doen en laten van haar jongste dochter. En Pa was dood en daar veranderde al het gejammer van de wereld niets aan. Je moet nuchter zijn!! – dit was Mams kardinale levensfilosofie. Daarom heeft ze gezegd toen Tanja huilde en eindeloos huilde:

“Hou je bek of ik trap je eruit”.

18-aug-2009

68. Het tegen Bennie opgestarte proces [vf]

En toen, ongeveer een week na het Houdoeenbedanktfestival, kwamen Dr. A.Vogelbekdier en Popipipo bij Bennie op bezoek. Het proces begon. Dr. A.Vogelbekdier stelde Bennie de volgende vraag:

“Geef een ander woord voor dromeel.”

Bennie mocht er een nachtje over slapen, ze zouden de volgende dag terugkomen om het antwoord te horen.

Die nacht zweette Bennie peentjes. Maar misschien zou hij het juiste antwoord toch weten te geven, geloofde hij, hoopte hij.

Dr. A.Vogelbekdier en Popipipo stapten binnen. Dr. A.Vogelbekdier ging tot Bennies afgrijzen op zijn bijl zitten. Niemand zei iets. Toen zei Bennie:

“Ik denk dat het antwoord is: kamedaris”.

Het bleef even stil. Dr. A.Vogelbekdier, teleurgesteld, zei:

“Nu komt vraag twee. Het hangt aan de muur en het klopt – niet. Rara wat is dat”.

Bennie mocht er een nachtje over slapen, ze zouden de volgende dag terugkomen om het antwoord te horen.

Die nacht beleefde Bennie iets heel bijzonders – en dat was de vorige nacht ook al het geval geweest. Hij kreeg hulp!!

Dr. A.Vogelbekdier en Popipipo stapten binnen. Dr. A.Vogelbekdier ging op zijn bijl zitten. Niemand zei iets. Toen zei Bennie:

“Ik denk dat het antwoord is: de planning”.

68. het tegen Bennie opgestarte proces

Het bleef even stil. Dr. A.Vogelbekdier zei knarsetandend:

“Nu komt vraag drie. Gegeven de volgende drie getallen: 111, 22888, 3338181, construeer de twee getallen die hier logischerwijs op volgen, door elk der volgende cijfers precies één keer te gebruiken (in de juiste volgorde dus): 0111122444445555556”.

Dr. A.Vogelbekdier en Popipipo gingen weg.

“Tot morgen”, zei Popipipo. Dr. A.Vogelbekdier draalde nog even en toen liet hij met opzet een scheet om Bennie nog eens eventjes in de stank te zetten.

- - - - -

Er geen idee van hebbend hoe lang het inmiddels opgestarte proces duren gaat, zal ik de tijd die mij nu als verslaglegger van de Avonturen van Bennie, het jongetje dat niet kon lachen, gegeven is, benutten door zo af en toe nog enige bijzondere feiten betreffende het leven van de Kwarken vast te leggen voor het nageslacht. Hieronder het eerste bijzondere feit.

Enige maanden na het Houdoebenbedanktfestival werden er in Lange Tanden jongetjes geboren met opmerkelijke namen. Het waren namen in de taal van de bewoners van Hengelschede, een taal die de Lange Tandeners weliswaar niet verstonden. In de taal van de Hengelscheders luidden de namen van de desbetreffende baby's (ik geef twee voorbeelden):

= Mama help me;

= Ik sterf.

Want de Kwarken wisten, dat als je je kind de naam geeft die gelijk is aan de laatste klanken die een door jou gesnelde persoon uitgestoten heeft, dat hij dan van meet af aan een voorsprong heeft in de race om succes in de hiërarchie van de te Lange Tanden wonende Kwarken.

Want de kracht die in de gesnelde persoon huisde gaat niet verloren, maar kan niet bij de gesnelde blijven, omdat diens lichaam in poep veranderd wordt, en dus krijgt de persoon die een naam heeft ala de laatste kreet van de gesnelde, al diens krachten tot zijn beschikking gesteld, da's logisch.

2-jul-1999

69. Vrouwen(Bennie zoekt het geluk)

[tm]

...que reste-t-il de nos amours...

{ Sla dit hoofdstuk gerust over indien ge wilt, want het ligt zwaar op de maag omdat het één grote bizarre jammerklacht is. Eentonig. Niet om door te komen. Eentonig, eentonig. Kindergebalk, gejammer van een moederskindje, afgewisseld met razernij van een kwaad blatend schaap, een *moederskindje*, dat is het ergste. Eentonig, eentonig, eentonig – en het geheel maakt een ronduit belachelijke indruk – stomvervelend, lachwikkend stompzinnig. U bent gewaarschuwd he. Onvolwassen, opschepperig, ja *opschepperig*, jazekeer en o wat heeft het lulletje een hoge dunk van zijn eigen ethisch gehalte. Sjonge wat een eigenwaan, wat kinderachtig, opschepperig, huilerig, slap: Bennie ten voeten uit. *Infantie!!!*}

Scherven brengen geluk

*“... this is how any further
improvement of the world
will be done: by
individuals making
Quality decisions...”¹⁸⁸*

Choral, Aria und Recitativo

Ach drum laß ich Jesum nicht,
Wenn mir gleich mein Herze bricht.

Hilf, Jesu, hilf!

Der höchsten Allmacht Wunderhand
Würkt im Verborgenen der Erden.

¹⁸⁸ [Referentie 57].

Het nu volgende opstelletje beschrijft hoe het Bennie vergaan is in de maanden die volgden op brief 14 van 14, dit is de brief waarin aan Bennie de Waarheid over hemzelf geopenbaard geworden is.

Het ging als volgt. Telkens had hij de gewaarwording in steenkoud water gedompeld te worden. Zijn adem stokte. Terwijl zijn hoofd vreemd deed snakte hij naar adem. Wat raar ging het in zijn hersenpan tekeer. Daar woei een hels loeiende pikzwarte brandend hete blizzard.

Soms had hij het niet benauwd en hijgde toch. Hij moest steeds hijgen. Zijn mond stond enigszins open. En altijd ging het in het hoofd tekeer. Daarin was iets zeer onprettigs gaande.

Het hoofd leed, het hoofd leed, het hoofd leed. Het leed kneedde de hersens, een rare gewaarwording.

Naarmate een dag verstrijkt, die een mens zwalkend doorbrengt doorheen diverse toestanden ala de boven beschrevene wordt zo'n mens – suf. Moe. Verdwaasd. Wazig. Raar afwezig. Een banaan in een dikke schil. Voorbeeld: in een stationsrestaurant, wachtend op de trein naar Delft bestelde hij eens “Een kaas en een broodje koffie”.

Hij woonde in Delft om Technische Natuurkunde te studeren aan de TH Delft, en dat voelde of hij in de hel verkeerde, maar op zaterdag en zondag ging hij bij zijn ouders thuis logeren. Het was avond. Hij zat aan tafel met zijn moeder en zijn vader en zijn broertje. Ze gingen eten. En zijn moeder had van andijvie een aardappelenhutspot gemaakt. Bennie nam een schepje tot zich want het drong vaag tot hem door dat dit moest, en keerde zijn lepel om zodat het etensprakje van een hoogte van 20 cm op zijn bord pletste. Op dat moment had hij een visioen. Hij zag Cavatina's snuitje zo lief en tevreden als het er soms uitgezien had als hij bij haar was. Ook was er een stukje vlees. Hij at het allemaal op, stukje vlees, prakje hutspot. Zijn moeder zei: “Vind je het niet lekker”.

In zijn doorknede hersens spookte een donkere gewaarwording stinkend huilend in de nacht. Doffe vermoeide grafwoede.

“Ik weet het niet. Ik heb het niet geproefd.” Zijn stem gromde een beetje (een beetje maar hoor), en hij dacht:

-Ik ben een zachtzinnige en goedige jongen-. Stop. Alles stopte. Stilte. Alles weg. Alleen een sterke aandrang: dat hij zijn hoofd in het bord voor hem zou leggen. Hij overwoog deze optie. Hoe het zijn zou, met

zijn wang in de hutspotrestjes, en niet meer hoeven bestaan.

“Nou, proef het dan!”

“Nee!... Laat me met rust.”

Zijn moeder stond geslagen op. Er ging echt verdriet van haar uit. Ze stelde zich niet aan. Ze ging naar de keuken en haalde het toetje. Aardbeien met slagroom had ze gemaakt. Ze had iets liefs voor Bennie willen doen, iets maken dat hij lekker vond omdat hij zoveel verdriet had. Ze kwam er de huiskamer mee binnen en Bennie had zich nog wat hutspot opgescheept en zat te eten.

“Godverdomme”, zei Bennie? “Waarom laat je me Godverdomme niet met rust. Waarom heb ik zelfs niet het recht verslagen te zijn, en uitgeblust en verdrietig. Waarom verrekken jullie niet. Flikker toch op”? Zei hij dat? Ach nee. Hij zei niets. Hij wrong hutspot naar binnen. De televisie stond aan. Voorwaar, voorwaar, ik zeg u: de TV stond aan en Bennies vader en broertje keken, gezeten op hun stoel bij de etenstafel, zo goed en zo kwaad als het ging naar een voetbalwedstrijd. Na de reguliere speeltijd was het een een. Nu moest er verlengd worden. En er werd een andere speler ingebracht. Bennies vader zei: “Eindelijk wordt Rensenbrink ingezet”. We waren, zonder het te beseffen natuurlijk, op weg naar de climax die heet: *München 7 juli 1974*.

“Ja”, zei Bennie grommerig.

-Gefeliciteerd-, dacht hij. Hij zei niets.

“Ha, hebben we aardbeien met slang? Hi-hi, met slangdroom – sleng, slang.” Dit zei Bennies vader omdat hij, als hij zich versprak, altijd extra raar ging doen in een soort van kinderlijke poging net te doen of zijn verspreking een grapje geweest was.

“Je ziet maar”, zei Mama.

“Wat zeg je?”, vroeg Bennies vader.

“Ik zei dat je het maar moest bekijken hoor”, deed Bennies moeder haar best de woede binnen de perken te houden.

“Hé, is de wedstrijd verlengd? Het stond toch twee één”, zei Bennie. Hij spande zich bovenmenselijk in en was zijn ouders tot hulp.

Aan het einde van elke dag belandde hij in zijn bed. Zo ook deze keer. Hij lag daar enigszins misselijk te zijn.

-Jezus had geen vriendinnetje. Nu begrijp ik hoe dat was.-

Enkele wurgende weken later was het verdriet achter de horizon verdwenen. Daar deed het de lucht daar ver weg baden in week geel licht, een licht vaal als dat van de ondergaande zon. Het lijden was in hevigheid afgenomen maar de verwardheid was toegenomen. Het gebeurde dat hij stotterde als hij iets zeggen wilde. Hij deed steeds dingen verkeerd. Maar tevens ging hij zich eerlijk in het leven om hem heen verdiepen. Hij deed zijn best zich voor de mensen waarmee hij te

maken had te interesseren, dat wil zeggen niet vanuit wetenschappelijk standpunt hun psychisch functioneren bespiegelende, maar als mens met hen in interactie tredende. Iets nieuws was in hem gevaren! Hij reageerde op de dingen die de mensen tegen hem zeiden, en dacht erover na waardoor hij kon reageren op een manier die hout sneed.

Kijk, en dit nu was iets wat Cavatina voor hem gedaan had. Bennie had gezien hoe zij in de wereld stond en hij had haar attitude heel frappant gevonden. Hij had Cavatina's doen en laten in zich opgenomen, had haar zijnswijze gedronken zoals men zuiver bronwater drinkt. Cavatina stond als een hartelijke, geïnteresseerd communicerende persoonlijkheid in de mensenwereld. En nu begon hij ook zo te worden – dankzij haar. En nog meer had hij aan haar te danken, namelijk dat was de innige aanname dat God bestaat. In de moeilijke dagen die nu volgden bad hij tot God, en voelde, hetgeen een tot dan ongekende ervaring voor hem was, in waarachtigheid Gods essentie en almacht. En hij beloofde dat hij zijn leven voortaan aan Zijn Schepper wijden zou.

“God, mag ik Uw prediker zijn? God, help mij. Vergeef mij. Ik heb nameloos en gruwelijk gezondigd. Ik heb Cavatina bedrogen, en Gij hebt haar aan mij ontnomen. Ik wist dat dit zou gebeuren, maar ik kon het niet laten te zondigen. God, o God, maakt u haar alstublieft gelukkig. Zij kan het toch niet helpen dat ik haar verraden heb? En, God, help mij het smerige in mij te overwinnen. O God, laat mij mijn verstand niet verliezen. O God, geeft U mij alstublieft een vrouw. Zonder vrouw kan ik niet. Ik kan niet meer tegen alleen zijn. Dan ben ik niets waard. God, als Gij mij een vrouw schenkt, zweer ik U dat ik Uw prediker zal zijn.”

-O-, dacht hij soms, overdag, -Geen ik-gerichtheid maar God-gerichtheid, zo moet ik leven. God-gerichtheid, dat is: liefhebben. Aandacht besteden aan je medemens CAVATINA, CAVATINA...-. Hij was nog steeds verward. Zijn denken stelde niet veel voor. Werkelijk was het zo dat hij herhaaldelijk, zonder enige aanleiding zomaar ineens dacht: -Cavatina, Cavatina...-. Soms ook zei hij het bijna hardop, dan stond op hij op het punt tijdens een gesprek ineens het woord “Cavatina” uit te spreken. Dit is hem uiteindelijk nooit overkomen. Hij wist de kreet telkens net op tijd binnen te houden.

De verwardheid nam langzamerhand af. Enige weken later was zijn geest al heel wat helderder en dus kwam het lijden in zijn hoofd weer in al zijn verschrikking over hem. Het hek was nu van de dam en hij had eindeloze huilbuien waarbij hij dermate verschrikkelijk hilde, met eindeloos lange uithalen die geen einde schenen te nemen, dat hij op het laatst gek werd van ademnood. De pas verworven interesse in zijn medemens sloeg om in verlammende apathie. Hij vermagerde sterk. Hele nachten, en soms ook dagen lag hij verpletterd maar bij vol

bewustzijn helse zielepijn lijdend op zijn bed. Mateloos veel pijn leed hij, zonder ophouden, zonder onderbreking. De voorraad pijn leek onuitputtelijk; het lijden ging maar niet over. En voor de zoveelste keer was het zijn moeder die hem hielp (zeer tegen zijn zin in overigens). Want natuurlijk leed zijn moeder met hem mee, en kon ze het gewoon niet verdragen dat haar kind er zo ellendig aan toe was. Dus begon ze oudergewoonte van die opmerkingen te maken. Bijvoorbeeld ze merkte op dat hij geen antwoord gaf als ze hem iets vroeg. En ze zei dat hij niet moest denken dat zijn hele leven nu voorbij was. Hij moest alles niet zo opkroppen. En zo maar door. De hele vertrouwde parade marcheerde voorbij.

-God ja-, dacht hij, -Mijn moeder is ook maar een vrouw natuurlijk-. Een hele ontdekking.

Een belangrijke vondst eigenlijk want nu was hij plotseling in staat zijn hart bij haar uit te storten zonder angst te voelen door haar bemoederd te worden. Plotseling had ze zich ontpopt als vertrouwd medemens. En hij sprak zich uit, en hij vertelde veel over wat hem overkomen was. En hij zei:

“Altijd heb ik ernaar gestreefd mijn naaste lief te hebben als mijzelve, maar dat is me nooit gelukt, maar wat is nu de dank? Dat ze me wegstuurt omdat ik te zachtzinnig en te goedig voor haar ben”.

Zijn moeder had daarentegen eigenaardigheden van Cavatina te melden die haar opgevallen waren die keer dat Cavatina bij hen gelogeerd had – bepaalde kenmerken van Cavatina, doch Bennie geloofde zijn moeder niet maar voelde zich desondanks enigszins getroost nadat het bij hem opgekomen was dat het misschien toch niet waar was dat hij verdoemd was omdat hij christen wilde zijn.

“De meeste meisjes willen juist graag dat je zachtzinnig en goedig bent”, zei zijn moeder¹⁸⁹.

Opeens brak er iets in Bennie. Hij legde zijn armen op de schouders van zijn moeder, hij liet zijn hoofd gebogen hangen en hij zei, zo krankzinnig makend wanhopig als hij zich voelde:

“Mam, wat moet ik toch doen”.

“Ik weet wel dat het nu lijkt alsof je dat nooit zal kunnen, maar je moet alles van je afschudden en naar de toekomst kijken”.

“Mijn verstand weet heus wel, dat ik hier overheen kom, maar mijn gevoel weet het nog niet, dat is alles”, sputterde Bennie tegen want hij voelde zich gegriefd. Maar hij hield de raad van zijn moeder toch maar in gedachten omdat het inderdaad precies datgene was wat hem te doen stond: voortgaan, en zich een ander meisje zoeken. En langzaam

¹⁸⁹ Wist u dat de wetenschappers ontdekt hebben dat de vrouwen meestentijds meer om vriendelijke gevoelige mannen dan om macho-mannen geven? Meestentijds, ja, maar *niet* ten tijde van de eisprong!! Ten tijde van de eisprong willen ze macho-mannen godverdomme.

begon hij nu ook te accepteren dat hij met Cavatina nooit gelukkig geweest was, en het ook nooit had kunnen worden, omdat zij hem nu eenmaal niet liefgehad had. Van het begin af aan had dit harde feit hem voor ogen gezweefd maar hij had het niet willen zien maar het besef begon nu in hem te groeien. Aldus vatte hij weer moed.

Cognac is een drankje uit de hel. Als u dronken wilt worden drink dan wodka, jenever of Berenburg (Berenburg: daar zitten wel kruiden in maar is niet qua geaardheid troebel). Neem voor dit doel nooit cognac want heus dat is een drankje uit het dodenrijk. Bennie dronk op een avond voor het slapen gaan zegge en telle één glaasje cognac, en die nacht droomde hij dat bij Cavatina een mooie bruingebrande jongen op bezoek was. Het was een knap en donkerharig figuur, met een ovaal gezicht en een gladde huid. De jongen zat een klein afstandje van haar vandaan, en Cavatina lag in haar korte rokje op haar bed, en pronkte met haar beentjes. Bennie kwam binnen. Cavatina voegde hem toe: "Jij wilt zeker wel maken dat je wegkomt". Op datzelfde moment werd hij wakker met in hem niets dan razernij, een zo verschrikkelijke woede dat hij ervan sidderde. Hij huilde van vernietigingsdrang. Hij begon maar gauw te bidden om weer zichzelf te mogen worden. Dat hielp wel een beetje. Toen, indien er zo'n gehate concurrent in de buurt geweest zou zijn, op dat moment en ook de volgende dag nog, zou hij op een afschuwelijke wijze gevochten hebben. Onder de oppervlakte huizen alles vernietigende stuwkrachten. Zelden gezien maar op de achtergrond altijd aanwezig. De ontombare demonen. De psychose.

Pas nadat deze toestand overgegaan was begon hij definitief te bedaren, hetgeen abrupt en vrij snel in zijn werk ging. Plotseling was het eb geworden, rustig lag de bleek blinkende zee brandingsloos erbij aan het strand van verdriet dat onderdeel is van de oever van het geheime water dat in de mens is. Alleen bleef hij in zijn hart nog geruime tijd een steek van hartzeer voelen; die kwam voort uit medelijden met Cavatina omdat zij nu weer alleen was, overgelaten aan de haar eigen dapperheid, haar moedige bestaanswijze, en haar onbegrepen spanningen.

Hijzelf was er geweldig op vooruit gegaan. Hij deed nu mee met alles wat er te doen was. Eindelijk, eindelijk had hij zijn neurose afgeschud. Waarlijk herboren was hij nu. Een nieuw leven nam een aanvang. Hij wou maar dat hij zijn opstanding aan Cavatina kon laten weten! Maar dat ging natuurlijk niet. Maar misschien leest ze dit boek wel! Wie zal het zeggen!

Hij begon van Cavatina te dromen. Bijna elke nacht was het raak. En dan ontwaakte hij, en bevond de duisternis om hem heen doordrenkt van hol verdriet zo erg dat het in die duisternis niet om te harden was.

Hierbij kwam het een keer tot een climax waarbij hij urenlang naast zijn bed op de grond lag na er wanhopig van onrust uitgekomen te zijn om neer te knielen om te bidden. Hij lag daar toen languit op zijn buik op de grond en maakte die doornat en hij bad.

“O God”, bad hij, geluidloos snikkend en gierend, en met ogen en neus overstromende van ellende, “O God, ik ben heus wel bereid alles te ondergaan, maar geef dan tenminste dat ik het kan *dragen*”.

“O God, het is o-n-v-e-r-d-r-a-g-e-l-ij-k. Echt, het is teveel.”

“O Heer wilt U alstublieft wél Cavatina gelukkig maken? Ze is zo dapper, Here, en ze is U zo trouw, ze is een dappere en trouwe strijdster en ze heeft mij weer op U gewezen. Laat U háár alstublieft wél gelukkig worden.” Hij had ineens een visioen, en zag dat Cavatina een andere jongen op bezoek had! Hij begon zo mogelijk nog erger te huilen en lag kronkelend op de grond te stuip trekken.

“O, o, o. O God, ik wil wel voor haar lijden. Ik wil het liever niet, wat ik U nu ga vragen, en ik bedoel in feite te vragen: mag ik Cavatina terughebben, dat weet U ook wel, maar let U daar maar niet op, Heer; Heer, Heer: als het nodig is wil ik wel mijn hele leven alleen blijven, als zij dan maar trouwt, en gelukkig wordt... laat mij maar boeten, Here, als zij maar gelukkig wordt. Ik meen er niets van, Heer, maar doet U het toch maar... laat U mij maar voorgoed boeten en lijden, als zij, als zij, als zij daarvoor dan maar gelukkig is...” En hij huilde en kronkelde. Aan deze verschrikking kwam geen einde meer, en omdat de in hem stokende pijn hem geen seconde met rust liet kwam hij tenslotte in wanhoop overeind waarna hij als een gek doodstil gierend door het slapende huis begon te spoken totdat hij, een bezwijming nabij, weer languit op de grond liggend verder huilde en maar bleef huilen en huilen. En het hield niet meer op. Tenslotte geraakte de grond onder zijn ogen volledig doordrenkt van tranennat. Zijn ouders hadden in dat huis van die vierkante tapijttegels op de grond. Die waren toen in de mode. Hij had nog geholpen ze te leggen. Enige vierkante centimeters vloertegelstof waren het die van zijn tranen kleddernat werden. Hij kon niet meer ophouden, zo overstuur als hij was. De tranen bleven stromen, hij werd er gek van. Huilen, huilen, huilen... huilen om nooit meer op te houden. Er kwam geen verdoofdheid van uitputting over hem, er kwam geen dofheid. Hij kreeg geen rust. Hij moest maar huilen, die allerverschrikkelijkste pijnscheuten onder zijn hersenpan bleven hem met niet aflatend geweld kwellen. Een onuitputtelijke energiebron stortte zich in hem uit. Toen was daar ineens zijn moeder die gerucht gehoord had en haar zoon nu zo vond, zich bukte en zacht op zijn schouder tikte. Zo vervuld van mededogen was ze, dat zag hij wel, dat hij zich uit zijn roes losrukte. Hij ging naar bed en viel daar in een onrustige slaap die geen soelaas bracht.

- 2 -

Hij was buitengewoon gedeprimeerd. Hij hoorde het elektrische scheerapparaat vlakbij zijn oor razen, en de droefheid die hij voelde was in zo grote mate fundamenteel en beklemmend dat hij niet begreep hoe het mogelijk was dat hij doorging met bestaan. Hij bleef maar leven, net of hij niet dood was. Hij stond zich te scheren. De woorden -Als de nood het hoogst is is de redding nabij-, kwamen ineens spontaan in hem op.

-Zou dat waar zijn-, dacht hij, -Zou God een besluit genomen hebben? Waarom denk ik dit nu: als de nood het hoogst is is de redding nabij? Waarom denk ik nu zoiets? Is dat omdat God het mij wil laten weten? Ach, verdomme, schei toch uit. Wat een infantiel gedoe. Misschien gaat zometeen de telefoon, en dan is het Cavatina. "Ik heb vannacht van je gedroomd", zegt ze, "En ik hou van je. Het is toch waar". Ze zegt het heel verlegen, en dan zegt ze: "Ben je niet boos? Vind je het niet gek?". "O. God, Cavatina", zeg ik zachtjes, en de tranen lopen over mijn wangen, en mijn handen beven, "waar ben je Cavatina? Ik kom direct naar je toe. O, meisje, als je toch eens wist hoe ik je gemist heb".

Nu ben ik bij haar. We kijken elkaar verlegen aan. Geen van beiden durven we onze emoties te tonen want het is midden op straat zodat iedereen ons ziet. "Laten we een eindje gaan lopen", zeg ik, "dan kunnen we rustig praten". "Goed." En dan leg ik mijn hele hart aan haar voeten, en zij legt haar lieve armpjes om mij heen, en allebei huilen we. O God, vergeef me deze idioterie. O, laat ik toch uitscheiden. Ik moet nuchter zijn. Zoiets gebeurt niet. Er gebeurt geen wonder. Ik moet innerlijk veranderen; dan komen de "wonderen" vanzelf. Het ligt allemaal alleen maar aan mij, aan mij. Ik ben een vrij wezen. God heeft alles in mijn eigen hand gelegd. Maar ik ben te zwak om mijzelf te veranderen-. Hij trok de stekker van zijn elektrische scheerapparaat uit het stopcontact want hij was klaar met scheren. Zijn gezicht had een gespannen en wanhopige uitdrukking. Hij bedacht:

-Misschien brengt de post dadelijk wel een brief van Cavatina-.

- 3 -

Hij lag zonder meer maar in bed. Het was vroeg in de morgen. Het was de tijd van traag bezig zijn met wakker worden. Hij had er weinig zin in. En daar besprong hem opeens die gedachte, een gedachte die als het ware een eigen leven leed. -Ik ben ondragelijk ongelukkig en er moet gauw iets gebeuren anders gaat het mis.- Het vreemde hierbij was dat niet hijzelf maar iemand anders diep in hemzelf dit gedacht had.

Maar alles ging gewoon door. Niets bijzonders deed zich voor.

- 4 -

Bennie noteerde op een kladblaadje een inval die hij als heel essentieel ervoer:

“Voorwaar, Cavatina’s van deze wereld: geloof mij: jullie zijn goed. GOED zijn jullie. Jullie zijn het zout. En de strenge woorden en de strenge geboden zijn niet voor jullie bestemd. Jullie hoeven jullie niet zo te houden aan de strenge voorschriften. Leef maar, wees maar vrij. Jullie zijn uit jezelf immers al goed. Wees niet bang, jullie kunnen helemaal niet zondigen.

Laat jezelf niet beknotten door de strenge geboden en verboden!”.

- 5 -

Cavatina, wat denk je dat het een man kost om zo onzelfzuchtig lief te hebben als ik gedaan heb? Alles en alles heb ik jou gegeven, niets heb ik voor mezelf gevraagd, hopende dat... Maar nee, er kwam niets, en toen ging ik mezelf nog vernederen ook, en ging ik smeken. En zelfs dat hielp niet. Ellendige, egoïstische onchristelijke lammeling!

- 6 -

Hoe durfde je mij eigenlijk te zeggen dat ik God moest liefhebben? Als er één is die daar geen recht op heeft, dan ben jij het wel want je hebt niet eens de mensen lief, laat staan God. God is niet: geborgenheid. God is strijd en leed!! Want christenen zijn zachtzinnig en goedig, en worden OM DIE REDEN *afgemaakt*...

Nou, ellendig mormel, haal het verdomme niet in je hoofd ooit nog iets van je te laten horen. Ik wil niets meer met je te maken hebben. Je bent me te min.

Ik mag dan een zwakkeling zijn, maar tenminste geen lafaard, zoals jij. Ik heb het aangedurfd om lief te hebben en mezelf op het spel te zetten. En ik zal de consequenties trekken.

- 7 -

Mij schreef je, verdomme, dat je het een “verantwoording” vond dat ik je liefhad – en je plaatste daarmee jezelf op een voetstuk, en ik mocht beneden staan en in ademloze bewondering naar je opkijken. Maar wat is er uiteindelijk van die verantwoording terechtgekomen? Dit: dat

je me uitgespuugd hebt alsof ik een waardeloze zwakkeling was. Denk je dat ik nu nog kan studeren? Denk je dat ik mijn boek nog schrijven kan? Je hebt me vernietigd, jongedame, jij met je “verantwoording”, en met je volkomen gebrek aan interesse. O, wat ben je toch laf, laf, laf.

- 8 -

Wat denk je dat ik ben? Een *ding*? Dat je zomaar even in de vuilnisbak kunt gooien? Nou, zo verdomd gemakkelijk is het leven echt niet, al kies jij dan ook altijd en altijd de gemakkelijkste weg. Een oer-Hollandse ben je, een LAF AARD! Geen liefde maar vriendschap, geen christenheid maar de kerk, geen kinderen maar de verpleging: ziedaar jouw “heldhaftige” levenshouding. En vooral: nergens over nadenken – geen problematische boeken lezen, nee, alleen maar: comfort en gezelligheid. En dat je daarmee je medemensen in de steek laat, en in de kou laat staan: vooral niet over nadenken hoor! Laat je moeder maar rustig aan haar lot over, ga maar vooral veel naar Lies – en zorg maar dat je zo weinig mogelijk thuis bent. Vind je het gek, dat je moeder je soms niet eens hoort als je tegen haar praat? Nou, ik niet, want je hebt immers niets wezenlijks tegen haar te zeggen? Heb je haar ooit wel eens laten merken dat je *echt op haar gesteld was*? Ik durf te wedden van niet. Zij is immers slechts degene die het voor het zeggen heeft bij jullie thuis, maar vooral geen... *mens met gevoelens*!

Wat zit er daar waar je hart moet zitten, een natte kale kikker die maar wat op en neer zit te springen?

Je kon het zelfs niet hebben dat ik het was die het eerste initiatief nam om het uit te maken; jij moest zonodig nog het laatste woord hebben. Wat denk je dat ik hoopte toen er nog een brief van je kwam nadat ik al afscheid van je genomen had? God, en wat een onverschilligheid. In het Frans uitgerekend: “C’est fini”. En wat zijn je laatste woorden? “Bel of schrijf me niet meer!” Na een relatie van zes maanden weet jij als coda werkelijk niets beters te verzinnen dan een dergelijk van minachting getuigend BEVEL. Ach ja, hè, jij kunt immers alle mannen naar je hand zetten, hè?

Heb jij ooit wel eens geprobeerd wezenlijk zo te leven dat je je medemen

- 9 -

Wat doen al die bloemen hier?
Wat hebben die voor zin?

Bijen zoemen
Vrolijk

69. vrouwen(Bennie zoekt het geluk)

Om de bloemen
Zien niet naar mijn lijk

Waarom regenbogen?
Tot eer en glorie van de vrouwenogen!
Niets voor mij van al het mooie
Want ik ben een doje

- 10 -

Dat merkwaardige verlangen van een stoel bij de leuning te willen
pakken en dan met de poten vooruit door de ruit te willen drukken.

- 11 -

Onbegrijpelijk en onnavolgbaar voor mij is de manier waarop veel
jongens en meisjes van die oppervlakkige relaties hebben waarbij ze
elkaar wel kussen en verder nog op allerlei manieren met elkaar vrijen,
maar waarbij in de hoofden geen gevoelens van genegenheid aanwezig
zijn. Zo zal ik het nooit kunnen. Vrijen is voor mij zoiets intensiefs. Ik
wil het meisje waarmee ik vrij ook als persoon beminnen. Maar het
omgekeerde is geloof ik ook waar. Als ik een meisje waardeer om
haarzelf zoals ze is, wil ik ook met haar vrijen. Met een meisje dat mij
door haar karakter niet aantrekt zou ik nooit kunnen vrijen.

Maar Cavatina was heel anders dan ik. Zij wilde juist wel graag zo'n
losse verbintenis (en dan liefst ook geen gevrij). En dat wij in dit
opzicht zo verschillend waren was de kern van de fout in onze
verhouding.

- 12 -

-Zolang je leeft ben je ontstellend eenzaam-, dacht Bennie, -En als je
dood bent ben je gestorven-.

- 13 -

O Cavatina begrijp het dan toch!!!! Het is nu net alsof je alle goede en
helpende dingen die je me zei *niet meende!* JE BENT ZO'N STEUN
VOOR ME GEWEEST, en nu heb ik nog minder dan vroeger, nu heb ik
ook geen hoop meer op de toekomst. *ALLE* kracht putte ik uit jou
alleen!!!!

- 14 -

Ik lig intensief na te denken want ik moet toch slagen voor mijn P1-examen en ik zie:

een witte figuur in de vorm van een lappenpop. De figuur heeft een lange arm die alsmaar onnatuurlijk snel heen en weer zwiept en bij iedere haal een mens snoeihard in zijn gezicht slaat. De arm gaat maar door, onophoudelijk, en telkens en telkens weer wordt het gezicht geslagen. De arm treft het gezicht met een werkelijk verschrikkelijke kracht. Dat gezicht ben ik.

(Bedankt, wereld.)

- 15 -

Hij dacht:

-Ik begin weg te zinken. Ik word krankzinnig. Als er nu een vrouw voor mij kwam zou ik nog gered zijn. Nu, Heer, kunt U laten zien dat U bestaat. Als U mij een vrouw stuurt redt U mij...

Vergeeft U mij, Heer; dat was niet ik zelf die zo dacht. Dat was een boze macht in mij. Dat was de natuur. Dat was ik niet.

Ja, maar ik heb de plicht die boze machten te beteugelen. Zo! Nu hou ik die kwade gedachten tegen. Ik regeer mijzelf. Ik ben koning over mijzelf...

...

... nou breek ik mijzelf. Ik zie mijzelf in tweeën breken-.

- 16 -

Ik neem het je niet kwalijk dat je het uitmaakte; maar wel dat je *geen afscheid genomen hebt*, maar mij eenvoudig *weggegooid* hebt als een prop papier. ZELFS IK HEB MENSELIJKE GEVOELEN EN RECHTEN.

Je hebt me *onverschillig* behandeld. Dat had ik beslist niet verdiend, jongedame!!! En het valt me *van jou* bitter tegen.

Waarom heb je inderdaad van groen "een smerig kleurtje" gemaakt? Als het niet voor mama was pleegde ik zelfmoord; en dit is waar!

- 17 -

NEE, NEE, DIT NIET LEZEN. NIET DOEN. NIET LEZEN. VERSCHEUR

HET, LEES HET NIET. Ik meen het, paradoxaal.

Ik word krankzinnig van verdriet.

Ik wil je niet haten.

Waarom heb je me zo misselijk behandeld?

Toen ik de laatste keer bij je was heb je opzettelijk alles *terug* genomen. Je deed alsof er nooit iets geweest was.

Eén (eentje maar) periode in mijn leven dacht ik dat ik niet verdoemd was om, zo lang ik leef (besef je het? iedere seconde, elk uur van mijn héle leven), ongelukkig te moeten zijn. Maar meteen al bij het begin van onze relatie wist ik van binnen wel dat je tamelijk harteloos en koud was.

Voor jou is maar één ding echt belangrijk: status. Bah. Je weet niet eens wat liefde is; laat staan mededogen.

Maar op die laatste dag dat ik bij je op je kamer kwam,

- 1) Waarom had je je zo *extra* leuk aangekleed?
- 2) Waarom deed je zo onverschillig, en zelfs geamuseerd over mij?
- 3) Waarom, waarom, waarom, gemene smerige *onchristelijke* rot meid, moest je mij zeggen, dat je alles alleen maar gedaan hebt omdat je dacht dat dat "goed voor mij" zou zijn?

Waarom, waarom, waarom moest je me zó smartelijk kapot martelen. O je wist natuurlijk niet werkelijk wat je deed, omdat je een kouwe bent. Dus je bent er niet eens schuldig aan. Maar ik? Waaraan ben ik schuldig? Is het mijn schuld dat ik in Nieuw-Guinea moest opgroeien, waar de jongens mij voor de grap in mijn maag stompten, of op het hoofd sloegen, of in mijn ballen knepen? Is het mijn schuld dat ik zo vreselijk, ondragelijk eindeloos **WERELDVREEMD** ben?

Is het mijn schuld, dat ik, in alle oprechtheid, altijd God zoek en God dien?, en dus liefdevol probeer te leven, en dus een zwakke indruk op de mensen maak?

Is het mijn schuld dat ik gemoerd en vernield ben door jou en alle onverschillige mensen?

O, je zult het wel niet geloven, maar ik vergeef het je, echt waar.

Maar je moest het wéten. In Gods naam, word een beter mens, Cavatina!

Heb erbarmen met hen die je liefhebben!!! Schud hen niet *onverschillig* van je af!!!

Mijn leven is nu zo: als ik rustig alleen ben, begin ik te klappertanden van ellende. Als ik in de trein zomaar wat zit te denken, zie ik de mensen medelijdend naar mij kijken vanwege de uitdrukking op mijn gezicht.

Toen ik je pas kwijt was heb ik me in de badkamer op de grond gestort en met mijn hoofd op de grond geramd, lang achter elkaar. En

ik heb zelfs Lies brieven geschreven. Oja, dat weet je, want ook jou heb ik via Lies geschreven. Haha. Ik dacht dat je misschien schuldgevoel had. Belachelijk. Je hebt geen schuldgevoel, hè? Om God en mijn moeder pleeg ik geen zelfmoord. Maar niets heeft voor mij nog zin, aangezien niemand ooit iets van mij wil hebben, want o, ik ben zo vervloekt "zachtzinnig en goedig". JA, JE HEBT ME MATELOOS GEKWETST, en je hebt het *opzettelijk* gedaan. Ik *WIL* dat je dat beséft!!!!!! TOVERHEKS CAVATINA. Een heks ja, het is de waarheid. Lies heb ik geschreven dat ik je ontrouw geweest ben, maar dat is niet waar. Was het maar waar. Maar geen vrouw, geen vrouw wil mij hebben, geen vrouw, niet één.

- 18 -

Einstein, je kan nou wel denken dat God niet bestaat omdat alles is zoals het is omdat het honderd procent logisch is dat het zo is, maar de wetten van de logica, waar komen die dan vandaan?

- 19 -

Juffrouw C...n,

Lang heb ik gearzeld alvorens deze conclusie te trekken, maar het is onafwendbaar: u bent zeldzaam onverschillig.

Meent u werkelijk, dat het toelaatbaar is, iemand, na hem eerst allerlei halve beloftes gedaan te hebben, ineens maar dood te zwijgen en te negeren? U denkt zeker dat een kort onverschillig briefje wel genoeg is. Nu, in dat geval kan ik u meedelen dat u ongewoon bot van gevoel bent; wat u zichzelf ook moge wijsmaken: u bent fout. U heeft uiteraard het recht, iemand af te wijzen; het gaat mij hier slechts om de manier waarop dit door u geschied is. Een afgedankt paar schoenen kan men in de vuilniszak werpen, een mens niet!

Overigens vergeef ik het u. Maar ik wil u wel verzoeken: vermijd dit bij anderen. Onttrek u nooit aan de consequenties van de gebeurtenissen, ook al zijn ze niet geheel aan uzelf te wijten (die gebeurtenissen).

Mijn trots staat mij niet toe, mij als een willoos lam door u te laten vernederen en afslachten, zelfs u sta ik dit niet toe! Ik wil u dan ook niets verschuldigd zijn, en daarom zal ik u het door u aan mij geschonken boek terugzenden. Verder ben ik u nog f15,= schuldig voor de Beethoven-cyclus. Deze zal ik u eveneens doen toekomen. Ik zal u nooit vergeten!

B.S.

- 20 -

Liefde en ontzuivering

- 20.1 -

Bennie zal vol verrassingen. Want je zou verwachten dat hij zo door treurnis en razernij bevangen was dat hij aan niets anders meer toekwam. Nietwaar, dit zou je kunnen verwachten, jawel maar zo was het niet want zijn verstand bleef functioneren, en zijn verstand fluisterde hem in dat er gehandeld moest worden, want het stelde vast dat zijn bestaan bedreigd was. Er was gevaar, er moest iets aan de situatie gedaan worden! Zo kwam Bennie ertoe in zijn vakantie dansgelegenheden te bezoeken. Dit was voor hem ongewoon gedrag want hij was – het zal u niet ontgaan zijn – geen dapper mens en ook geen actief deelnemer aan de maatschappij. Het is weliswaar w.s. vervelend voor u steeds weer te moeten lezen over het intrinsiek wereldvreemde in Bennie, het zwakke en kinderachtige, het angstige wezelachtige. Nouja, het is niet anders. De kenmerkende eigenschappen van een mens zijn die waar wij telkens opnieuw mee geconfronteerd worden. Het zou niet juist zijn eraan voorbij te gaan alleen om het verhaal smakelijker te maken. Wij zijn immers ook niet op een smakelijk verhaal uit maar op de Waarheid. Smeuïge verhalen zijn goed voor de gemakzuchtigen.

In de stad H., alwaar Bennie nu bij zijn ouders en broertje logeerde, waren dansgelegenheden genoeg, en Bennie had er nog nooit eentje bezocht. In feite bezocht Bennie zelden of nooit dansgelegenheden, want dat durfde hij niet. En zijn moeder wou ook altijd precies weten wat hij ging doen, heel vervelend, dan ging hij net zo lief niet.

Maar er was nu een noodsituatie. Zijn bestaan stond op het spel. De broeierige aandrang in de onderlagen van zijn psyche, die hem ertoe aanzette zijn leven te beëindigen werd steeds sterker...

Bennie was bepaald geen dansgelegenhedenbezoeker, zodat hetgeen hem te wachten stond een nieuw en daarmee angstaanjagend perspectief voor hem vormde. Hij was echter al te ver heen om er zich erg druk over te maken, en hij hield zich slechts bezig met de vraag welke kleding hij het beste aan kon trekken? Hij kende de wereld waar hij zich nu in begeven ging niet. Hij besloot zonder colbert en stropdas te gaan, maar nam voor alle zekerheid een stropdas in de zak van zijn jack mee. Zo was hij tegen alle eventualiteiten opgewassen. Waar hij zich niet bewust van was, was dat de snit, zowel van zijn kapsel als van zijn broek en zijn bril, hopeloos uit de tijd waren. Hij had geen schijn van kans.

Zo trok hij dan ten strijde. Hoewel tot het uiterste gespannen, was hij toch ook verwachtingsvol en hoopvol gestemd. Om negen uur 's avonds begaf hij zich op weg, op naar de binnenstad, gezeten op het brommertje van zijn moeder. Hij had een goed gevulde portemonnee bij zich om in elk geval aan elke situatie het hoofd te kunnen bieden. Hij vond een deur die voorzien was van een bordje met de tekst *Bar-dancing*. Achter de deur trof Bennie een vriendelijke en opgewekte Surinamer aan die de portier was, een plezierig mens; hij nam vrolijk Bennies jack aan en hing dit aan een kapstok. De Surinamer bleek het enige positieve kenmerk van de gelegenheid te zijn aangezien in de dansgelegenheid een orgie van verveling gaande was gedrenkt in een sfeer van doffe seks, en verder niets. Bennie arriveerde in een kleine ruimte die grotendeels door een bar in beslag genomen werd zodat de aanwezigen maar een luttel aantal vierkante meters dansvloer tot hun beschikking hadden; dat was niet erg want er was klaarblijkelijk niemand die zin in dansen had. Het dansvloertje lag er verlaten bij. Bennie deed zijn best onverschrokken en onverschillig te kijken. Zijn ingewanden trilden nerveus. Hij zag niet veel, want het was erg donker. Maar hij zag dat het vol stille silhouetten zat die zich op krukjes bevonden en om de bar opgesteld waren. Niemand zei iets. Iets zeggen ware ook een vermoeiende bezigheid geweest want men had moeten schreeuwen om boven het gebrul voortgebracht door de geluidsinstallatie uit te komen.

Ook langs de wanden van het vertrek stonden silhouetten opgesteld, welke zwegen en niets deden. Bennie voegde zich bij hen. Daar stond hij zwijgend te kijken om te zien hoe het hier was. Zwijgen, daar was hij tenminste goed in. Voor het moment was hij veilig. Naarmate de pupillen van zijn ogen groter werden nam zijn waarnemingsvermogen toe. Nu werd hem duidelijk dat er zowel vrouwen als mannen waren, maar veel meer mannen dan vrouwen. De meeste aanwezigen waren jonge personen van zo ongeveer zestien a twintig jaar, denk ik. Allemaal deden ze hun best te kijken of ze elk probleem tussen hemel en aarde doorgrondden, en er niets was dat ze belangwekkend vonden, en ze nergens behoefte aan hadden. Bennie wist niet wat hij ervan denken moest. Was het om te lachen of om te huilen? Zie de gezichten, van vorm jong, van uitdrukking afgestompt... Dit waren nu de mensen die, anders dan hij, in staat waren tot gewoon leven in de wereld. Wat is het voor cultuur, welke opvoeding is het, welke sfeer, die maakt dat de levendigheid van kinderen onttaardt in een dergelijk pandemonium van doffe verwatenheid. De kinderen worden vermoord en wat we overhouden zijn zombies. En de zombies regeren de wereld.

De grammofoonplaat, geperst om commerciële, aangehoord zonder redenen, die de oorverdovende klanken verwekt had welke het vertrek vervuld hadden toen Bennie binnengekomen was, kwam tot stilstand. Nu nam een disjockey het woord. Hoe merkwaardig, dit semi-opgewekt gebrabbel hier optaterend waar het volkomen uit de toon viel. Het

sloeg nergens op. Niemand luisterde. Een vreemde figuur, zo'n diskjockey die geroutineerd geagiteerde opgewektheid verspreidt over een publiek dat hem totaal negeert. Bennie dacht er over na wat voor soort mens dat zijn zou, iemand die zoveel zinloos uithoudingsvermogen wist op te brengen. Hij vond dat dit alles hier een soort van marionettentheater was. Ja, zij allen waren als marionetten, blindelings aan trektouwtjes gehoorzamende, touwtjes die hen manipuleerden volgens wetten en regels die maar toevallig zo gegroeid waren. Orde uit chaos. En de cultuur dier jeugdigen was een ongeïnspireerd en fantasieloos mengsel van niets. En dit is dus de cultus waar onze volwassenen uit voortkomen, de getrouwde stellen, de carrière makende mannen, de roddelende vrouwen, de kinderen makende neukers, de overspeligen, onze beschaving. Eens waren we naakte bewoners van stinkende moerassen, nu zijn we beschaafd. Het is geweldig.

Intussen had Bennie twee meisjes in het vizier gekregen die naast elkaar aan de bar zaten. Ze keken gelaten voor zich uit en deden niets. Vrouwen! Daar kwam Bennie voor! Hij begaf zich naar de bar, vroeg de bar-keeper beleefd om een jonge jenever, kreeg deze toegediend, betaalde, en ging vervolgens met zijn borrel weer langs de wand staan maar nu achter de meisjes.

Opnieuw daalde popmuzikaal geweld uit de geluidsinstallatie op alles en iedereen neer, en nu werd er zowaar wat gedanst. Er waren vier paartjes waarvan er één een samengevlochten eenheid vormde, de andere waren separaat opererende duo's van jongens en meisjes die ritmisch hun armen en benen bewogen.

Van de twee meisjes waarachter Bennie zich opgesteld had werd er na enige tijd eentje ten dans gevraagd. Bennie schakelde zijn denken uit, dacht niet aan wat hij doen ging, en zo ging hij er niets ontziend dapper toe over het overgebleven meisje ten dans te vragen. Moestedap! Het aangesproken wezen draaide haar hoofd in zijn richting. Ze nam hem waar met twee grote glanzende uitdrukkingloze puilogen in een jong meisjesgezicht dat zwaar opgemaakt was en dezelfde uitstraling had als het hoofd van het peerd van Ome Loeks. Ze zag het uit de toon vallende kapsel van Bennie Quichotte, en diens donker gerande bril. Ze schudde traag drie keer nee. Ze zei geen woord en Bennie ging naar huis, een ervaring armer.

Op zijn eigen speciale manier was Bennie een soort van vechter; een week later probeerde hij het nog eens. Deze keer belandde hij in een dancing die bij een goed en fatsoenlijk restaurant hoorde. Het restaurant, waar men lekker, rustig en gezellig eten kon, was gelijkvloers gesitueerd terwijl de dancing zich op de eerste verdieping bevond. Daar was een geluidsinstallatie die aan stond en waaruit kalme amusementsmuziek klonk. Het soort van muziek waarop de foxtrot gedanst kan worden. Er was een behoorlijke dansvloer. Er

waren tafeltjes waarop kaarsen brandden. Bennie, na de trap die naar de dancing voerde bestegen te hebben, overzag het strijdtoneel. Beter dan de onderwereld van vorige week! Hij ging aan een tafeltje zitten waarvandaan hij naar alle kanten goed uitzicht had. Intussen was het hem opgevallen dat hij niet alleen was. In het vertrek bevonden zich namelijk Bennie, en, gezeten aan een tafeltje dat zich nogal ver van dat van Bennie verwijderd bevond, twee vrouwen welke allebei, zo te zien, bij benadering vijftig jaar waren.

Bennie zat aan zijn tafeltje en keek voor zich uit, wachtend op de dingen die komen gingen. Hij voelde zich met zijn figuur verlegen, zo opvallend als hij daar zat. De hele avond zat hij zich daar ongelukkig te voelen. Om half twaalf ging hij naar huis. Wat er gebeurd was, was dat de twee dames na verloop van tijd weggegaan waren, en dat om kwart voor elf twee personen van beiderlei kunne binnengetreden waren die ongeveer van Bennies leeftijd waren. Ze hadden zich beschaafd aan een tafeltje gezet om iets te eten. Blijkbaar hadden ze elkaar niets te zeggen, want ze hadden zich geheel in tomeloos stilzwijgen gehuld. Na die avond thuisgekomen te zijn heeft Bennie zijn hart uit zijn lijf gehuld.

De herinnering aan de dansgelegenheid waar hij indertijd Cavatina ontmoet had, bevond zich in zijn geheugen ingebrand als de poort die tot het paradijs toegang gaf. Dus kwam hij op het idee zijn geluk nogmaals aldaar te beproeven. Hij dacht aan wat men wel eens zegt: "L'histoire se répète", en hoopte er het beste van.

Hij toog met de trein Delftwaarts, baadde zich, schoor zich, en paste zowel de after shave toe die Cavatina hem geschonken had als de deodorant die zij hem geschonken had waarbij hij bijna bezweek onder de herinneringen die hem overvielen. Omdat *Parkzicht* een beschaafde gelegenheid is tooide hij zich met een stropdas, en trok hij een colbert aan. Terwijl hij zijn Zündapp besteeg dacht hij eraan dat hij dezelfde tocht die hij nu ondernam driekwart jaar geleden ook gemaakt had. Wat was hij er toen belabberd aan toe geweest! Verrast realiseerde hij zich dat hij er nu ondanks alles toch beter voor stond.

Hij bereikte de dancing, stapte van zijn brommer, stonk uren in de wind naar de overmatig toegepaste after shave en danste die avond inderdaad. In het holst van de nacht schreef hij op zijn Delfts kamertje de volgende brief:

"O, Cavatina, Om Gods wil, dit kun je me niet aandoen. Ik heb weer gedanst in Parkzicht, maar andere meisjes bekoren me niet meer. Begrijp je het? Ik dacht dat ik misschien niet echt van je hield, maar ik hou echt van je. Ik zal m'n studie voor je afbreken, ik zal voor je werken, ik wil tot je kerk toetreden, ik zal man zijn en je leiden, ik zal een huis voor je kopen, maar red me alsjeblieft, in godsnaam, want anders ga ik dood, geloof ik.

Bennie.”

Hij haalde vervolgens een postzegel bij een automaat, en zond zijn brief naar het ziekenhuis. Maar daarna in bed liggend bedacht hij dat Cavatina misschien niet meer in Dijkzigt werkte, en dus werd hij helemaal wanhopig.

Terug in H. schreef hij:

“Cavatina, heb je mijn wanhoopskreet ontvangen die ik in een waarlijk moment van ontzetting (van verdriet) schreef en naar Dijkzigt stuurde? Of werk je daar niet meer?

De brief die je nu leest zal, als je het zo wilt, echt het laatste zijn wat je van mij verneemt. Maar er is een verschrikkelijke kwelling voor mij, zoals de situatie nu is: twijfel. Twijfel, twijfel, twijfel, twijfel, ondanks alle resoluutheid, ja, misschien juist wel *dóór* de *resoluutheid* waarmee je ineens alles gekapt hebt.

“Bel of schrijf me niet meer!” Met de beste wil van de wereld kan ik me niet voorstellen dat een persoonlijkheid, die gekenschetst is met: “Als het degenen van wie ik hou goed gaat, gaat het mij ook goed”, dat zo’n persoonlijkheid ineens iemand anders met wie ze maanden lang contact gehad heeft, en die ze haar *viend* noemde, *zó* onverschillig uitspuugt, als je het mij gedaan hebt. Dat kan ik alleen begrijpen als... dat opzettelijk zo bruusk gebeurd is, met de bedoeling pijn te doen, zodat de bezerde voelt: “Ze houdt beslist niet van mij”. Maar zelfs indien het er inderdaad gewoon om begonnen geweest is een niet mis te verstaan signaal uit te zenden, zelfs dan had één en ander toch nog wel iets zachtzinniger kunnen gebeuren.

En dan de aanhef van je voorlaatste brief (die ik trouwens in razernij verscheurd heb; je andere brieven kan ik niet verscheuren, dat krijg ik niet van mijzelf gedaan); die aanhef: “Je hebt goed begrepen”. Dat staat er, alsof je wilt zeggen: “Stomme idioot die je bent, begrijp je dan nooit iets, jij met je gebazel over psychologische inzichten, snap je er dan werkelijk niets van”. Het stond er driftig en verdrietig, als een aanklacht.

Maar ja, veel verbeelding heb ik wel, liters en liters fantasie, ook daar ben ik me wel van bewust, dus twijfel ik, twijfel ik alsmaar. O, die twijfel! -Meent ze het nou, of meent ze het nou niet?- Als ik er maar van overtuigd kon zijn dat ik in jouw ogen werkelijk niets meer ben dan zo maar iemand, als ik dat nu maar *zeker* wist... verschrikkelijk zou dat zijn, nog erger dan wat ik nu beleef. O, als je eens wist, Cavatina, hoe ik er aan toe ben. Zonder overdrijving: uren lang lig ik te huilen zonder dat ik tot bedaren kan komen, ik doe onbeschoft tegen mijn vader, bekeer mijn moeder, o, ik ben een akelige tiran, maar ik

ben gebroken, eerlijk, geloof het nou, ik kan er niets aan doen, ik ben ontworteld, ik doe dingen die ik niet wil, maar die mij als het ware van buitenaf opgedrongen worden.

Cavatina, toen we met elkaar omgingen, heb ik ook vaak getwijfeld, maar dan juist andersom: toen dacht ik vaak in stilte:

-Hou ik nou echt van haar, of is het maar een fictie. Maak ik me maar wat wijs? Is het omdat zij het eerste meisje is waarmee ik omga? Is het alleen maar omdat ik zo naar genegenheid verlang?- Heb je dat gevoeld, Cavatina?

O, maar het is niet waar, het is niet waar, ik hou wél van jou; je bent niet een gefantaseerd droombeeld van mij, en evenmin denk ik dat ik van je hou omdat ik er Gods wil in zie; nee, o, echt, eerlijk, ik hou van je zoals je *bent*, ik wil je helemaal niet wijzigen, ik aanvaard je zoals je bent, je hele karakter, met je “nuchterheid” en “egoïsme”, je smaak, je levensstijl; en ik wil je gelukkig maken. En ook nog dít: denk niet dat ik niet beseft hoeveel je mij geschonken hebt, hoezeer je je gegeven hebt, en dat ik er niet gelukkig mee was en er dankbaar voor ben: dat ben ik wél. Maar ik kan m'n gevoelens zo slecht uiten... ja ja, ik die je zo overstelpt heb met brieven, en die zich verbeeldt een boek te kunnen schrijven, ben nog niet eens in staat, om op adequate wijze die gevoelens die ik heb voor jou, onder woorden te brengen en te uiten!

Cavatina, het is geen ruilbeursgedachte als ik zeg, dat ik tot de kerk wil toetreden. Dat zeg ik niet, om je te paaien, maar... omdat ik moegezworven ben, ik heb gezocht en gezocht, en nu wil ik *houvast*. Ik wil niet meer zwerven en zoeken. Dáárom wil ik tot de kerk toetreden, niet als een soort offer, maar omdat ik het werkelijk wíl.

En ik wil ook niet meer studeren. Ondanks m'n hoge cijfers ben ik me namelijk ervan bewust geworden, dat ik de mensheid nooit iets van werkelijk bijzondere betekenis zal kunnen schenken. En dan kan ik net zo goed als HTS-er als als ingenieur gaan werken.

Cavatina, *gelukkig* heb ik niets bijzonders in m'n mars. En dat ontheft me van een verschrikkelijke verantwoording, dat geeft me het *recht* gewoon... normaal mens te worden, en gelukkig te zijn voor zover mogelijk.

En nu dan, wat ik vragen wilde: *antwoord niet*, als je werkelijk niets, maar dan ook niets voor me voelt. Maar als er ook maar een atoompje twijfel bij je is, dan smee ik je, of je me nog een kans zou willen geven. Heus, ik ben een ander mens geworden, of beter gezegd: ik ben geworden wie ik werkelijk bèn, en niet een abstract ideaal dat ik zou willen zijn.

Deze brief is alleen geschreven om van die knagende twijfel af te komen. Als er geen antwoord van je komt – eerlijk, dan weet ik niet wat er gebeurt. Al deze dagen heb ik steeds tegen mijzelf gezegd: -Ga niet ten onder, je *moet* er bovenop komen-; maar tot nu toe lúkt het gewoon niet; integendeel, ik ga me steeds rampzaliger voelen, hoe ik

me ook verzet. En ik verzet me, heus, maar er stijgt telkens iets in me op, als een moeras van verdriet, waarin ik ondanks al m'n inspanningen werkelijk het gevoel heb, te zullen worden weggezogen... Mag ik alsjeblieft, nog één keer, in gedachten je mondje kussen? De laatste keer dat ik bij je was wou je me zelfs nauwelijks een hand geven (uit verlegenheid, dat weet ik wel)... ook die gedachte, dat het laatste contact zó was, dat doet allemaal zo pijn. O, mijn Cavatina!

Er is in deze brief werkelijk geen enkel overdreven pathetisch gevoel neergeschreven. Alles, alles is de waarheid wat je las.

Bennie

Dit schrijven stuurde hij naar Cavatina's huisadres. Eén, twee dagen bracht hij in hoopvolle vertwijfeling door. Als er géén antwoord kwam dan... Lang duurde zijn wachten niet want met gezwinde spoed kwam het door hem verzondene terug met Cavatina's adres doorgehaald. "Retour" stond er op de enveloppe. Zijn ogen die dit zagen begonnen te bloeden, zijn handen verscheurden de brief en wierpen hem in de vuilnisbak, en toen kwakte hij languit op de keukenvloer waar hij als een dolle ging liggen schokken. Zijn moeder zag het gebeuren, en werd er bijna even overstuur van als hijzelf. Ze beefde over al haar leden! En ze probeerde woorden te vinden die goed waren, en haar stem, vibrerend van overstuurheid bracht hem bij zinnen. En hij schreeuwde geluidloos, en het voelde als het stukscheuren van zijn ziel: "Ik haat de wereld, en ik haat God. GOD!! Ik **HÁÁT** JE!!!". Hij trok zich op zijn kamer terug. Daar lag hij ongeteld lang doodstil op zijn bed. Tenslotte drong er vocht door zijn dichte ogen naar buiten. En vanachter zijn gesloten ogen snikte hij: "Vergeef het hun, want zij weten niet wat zij doen, zei Hij. Nou goed, ik vergeef het haar. Ik weet wel: ik vergeef haar alleen maar leugenachtig, alleen omdat ik weet dat het van mij gevraagd wordt, maar ik ben maar een mens – niet Jezus. En ik vergeef haar".

-Maar zij is geen christen. Zij is een huichelaarster; een judas. Zij heeft mijn moeder gekust.... O, God, vergeef ons allen, want wij lijden zo'n pijn...-

Wij zullen u de moeite, kennis te moeten nemen van Bennies gevoelens en waanideeën, verder besparen. Het wordt al te gênant. Het is al te eentonig. Wel willen we vermelden dat op een gegeven ogenblik zijn aandacht getrokken werd door het boek van Dostojewski dat *De Idioot* heet. Daar was het. Hij had het van haar gekregen. En we delen u mede, dat hij haar begon te begrijpen, en dat hij ineens inzag dat willen liefhebben en vriendelijk zijn en gelovig willen zijn en dergelijke, dat dit alles de macht van de natuur niet ongedaan kan maken, en dat elke mens twee mensen is, namelijk: zijn opvattingen en zijn natuur. En hij begreep dat de natuur altijd zijn gang gaat. Als men de natuur

hiér terugdringt, komt zij dáár tevoorschijn; als u zich zús forceert, forceert de natuur u zó. Dit was een wijs inzicht. En hij begreep dat het Cavatina's natuur was die haar ertoe gebracht had hem onverschillig van zich af te werpen zodat zij het gevoel kon hebben dat op het bastion dat zij om haar vrouwelijk wezen opgetrokken had, zijn mannelijke lustgevoelens kapotgeslagen waren.

Zijn eigen natuur vrezende, en inziende dat de natuur zich op hemzélf wreken zou als hij zich door Cavatina zou laten afslachten kwam hij, na ingespannen nadenken, tot de slotsom dat hij nu van zich af moest slaan.

Aldus deed hij het. Hij schreef een kort briefje, en stopte dit in het boek *De Idiot*. Het geheel pakte hij in. Hij schreef Cavatina's naam en adres op het pakje maar paste daarbij het schuinschrift toe dat hij tot op zekere hoogte in Nieuw-Guinea geleerd had, in plaats van zijn gebruikelijke blokletterhandschrift, en verstuurde het pakje niet vanuit H. of Delft, maar vanuit een andere plaats waar hij toevallig wezen moest. Hoe zal het aangekomen zijn? Ik weet het niet.

“Beste Cav.,

Het spijt me, maar cadeautjes, geschonken per “vergissing”, kan ik niet aannemen. Evenzo spijt het me, je gunsten te hebben aangenomen: aalmoezen zijn goed voor bedelaars. Alleen de maagzweer die je me bezorgd hebt kan ik je niet teruggeven (trouwens, ik ben niet op vergelding uit); maar die krijg ik er heus ook nog wel onder, hoor.

Met hetzelfde plezier had ik dit boek in de vuilnisbak gestopt, maar jouw zedelijke opvattingen kennende, weet ik dat je dit zonde zou vinden. Zet het boek maar tussen je andere boeken; het toont best mooi en erudiet.

Nou het ga je goed hoor; ik hoop voor je dat je je alle comfort en veiligheid verwerft waar je naar streeft. En ik hoop dat ik je niet gekwetst heb; maar ik zal je waarachtig niet meer bellen of schrijven! Adieu!

B.S.

PS Bederf je goede humeur niet met er over na te denken wat je mij aangedaan hebt! Een “vergissing” is menselijk, nietwaar? Dus wat kan jou het schelen!”

Vaak spreekt men in verontwaardigde termen over het feit dat er zoveel onderscheid tussen mannen en vrouwen gemaakt wordt. Het speciale onderscheid waar ik op doel, en waar ik het graag even met u over hebben wil, is het onderscheid waaruit voortkomt dat de man in seksueel opzicht meer “mag” dan een vrouw. Het onderscheid houdt in dat van een vrouw maagdelijkheid verwacht wordt terwijl 't van de man door de vingers gezien, en het zelfs op vrolijk-kameraadschappelijke wijze gewaardeerd wordt als hij zo zijn escapades heeft.

Tegen dit onderscheid is, terecht natuurlijk, nogal eens geprotesteerd.

Dit protest heeft op mij (een man) de uitwerking gehad dat ik mezelf bepaalde normen eigengemaakt heb. Deze normen hebben uiterst remmend op mijn seksuele activiteiten gewerkt, en hebben grote schuldgevoelens bij mij opgeroepen.

Ik werd op een dag echt op een vrouw verliefd. En ik had geen praktische ervaring in het vrijen, en sowieso geen ervaring met de omgang met vrouwen. Ik had immers helemaal nog nooit iets meegemaakt. Ik was in elk geval onhandig, en zacht. Het resultaat is dat ik de vrouw met wie ik mijn leven gedacht had te zullen delen verloren heb.

Dit verlies, gevoegd bij de enorme verlangens die ontstaan zijn door mijn ingetogen levensstijl, gevoegd bij mijn schuldgevoelens, hebben mijn stabiliteit volkomen vernield. Op het ogenblik voel ik mij dan ook een mismaakt mormeltje.

Alles waarnaar ik gestreefd heb, heb ik opgegeven, alle hoop heb ik verloren.

De verschrikkelijke situatie waarin ik mij nu bevind is het gevolg van de dubbelhartigheid van het denken van de mens. Want aan de ene kant ontwikkelt de mens rationele en esthetische opvattingen, en aan de andere kant stelt de natuur eisen die met de fraaie opvattingen volkomen in strijd zijn.

Vrouwen willen zo graag de emancipatie omdat ze denken dat de mannen het zoveel beter hebben. Maar hebben de vrouwen er enig besef van hoe gemakkelijk hun rol in seksuele relaties is? Zij hoeven alleen maar passief “ja” of “nee” te zeggen. Zij mogen onverschillig afwijzen. Alle initiatief, alle kennis van zaken, moet van de man komen. Denken de vrouwen dat deze vaardigheden de mannen vanzelf

69. vrouwen(Bennie zoekt het geluk)

komen aanwaaien? Hebben ze er ooit bij stilgestaan dat wij deze moeten *leren*? Ik heb niets geleerd, omdat ik een goed mens wilde zijn. En nu ga ik hieraan ten gronde. Dit was mijn aanklacht.

Ik besef overigens heus wel dat het ook voor vrouwen moeilijk is. Een man die geen werk van haar maakt terwijl zij dat graag wil bezorgt haar verdriet. Maar verdriet hebben is nog wat anders dan je levensvatbaarheid verliezen, het gevoel krijgen een wanproduct van de natuur te zijn, mislukkeling, een fout, een verstotene, een uitwerpsel.

Alles ben ik kwijt – alleen omdat ik een goed mens wilde zijn.

69. vrouwen(Bennie zoekt het geluk)

- 20.3 -

Here God, wilt u mij alstublieft Cavatina teruggeven?

Here God, wilt u mij alstublieft Cavatina teruggeven?

Here God, wilt u mij alstublieft Cavatina teruggeven?

Here God, wilt u mij alstublieft Cavatina teruggeven?

Here God, wilt u mij alstublieft Cavatina teruggeven?

Here God, wilt u mij alstublieft Cavatina teruggeven?

Here God, wilt u mij alstublieft Cavatina teruggeven?

Here God, wilt u mij alstublieft Cavatina teruggeven?

Here God, wilt u mij alstublieft Cavatina teruggeven?

Here God, wilt u mij alstublieft Cavatina teruggeven?

Here God, wilt u mij alstublieft Cavatina teruggeven?

Here God, wilt u mij alstublieft Cavatina teruggeven?

Here God, wilt u mij alstublieft Cavatina teruggeven?

Here God, wilt u mij alstublieft Cavatina teruggeven?

Here God, wilt u mij alstublieft Cavatina teruggeven?

Here God, wilt u mij alstublieft Cavatina teruggeven?

- 20.4 -

Wil men zichzelf verdelgen dan is voor de goed-willend ingestelde persoonlijkheid de methode die het doel het adequaatst dient: kwaad doen – rottigheid uithalen. Dit is zo omdat smeerlapperij bedrijven schuldgevoelens oproept. Niets is beter in staat de goed-willende om zeep te brengen dan de inwerking van zijn schuldgevoelens. Schuldgevoelens kunnen de mens vernietigen.

Derhalve dient deze mens te beseffen waarom hij zich smerig gedraagt. Hij haalt rot streken uit omdat hij zichzelf wil afmaken. Ga dit inzien. Als je het inziet wekt de misdaad niet zulke hevige schuldgevoelens op. Als je begrijpt dat het je er juist om begonnen is schuldgevoelens op te roepen, zie je in dat de misdaad maar een middel is, niet een doel. Dan zie je in dat je de vergrijpen niet pleegt om je te kunnen wreken, dat je gedrag niet uit jaloezie voortkomt (jaloezie op de succesvollen), niet uit haat tegen de maatschappij, en niet uit zwakheid, maar louter uit zelfvernietigingsdrang. Men doet het alleen uit de behoefte zich een smeerlap te voelen, uitsluitend om zichzelf te kunnen verachten, om zichzelf te kunnen beschuldigen. Als je dit begrijpt gaat de misdaad zijn greep op jou verliezen. Als je het mechanisme doorgrond hebt laten de handen los die bezig waren je strot dicht te knijpen. Pas als men het begrepen heeft kan men zich los worstelen uit de stinkende blubber van het moeras der wandaden.

Zolang men niet begrijpt vraagt men zich wanhopig af: “Waaróm ben ik toch zo slecht, en kan ik wél, maar *wil* ik niet deze verleiding weerstaan?": zolang men niet begrijpt kwelt men zichzelf zodoende met wroeging; met precies die wroeging die nou net het doel is van de kwalijke wandaden. De wroeging, de zelfkwellling vormen de echte reden waarom men het DOET, waarom men daden stelt die men als verachtelijk en weerzinwekkend ervaart.

- 21 -

De Volledige Verklaring Van Alles!

Ik heb/had altijd het gevoel (gehad), dat als ik die seksuele gevoelens, gedachten en verlangens, fantasieën e.d. heb die gewoon zijn bij mannen – dat ik dan over schreef ga.

En als ik dan tóch al over de schreef gegaan ben (voor mijn gevoel) dan is er geen barrière meer die het onmogelijke gedrag verhindert. Dan doe ik het voor ik het weet. ZO ZIT HET!

- 22 -

ik ben zwak, zwak, zwak, zwak, zwak, zwak, zwak. het gaat niet goed met mij en ik heb gebeden of mij meegedeeld kon worden welke *strategie* ik kon volgen om eruit te komen want ik speel het niet klaar...

en ik heb vannacht gedroomd dat ik kanker had en het Moerman-dieet moest volgen, terwijl ik vaag het gevoel had dat dit het antwoord op mijn gebed was.

ik vertaal het naar: geestelijk kanker hebben en geestelijk een Moerman-dieet volgen: geen troebele indrukken verwerken.

MAAR VERDOMME, IK HOEF ME TOCH NIET SCHULDIG TE VOELEN OM GEIL-ZIJN!! ?

Ik weet niet of dit nou echt het verlossende is, hoor... Maar:

IK WIL LEVEN! **NIET:** “was ik maar dood” doch: “*was ik maar levend!!!!*”

- 23 -

Ik ben niets, ik kan niets en ik ben op het dieptepunt van mijn bestaan beland. Dit is niet de uiting van een denkbeeldige figuur maar puur van mijzelf.

Wie ben ik? Een minderwaardige mislukkeling in elk opzicht.

Hoe zit dat? Ik ben abnormaal overtrokken seksueel gepredestineerd, en ik durf mijn medemensen niet te benaderen. Dat laatste zit mij het meeste dwars, en het eerste is de oorzaak van mijn ondergang. Ja, ik ben ten ondergegaan.

Ik ben verliefd geworden, en heb verkering gehad, en het is uitgegaan en nu ben ik ten ondergegaan. Nu ben ik kapot, hoewel er feitelijk niet meer gebeurd is dan dat nu pas tot uiting gekomen is dat ik allang kapot wás.

Ik ben een zwetser, die zichzelf voorspiegelde dat hij relevante inzichten had.

Ik ben een leugenaar die zichzelf wijsgemaakt had dat God hem voorbestemd had het christendom uit te dragen.

Ik ben volkomen talentloos, en toch beeldde ik mij in dat ik moest schrijven, en anderen de les lezen, terwijl ik zelf helemaal niets weet, en al helemaal niet schrijven kan.

Ik meende te voelen dat God een bedoeling met mij had.

Ik deed raar en raar en raar – en doordat ik raar deed heb ik de vrouw van wie ik hou verloren.

Zwak ben ik, en dat ik zwak ben is het kenmerkendste van mij. Daar

draait alles om. Zoëven schreef ik dat ik ten onder gegaan ben omdat ik abnormaal overtrokken seksueel gepredestineerd was. Maar dit was ook al weer niet waar. Ik ben naar de sodemieter gegaan doordat ik zwak ben. Want doordat ik zwak ben, ben ik ook abnormaal overtrokken seksueel gepredestineerd geworden. Want ik ben te zwak geweest om mij aan de gevaren bloot te stellen die verbonden zijn met de omgang met meisjes. Ik dorst het niet aan, afgewezen te worden en ik dorst het niet aan, mij bloot te geven. En nu heeft de honger abnormale proporties aangenomen. Ik ben altijd en altijd te zwak geweest om welk risico dan ook te nemen. Aldoor heb ik niets gedaan dan vluchten. Als kleine jongen heb ik zelfs niet één keer de moed gehad, te vechten. Als grote jongen evenmin. En ook niet als man. Het materiaal waaruit mijn persoonlijkheid bestaat vormt een weke slijmerige brei: lafheid.

Ik heb evenwel, als iedere mens, behoefte aan liefde. Maar de lafheid – d.w.z. ik – wordt niet bemind. Maar ik heb behoefte aan liefde. Maar de lafheid wordt niet bemind. Dus moet ik mijn lafheid overwinnen. Daarvoor zal ik jaren nodig hebben. Maar ik ben al zevenentwintig jaar oud. En ik word al kaal. Als ik mijn lafheid overwonnen heb zal het te laat zijn. Nooit zal ik andere liefde kennen dan eigenliefde.

Is het mijn schuld dat ik zo geworden ben?

Nee.

Ik ben verwend geworden, en vertroeteld en verzorgd door mijn lieve, dappere, moedige moeder. En mijn vader is een figuur zonder elementair eergevoel. Waarom heeft mijn moeder mij zo verwend? Omdat zij zelf door haar vader met de zweep geslagen en de schoenen geschopt is tot ze niet meer lopen kon, en omdat ze aan haar kinderen goedmaken wilde wat haar aan onrecht aangedaan is.

En waarom is mijn vader een man zonder elementair eergevoel? Omdat zijn ouders hem op een kostschool deden, waar het erin gehamerd is dat de eerloosheid de enige techniek is waarmee eer te behalen valt.

Mijn vader, mijn moeder en ik zijn geen van drieën slechte mensen. Elementaire eerloosheid is niet hetzelfde als corruptheid of bedrieglijkheid. Mijn vader is zelfs belachelijk en bangelijk onkreukbaar. Elementaire eerloosheid is: tekort aan zelfrespect, gebrek aan waardering voor het zelf-eigene, afwezigheid van elementaire mannelijkheid.

Waarom is mijn moeder ooit met mijn vader in zee gegaan? Hoe heeft het tot dit onmogelijke huwelijk kunnen komen waar Cor en ik en Ada en Jantje uit voortgekomen zijn? Mijn moeder wilde die vreemde student in Leiden helpen. Ze dacht dat ze hem kon veranderen – hij

69. vrouwen(Bennie zoekt het geluk)

had iets in zijn ogen dat haar verliefd maakte – en ze dacht dat ze het bizarre in hem wel veranderen kon. Ze had wat aan psychologie gedaan. Daar was ze zich in gaan verdiepen om haar ouders, die elkaar sarden, te begrijpen en te helpen. En haar vader was een vooraanstaand lid van de maatschappij. Bankdirecteur namelijk. En die vreemde jongen met dat iets in zijn ogen studeerde in Leiden. Indisch Recht studeerde hij. Zie je, en een student, dat is immers ook iets vooraanstaands. Ze dacht dat ze hem kon helpen en veranderen.

Vrouwen, wees gewaarschuwd. Ga niet met mij of mijn soortgenoten in zee, want wij maken jullie, en onze kinderen, kapot.

Ethische normen alleen zijn niet voldoende. De mens moet levensvatbaar zijn. Ik ben niet levensvatbaar. Geef ik het op? Ik wil het niet, maar het is net alsof ik van buitenaf gedwongen word het op te geven. Ik heb geen fut meer.

C'est fini.

“Ligt mijn trui hier?”, vroeg Bennie. Hij liep de huiskamer binnen en keek speurend om zich heen. Hij hoorde zijn moeders stem.

“Op zolder misschien? Of over de verwarming in de gang?”

“Ja dat vroeg ik niet! Hij zal wel gewoon op mijn eigen kamer liggen”, blafte Bennie geërgerd. Hij stampte de kamer uit.

Goede beste Cavatina,

Excuses voor de toegepaste list met de enveloppe, maar ik was bang dat je deze brief anders misschien ongeopend zou terugsturen!

De kwestie is deze, dat ik vind dat we op een onnodig wrange manier uit elkaar gegaan zijn. Na een relatie die er zo lang geweest is, is het onnodig en tegenstrijdig, om uit elkaar te gaan, nog onverschilliger dan wanneer een zakenrelatie afgebroken wordt!

Hebben we geen ogenblikken die “pareltjes” waren, gehad? Dat onze temperamenten teveel uitéénlopen doet hieraan niets af: er zijn goede ogenblikken geweest, en toch ook wel: begrip.

Je zult je er wel bewust van zijn dat je mij in bepaalde opzichten veel geholpen hebt. Daarvoor ben ik je erkentelijk. Je bent een waarachtig medemens geweest voor mij, voor zover dat mogelijk was: ik begrijp best, dat bepaalde emotionele reacties een verdere toenadering in de weg stonden! Nogmaals: bedankt.

Overigens hoop ik dat je van mij dit begrepen hebt: dat het leven méér is dan geborgenheid en comfort, althans wanneer je ernaar streeft een waarachtig christen te zijn. De omgeving waarin je grootgebracht bent helpt niet mee, je dit te doen aanvaarden (dit is geen aanval, noch een verwijt, en evenmin een afkeuring – maar het is toch zo? Kom, wees eerlijk!), evenmin als de kerkelijke boodschap. Werkelijk christendom verlangt absolute en volkomen onbaatzuchtigheid, en het aanwenden van alle in de mens aanwezige krachten voor het verwezenlijken van Gods bedoelingen, zoals deze door Jezus verkondigd zijn. En we hebben het samen nog eens gelezen in de bijbel: we moeten 1. God liefhebben met heel ons hart, heel ons verstand en heel onze ziel, en 2. evenzo de mens liefhebben! Maar wie zelfs alleen maar *tracht* deze liefde in praktijk te brengen (verder dan proberen komen we toch niet!), heeft heus geen tijd meer, te streven naar geborgenheid en comfort!!

Evenwel heb ik dit wel geleerd: ga niet te ver met de zelfopoffering, want dan stort je in, en dan ga je raar doen (zoals ik een tijdje lang was); en dan presteer je natuurlijk niets meer!

Maar de noodzaak tot zelfopoffering is er wél absoluut, en het is onverbiddeijk en onvermijdelijk essentieel dat je je offers brengt; ook in de liefde tussen man en vrouw trouwens.

En nu komt een harde noot: ik ben de mening toegedaan, dat jij daar in het minst niet toe geneigd bent. Cavatina, durf jezelf (je geest) te

69. vrouwen(Bennie zoekt het geluk)

schenken aan je medemens. Het doet vaak pijn, omdat men er maar wat bovenop gaat staan, op je geest, als je je blootgeeft, maar het *kan niet anders*. Oók daarom is het leven nooit geborgenheid.

Je hebt mij veel geschonken, en ik heb dit wel eens als té vanzelfsprekend aanvaard, dat weet ik heus wel, maar tevens is het volgende waar: je schonk bijna altijd vanuit de wens, mij te helpen, en haast nooit om mij deelgenoot van jou te maken.

Maar je bent, op jouw manier, een dappere en trouwe strijdster! Aan jou kan ik altijd terugdenken als aan een mens die eerlijk handelde naar geweten; een groter compliment kan ik je niet maken, dacht ik zo!

Tot slot: ik hoop dat je deze vriendschappelijk bedoelde brief niet verkeerd opvat. Het leek mij, nogmaals, niet nodig, dat wij afscheid namen alsof we voor elkaar volkomen vreemden waren! Wees warm, Cavatina, de wereld heeft een schreeuwende behoefte aan warmte!

Bennie

Ze zaten aan tafel, de vier mensen, en ze aten de avondmaaltijd. Er was bloemkool, en er waren aardappelen. In de portie eiwitten was voorzien door aan de reeds genoemde gerechten karbonades toe te voegen. Zo had Marja voor de zoveelste keer in haar leven een maaltijd tot stand gebracht. Vier karbonades die van prima kwaliteit waren. Ze waren groot en smaakten voortreffelijk. Jantje, d.i. Bennies broertje, trachtte het bot waaraan het karbonadevlees vastzat stuk te hakken. Hij sloeg twee, drie maal met het mes op het been. Er spatte jus dat van Jantjes bord afkomstig was op het overhemd van de vader. En de vader explodeerde me daar toch in een flits van drift. Hij tierde met een rare, harde, razende falsetstem:

“Jan!”.

Verbaasd keek Bennie op. Hij had zo zitten peinzen. Hij was niet geschrokken. Maar zijn adem stokte toen hij de ogen in het gezicht van zijn moeder zag. Zijn moeder zat daar, ademloos, met een hand op haar hart, en ze keek Bennie aan. Peilloze radeloosheid. Haar ogen waren zwarte gaten, de ogen van een radeloos uitgeput dier dat het vreselijke moment gekomen weet.

Bennie keek zijn moeder strak en sterk aan, probeerend haar met zijn blik te kalmeren. Het lukte zowaar. Maar de panische ellende die hij bij zijn moeder waargenomen had bleef hem nog lang bij. De wanhoop van een weerloos en opgejaagd dier.

69. vrouwen(Bennie zoekt het geluk)

- 27 -

De luidspreker in de radio veroorzaakte akoestische trillingen. Er klonk een vrouwenstem. De stem, zo vrouwelijk, zei:

“Ach, als kind maak je toch allemaal hetzelfde mee. Je speelt, je hebt plezier”.

Bennie zat gewoon TV te kijken. Op een gegeven moment viel het hem op dat hij inwendig zat te roepen met alle stemgeluid dat hij voortbrengen kon. Zijn mond en stembanden produceerden niet één geluidje maar zijn hersens riepen zeer, zéér hard:

“C – A – V – A – T – I – N – A !!”. Hij dacht:

-Zou ze dat nou echt niet voelen? Zou ze niet voelen hoe ik zit te roepen? Zou haar dat nou heus niet vermurwen? Ach idioot, schei toch uit-. Hij hield ermee op. Die avond was hij enorm prikkelbaar terwijl hij veel last van zijn zogenaamde maagzweer had.

69. vrouwen(Bennie zoekt het geluk)

- 29 -

Hij ging op dansles.

26-dec-2000

70. Hij en zijn moeder

[az]

Hij las de krant. Hij las de kleine advertenties. Hier volgen twee van de kleine advertenties die hij las.

“J. vr., 26 j heeft veel wat het leven aangenaam maakt. Alleen mis ik een leuke vl. j.man tot 30 j. met beslist goede positie. Graag ser. br. met foto bur. dez. o. no. N013037.”

“TABOE. Elke week 10 nieuwe films. 's Middags geopend 2-5 uur. 's Avonds na 8 uur, strip-tease, masturbatieact, lesbische act, films. Vrijdag en zaterdag pornospel man en vrouw op toneel. Neem bij ons gerust uw vrouw of verloofde mee! Zuiderdiep 63.”

-Ze vragen altijd naar een goede baan. Kinderachtig ben ik want het valt me steeds weer van hen tegen. Ik wil nog steeds in de fee geloven, tegen beter weten in... strip-tease, masturbatieact, lesbische act, films... pornospel man en vrouw op toneel... waarom ga ik daar niet heen? Zal ik er naartoe gaan? Ik zou mama kunnen zeggen dat ik ging tafeltennissen.-

Hij was 27 jaar oud, en hij zat zonder vrouw en zonder werk. Hij had toen gestudeerd en was toen verliefd geworden. Zij was gereformeerd geweest en ze had hem niet begrepen. En ze had hem te onhandig en te zacht gevonden; ze had dat ontdekt nadat een half jaar verkering verstreken was. Hij had daarna zijn studie opgegeven, want hij was bang geweest zelfmoord te zullen plegen als hij alleen op zijn studentenkamertje zou blijven. Nu woonde hij bij zijn ouders in huis, en solliciteerde naar werk. Hij had enige keren op kennismakingsadvertenties geschreven, en intussen hield hij nog steeds van zijn gereformeerde meisje.

-Waarom ga ik niet naar het pornospel? Heel gewoon? Ik zou daar gewoon naar toe kunnen gaan-, dacht hij.

-Ik geloof nog steeds in de fee. Ik wil het niet aanvaarden. Ik kan emotioneel niet tegen vuiligheid en liefdeloosheid. Leugenaar! Huichelaar! Ik ben zelf vuil! Ja, maar niet liefdeloos. Dat weet ik zeker, van mezelf. Ik zal er niet heen gaan.-

Het was avond. Het was na het avondeten. De krant die hij gelezen had was ook een avondkrant. Hij vouwde de krant op, netjes, omdat zijn ouders hem nog lezen moesten. Hij legde de krant neer en dronk het kopje koffie leeg dat zijn moeder bij hem neergezet had. Daarna verliet hij de huiskamer en begaf zich naar zijn eigen kamer. Hij keek door het raam in zijn kamer naar buiten en zag aan zijn rechterhand een heel dunne maansikkel, en links van hem, laag boven de horizon, een ster (of was het een planeet?). Beide hemellichamen glansden van het licht. Verder waren er nog niet veel sterren, hoewel er helemaal geen bewolking was. De hemel was nog te licht, want het was nog te vroeg in de avond. Straks, als het donker was, zou hij Orion kunnen zien. Hij sloot de gordijnen en deed het licht aan. Hij las een half uur, waarna hij het licht uitdeed en de gordijnen opende en naar de sterren keek. Nu zag hij de sterren van Orion, scherp en duidelijk, hoog boven zich. Hij deed het licht aan en pakte een populair-wetenschappelijk boek over astronomie. Hij had zich serieus voorgenomen de sterren te leren kennen. Hij was een nieuwsgierig type, deze jongeman.

-Dit sterrenbeeld heet De Haas; het staat boven Orion-. Hij bekeek de sterrenkaart nog eens goed. Daarna deed hij het licht weer uit, en keek door het raam naar buiten, recht naar boven, maar hij kon De Haas niet vinden.

-Er staan geen windstreken aangegeven bij die kaart. Ook stom! Misschien moet ik wel ónder Orion kijken. Maar er is toch eigenlijk nog teveel licht van de zon... hé! ...- Hij deed het licht aan, keek op de sterrenkaart, deed het licht uit, keek naar de sterren, deed het licht aan en keek op de sterrenkaart, deed het licht uit, keek naar buiten, en, door deze procedure steeds te herhalen, kon hij, zodoende de kaart en de hemel vergelijkend, vaststellen dat De Haas inderdaad onder Orion was, vlak boven de horizon.

-Leuk!-

Hij trachtte nog meer sterrenbeelden te determineren, maar de echte animo was er nu af. Voor vanavond was hij tevreden met z'n ene ontdekking. Hij sloot de gordijnen, pakte een schaakspel en een schaakboek en begon te studeren in hoofdstuk *Positiespel*. Aangezien hij hier na een half uur genoeg van had trok hij zijn jas aan, en zei tegen zijn ouders:

“Ik ga even wandelen”. Hij voelde zich ineens verlegen tegenover zijn moeder, en hij ergerde zich, omdat hij wist dat ze zijn verdriet meevoelde.

“Maar kort hoor. Over een halfje uur ben ik al terug. Misschien wel maar een kwartiertje... nou, tot zo”, zei hij met een pijnlijke, verlegen glimlach. Hij verliet de ouderlijke woning. Hij liep op straat, en keek omhoog. Hij keek naar de mooie maansikkel en zag ook duidelijk het albedoschijnsel van de maan. Hij herinnerde zich dat hij Cavatina op dit verschijnsel attent gemaakt had. Hij had haar bij die gelegenheid uitgelegd dat het donkere deel van de maan verlicht wordt door

zonlicht dat van de aarde teruggekaatst wordt, en aldus de maan verlicht.

Ineens zag hij daar de Grote Beer, en hij was in zijn sas over deze ontdekking. Ook vroeger had hij de Grote Beer wel eens gezien en herkend, maar hij had zich nu serieus voorgenomen de sterrenbeelden te leren kennen, en daarom was hij in zijn sas met deze ontdekking.

Het was koud. Hij kwam alweer thuis na slechts tien minuten te hebben gewandeld. Hij deed zijn jas uit, zei:

“Daar ben ik weer!”, en liep naar zijn kamer. In de huiskamer stond de televisie aan.

Een tijdlang lag hij op zijn bed in zijn kamer te lezen, vervuld van woelende onrust. Hij voelde zich naar een vrouw verlangen, hoewel hij eigenlijk niet werkelijk wist wat het was, er eentje te bezitten aangezien hij er nog nooit een bezeten had, maar hij wist wat het was om ze te begluren-plus-plus, en ging in de badkamer in het donker op de rand van het ligbad staan om door het badkamerraampje te gluren...

Hij ging op de rand van het ligbad zitten, in het donker, met zijn hoofd in zijn handen, en zijn ogen hield hij dicht.

“Wil je iets drinken?”, riep zijn moeder vanuit de huiskamer.

“Goed”, galmde hij.

Hij liep de huiskamer binnen.

“Wat deed je nou in de badkamer?”, vroeg zijn moeder verbaasd.

“Nou, eh, och niks eigenlijk. Ik loop maar zo wat rond te zwalken.”

Hij was verlegen, en voelde zich kwaad worden op zijn moeder.

“Maar wat *doe* je dan.”

“Nou ja niks. Ik kan gewoon niet stilzitten.”

“Maar waarom dan niet?”

“Nou ja zomaar, ik weet het niet.”

“Wat wil je drinken?”, vroeg ze.

Hij sliep die nacht heel laat in. De volgende morgen om half acht stoorde de wekker hem waardoor hij schrikkend en zich onprettig voelend wakker werd. Iedere dag stond hij om half acht op omdat hij niet wilde verluieren. Alleen in de weekenden sliep hij uit.

“Heb je goed geslapen?”, vroeg zijn moeder hem. Ze zag hoe hij eruit zag.

“Gaat wel. Alleen ben ik laat in slaap gevallen.”

Zijn moeder had erg met hem te doen. Dat ergerde hem.

De hele ochtend hield hij zichzelf bezig. Zo hield hij zich alle dagen bezig. Hij wist dat hij niet moest gaan zitten piekeren. Hij deed van alles: hij studeerde enige tijd in een boek over de kansrekening, hij draaide een grammofoonplaat, hij las, hij studeerde in zijn schaafliteratuur, hij speelde een spelletje tafelvoetbal met Jantje, zijn

jongere broertje. Dat deed hij allemaal, en toen was het al tijd voor de lunch.

Na de lunch vroeg zijn moeder: "Zullen we met z'n drieën gaan bowlen in de stad?"

"Goed", zei hij. Jantje had er ook zin in. Die had vakantie van school.

"Maar jij moet het leuk vinden", zei zijn moeder.

"O, ik wil best, hoor."

"Nee, *jij* moet het leuk vinden. Het gaat speciaal om jou. Zeg maar wat je *echt* leuk vindt, dan doen we dat."

-Laten we dan maar naar de hoeren gaan-, dacht hij.

"Zeilen vind ik echt leuk."

Zijn moeder zei niets. Ze huilde bijna, dat zag hij wel. Hij had met haar te doen.

"Ja wat is dat nou", zei hij verontwaardigd, "je vraagt me toch zelf wat ik echt leuk vind?". Hij zweeg even, en zei:

"Ach je bent ook zo'n moeilijk type. Moeilijk in de omgang, net als ik. Persoonlijk was ik van plan geweest om vanmiddag een eind te gaan wandelen. Dat vind ik echt leuk. Waarom wil je dat niet?" Hoewel zijn moeder hem niet werkelijk geloofde bekende ze:

"Ja, dat had ik eerst zelf eigenlijk ook gewild. Het is zo stil in huis. Ik wil er graag even uit".

Zijn broertje ging naar een vriend. Bennie en zijn moeder maakten een wandeling. Ze liepen zelfs een eind langs de kant van een kanaal over gras-begroeide modder. Nadat ze weer thuisgekomen waren, vergat zijn moeder haar voeten te vegen en ze verspreidde modder in huis, en daarmee plaagde hij haar.

13-jul-2009

71. Dick

[vf]

Voorafgaand aan de samenvatting van Tanja's amoureuze avonturen die zo volgt moet nog even van een onaangenaam incident gewag gemaakt worden; maar weer daaraan voorafgaand volgt nu eerst nog een proloog.

Proloog (dit is een fragment uit Tanja's zelfgeschreven mémoires)

Ik was 13 en de hormonen begonnen danig op te spelen. Mijn 1e zoen kreeg ik op een schoolfeestje. En de 2e op hetzelfde feestje... Alex heette de eerste jongen...hij was zeer gewild bij de meiden uit mijn klas en ik was apetrots dat ik van hem mijn 1e tongzoen kreeg. Hij had me na het dansen meegetroond naar de garderobe en daar...tussen de jassen...gebeurde het. Ik proefde voor het eerst een jongen...het was verbijsterend heerlijk. Hij rook zo lekker naar *zichzelf* en... naar bier...Ik vond de combinatie onweerstaanbaar en later heb ik nooit de geur van bier bij een man kunnen ruiken zonder meteen weer aan mijn eerste tongzoen te denken. De tweede zoen, diezelfde avond, kwam van ene Jan, maar die zoen smaakte lang niet zo lekker als de 1e...deze jongen rook naar Sunlight-zeep (!) zweet en sigaretten...Wat ik wel kwetsend vond was, dat diezelfde jongens me later nooit meer een blik waardig hebben gekeurd, hoewel ze duidelijk erg opgewonden waren geraakt tijdens die 1e zoen. Ik denk, dat de drank hun leidraad is geweest en hun hormonen heeft opgezweept. Nog maanden heb ik steeds hunkerend naar Alex gekeken, maar hij plaagde me alleen nog maar meer dan ie voor de zoen had gedaan.

De enige keer dat hij me weer vol belangstelling aankeek, was toen hij me eens in bikini zag tijdens een schoolreisje. Op 13-jarige leeftijd was ik qua figuur zeer aantrekkelijk. Die bikini had ik van mijn zus gekregen en het was een behoorlijk sexy gevalletje...rood met een kanten strookje van dezelfde stof op het broekje en met beugels in het bovenstukje, waardoor mijn borsten nog groter leken. Broeierig keek hij me aan, terwijl hij zijn tong bijna onmerkbaar over zijn lippen liet glijden... De vlammen sloegen me uit en ik liep gauw het water in.

Mijn 3e zoen kreeg ik van ene Alfred, een jongetje van 12 jr... We waren al een tijdje gewone vrienden en ik had wel gemerkt dat ie me leuk vond. Maar...op een gegeven moment zaten we eens, na een

eindje gefietst te hebben, bij één van de vijvers in onze straat en hij vroeg met een vuurrood hoofd, of hij me een zoen mocht geven.

Ik zei “Ja hoor, dat mag wel” en met zijn ogen dicht zoende hij me op mijn mond. Toen ik mijn mond iets verder opende en hem een tongkus wilde geven, schrok hij toch terug en nog steeds blozend ging hij weer rechtop zitten. Ik was teleurgesteld en zei maar gauw, dat ik nodig weer op huis aan moest. De weken daarna ontweek ik hem een beetje, onderwijl proberend om zijn smachtenden *jongehondenblik* niet te zien.

Toen ik op een gegeven moment erg geplaagd werd door de kinderen van mijn klas, die zachtjes begonnen te roepen (als hij in de buurt was): “Alfred gaat met Tanja”, ben ik hem steeds meer gaan mijden. Ondertussen zag ik heus wel, hoeveel pijn ik hem deed, maar ik wist niet hoe het anders op te lossen. Ik wilde geen *verkering* met hem, alleen vrienden zijn, maar dat ging niet als hij zo dol op me was. Nog tijdenlang heb ik hem, als ik thuis in de stoel voor het raam zat en naar beneden keek, langs onze flat zien fietsen, steeds nonchalant naar boven kijkend. Ik ging dan vlug wat achteruit zitten, me dan wel heel schuldig voelend... *{einde van de Proloog}*

Nu volgt de beschrijving van het onaangename incident.

Ze waren met zijn vieren op het strand: Mam, Tiny, Sep, en Tanja. Op een gegeven moment maakte Sep een opmerking over Tanja's dikke kont. Tanja gooide daarop zand naar Sep. Sep kreeg zand in zijn ogen, werd ontzettend kwaad en viel Tanja aan. Hij was nogal sterk, en sloeg er keihard op los. Tanja brulde van het huilen en van woede en van schrik. Tiny kijfde er op los: dat Sep moest ophouden, maar hij beukte maar door, bleef gewoon doorgaan met Tanja bont en blauw slaan. Mam werd kwaad, zowel op Tanja als op Sep als op Tiny, want ze schaamde zich voor de omstanders. Ze heeft Tanja niet tegen Seps woede beschermd, ze is er niet tussen gesprongen – ze heeft alleen haar woede geuit, zich doodschamend voor de omstanders. Dit is het zoveelste onaangename incident geweest dat Tanja haar leven lang niet vergeten heeft.

Zeer weinige van de mensen om u heen zullen zó vaak zó bang geweest zijn als Tanja het haar leven lang geweest is. Op een keer, als kind, haar vader leefde toen nog, heeft ze 's avonds in bed liggend ineens ten volle begrepen dat ook zij, de Tanja-zelf, ooit sterven zou, wegrotten, en opgaan in gewoon helemaal niets, het grote inktzwarte niets, waarna aan haar bestaan compleet een einde zou zijn gekomen. Letterlijk klappertandend van angst is ze toen haar bed uitgegaan. Ze kwam de huiskamer in en zei:

“Ik ga dood...”. Nadat de aanwezigen (Mam, Pa, Frits) begrepen hadden wat er aan de hand was, moesten ze wat om haar lachen, zo

trillerig als ze daar stond, op blote voetjes, grimasjes trekkend met haar gevoelige gezichtje – heel aandoenlijk eigenlijk. Ze zeiden goedmoedig wat dingen tegen haar zo in de zin van: Ja dat overkomt iedereen nu eenmaal, dat is heel gewoon, daar moet je je niet druk over maken, dat is nergens voor nodig, ga maar weer lekker slapen. Tanja is naar de keuken gelopen en heeft haar gezicht in een handdoek geduwd en heeft een punt van de handdoek in haar mond geduwd en ze heeft daar heel hard op gebeten om het niet uit te gillen van angst. Echt *gék* van angst was ze op dat moment, - niet te verdragen gewoon. Ze was totaal in paniek, en de angst voor de dood heeft haar sindsdien altijd op de hielen gezeten. Nooit heeft ze kunnen begrijpen dat niet iedereen even panisch bang voor de dood was als zij het was.

Na de dood van haar vader kon ze niet goed meer meekomen op school. Ze kon zich stomweg niet meer concentreren, of de energie opbrengen die nodig is om huiswerk te maken. Dit werd in het begin ook veroorzaakt door de pilletjes die ze toen steeds slikken moest van haar moeder. Want Mam haatte het dat Tanja steeds zo huilde – er was nu wel genoeg gehuild, het moest maar afgelopen zijn. Tanja was en bleef ondanks alles weliswaar opmerkelijk goed in talen, zeker ook in de uitspraak, alleen met het begrijpen van de grammaticaregels had ze moeite, maar mooie cijfers halen was er niet meer bij. Ze is nog wel overgegaan naar de tweede klas maar heeft daar dermate lage cijfers gehaald dat ze is blijven zitten, en nadat ze nogmaals in de tweede was blijven zitten moest ze van school. Ze heeft daarna nog een tijdlang één of ander opleidingsinstituut bezocht want ze was nog leerplichtig als ik het wel heb. Tenslotte hoefde ook dat niet meer, tot haar grote opluchting, ze had het een kwelling gevonden. Vervolgens heeft ze diverse baantjes gehad, als kapster, als ponstypiste bij een vervoersbedrijf, enzovoort, en overal vond ze het vreselijk en is ze mislukt. Bijvoorbeeld, bij de kapper mocht ze niet knippen, al haar verzoeken daartoe werden afgewezen, en ze moest er steeds opruimen, ramen zemen, vloeren dweilen, enzovoort; dat waren nu niet bepaald de karweitjes die kolfjes naar Tanja's hand waren. De mensen van die kapperszaak deden in het algemeen nogal onvriendelijk tegen haar en ze is er van de stress een keer flauwgevallen en daarmee kwam er een einde aan Tanja's kapperscarrière, waar Tanja overigens vol animo aan begonnen was¹⁹⁰. Haar laatste baantje is geweest, typiste op het Ministerie van Volksgezondheid, waar ze terechtgekomen was dankzij de voorspraak van een vriend van Carla en Wim. In het begin voldeed ze er redelijk, maar ze ging haar werk algauw erg saai vinden zodat ze het niet meer op kon brengen, en op het laatst deed ze soms

¹⁹⁰ Ze had op haar verzoek de kappersscharen die haar vader ooit gebruikt had van haar moeder gekregen en ze heeft deze haar leven lang bewaard.

dagenlang de hele dag niets, zat ze maar wat voor zich uit te kijken, wegdrijvend in haar rijke fantasiewereld, ze verzorgde de plantjes (ze hield net als haar moeder heel veel van planten) en ze snoepte veel, - veel te veel waardoor het verschijnsel van het alsmaar dikker worden langzamerhand een probleem van formaat geworden is, en hield met haar babbeltjes haar collega's van het werk. De cheffin mocht Tanja erg graag en deed zo goed en zo kwaad als het ging Tanja's werk er zelf dan maar bij. En op een gegeven moment kreeg Tanja dan wel weer een bevestiging en ging ze er weer als een dolle tegenaan om de achterstand in te halen. Omdat ze erg goed typen kon, lukte dat haar dan ook nog. Ze stond redelijk goed bekend, ze werd "platina-Tanja van de typeafdeling" genoemd vanwege het helblonde haar waarmee ze overall een opvallende verschijning was, hetgeen ze leuk vond. Tot sancties tegen haar is het op het Ministerie al met al nooit gekomen, en Tanja heeft dankzij een bijzondere ontwikkeling achter haar werkzame leven een punt kunnen zetten hetgeen wat haar betreft met een enorme zucht van opluchting gepaard gegaan is, en misschien is het ook voor haar cheffin een behoorlijke opluchting geweest.

Op een dag heeft Mam Tanja betrappt toen de laatste met een haarborstel in de weer was. Tanja had de steel daarvan omwonden met een lint, en gebruikte het zo gewrochte gereedschap om ermee te masturberen, een techniek toepassende die ze uit een of ander boekje opgedaan had. Mam opende de deur, en daar zag ze haar dochter zitten met haar dikke dijen wijd uitgespreid – en met die haarborstel... O, zo minachtend als Mam toen gekeken heeft, Tanja zal het nooit vergeten! Vervuld van walging heeft Mam de deur gauw dichtgedaan, en ze heeft over het door haar waargenomen euvel nooit één woord gezegd.

Op een gegeven moment is Tanja ertoe overgegaan een dagboek bij te houden. Veel van wat ze erin geschreven heeft loog er absoluut niet om – ik doel nu op escapades op seksueel gebied, en daarenboven nog op Tanja's fantasieën op hetzelfde gebied. En op een dag heeft Mam dit dagboek gevonden – en *gelezen*. Ik zie dit als een schanddaad, maar Mam vond, nadat ze het gelezen had, dat ze er maar al te goed aan gedaan had. Vol walging en vervuld van afkeer heeft ze zich afgevraagd hoe het in de godsjezusnaam mogelijk was dat een dochter van háár... Ze heeft Sep eropuit gestuurd om Tanja op te halen, die bij een vriendin was bij wie ze in die tijd vaak over de vloer kwam. WOEDEND was Tanja op haar moeder, RAZEND!! O, hoe verontwaardigd was ze vanwege de inbreuk op haar privacy die haar moeder begaan had. En o wat voelde ze zich beschaamd en te schande gemaakt – door haar eigen moeder!

Op een dag, toen Tanja erg verkouden was, stopte ze tampons in haar

neusgaten om niet steeds haar neus te hoeven snuiten. Toen ze daarna in de spiegel keek moest ze lachen om hoe ze eruitzag. Behoorlijk in paniek was ze een tijdje later nadat gebleken was dat de tampons zich niet meer lieten verwijderen doordat ze enorm opgezwollen waren. De dokter is er vervolgens aan de pas moeten komen. Later moest iedereen erom lachen, ook Tanja zelf. Wat bedacht ze ook altijd de gekste dingen!

Op een avond was Frits Kozijn de politieagent erg dronken (dat de agenten van politie in diverse stadia van aangeschoten zijn in hun auto's rondreden was allerm minst een uitzondering – en ze dekten elkaar allemaal), en toen hij Tanja in het portiek waar de Blijhams woonden tegenkwam, deed hij zijn gup open, haalde zijn geval tevoorschijn en zei tegen Tanja dat ze hem moest beetpakken. Tanja echter bedankte voor de eer, en kon haar lachen nauwelijks bedwingen. Daarna is het begonnen dat Frits Tanja is gaan treiteren. Dat is hij op allerlei manieren blijven doen, maar Mam wilde er niets van weten, hoezeer Tanja zich ook bij haar moeder beklagde. Gelukkig heeft Frits niet lang daarna verkering gekregen, en is met zijn geliefde getrouwd, waarna hij met zijn vrouw een leuke eengezinswoning betrokken heeft. Tanja is niet op de bruiloft geweest, ze keek wel zalig uit.

Dick is de persoon die Tanja ontmoet heeft. Ze heeft een tijdlang verkering met hem gehad, en ze hebben samen ook leuke dingen gedaan, zoals op vakantie gaan in Middelburg. Toen hij op haar uitgekeken was heeft hij dat laten merken door op een plek waar Tanja en haar collega's (Tanja werkte toentertijd als ponstypiste bij een vervoersbedrijf) het goed zien konden, met een ander meisje te gaan staan vrijen. Tanja heeft hierover ondragelijk veel verdriet gehad.

Ze heeft sowieso de jaren door veel vriendjes gehad, en daaruit voortvloeiend veel verdriet. Toen ze nog maar zeventien was had ze al een tiental relaties achter de rug. Er is ook een Marokkaanse jongen bij geweest om wie Tanja hartstochtelijk veel gegeven heeft. Toch heeft ze het met hem uitgemaakt omdat ze aan zag komen dat er uiteindelijk teveel complicaties zouden ontstaan als gevolg van het cultuurverschil. Hij heette Johnny, en was kapot van verdriet toen Tanja het uitmaakte; Tanja was dat trouwens ook. Ze heeft dankzij haar relaties regelmatig ontzettend veel verdriet gehad. Een keer is ze in een dansgelegenheid in elkaar gezakt waarna haar moeder het heeft moeten beleven dat haar dochter door de ambulance thuis afgeleverd werd. Tanja heeft er toen enige dagen over gedaan om weer op de been te komen, en Mam, die geconcludeerd had dat Tanja zich te buiten gegaan was aan het drinken van overmatige hoeveelheden alcohol, en dat men haar wieweet ook wel drugs gegeven had, vertelde in geuren

en kleuren aan iedereen wat haar dochter nou weer voor bizars uitgehaald had. Het waren voor Mam sowieso zorgelijke jaren want de meeste van Tanja's vriendjes bevielen haar niet in het minst... totdat Tanja tenslotte aankwam met Jan, een piloot in opleiding. Maar in deze relatie bleek uiteindelijk helaas geen muziek te zitten aangezien Jan homo was, zoals hij tenslotte bekende, en Tanja dat eerlijk gezegd ook al was gaan vermoeden vanwege een zeker gebrek aan enthousiasme waar hij notoir blijk van gaf. Tanja was toen zeventien jaar, en voor de zoveelste keer was ze helemaal kapot van verdriet als gevolg van een aan diggelen gegane liefdesrelatie. Toen gaf haar geliefde omaatje (eigenlijk de moeder van Carla, dus niet een echte oma van Tanja), haar het advies op dansles te gaan. Dit heeft ze uiteindelijk gedaan inderdaad en daar heeft ze de persoon ontmoet met wie ze getrouwd is. Haar cheffin van het Ministerie van Volksgezondheid was als een van de genodigden ook op het huwelijk, en zij was erg blij voor Tanja. Of Tanja gelukkig geworden is?

8-nov-2003

72. En een enige Enigmavariatie [az]

*Het leven is vol leven
en liefde is liefde
maar o wat is het
stil als de Treesjes
sterven¹⁹¹*

Over de mooie fiere ugly duckly
Malle Babbe
die verloren is gegaan
na nog 1 keer aan haar wang te hebben moeten krabben
About a Queen
door niemand haast gezien
oh no...
maar zie ze zwemt op kringelooppapier
nu
hier
door
m'n ballpoint
rond
voor
u
Over haar vertel ik u
The endless see of pain
was not in vain
Rothbart's beard grew grey
and do you see the spell fading away?
YES!
and swannies never part
and old soldiers always fight
ewig... ewig...
Moog' Odille ook ooit sterven:
creperende het leven erven
O Mensch bereite dich zu Leben!
O Liebe Erde allüberall – bereite dich zu Leben!

¹⁹¹ [Referentie 58].

O Liebe Erde, hör' auf zu beben!

there will be light!

Mij is ter ore gekomen dat zeewier dat bij Biak in zee groeit erg nuttig is. Het levert agar-agar op. En bestanddelen ervan worden veelvuldig gebruikt; bij de bereiding van bier; en er zit spul afkomstig uit zeewier dat bij Biak in zee groeit in de verf van supersonische vliegtuigen om tegen te gaan dat de verf afbladdert als de verf bloedheet wordt; en het zit in kaas en in ijsjes; ook in tandpasta; in de remvloeistof van jumbojets. Spul afkomstig uit zeewier dat bij Biak in zee groeit dient als voer voor bacteriën in experimentele opstellingen; en spul afkomstig uit zeewier dat bij Biak in zee groeit voorkomt dat textiel krimpt; en spul afkomstig uit zeewier dat bij Biak in zee groeit wordt gebruikt als emulgator. Ook de cosmetische industrie maakt dankbaar gebruik van spul afkomstig uit zeewier dat bij Biak in zee groeit. Kortom, alle blaadjes zijn gevallen, lijkegeilgeel, - maar Papua leeft!

9-sep-2009

73. Het proces

[vf]

Dr. A.Vogelbekdier en Popipipo stapten binnen. Dr. A.Vogelbekdier ging omstandig en opzichtig op zijn bijl zitten. Niemand zei iets. Toen zei Bennie:

“Ik denk dat het antwoord is: 444410241 en 55555156251”.

Het bleef even stil. Dr. A.Vogelbekdier, weer erg teleurgesteld, zei:

“Nu komt vraag vier. Welke van de drie wetten van Newton is overbodig?”.

Bennie doet het tot nu toe erg goed, beter dan ik, want mij schieten op dit moment geen bijzondere feiten betreffende het leven van de Kwarken te binnen. Volgende keer beter zullen we maar zeggen.

13-dec-2001

74. Wanneer krijg je kanker? [tm]

Zie: twee grafieken in één figuur:

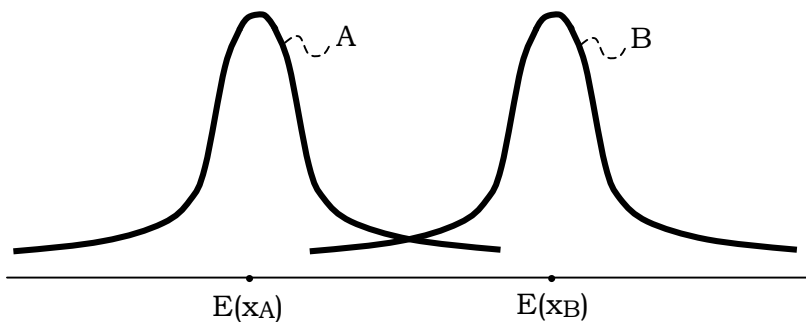

Deze grafieken bepalen hoe groot de kans is dat je kanker krijgt. A is de kansdichtheidsfunctie van invloedsfactor x_A . De invloed van invloedsfactor x_A is dat zij het ontstaan van kanker bevordert. Je kunt hierbij denken aan zaken als UV-licht stralend op je huid, rook die je inademt enzomeer. B is de kansdichtheidsfunctie van invloedsfactor x_B . De invloed van invloedsfactor x_B is dat zij het ontstaan van kanker tegengaat. In feite zijn er natuurlijk meerdere invloedsfactoren die bevorderen dat je kanker krijgt, en meerdere die maken dat je geen kanker krijgt, maar ik heb ze voor het gemak op één hoop gegooid, of beter gezegd twee hopen¹⁹².

Als x_A groter is dan x_B krijg je kanker, anders niet. Nu volgt een beetje formulewerk.

Als $x_A - x_B > 0$ krijg je kanker.

$$E(\underline{x}_A - \underline{x}_B) = E(\underline{x}_A) - E(\underline{x}_B)$$

$$\sigma_{\underline{x}_A - \underline{x}_B}^2 = \sigma_{\underline{x}_A}^2 + \sigma_{\underline{x}_B}^2 - 2\text{cov}(\underline{x}_A, \underline{x}_B)$$

We stellen $\sigma_{\underline{x}_A} = \sigma_{\underline{x}_B} = \sigma$ en we stellen $\text{cov}(\underline{x}_A, \underline{x}_B) = 0$

¹⁹² Ik heb in de tekening gepoogd de vorm van de normale verdeling (ook wel de verdeling van Gauss of de verdeling van De Moivre genoemd) te wrochten (Schr.).

74. wanneer krijg je kanker?

Dan hebben we $\sigma_{\underline{x}_A - \underline{x}_B}^2 = 2\sigma^2$

$$\sigma_{\underline{x}_A - \underline{x}_B} = \sqrt{2} \sigma$$

We stellen dat A en B ala de normale verdeling zijn. Voor u heeft op dit moment $E(\underline{x}_A - \underline{x}_B)$, een zekere waarde. Dan is de kans dat u op dit moment bezig bent met kanker krijgen gelijk aan

$P[\underline{u} > \{E(\underline{x}_B) - E(\underline{x}_A)\} / \{\sqrt{2} \sigma\}]$ waarin \underline{u} de $N(0;1)$ -verdeling heeft. De grootte van deze kans laat zich in de desbetreffende tabel opzoeken.

Als $E(\underline{x}_A) = E(\underline{x}_B)$ is de gezochte kans 50%.

{ Dit alles is maar een aardigheidje hoor¹⁹³. }

Nemen we aan dat de Moerman-therapie weldegelijk werkt, dan bewerkstelligen de “hygiënische factoren” (gebruik geen suiker, eet geen vlees) van het Moerman-dieet dat $E(\underline{x}_A)$ naar links verschuift en/of dat $\sigma_{\underline{x}_A}$ kleiner wordt, en de “bestendigheidsfactoren” (eet rauwe eierdooiers, eet zilvervliesrijst) bewerkstelligen dat $E(\underline{x}_B)$ naar rechts schuift en/of $\sigma_{\underline{x}_B}$ kleiner wordt¹⁹⁴.

Nemen we aan dat het zo is dat de kans dat we op een willekeurige dag kanker krijgen groter wordt naarmate we ouder worden, dan kunnen we dit verschijnsel in ons model opnemen door te stellen dat met het verstrijken van de jaren $E(\underline{x}_A)$ en $E(\underline{x}_B)$ dichter bij elkaar komen liggen, en/of dat een der danwel beide standaardafwijkingen groter worden.

Nemen we aan dat de kans op kanker door erfelijkheidsfactoren beïnvloed wordt, dan interpreteren we dit door te stellen dat het DNA de ligging van $E(\underline{x}_A)$ en $E(\underline{x}_B)$ beïnvloedt, en ook de grootte van de standaardafwijkingen¹⁹⁵.

Opmerking: als zowel A als B in dezelfde mate in dezelfde richting verschuiven verandert de kans op kanker niet (dit doet denken aan de

¹⁹³ In u als individu zijn x_A en x_B geen stochastische variabelen – de verdelingen A en B hebben betrekking op populaties.

¹⁹⁴ Dit weet ik niet zeker. Het kan ook zijn dat B niet te beïnvloeden is, en dat het Moerman-dieet uitsluitend invloed op A heeft.

¹⁹⁵ Het verbaast u misschien, maar ook de ligging van $E(\underline{x}_A)$ wordt door het DNA bepaald. Voorbeeld: iemand die met een Swieberteje-de-zwervernatuur geboren is zal wel meer UV-straling opdoen in zijn leven dan iemand die met een boekenwurmennatuur geboren is.

74. wanneer krijg je kanker?

relativiteitstheorie maar dit is een loze gedachte – een voorbeeld van een nutteloze associatie).

Opmerking 2: als iemand geboren wordt met dicht bij elkaar liggende $E(\underline{x}_A)$ en $E(\underline{x}_B)$ kan het zo zijn dat zelfs als hij zich stringent aan het Moerman-dieet houdt, hij op een dag tóch kanker krijgt terwijl er een gereede kans is dat iemand die met ver uit elkaar liggende $E(\underline{x}_A)$ en $E(\underline{x}_B)$ geboren wordt, en maar raak zuipt en rookt, geen kanker krijgt.

Welke conclusies vallen uit dit alles te trekken? Een belangrijke conclusie is dat je terughoudend moet zijn met het trekken van conclusies uit kleine steekproeven. Ik zeg nu niet iets gloednieuws, maar ik heb gemerkt dat de meeste mensen regelmatig conclusies uit kleine steekproeven trekken. Vooroordelen zijn onder andere aan deze fout te danken, en ik vind vooroordelen een wereldeuvel, en daarom heb ik het er nou nog maar weer eens een keer over gehad.

30-sep-2003

75. Het afscheid ¹⁹⁶ **[vf]**

De zon neemt achter de bergen afscheid.
In de dalen daalt overal de avond neer
Overal schaduwen, koel en heerlijk.

O daar! Als een zilvervogel gaat
De maan aan het zwarte blauwe hemelse gewelf omhoog.
Ik beleef een zachte zucht, een koelte die
Zweeft achter de dennen!

¹⁹⁶ [Referentie 59.]

75. het afscheid

De beek drenkt het donker in een zachte klater-zang.
De bloemen vervagen in de schemering.

Rustig haalt de aarde adem, kalm, vol zucht tot slapen.
En het heimwee, verstild, droomt zijn droom;
Vermoeide mensen begeven zich naar huis
Om in de slaap het vergeten geluk
En de verdwenen jeugd opnieuw te vinden!

Stil zijn de vogels in de takken.
De wereld slaapt...

75. het afscheid

75. het afscheid

Een koele wind verwaait tussen de schaduwen der dennen
Waar ik sta te wachten op de komst van mijn vriend.
Ik sta op hem te wachten voor het laatste weerzien.

Ik verlang ernaar, vriend, te zien
Hoe jij de schoonheid voelt van deze nacht.
Waar blijf je toch? Ik sta hier maar, alleen!

Mijn voeten gaan door zulk welig gras,
Mijn hart klopt:
O Schoonheid! O wereld, eeuwig dronken van Liefde en Leven!

Hij stapte af van zijn paard en reikte mij
de afscheidsdronk. Ik vroeg hem waarheen
hij ging en waarom het zo zijn moest.

Toen sprak hij, - zijn stem was dof en zacht en zwaar:
O mijn vriend,
De wereld met zijn geluk heeft mij niet lief.

75. het afscheid

75. het afscheid

Waar ik heen ga? Ik ga...
Zwervend in de bergen
vrede zoeken voor mijn verloren hart

Zwerven, zoekend naar een plaats om rust te vinden
De vrije verre oorden zal ik niet zien
Mijn hart is stil, wachtend op zijn uur van breken

75. het afscheid

75. het afscheid

75. het afscheid

En lieflijk bloeit de aarde op in de lente, groen
en nieuw! Overal en eeuwig lichtend straalt de verte hemelsblauw!
Eeuwig ... eeuwig ...

13-mei-1995

76. Heel veel van het goede

[tm]

-De zachtmoedigen zullen de wereld beërven-, dacht hij, -maar het zal voor mij een wereld zonder Cavatina zijn, en dat is: woest en ledig-.

Hij kon het niet verwerken. De hem duidelijk geworden paradox was wat hem betreft echt een beetje heel veel van het goede.

1-okt-2003

77. A lijkbleek, Jung blokschematisch ¹⁹⁷ [vf]

Dag A, wees welkom in mijn nederige stulp! Ik heb vannacht toch zo'n bijzondere droom gehad! De details weet ik niet meer... Maar het ging erover dat de wereld gered kon worden door het religieuze gevoel van het Russische volk. Er is een kinderlijk besef dat Gods bedoelingen vertrouwd kunnen worden, dat in het sensitieve Rusland wortel geschoten heeft, maar het moet eerst nog tot volle wasdom komen. Heel merkwaardig. Wat moet ik ervan denken, geen idee.

Er valt een stilte.

Z zwijgt.

A zwijgt in alle talen. Hem is het allemaal om het even. Hij kijkt naar buiten. Daar is het nog licht. Het is laat in de lente en er zijn bloemen en lieve vogeltjes, dat is: moleculen en informatie – meetresultaten. Wat heb je? Meetresultaten. En God is D O O D.

Z :Ik wou vandaag de menselijke psyche beschrijven. Let wel, beschrijven, niet verklaren. Ik beschrijf slechts. De psyche is gezeteld in de neuronen maar ik zal van blokschema's gebruik maken en daal niet af naar het niveau van de neuronen. Ik zal een overzicht geven van het functioneren van de psyche van homo sapiens. Daarbij heb ik niet de pretentie correct en volledig te zijn, hoewel ik mijn best zal doen. Wat ik wel pretendeer, dat is dat ik kan laten zien dat de werking van de psyche met behulp van een blokschema adequaat beschreven kan worden. Jawel, dat kan, dat kan heel goed zelfs! Dat ga ik vanavond aantonen!

A :

Z :Overigens is mijn model gebaseerd op de psychologie van Jung.

A :O

Z kijkt op.

“Lijkt het je wat?...”

¹⁹⁷ [Referentie 60].

77. A lijkbleek, Jung blokschematisch

A, lijkbleek, komt langzaam uit zijn stoel omhoog. Hij kijkt opzij. Zijn hand, die trilt, duwt hij naar voren. Verbijsterd geven ze elkaar een hand. Zo staan ze een kort ogenblik om afscheid te nemen, om te bezegelen dat A Z verlaat. A kijkt naar voren, ziet Z, moet huilen, gaat weg.

-Hij komt wel weer terug-, denkt Z tenslotte.

Maar A wilde niet meer. Niet meer horen, niet meer denken, niet meer weten, *niet meer leven...* Voor A was het leven op aarde een hel geworden. Onder zijn schedeldak was de giftige zwarte nacht des doods neergedaald. En onze roemruchte A-Z-dialogen zijn dus abrupt afgebroken. Een abortus.

Maar, zoals Z aan A de psyche van de mens had willen beschrijven... niet slecht hoor, enne... nouja, het zou goed geweest zijn, denken wij, als het er toch van gekomen was. Daarom volgt hieronder speciaal voor u de werking van psyche van de mens volgens de ideeën van Jung, vormgegeven door Z ¹⁹⁸. Sneu voor A dat hij dit exposé misloopt. Maarja, hij heeft het zelf gewild. Zijn eigen keuze. Ik ga mijn uitleggingen bij de psyche van de mens kort houden, en zal geregeld aspecten weglaten die u zelf kunt afleiden. Dat komt, ik ben nou toch ook een beetje van slag door A's heengaan, en moet mezelf dwingen tot gewoon doorgaan. Liefst gooide ik het bijltje er ook maar bij neer.

¹⁹⁸ De nu volgende verhandeling is wel echt het verhaal van een beta-mannetje, gespeend van diepgang; bij kenners van Jung kan het aanleiding tot wenkbrauwgefrons geven.. Wie er werkelijk iets van wil weten kan het beste een studie maken van wat Jung zelf zoal geschreven heeft – het is overigens nogal wat. Ik hou veel van *Herinneringen, Dromen, Gedachten (een autobiografie)*, C. Jung.

77. A lijkbleek, Jung blokschematisch

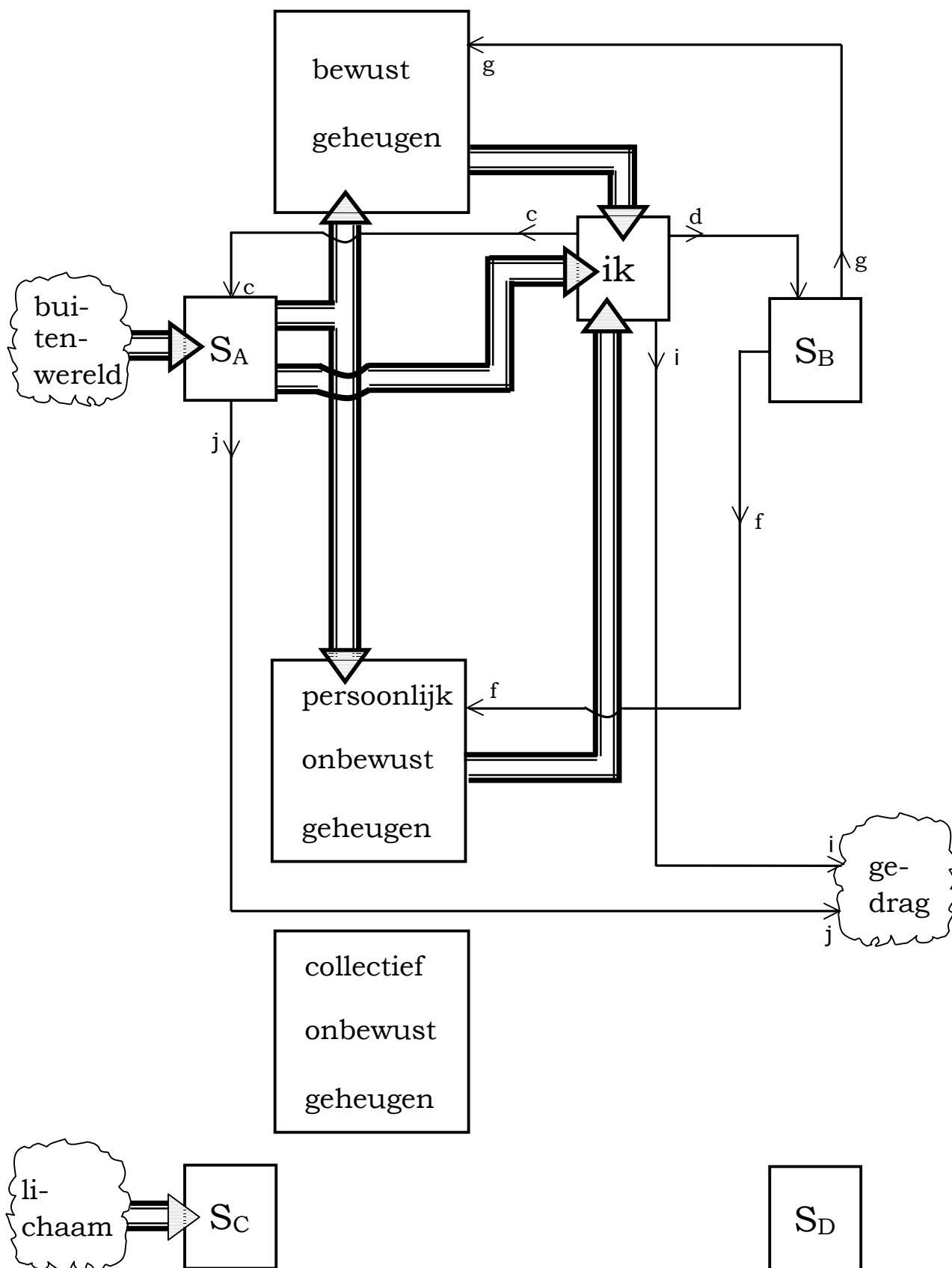

Blokschema van de psyche

77. A lijkbleek, Jung blokschematisch

In het blokschema geeft  een informatiestroom aan.

S_A en S_B zijn softwarepakketten. S_A beïnvloedt via j het *gedrag* (naar aanleiding van uit de *buitenwereld* afkomstige input). Ook S_B beïnvloedt het gedrag, echter indirect door via g het *bewust geheugen* en via f het *persoonlijk onbewust geheugen* te beïnvloeden, en op deze wijze te beïnvloeden tot welke informatie in de geheugens het *ik* toegang heeft, hetgeen de beslissingen die het *ik* neemt beïnvloedt (zie blokschema).

S_C en S_D zijn eveneens softwarepakketten. Zij spelen net zo'n rol als S_A en S_B , echter als respons op uit het *lichaam* afkomstige stimuli. S_C en S_D zijn op dezelfde wijze als S_A en S_B gekoppeld aan *ik*, *gedrag*, *bewust geheugen*, *persoonlijk onbewust geheugen*. Dit is in de tekening niet aangegeven.

Op het *collectief onbewust geheugen* komen we nog terug.

Nu een blokschema van het *ik*.

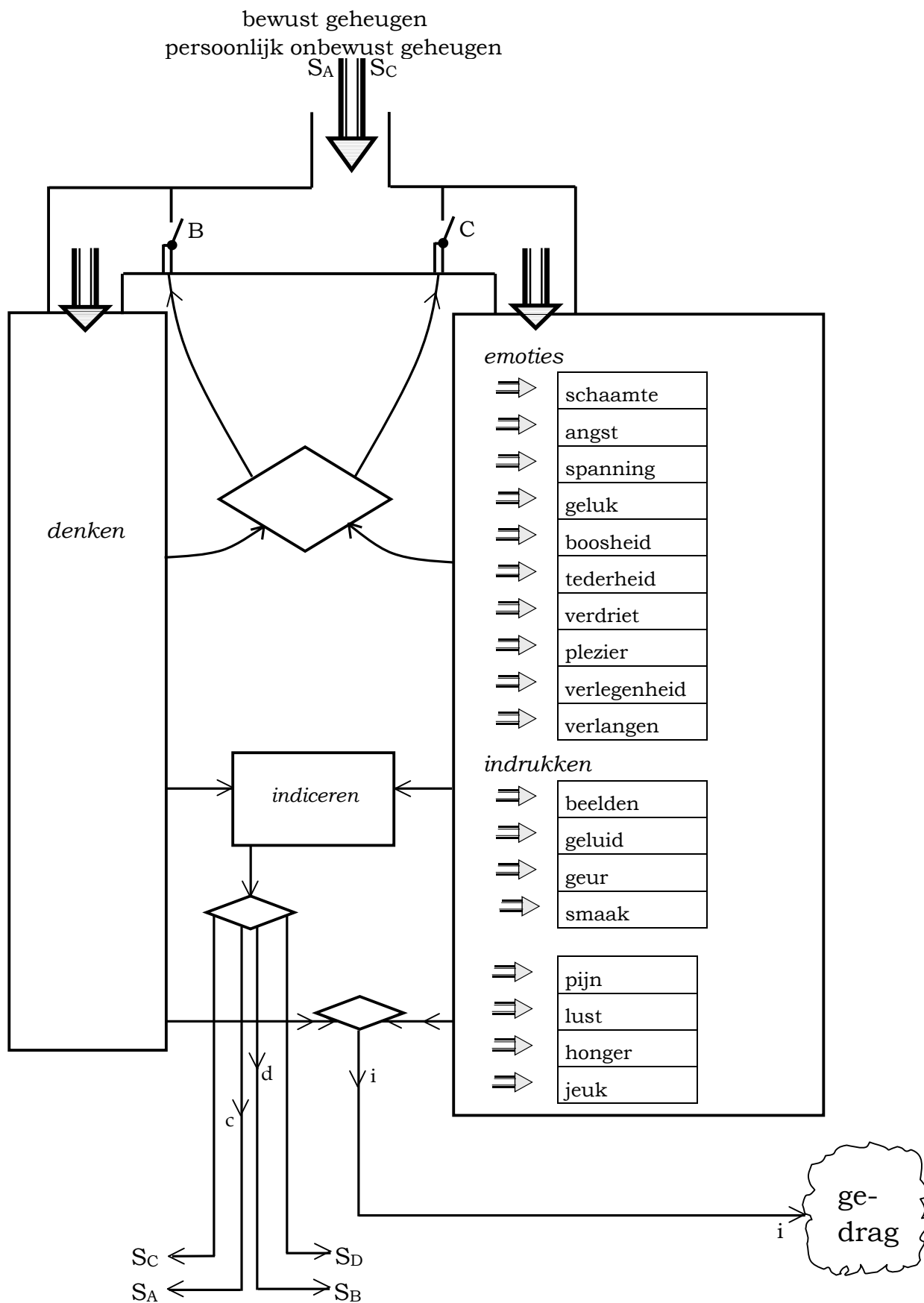

Blok-schema van het ik

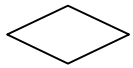

is een logische beslissingseenheid. In het ik worden de standen van de kleppen B en C bepaald door een logische beslissingseenheid welke wordt aangestuurd door *denken*, *emoties* en *indrukken*; stuursignalen die door deze logische beslissingseenheid afgegeven worden, regelen hoe ver B en C open staan.

De indrukken *pijn* t/m *jeuk* komen vanuit S_C binnen; de desbetreffende connecties zijn niet getekend.

De instructiesignalen c hebben een programmerende invloed op S_A . Zo is het ik in staat software S_A te programmeren. Via d kan het ik ook S_B programmeren.

Via kanaal d kunnen ook stuursignalen aan S_B worden toegevoerd die bewerkstelligen dat S_B de geheugens er toe aanzet relevante informatie aan het ik toe te voeren (zie blokschema van de psyche).

We bezien het blokschema van de psyche (blz. 708) nader. S_A beïnvloedt via j het gedrag als snelle reacties vereist zijn, bijvoorbeeld knippen met de ogen als er iets is dat onverwacht met grote snelheid nadert.

S_C regelt gedragsaspecten zoals hartslag, bloeddruk. De seksueel gedrag vergezellende lichaamsgevoelens gaan via S_C , en relevante informatie wordt, getriggered door S_D , uit de geheugens gehaald en aan het ik toegevoerd.

Het ik beïnvloedt het gedrag via i.

Het gedrag wordt derhalve rechtstreeks beïnvloed door S_C , S_A en ik.

Het ik heeft programmerende invloed op S_A , S_B , S_C en S_D .

Enige woorden over gewoontevorming. Neem het verkeerslicht. Het komt voor dat zo'n apparaat geplaatst is op een punt waar het overbodig is. Als we ons dan de gewoonte eigen maken door het rode licht te rijden zet het gedrag "door rood licht rijden" zich vast in de software S_A en S_B , en in het bewuste geheugen. Bijna altijd kan het rode licht van het ongelukkig geplaatste verkeerslicht genegeerd worden, soms echter niet. Het ik beslist per situatie of er door rood licht kan worden gereden. Het gevaar bestaat dan, dat als het ik niet attent is (de persoon zit te suffen), dat dan abusievelijk de instructies in S_A en S_B uitgevoerd worden die door rood licht rijden bewerkstelligen, in een situatie waarin dit niet gewenst is. Moraal van dit verhaal: stop altijd voor rood licht. Het vergroot je overlevingskansen.

Nu een blokschema dat laat zien hoe het collectief onbewust geheugen gekoppeld is aan de rest van de psyche.

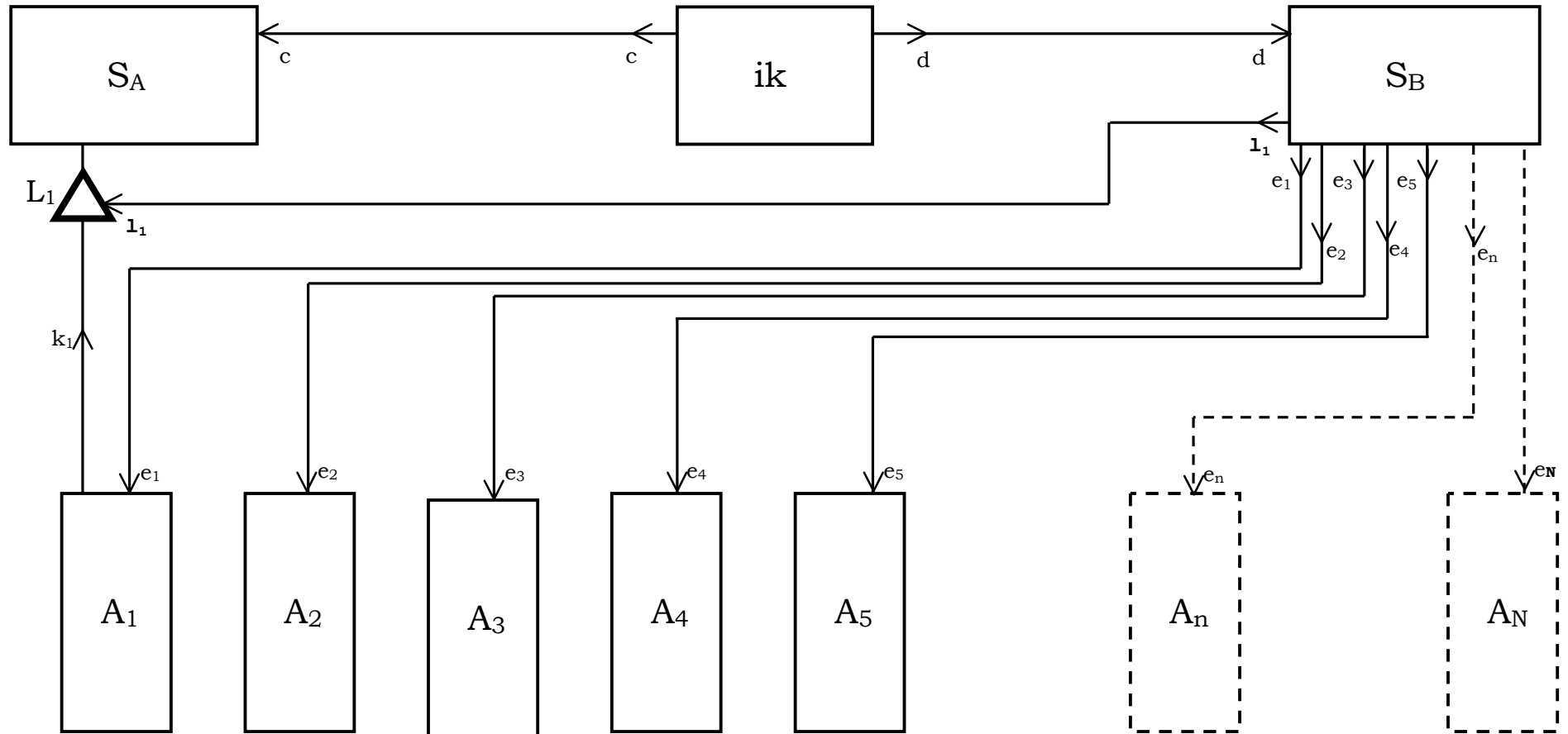

De archetypen

Het collectief onbewust geheugen bestaat uit een collectie archetypen. Een archetype bestaat uit een grote hoeveelheid programmainstructies. Daarmee kan een archetype S_A programmeren; dit gebeurt niet rechtstreeks, maar via een filter. Dit filter is programmeerbaar door S_B via een kanaal dat in de tekening met l_1 aangegeven is. Aangezien het ik S_B programmeert, heeft het ik een invloed op de wijze waarop de archetypen S_A programmeren, zij het een indirecte.

Het programmeerbare filter is in de tekening met L_1 aangegeven. Alle archetypen zijn via een dergelijk filter met S_A gekoppeld, dit is niet getekend. Al die filters worden door S_B geprogrammeerd.

Via e_1 t/m e_N zet S_B de archetypes ertoe aan, programmerende invloed op S_A uit te oefenen.

Ieder archetype is aan S_A gekoppeld zoals dit bij archetype A_1 het geval is (alleen voor A_1 getekend). S_C en S_D zijn op precies dezelfde wijze met alle archetypen verbonden als dit bij S_A en S_B het geval is.

De software S_A (S_C) kan gewijzigd worden,
 (1) door het ik via c ;
 (2) door de archetypen (via de filters).

Herprogrammeren van S_A en S_C vindt geregeld plaats, om aanpassingen te bewerkstelligen naar aanleiding van informatie uit buitenwereld en lichaam; normaal gesproken gebeurt dit als de persoon slaapt; het is een kenmerk van een *complex* dat S_A en S_C ook geherprogrammeerd worden terwijl de persoon wakker is.

Archetypen functioneren als autonome oer-wezens die zich uiten via S_A en S_C . Een zelfstandig gevoel of denkvermogen hebben ze echter niet.

Complexen zijn geënt op de archetypes. Een complex houdt in dat een archetype(n) een dominante invloed heeft en het ik de zaak niet goed in de hand weet te houden doordat het ik er niet in slaagt S_A , S_B , S_C en S_D op een wijze te programmeren die voor de persoon gunstig gedrag bewerkstelligt. Er is dan een strijd gaande tussen het belang van het ik en de drang van het betrokken archetype(n), en er komt nu geregeld informatie uit de buitenwereld en het lichaam binnen die tot psychologische verwarring leidt. Dit probleem doet zich overigens alleen voor als het ik het zelf onvoldoende speelruimte geeft, hier kom ik zo meteen op terug. Iemand die een complex heeft is vaak afwezig en stilletjes doordat hij al zijn energie nodig heeft voor het programmeren van zijn softwarepakketten. Bijvoorbeeld bij sommige kunstenaars ziet men dat zij in de ban van een complex zijn en hun hele leven wijden aan het dienen van het desbetreffende archetype(n). Anderen raken verslaafd aan eten of iets anders (de gekste dingen soms). Als je pech hebt word je gek. Maar gek worden kan ook een geluk zijn mits er dankzij het zelf, reïntegratie van de totale

persoonlijkheid op volgt. Gek worden is zo gek nog niet... soms...; soms kan je er dingen van leren die niemand anders leerde. Altijd gewoon gewoon blijven, leidt in ieder geval nergens toe, dat is zeker want dat is de propere weg van de persona (hierover straks meer). Maak je los van je vooroordelen! Zoek je geluk in het lijden!

Er zijn evenveel archetypen als er voor de mens betekenisvolle entiteiten zijn, dit zijn er vrij veel. Elk individu beschikt over dezelfde archetypen; vandaar dat de verzameling archetypen *het collectief onbewust geheugen* genoemd wordt.

Enige voorbeelden van entiteiten waar de mens een archetype bij heeft, zijn: de geboorte, de wedergeboorte, de dood, de macht, de magie, de held, het kind, de nar, God, de duivel, de wijze oude man, moeder aarde, de reus, de bomen, de zon, de maan, de wind, rivieren, vuur, dieren, ringen, wapens. Enzovoort. En er zijn een paar extra significante archetypen, te weten de *persona*, de *anima* respectievelijk *animus*, de *schaduw*, het *zelf*.

De archetypen hebben een enorme invloed op het individu. Altijd weer blijkt dat complexen waar mensen mee worstelen voortkomen uit zich ongebreideld manifesterende archetypen. Vaak zijn negatieve ervaringen, in de jeugd opgedaan, er de aanleiding toe.

Archetypen zijn door mutatie en selectie geëvolueerde softwareinstructies die opgeslagen zijn in ROM's (ROM = Read Only Memory). Jung zelf meende dat archetypen brokken ervaring zijn, door de mensen tijdens hun leven opgedaan, die via het mechanisme van de erfelijkheid doorgegeven zijn aan het nageslacht maar in dezen heeft hij zich vergist. Want ervaringen en indrukken die tijdens het leven opgedaan worden, hebben geen invloed op de informatie die in de genen opgeslagen ligt.

Maar archetypen zijn, als het goed is, krachtige helpers in de strijd om het bestaan. Het archetype God bijvoorbeeld, bewerkstelligt dat de mens in staat is de slagen van het noodlot te incasseren doordat hij deze slagen ervaart als zinvol, als de wil van God. Dat de mens, die het enige schepsel is dat weet dat hij sterven moet, in staat is dit ondragelijke besef te dragen dankt hij aan het archetype God.

Als we Hitler willen begrijpen kunnen we ons indenken dat hij bezeten was door de archetypen held, macht, persona, reus, magie, duivel, vuur, wapens, dood.

De persona heeft als functie na te gaan welke uiterlijke persoonlijkheden goed in de markt liggen, en deze als een masker over het individu te stulpen. Iemand heeft meerdere maskers. Er zijn maskers ten behoeve van de huiselijke sferen, ten behoeve van de werksituatie, het volleybalteam, de kroeg, de schaakclub, de dancing, de discotheek enzovoort. De persona is een machtig hulpmiddel ten dienste van de strijd om het bestaan. Als we geleerd hebben ons sociaal aangepast te gedragen zodat we geaccepteerd zijn in onze

familie-, vrienden- en kennissenkring en door onze collega's op het werk, is het de persona die het voor ons in orde gemaakt heeft. Voor een werknemer in dienst van een bedrijf geldt dat zijn promotiekansen voor een groot deel bepaald worden door het functioneren van de persona. Is deze man correct gekleed? Heeft hij de goede manieren? Heeft hij de juiste politieke overtuiging? Waar woont hij? Hoe ziet zijn vrouw er uit? Wat voor type is zijn vrouw? Als de werknemer het spel niet goed speelt gaat het ten koste van zijn carrière. Het belang van de persona is enorm. De mensen om je heen zien jouw persona. Het oordeel dat over je gegeven wordt wordt bepaald door het functioneren van je persona. Het is de persona die weet hoe je je gedragen moet opdat je niet uitgelachen of verstoet wordt door de mensen. "Arbeiders" en "intellectuelen" hebben moeite met de omgang met elkaar doordat ze niet op elkaars persona ingespeeld zijn. Hetzelfde probleem doet zich voor als verschillende rassen elkaar ontmoeten. In dit soort situaties wordt duidelijk hoe stevig de greep is die de persona op ons functioneren heeft, want de logische oplossing lijkt: - pas je aan elkaar aan; maar dit betekent: - leg een stuk van je eigen masker af; dat is voor de meeste mensen evenwel ontzettend moeilijk.

Wat er gebeuren moet, is dat de mensheid zichzelf leert begrijpen, leert te beseffen dat iedereen behept is met de persona conform de groep waartoe hij behoort. We moeten dit verschijnsel onderkennen en dan een besef in onszelf wakker maken van de relatieve waarde van onze eigen normen en waarden. En de diverse groepen moeten leren elkaars persona te respecteren (indien jij toevallig als die ander geboren en opgevoed was, was je gewoon precies zoals hij geworden). Zo kunnen we het intuïtieve gevoel van afwijzen de baas worden. Dit zal helpen oorlog te voorkomen.

Hoe dwingend de voorschriften van de persona kunnen zijn zien we aan het verschijnsel statusnajerij. Of aan de waarde die gehecht wordt aan het hebben van een hoog IQ of een slank figuurtje. De bekrompenheid is uit de persona.

Ook de norm "Befehl ist Befehl" komt uit de persona voort. Als de persona een persoon overwoekert komt die persoon tot starre opvattingen die een gevaarlijk kwaad zijn in de wereld. Het militaire uniform is een symbool van de persona.

De animus respectievelijk anima is van primair belang voor de mens in zijn levensstrijd want brengt mannen en vrouwen er toe met elkaar om te gaan. De man heeft de beschikking over het archetype anima, de vrouw over de animus. De anima geeft de man vrouwelijke eigenschappen, de animus geeft de vrouw mannelijke eigenschappen. Een mens begrijpt alleen wat hij in zichzelf kent. Daarom zou de mensheid in twee kampen verdeeld zijn als we geen animus respectievelijk anima hadden. Het komt helaas vrij vaak voor dat anima of animus slecht ontwikkeld zijn, als gevolg van het feit dat

vrouwelijk gedrag bij mannen, of mannelijk gedrag bij vrouwen “gek” gevonden wordt. Dit trieste verschijnsel wordt door dominantie van de persona veroorzaakt.

Mannen bij wie de anima slecht ontwikkeld is¹⁹⁹ zijn vaak gevoelig voor verleidingen en zelf-toegeeflijk, vrouwen met onderontwikkelde animus zijn driftig en koppig zodra de animus zich gelden doet. Dergelijk primitief gedrag krijg je namelijk als een archetype op onharmonische wijze toegang heeft tot S_A en S_C. Dat wil zeggen, als het ik via d, S_B en l er nog niet in geslaagd is filter L op de juiste wijze te programmeren doet zich onbruikbaar gedrag voor zodra het archetype zich doet gelden. Dit verklaart ook waarom kinderen, met hun nog ongeprogrammeerde filters, zich zo ongebreideld gedragen. Opvoeden impliceert het programmeren van de filters L.

De anima (animus) speelt ook een belangrijke rol bij verliefdheden. De vrouw waarop een man verliefd wordt lijkt in relevante opzichten op het plaatje dat door S_A onder invloed van de anima, in het persoonlijk onbewust geheugen neergeslagen is. Dit animaplaatje krijgt vorm als neerslag van de ervaringen die de man als kind opdoet. Trouwt een man met een vrouw die strijdig is met het in het persoonlijk onbewust geheugen gefixeerde beeld, dan wordt hij ongelukkig. De eerste invloed die voor het animaplaatje bepalend is, is gewoonlijk de moeder van de man. Bij een vrouw is het de omgang met haar vader die het fundament legt van het plaatje dat door toedoen van de animus gevormd wordt.

Als gevolg van allerlei vooroordelen veroorzaakt door heerser persona, blijven animus respectievelijk anima vaak erg onontwikkelde archetypes.

Omdat de psyche er naar streeft al haar mogelijkheden uit te ontwikkelen komt het soms tot vulkaanuitbarstingen veroorzaakt door die archetypes welke alsmaar niet aan bod mogen komen. Dan zijn de resultaten nootwendig niet goed. Men denke aan de hatelijke agressiviteit die het huidige feminisme uitstraalt²⁰⁰. Deze woede is kwaad-zijn op de eigen animus. Het gevolg is dat de animus ongedifferentieerd blijft, met alle negatieve gevolgen voor het gedrag van dien.

De schaduw is een zeer elementair archetype en het was waarschijnlijk al bij de australopitheciden tot volle wasdom gekomen, en feitelijk zelfs al veel eerder denk ik. Ongetwijfeld beschikken apen over een archetype dat veel overeenstemming met de menselijke schaduw vertoont. En omdat wij de neiging hebben onze schaduw te

¹⁹⁹ “Slecht ontwikkeld” betekent in termen van het blokschema dat filter L niet goed afgesteld staat.

²⁰⁰ In de decennia die verlopen zijn nadat Z zijn uitleg gegeven heeft, heeft het feminisme haar hatende uitstraling afgelegd, God dank.

onderdrukken heeft de mens er bitter veel moeite mee te accepteren dat hij “van de apen afstamt”: dat hij, ja heus waar... maar al te nauw verwant is met de apen: deze vermetele en schrandere creaturen. Voor de buitengewoon gevaarlijke gewoonte de schaduw te onderdrukken moeten we wederom de persona aansprakelijk stellen.

De schaduw herbergt veel dierlijke aspecten. Seksueel gedrag wordt in grote mate door de schaduw bepaald. Tevens is het de schaduw die een doorslaggevende rol speelt in “mannen onder elkaar”-gedrag respectievelijk “wij meiden”-gedrag. Als het goed is vullen schaduw, persona en anima/animus elkaar naadloos aan – in de praktijk is dit zelden of nooit het geval, meestal zitten ze elkaar danig in de weg.

De schaduw is het onoverwinnelijkste archetype dat we hebben. Wie het tracht te onderdrukken speelt met vuur, met vulkanisch vuur! Onderdruk je schaduw en je kunt catastrofale gevolgen verwachten. Zeer veel oorlogen zijn het gevolg van de christelijke leer die immers de schaduw geheel verdringen wil. En de energie die een gehoorzaam (aan de persona...) volk als het Duitse volk – zo'n ordelijk, DEGELIJK, dat wil zeggen de persona dienend, de schaduw verdringend volk – de energie die zo'n volk opbrengt, deze energie is uit een ongedifferentieerde schaduw, deze energie richt zich blindelings conform de instructies van de persona (maar in extreme situaties komt ineens de beestachtige bruutheid van de onontwikkelde schaduw naar voren op een manier die elk voorstellingsvermogen te boven gaat). En de persona? De persona denkt dat de wereld glad, smetteloos, rimpelloos behoort te zijn. De persona denkt dat de degelijke zekerheid die de hardheid van Krupp-staal biedt, de overzichtelijkheid van militaire en andere rangen, de uniforme correctheid van uniformen, het enige alternatief vormen voor chaos. De persona denkt dat je perfectie met regeltjes af kunt dwingen. De persona denkt dat “goed” identiek is met “Tiptop in orde”. De persona denkt dat iedereen er hetzelfde uit moet zien (blond haar en blauwe ogen). Een volk als het Duitse, strevend naar perfectie – misleid als het is – wil niets weten van de schaduw aangezien deze nu eenmaal niet proper is, en onderwerpt zich willoos aan de persona (en juist omdat we ontkennen dat we een schaduw hebben blijft deze entiteit ongedifferentieerd en slaat vervolgens wild toe). En de persona wil elk rimpeltje gladstrijken, elk vlekje wegwerken. Alles dient geordend en geregeld en vastgelegd te worden. Heel de wereld dient onderworpen te worden aan de regeltjes. Regeltjes, regeltjes, regeltjes. Regeltjes: gebogen neus mag niet; een netjes op het uniform prijkend embleem is OK. Het hakenkruis heeft overigens een fascinerende aantrekkingskracht (want het is een symbool van Jezus' kruis gebroken, - de schaduw die zijn ketenen verbreekt).

Dierlijke aandriften, uitingen van de schaduw, worden door de Westerse cultuur, doordrongen als deze is van de christelijke waarden,

als uiterst stuitend ervaren en dus verdrongen. Het is Dostojewski's grote verdienste geweest dat hij als geen ander aangevoeld heeft hoe groot de dreiging is als gevolg van de grote hoeveelheid dynamiet die in de Westerse cultuur opgetast ligt, en Dostojewski heeft zich verzet met alles wat hij had tegen de neiging in Rusland tot het overnemen van de Europese cultuur; hij heeft voorspeld dat de Westerse cultuur door de mand zou vallen, dat de Westerse landen tot een niets ontziende oorlog over zouden gaan. Dostojewski heeft dus in feite de twee wereldoorlogen voorspeld en hij heeft het Russische volk gesmeekt of ze om Gods wil zichzelf wilden blijven. Hij heeft Rusland een organische religie willen geven en hij heeft in *Boze Geesten* laten zien waarop het in Rusland uit zou kunnen lopen. Maar hij heeft geen succes geboekt, wellicht omdat hij als alternatief een religieuze extase bood die onhaalbaar is, en behoorlijk fanatiek. Dostojewski had trouwens een hekel aan Joden en Polen. Ook 's werelds grootste schrijver was niet vrij van vooroordelen, jasses.

Maar Dostojewski had beslist gelijk met zijn beduchtheid voor de Westerse cultuur. De Westerse cultuur is een broedplaats voor de allergevaarlijkste psychische conflicten die je maar hebben kunt, en dat komt door de manier waarop deze cultuur geworteld is in het de schaduw loochenende christendom. Het sterke punt van de Russische cultuur is, dat deze de schaduw erkent, waardoor de Russische mens in potentie de mogelijkheid heeft de schaduw harmonisch in zijn persoonlijkheid te integreren. Het Westen zal tenslotte de ondergang van zichzelf en misschien de hele wereld bewerkstelligen. ²⁰¹

Een heel interessant verschijnsel is, dat persoon X ongewild bij persoon Y felle irritatie op kan roepen als persoon Y bij die ander het functioneren of verwrongen functioneren van nou net dat archetype waarneemt dat hij in zichzelf niet erkennen wil. Y wordt dan tegen wil en dank met uitingen geconfronteerd die hij als ongewenst ervaart hetgeen agressieve gevoelens oproept. Men veroordeelt altijd in anderen met de heftigste emoties, wat men in zichzelf niet hebben wil. Dit is een reden waarom zedendelicten zoveel reacties oproepen.

In gevaarlijke situaties, als het vege lijf zelve bedreigd wordt, draagt het ik het gezag aan de schaduw over. Het is de schaduw die de vitale

²⁰¹ Weliswaar lijkt het er bij nader inzien tegenwoordig op, geloof ik, dat het Westen waarachtig evoluerende is op een wijze die hoop geeft voor de toekomst, hetgeen naar ik vermoed te danken is aan bijvoorbeeld Beethoven, dominee Martin Luther King, Ramses Shaffy, dominee Hans Visser, president Obama van de Verenigde Staten, Herman van Veen, Hemingway, Nelson Mandela, Robert Pirsig, Jane Goodall, Einstein, Dostojewski, Wubbo Ockels – en aan nóg heel veel personen -allen hier niet genoemd- en aan onze ontmoetingen met het Oosten. / A.Z.S.

gedragingen reguleert. Het is alleen de schaduw die de oer-kennis heeft die nodig is om te weten wat er gedaan moet worden als het leven op het spel staat. Als de nood het hoogst is helpt de schaduw ons erdoor. (Denk nu even over de Darwinse theorie na, en je begrijpt hoe het komt dat de schaduw zo'n sterke jongen geworden is.) Toch behoeft ook de schaduw differentiatie, welke bereikt wordt door hem regelmatig in de gelegenheid te stellen zijn rol te spelen. Indien dit niet gebeurt, is het enige waartoe de schaduw in staat is in geval van nood, razende paniek, dolle agressie.

De mens heeft een feest uitgevonden dat van grote waarde is omdat het bevordert dat de spanningen tussen persona, schaduw en anima respectievelijk animus ontladen worden. Bent u wijs genoeg om te kunnen raden op welk feest we nu doelen? We doelen op het carnaval. Mensen die het jaarlijkse carnavalsfeest goed weten te vieren zijn psychisch gezonder en minder agressief dan degenen die er niet toe in staat zijn.

De schaduw, de schaduw, de schaduw... is een schat van onmetelijke waarde. De schaduw geeft ons zowel psychische als lichamelijke vitaliteit. De schaduw geeft ons energie, levenslust, geestkracht. Wie zijn schaduw onderdrukt wordt een sloompie, een saaie doje lul en misschien een stiekemer, in ieder geval ongelukkig. Beethovens zevende symfonie is een ode van de schaduw aan de anima, en een schoonheid van een ode is het! Uit Hemingways boeken, stralend van lucht- en aarde- en zeeënergie, treedt de schaduw op zijn best naar voren. Bij de man bepaalt de schaduw zijn gedrag als man. Bij de vrouw bepaalt de schaduw haar gedrag als vrouw. Een jongen legt onder de indruk van de mannen die hij ontmoet een blauwdruk van mannelijk gedrag in S_A vast. Bij een meisje wordt evenzo haar manier van vrouw-zijn in S_A geprogrammeerd ala de voorbeelden die de vrouwen geven die ze om zich heen heeft.

Als de psyche haar stabiliteit dreigt te verliezen valt ze als het goed is terug op het onverwoestbaarste archetype dat ze heeft, de schaduw. De schaduw zal jou nooit tot zelfmoord aanzetten. Wel, als hij nog ongedifferentieerd is, tot alcoholisme of verkrachting of moord en doodslag. Of tot relletjes schoppen. En zie de ME'er die zijn wapenstok zwiepen laat, om beukend een oude vijfenzeventig-jarige man te bewerken die toevallig in de weg loopt totdat de man bloedend tegen de grond slaat (waar gebeurd) – zie het monsterverbond waartoe persona en schaduw komen kunnen... Ja, pas op want de schaduw slaat er op los als ie losbreekt! De ongedifferentieerde schaduw, dat is de Beer die uit zijn stinkende hol tevoorschijn gekomen is en dit fantoom gaat over lijken. En hij ontketent desnoods een oorlog tegen God zelf. Omdat de schaduw onder bepaalde omstandigheden een

doodsvijand kan worden heeft het ik als hoogste opdracht zich in alle opzichten harmonisch te ontwikkelen. Alleen als *alle* archetypen in jou zich gedifferentieerd uitontwikkeld hebben ben je een goed mens en om deze ideale toestand te kunnen bereiken beschik je over een heel bijzonder archetype, het zelf.

Het zelf is misschien het jongste archetype²⁰². In de huidige leefsituatie van de mens is het belangrijker nog dan de schaduw. Het voorbestaan van homo sapiens sapiens als gedifferentieerd cultuurwezen hangt af van het succes van het zelf. Volgens Jung waren de Boeddha en Jezus mensen die hun zelf volkomen trouw waren. Jammer genoeg kan hetzelfde niet gezegd worden van de meeste mensen die zich christen of boeddhist noemen. Boeddhisme en christendom zijn tot manifestaties van de persona verworden. De ergste misdaad begaan door het onnozele christendom is de verdoemenis uitgesproken over de schaduw, - zie de verdoemende Dom van Utrecht en deze heeft weliswaar de vorm van een penis want de schaduw slaat ALTIJD terug.²⁰³

Het zelf is een heel bijzonder archetype. Jung schreef: "Het zelf is ons levensdoel want het is de meest volledige uiting van die hoogst belangrijke eenheid die wij een individu noemen".²⁰⁴ Let op het gebruik van de woordjes VOLLEDIG en EENHEID. Het zelf is het archetype dat tot taak heeft heel de veelheid aan tegenstrijdige neigingen van de mens tot samenwerking te brengen. De mens moet zijn als een mooie symfonie, dat is wat het zelf van ons vraagt. Het zelf streeft het grootse en unieke ideaal van de Eenheid na, de Eenheid die de mens overstijgt, die alles omvat en alles verbindt en samenbindt wat er is op aarde, tussen hemel en aarde, en in de hemel. Wat de Eenheid is, dat is niet te verwoorden, en wat het zelf doet, dat is niet te bevatten.

Das Unbeschreibliche, hier wird's getan.

²⁰² Het is verleidelijk om als onderscheid tussen homo sapiens en homo sapiens sapiens aan te houden het niet / wel aanwezig zijn van een actief functionerend Zelf.

²⁰³ Calvinisme en sowieso alle godsdienstfundamentalisme zijn de wrange vruchten van de strijd van de persona tegen de schaduw.

²⁰⁴ [Referentie 61].

77. A lijkbleek, Jung blokschematisch

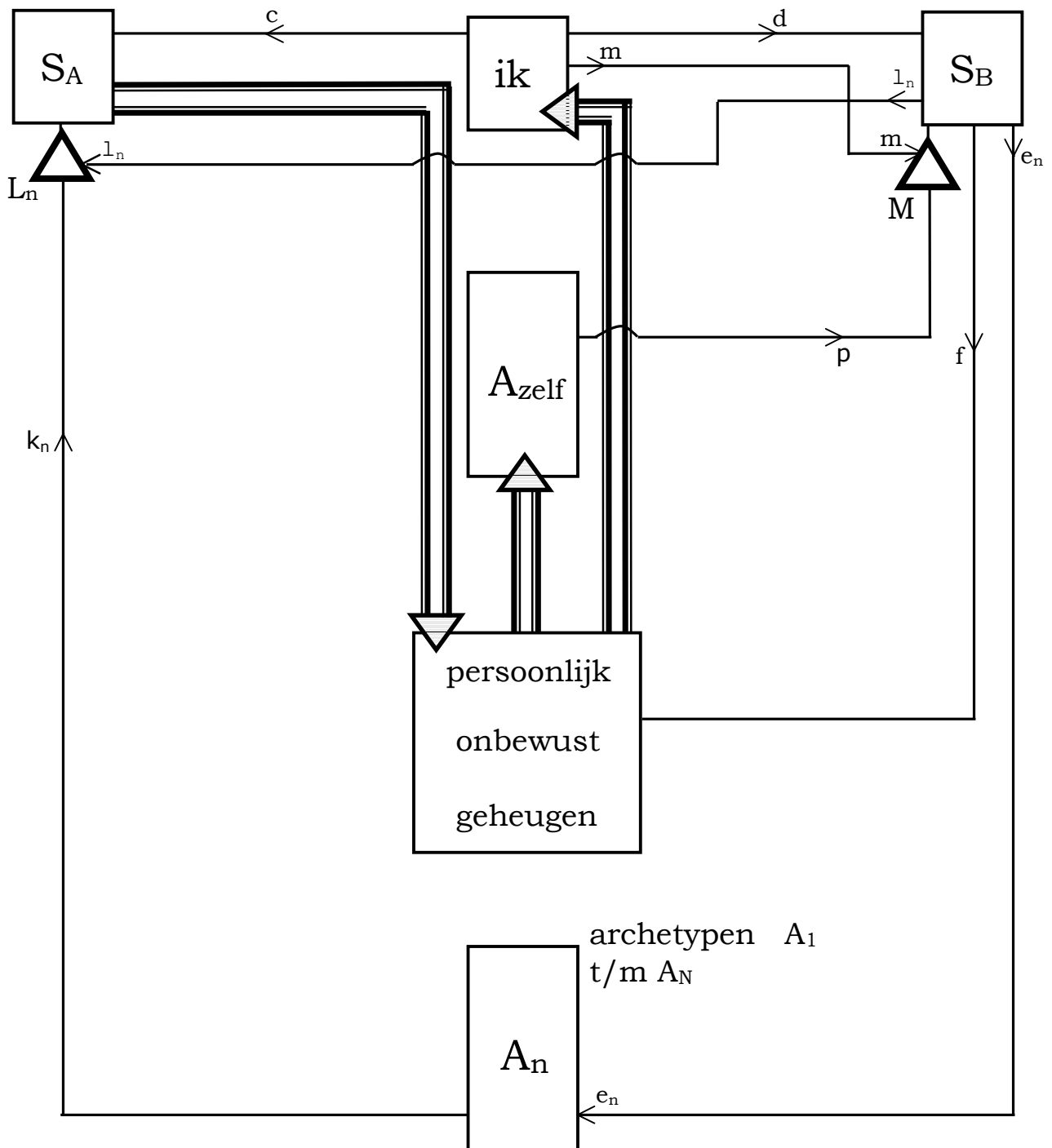

Het zelf wordt actief zodra de informatie in het persoonlijk onbewust geheugen er aanleiding toe geeft. Het zelf ontvangt namelijk bij voortdurend informatie uit het persoonlijk onbewust geheugen en kan dus nagaan wanneer het moet ingrijpen. Bij een kind doet het zelf niet veel meer dan stimuleren dat alle archetypes instructies in S_A plaatsen zodat zij zich in de persoonlijkheid gaan manifesteren. Naarmate een mens biologisch gezien opgroeit wil het zelf meer daadwerkelijk ingrijpen maar kan alleen iets doen als het ik via m (via filter M) meewerkt. Het komt veel voor dat het ik tegenstribbelt, - maar krijgt het zelf de gelegenheid, dan zorgt het er voor dat die symbolen uit het persoonlijk onbewust geheugen aan het ik toegevoerd worden welke het ik zich van zichzelf in zijn levenssituatie bewust doen worden. Deze symbolen stijgen op uit het persoonlijk onbewust geheugen en dit vindt plaats als het zelf, via p en filter M , S_B hiertoe prikkelt. S_B , op zijn beurt, benut dan f om het persoonlijk onbewust geheugen te laten weten welk symbool aan het ik toegevoerd moet worden. Dit alles speelt zich af als de persoon in kwestie slaapt.

Men moet dus acht op zijn dromen slaan. Het kan zijn dat je er iets belangrijks van kunt leren. Ik droomde eens dat ik in een vijver zwom waarbij ik bezorgd mijn mond dichtkneep, ik was beducht voor het zwemwater, wetende dat ik moest zorgen niets binnen te krijgen omdat er bacteriën in het water zaten. Ineens zwom mijn moeder mij tegemoet. Ik riep haar toe, dat ze goed haar mond dicht moest houden om geen water binnen te krijgen. Toen verdween ze, even later kwam ik in ondiep water, voelde de grond onder me, kon niet verder zwemmen en werd wakker. Ik was goed wakker. Zo herinnerde ik me de droom. De volgende dag herinnerde ik me de droom nog steeds en ineens snapte ik het! Ik had mezelf te braaf ingesteld, weerhield mezelf er zelfs van naar bill boards te kijken waarop verleidelijke vrouwen afgebeeld waren. Dit is maar een voorbeeld, ik had mezelf toen sowieso heel afstandelijk ingesteld ten opzichte van wat vrouwen te bieden hebben. En mijn droom was een waarschuwing, begreep ik ineens. Ik had mijn anima de mond gesnoerd uit angst voor "onreinheden" in het levenswater. De waarschuwing was duidelijk... ²⁰⁵.

Ook kan het zelf via p beïnvloeden hoe S_B de filters L programmeert. Dus kan het zelf de invloed van alle archetypes onderling in evenwicht brengen – mits het ik het laat gebeuren. Merkwaardig genoeg zijn sommige psychologen de mening toegedaan dat als het ik het filter M dichtgeknepen houdt, dat het zelf er dan toe overgaat gebeurtenissen in de buitenwereld te laten plaatsvinden, die de functie hebben via S_A aan het ik significante informatie toe te dienen om het ik wakker te

²⁰⁵ Het frappante is, dat ik deze droom kreeg, prompt de nacht nadat ik de zinnen in de PC ingetypt had die u zojuist gelezen heeft: "Men moet dus acht op zijn dromen slaan. Het kan zijn dat je er iets belangrijks van kunt leren". S.

schudden. Men beroept zich bij deze hypothese op Jungs opmerkingen over het significant samenlopen van omstandigheden waarvoor hij de term *synchronisatie* bezigde. Denk in dit verband ook aan het concept van de Eenheid...

In het persoonlijk onbewust geheugen liggen bepaalde symbolen opgeslagen die als een katalysator werken als ze tijdens de slaap aan het ik toegevoerd worden. Deze symbolen zijn door S_A (S_C) gegenereerd naar aanleiding van gebeurtenissen in de buitenwereld en de reacties van het ik daarop. Ook de archetypen zijn in staat via de filters en S_A symbolen in het persoonlijk onbewust geheugen te plaatsen en deze symbolen zijn universeel, ze zijn erfelijk bepaald en bij de geboorte al aanwezig.

Het zelf moet harmonie tot stand brengen tussen buitenwereld (aarde en hemel en alles daartussenin), ik en alle archetypen. Als het zelf geblokkeerd wordt gaat de mens zich onrustig voelen. En hij wordt mopperig en misschien agressief en dan kan het op allerlei manieren met hem misgaan. Blijft het ik halsstarrig weigeren mee te werken dan komt het, als het goed is, tot een catastrofe zodat de mens instort. Uit de puinhopen kan en moet dan een vernieuwde persoonlijkheid verrijzen. Maar bij veel mensen komt het nooit tot een doorbraak. Zij leven en sterven als botterikken stomp en lomp en kankerend liefdeloos en met hun zelf voor eeuwig in beton gebakken, levend begraven. Zulke mensen hebben, als ze dood zijn, zinloos geleefd. Want de bedoeling met elke mens is *zelfverwezenlijking*. Dit moet niet verward worden met schaduwverwezenlijking of personaverwezenlijking ofzo.

Eén der vele methoden die het zelf toepast is de nieuwsgierigheid prikkelen, en het plezierige prikkelige gevoel dat het spontane “willen weten” vergezelt wordt teweeg gebracht door het zelf. Hiertoe beïnvloedt het zelf S_B zodanig dat via f informatie uit het persoonlijk onbewust geheugen opgevist wordt die in het ik de emoties *plezier* en *spanning* activeert. Bij kinderen is dit de werkwijze die het zelf bij uitstek volgt. En nu roep ik het nog maar eens: “Lang Leve de Nieuwsgierigheid!”. Het is de nieuwsgierigheid die de mens ertoe aanzet de dingen te onderzoeken. De mens is er, tot zijn eigen voordeel, altijd mee bezig de samenhang tussen alle aspecten van het universum te vinden. (Het innerlijk van de mens is een weergave op microschaal van de macrokosmos. Hiermee wordt niet iets mystieks bedoeld. Maar in de mens is door evolutieprocessen informatie vastgelegd die aangepast is aan, en een plaatje is van, het universum waarin de mens leeft. Het universum kan gezien worden als de gietvorm van de mens, de mal der mensheid. Einstein heeft opgemerkt dat zijn Liefde voor de wetenschap en zijn Liefde voor muziek uit dezelfde innerlijke bron opwelden. Door het universum te onderzoeken kan de mens zichzelf vinden). Zolang het zelf weinig invloed krijgt blijft zijn invloed rudimentair. Dan manifesteert nieuwsgierigheid zich in

een hang naar flutromannetjes of science fiction-boeken, naar sensatiezucht en roddel, - en het noodzakelijke buiten de paden treden die door de persona gebaad zijn doet zich niet voor. Weekbladen als *Privé* en *Story* vallen in de smaak bij mensen die hun zelf weinig vrijheid geven. Een mens die in goedkope vormen van nieuwsgierigheid blijft steken groeit niet.

Als het ik zich onderwerpt aan de persona, of als de persona opgejaagd wordt door een loerende schaduw, als er energie vretende innerlijke conflicten zijn tussen archetypen, dan ziet het zelf geen kans zijn heilzame werking – zijn streven naar broederschap – in S_A en S_C te incarneren. Dan kan het ooit gebeuren dat je “rare” dromen krijgt en dan is het de moeite waard deze goed te analyseren want wie weet zijn ze door het zelf opgeroepen. Je kunt, als je geluk hebt, jezelf leren begrijpen door je dromen te analyseren. Het is vaak moeilijk je dromen te begrijpen maar ze kunnen je opmerkelijk adequaat vertellen hoe het er écht met je voorstaat. En niet-dogmatische religieuze ervaringen kunnen symbolische openbaringen van het zelf zijn. Dit heeft niets met het bovennatuurlijke te maken. Het gevoel van verheven verrukking en vreugde, de vreugde waarover het slotkoor van Beethovens negende symfonie spreekt, het gevoel dat men soms bij godsdienstoefeningen ervaart is een doorleving van de harmonie die in de zelfverwezenlijking besloten ligt. Beethovens muziek, die uit een heel innig contact met het onbewuste voortkomt, kan ons veel laten voelen dat opbouwend werkt; probeer het eens met de *Missa Solemnis*. Zelf-verwezenlijking, hetgeen het doel van ons leven is, kan niet in één keer bereikt worden. Zelf-verwezenlijking vergt inzicht, inzet, wilskracht, moeite, zelfdiscipline, zelfoverwinningen, geduld, incasseringsvermogen, uithoudingsvermogen, doorzettingsvermogen, bloed, zwoegen, zweet en tranen. En bovenal spontaniteit²⁰⁶, openheid, overgave aan het Leven. En bovenal zelfdiscipline, zelfdiscipline, zelfdiscipline. En bovenal spontaniteit, spontaniteit, spontaniteit. En zelfoverwinningen. En spontaniteit. Zelf-verwezenlijking geeft gemoedsrust, vrijheid, levensvreugde, vrede, harmonie en het Leven zelve. Zelfkennis hoort bij zelf-verwezenlijking. Zelfkennis maakt de mens liefdevoller. Zolang namelijk de mens zich niet bewust is van zijn innerlijke conflicten, projecteert hij deze op de mensen om hem heen;

²⁰⁶ *Nee, de Russische vrouw is moedig. Nee, Tatjana kon Onegin niet volgen. Nee, volstrekt niet, de zin van mijn “Rede” is niet op losse schroeven gezet maar integendeel versterkt, want ik toon in mijn antwoord aan u juist aan dat beide partijen in hun vervreemding van elkaar, in hun vijandschap jegens elkaar zichzelf en hun hele activiteit in een scheve positie plaatsen, terwijl ze wanneer ze zich zouden verenigen en het met elkaar eens worden misschien alles zouden kunnen opheffen, alles redden, oneindige krachten kunnen losmaken en Rusland wekken tot een nieuw, gezond en groot leven zoals men tot dusver niet gekend heeft!* [Referentie 62.]

hij ergert zich dan aan hen, minacht de mensen, uit beschuldigingen aan hun adres maar dit zijn puur uitbarstingen van de spanningen die in hemzelf een onrust veroorzaken als tikte er een tijdbom en bij dit alles weet hij er niets van, hij doet maar, zomaar ala alles wat er in hem opkomt en nooit vraagt hij zich af: Wat dóe ik toch?

De archetypen A_1 tot en met A_N , al deze archetypen, en het zijn er nogal wat, zij allen oefenen in de mens hun invloed via S_A (S_C) uit en innerlijke strijd is het onvermijdelijke gevolg. Zo moet het zijn, dit is je leven, maar als de persoon teveel uit balans raakt lijdt hij aan een neurose, of zelfs een psychose; hij wordt krankzinnig als de conflicten te hoog oplopen. Hiervan is R. Pirsig een klassiek voorbeeld en het hoeft dus helemaal niet negatief uit te pakken, de wereld zelve lijdt aan een neurose, en wie hier niets van weet of weten wil leeft onbewust als een zombie.

De psyche is altijd in beweging. De hele wereld beweegt en de mens is nooit af, hij vormt een dynamisch systeem.

Het (geheugen)record

In het ik speelt zich het nodige af:

= Het ervaren van *indrukken* (visuele beelden ... smaakindrukken ... jeuk);

= Het beleven van *emotie*;

= Het *denken*;

= Het *indiceren*;

= Het nemen van beslissingen volgens de instructies die in de logische beslissingseenheden vastgelegd zijn.

Bovenstaande opsomming geeft slechts een zeer globale indruk. De onbeschrijflijke veelheid aan complexe processen in de psyche wordt aan de gang gehouden door de *gewaarwordingen* en *intuïties* (terminologie van Jung) opgeroepen naar aanleiding van informatie die uit buitenwereld en lichaam binnenkomt. De gewaarwordingen en intuïties komen binnen in het ik in eenheden, pakketjes, die wij *records* zullen noemen. De records komen zowel uit S_A als uit de geheugens. Volledig record:

“indrukken”	“emoties”	“denken”	“index”
-------------	-----------	----------	---------

Het stuk “indrukken” initieert in het ik de indrukken. Het stuk “emoties” initieert in het ik de emoties. Het stuk “denken” initieert in het ik het denken. Het stuk “index” initieert in het ik het indiceren.

Indiceren: Via dit mechanisme verloopt wat wij wel eens associatie

noemen. De index in het record brengt het ik ertoe nog weer een geheugenrecord op te halen. Op deze wijze kunnen hele ketens van records aan het ik toegevoerd worden.

Indrukken: de informatie in het stuk “indrukken” stimuleert in het ik het mechanisme indrukken. Welke indrukken gestimuleerd worden, en in welke mate, ligt vast in de records. Gewoonlijk bevatten records die uit de buitenwereld of het lichaam komen veel gedetailleerder “indrukken”-informatie dan records uit het geheugen. Dit geldt niet in geval van een persoon die onder hypnose gebracht is en zich bepaalde gebeurtenissen herinnert. De uit de buitenwereld afkomstige records bevatten geen “emoties” of “denken”. Wél wordt, zonedig, aan het buitenwereld-record een “index” toegevoegd, daar zorgt S_A voor. Op deze wijze weten wij welke gegevens in het geheugen bij welk gezicht horen. Met andere woorden, via het indiceren herkennen wij iemand. S_A voegt aan het beeld van iemands gezicht een “index” toe die ertoe leidt dat het ik met behulp van het indiceren alle gegevens die bij het gezicht horen uit het geheugen kan halen. Het behoeft geen betoog dat S_A hiertoe o.a. voorzien moet zijn van patroonherkenningsmechanismen. Vooral met name voor visuele beelden van gezichten is S_A goed toegerust. Men kan zich indenken dat S_A voorzien is van puntenmatrices waaroverheen de binnenkomende informatie (bijvoorbeeld de visuele afbeelding van het gezicht van Hitchcock) gelegd wordt. S_C beschikt overigens niet over patroonherkenningsmechanismen. Als een visuele indruk overeen blijkt te komen met één zo’n gezichtenmatrix, dan wordt door S_A de “index” die aan deze matrix opgehangen is, toegevoegd aan het record dat naar het ik gaat (deze “index” is vroeger ooit aan de puntenmatrix toegekend onder besturing via kanaal c, door het ik). Het vastleggen en bewaren van puntenmatrices naar aanleiding van binnenkomende indrukken doet S_A grotendeels autonoom.

Mensen die erg visueel ingesteld zijn, of mensen waarvan men zegt dat zij een visueel geheugen hebben, leggen in hun geheugenrecords veel meer info betreffende visuele indrukken vast dan andere mensen. Iets dergelijks kan zich bijvoorbeeld bij erg auditief ingestelde mensen ook voordoen, maar dan bij geluidsimpressies.

Denken: alleen en uitsluitend records die uit het bewuste (dus met uitsluiting van het onbewuste) geheugen komen bevatten een stuk “denken”. Denken houdt in, het bezig zijn met taal. Hiertoe is het denken in het ik voorzien van een taalcentrum (niet getekend). Een taalcentrum is net zo’n centrum als het centrum dat S_A bijvoorbeeld heeft voor de herkenning van gezichten. Dus, met behulp van de patronen in het taalcentrum herkennen we begrippen zoals “ballpoint”, “crème”, “vrijheid”, “zee”, “auto”, “abstract”, “God”. Bij het denken wordt de blauwdruk die aanwezig is in het stuk “denken” van het record, over het taalcentrum in het ik heen gelegd. Het taalcentrum kan nog een “index” aan het record toevoegen zodat het ik

alle relevante informatie op kan halen. Ook S_A is voorzien van een taalcentrum.

Bij het luisteren naar een betoog of bij het lezen van een boek wordt via patroonherkenning door het taalcentrum in S_A een index meegegeven aan de desbetreffende naar het ik gaande records en via het mechanisme indiceren in het ik, wordt het bewuste geheugen er vervolgens toe gebracht, records met relevante informatie in de vakjes “denken” en/of “emoties” af te geven aan het ik.

Bij activiteiten zoals praten of tekenen vindt via de patronen (de “puntenmatrices”) in S_A een omgekeerd proces plaats. Nu fungeert via kanaal c de index als activator van het patroon dat in S_A vastgelegd is, dat via j aanzet tot het gewenste, door dit patroon geleide gedrag, dat wil zeggen praten of tekenen.

Het is goed hier nog enige woorden te wijden aan het verband tussen taal en begrijpen. De taal heeft een hypnotische functie. Zodra een object in het ik bekend geworden is onder het bijbehorende woord, is het voor het ik een hanteerbare entiteit geworden bij het nadenken en daardoor heeft het ik dan het gevoel dat er een weten is, een kennen. Maar dit is louter suggestie (“hypnose”), die ontstaat doordat woorden een index-functie hebben want als in het ik een woord toegevoerd worden aan het taalcentrum, wordt een index toegevoegd, zodat via het indiceren alle records die met het woord samenhangen opgeroepen kunnen worden (associatie) waardoor alle gewenste info die bij het woord hoort in het ik geplaatst kan worden. Weliswaar is de info die hoort bij woorden als “abstract” of “mooi” of “God” of “differentiaal” of “vrijheid” niet altijd van zintuiglijke aard, en daarom veroorzaken zulke woorden bijvoorbeeld bij mensen die meer waarde hechten aan indrukken dan aan denken, vaak het gevoel dat ze deze woorden niet begrijpen. Maar het zogenaamde onvermogen tot abstraheren dat men bij mensen wel aantreft betekent beslist niet dat zulke mensen abstracte woorden minder goed begrijpen in absolute zin dan andere mensen, want niemand begrijpt überhaupt iets. Het woord “begrijpen” is ook maar een woord, meer niet. Het is gewoon zo dat het ene archetype waarde hecht aan de omgang met abstracte woorden en tekens, en het andere niet. De anima bijvoorbeeld hecht geen waarde aan abstracties en hetzelfde geldt voor de schaduw van de vrouw. De vrouwelijke schaduw hecht geen waarde aan records waarvan de stukken “emoties” en “indrukken” leeg zijn. Als een vrouw met onvoldoende ontwikkelde animus met een abstract woord geconfronteerd wordt indiceert haar schaduw een gevoel van onbehagen in het ik en het gevoel van onbehagen brengt met zich mee dat de vrouw niets met het abstracte woord te maken wil hebben, ze kan er niks mee beginnen. En de mensen zeggen dan dat haar vermogen tot begrijpen te kort schiet – onzin. “Begrijpen” is maar een woord. Wezenlijk begrijpen bestaat niet, vertrouwd zijn met een woord betekent slechts dat het woord via het indiceren records kan oproepen

waar wij *waarde* aan hechten en van een dieper “begrijpen” is nimmer sprake. En ook als wij zeggen dat wij mooie muziek begrijpen betekent dit alleen maar dat we de muziek *waarderen*.

En aan wiskundige of logische systemen valt al helemáál niets te begrijpen aangezien het hier louter gaat om het integer hanteren van spelregels. Je waardeert $(a+b)^2 = a^2+2ab+b^2$, of je waardeert het niet. Dat hangt van de gesteldheid van je psyche af. Het IQ is minstens evenzeer een maat voor je geaardheid als voor je zogenaamde slimheid. **Emoties** (en indrukken) houden verband met de elektrische spanning die op bepaalde hersencellen staat. De cellen zijn gedompeld in bepaalde chemische substanties, dit is de omgeving waarin ze leven en waarmee ze interactie hebben. Altijd houdt het proces dat plaatsvindt als men emoties voelt of indrukken ondergaat in dat de elektrische spanning bij de desbetreffende cellen in het ik verlaagd wordt, - en emoties voelen of indrukken hebben = het ontladen van de betrokken cellen. Als zich cellen ontladen kunnen we dit bijvoorbeeld ervaren als lustgevoel of vertedering of geluk of plezier. Er zijn ook hersencellen waarvan het juist uiterst onaangenaam is als ze ontladen worden, dan voelen we de indruk pijn of de emotie angst, of boosheid, of verdriet. We kennen ook de indruk jeuk. De samenstelling van de chemische stof waarin de cellen gedompeld zijn bepaalt hoe het ontladen beleefd wordt.

In de logische beslissingseenheden spelen zich processen af ala zoals beschreven door de catastrofetheorie c.q. de chaostheorie waarbij neigingen een dynamische vreemde-attractor rondedans uitvoeren²⁰⁷. Als gevolg van de door indiceren opgewekte stimulansen worden de desbetreffende chaos-processen beïnvloed hetgeen via de kanalen c en d invloed uitoefent op S_A en S_B ; S_A is van invloed op de verwerking en het doorgeven naar het ik van van buiten komende informatie; S_B bepaalt welke records uit de geheugens aan het ik worden toegevoerd (en bepaalt dus ook welke emoties opgewekt worden, dat wil zeggen “hoe we ons voelen”), terwijl S_B tévens nog bepaalt hoe de archetypen op S_A inwerken (via l_n en e_n).

Een analoog verhaal kan je houden bij S_C en S_D .

Het moge nu duidelijke zijn dat de conditie van het conglomeraat van chaos-processen bepalend is voor de conditie van de mens. Als zich zekere (subtiele) wijzigingen voordoen gebeurt het soms dat in één klap *alles* verandert; iemand krijgt plotseling een driftbui bijvoorbeeld, of de slappe lach of een aanval van migraine, of een huilbui. Let wel, ook in de logische beslissingseenheid die via i een rechtstreekse, sterk bepalende invloed op het gedrag heeft, doet zich een chaos-proces(sen)

²⁰⁷ Meestal gaat het hierbij om een *langzaam* ten uitvoer gelegde dans, zodat stemmingswisselingen en andere wisselingen zich over een tijdsbestek van uren/dagen/maanden/jaren voordoen.

voor. Idem dito voor de logische beslissingseenheid die de stand van kranen B en C bepaalt.

Als iemand aan meerdere en grote complexen lijdt kan een koerswijziging van de chaos-processystemen zelfs een totale persoonsverandering veroorzaken²⁰⁸.

De info die in het stuk “emoties” respectievelijk “indrukken” van een record ligt opgeslagen, bestaat hieruit dat er vastligt welke emotie- of indrukken-hersencellen moeten worden ontladen en tot hoe ver deze ontlading doorgezet moet worden; ook de intensiteit van de emotie of indruk ligt dus in de records vast.

De informatie in de records wordt er mede door de archetypen in geplaatst, via L_n en S_A , tijdens de slaap (maar zoals bij alle tot nu toe beschreven processen weten wij niet precies hoe dit gebeurt – het kan ook best zijn dat de beschrijving die wij hier geven een verkrachting van de ideeën van Jung inhoudt, en sowieso helemaal niet met de werkelijkheid strookt, überhaupt; - we weten ook heus wel dat er hier en daar ernstige fouten zitten in de door ons gegeven schets van het functioneren van de menselijke hersenen (en het ruggenmerg); het is ons hier en nu dan ook niet om perfectie begonnen – in dat geval waren we er niet eens aan begonnen – het gaat er ons slechts om, te demonstreren dat het in principe mogelijk is, een op blokschema's gebaseerde beschrijving te construeren van de menselijke psyche; en **hier** gaat het ons om: om déze boodschap: “er zit waarachtig geen enkel mysterieus luchtje aan het functioneren van de menselijke psyche, - de menselijke psyche functioneert nulkommanul “boven”-natuurlijk!”).

De libido: de drijvende energie die het ik in beweging houdt heet libido. De emoties zijn dominant bij het actveren van de libido. Als wij

²⁰⁸ Ik kan de neiging tot hier een kritisch commentaar geven niet onderdrukken: Uit Z's beschrijving wordt geenszins duidelijk hoe het geheel van chaotische processen bestierd wordt, zodanig dat zich geen onzinnig contraproductief wild gedrag voordoet (ik heb overigens als voorzichtige hypothese dat bij deze bestiering het hormonale systeem een rol speelt); en ik heb daarbij een twijfel of het wel waar is dat menselijk gedrag werkelijk gebaseerd is op het soort van processen waar het in de chaostheorie over gaat; ik zou met name de catastrofetheorie van René Thom en Christopher Zeeman liever slechts als een soort van denk-model aan willen houden – en niet zo letterlijk nemen). / Bennie S

Toch zie ik wel iets in het leggen van een verband tussen wat de chaostheorie leert, en menselijk gedrag – met name valt me namelijk een overeenkomst op tussen de moeite die het Jung kost om te beschrijven wat een archetype is, en de moeite die het wiskundigen kost een exacte definitie te geven van wat een vreemde attractor is.

geen libido hadden deden wij helemaal niets meer. We zouden altijd zitten staren. Het begrip libido is ingevoerd door Freud, die echter meende dat het uitsluitend om seksuele energie ging.

Bij voedseltekort komen er via S_C records binnen die de potentiaal van de hongercellen verlagen. Als een jongen een meisje ziet dat aansluit bij het patroon dat dankzij de anima in S_A vastgelegd is, wordt door S_A aan de visuele informatie een index toegevoegd die via het indiceren, d , S_B , g (en/of f) uit het geheugen een record opdiept (dat ook weer van een index voorzien kan zijn, enz.) dat de emotie verlegenheid kan prikkelen, of angst zelfs, of spanning, verlangen, geluk, plezier, de lichamelijke indruk lust. Welke van de emoties en indrukken geprikkeld worden, en hoe sterk het gebeurt, hangt af van de status van de invloed van de anima en van de voorgeschiedenis van de jongen zoals deze neergelegd is in de records, en is uiteraard ook afhankelijk van de kenmerken die het meisje heeft en van hoe zij zich gedraagt. De emoties kunnen heel heftig zijn. Bijvoorbeeld als de persona tekeer gaat (seks is bah) dan zal de emotie angst een grote rol spelen, en zal er schaamte zijn, vooral als de lustgevoelens geactiveerd werden. De anima kan op haar beurt weer reageren op een moeilijk doende belemmerende persona, door de emotie verdriet op te roepen. Als de persona de psyche dreigt lam te leggen kan de schaduw ingrijpen door boosheid, woede of razernij op te roepen... of door naar de alcohol te grijpen, die niet op alle hersenwerkingen even verdovend werkt. Vooral op de schaduw heeft alcohol weinig invloed. Het sterkst werkt alcohol blokkerend op het zelf, maar ook de persona wordt door alcohol aan banden gelegd.

{Merk op dat de "libido" in het lokschema als zodanig niet voorkomt; hoe komt dat?! Drie mogelijke verklaringen zie ik: (1) Het blokschema is onvolledig; (2) Het libido-concept is verouderd, het stamt uit een tijd die achter ons ligt, en heeft geen betrekking op een wezenlijk bestaande entiteit; (3) De libido is een in de "Meta-realiteit" geworteld fenomeen – wat hier nu met Meta-realiteit bedoeld wordt wordt hier verder niet besproken maar verderop weldegelijk wel een aantal keren, en wel met name in Boekje 4.}

De dynamiek: als een kind geboren wordt, zijn S_A tot en met S_D voor een groot deel onbeschreven bladen, de software moet nog ontwikkeld worden. De archetypen daarentegen zijn bij de geboorte wél helemaal compleet aanwezig en ze zijn voor alle mensen identiek. Maar hoe de archetypen zich zullen manifesteren in S_A tot en met S_D , en als info in de records, hangt af van de gebeurtenissen welke het kind meemaakt, en is deels ook erfelijk bepaald. De bij de geboorte aanwezige informatie in het persoonlijk onbewuste geheugen is erfelijk bepaald. Hoe het ik (via de logische beslissingseenheden) op emoties, indrukken en denken reageert, is eveneens een erfelijk bepaalde aanleg. Aldus

liggen zekere erfelijk bepaalde aspecten van individu en ras vast. Hoe iemand zich ontwikkelt hangt af van de dingen die hij beleeft.

De hoeveelheid geheugenruimte in S_A tot en met S_D is praktisch onbegrensd. Dit houdt in dat de archetypen zich allen volledig in S_A tot en met S_D zouden kunnen manifesteren. Ook de hoeveelheid bits die maximaal in bewust geheugen en onbewust geheugen geplaatst kan worden is ruim voldoende voor de duur van een mensenleven.

Als S_A tot en met S_D voor een zeker deel geprogrammeerd zijn is dit definitief, tenzij er door een beroerte of andere oorzaak (ziekte, hersenletsel, veroudering) beschadiging ontstaat. De psyche heeft niet het vermogen stukken van S_A tot en met S_D schoon te vegen wanneer deze eenmaal in gebruik genomen zijn. Overigens is het niet zo dat de in S_A (S_C) geprogrammeerde instructies altijd allemaal operationeel blijven. Het ik kan via kanaal c bepalen welke instructieverzamelingen actief zijn, en welke niet. Voor het bewust geheugen en persoonlijk onbewust geheugen geldt dat deze leeg beginnen, op specifieke data in het persoonlijk onbewust geheugen na welke direct bij de geboorte al aanwezig zijn en bestaan uit universele symbolen. Deze symbolen liggen vast in de genen van de mens. Mensen hebben niet precies dezelfde symbolen, maar een groot deel ervan is universeel. Dit komt, doordat als een nieuw symbool verschijnt (als gevolg van een spontane mutatie van de genen) hetwelk de levensvatbaarheid vergroot, de mensen die door overerving via de genen van dit symbool voorzien worden, zich beter staande houden en een verhoogde kans hebben op het voortbrengen van kinderen. In het persoonlijk onbewust geheugen belanden ook symbolen die door S_A (S_C) gegenereerd worden naar aanleiding van gebeurtenissen in de buitenwereld. Deze symbolen zijn niet overerfbaar. Toch kunnen ze duizenden jaren in zwang blijven doordat ze van generatie op generatie overgedragen worden via de cultuur van de desbetreffende populatie.

Na de geboorte beginnen geleidelijkaan de archetypen zich te manifesteren (groeiproces) terwijl zij geconfronteerd worden met de binnenkomende indrukken. Niet alle archetypen kunnen zich op elk moment even sterk manifesteren, er is voortdurend strijd tussen de archetypen. Hier speelt de libido sterk doorheen. Veel meer dan het denken, beïnvloeden de emoties de condities van de chaos-processen in de logische beslissingseenheden. Het zelf streeft op fundamenteel niveau naar harmonie, en als het lukt ervaart de desbetreffende mens een fijnzinnig geluksgevoel dat van een hogere orde is; dit is het geval als de diverse archetypen allemaal evenwichtig aan bod komen. Alleen het zelf is de dirigent die de harmonische eindsituatie kan verwezenlijken waar elke mens van nature onbewust naar streeft, het ik is er niet toe in staat, en het denken schiet in dezen hopeloos te kort. De volkomen harmonie zou bereikt zijn als alle archetypen volledig gedifferentieerd waren, hetgeen zelden of nooit voorkomt, een mensenleven is wat dit betreft te kort. Derhalve blijven wij altijd in

beweging. “Alles stroomt”.

Archetypen oefenen ook invloed uit op de inhoud van de geheugenrecords. Dit loopt via S_A en S_C. Zo kunnen de archetypen via de “emoties” in de records, de libido activeren. Ook het denken wordt via de records door de archetypen beïnvloed. Als een mens aan bepaalde zaken in het leven veel waarde hecht is dit door toedoen van één of meerdere archetypen. In iemand die veel waarde hecht aan goede manieren uit zich de persona. Als dezelfde persoon in een seksclub waarde hecht aan een pornografische act, manifesteert zich zijn (ongedifferentieerde) schaduw – voelt hij zich dan tegelijkertijd ook onrustig of schaamt hij zich, dan spreekt ook de persona weer mee. Wil hij zich geforceerd bevrijden van zijn veeleisende persona zonder hierin te slagen – doordat hij zijn zelf geen kans geeft – dan voelt hij zich schuldiger naarmate hij meer rebelleert omdat bij uitstek het zich schuldig voelen het wapen is waarover de persona beschikt. Dan is de betrokkene steeds piekerig doordat zulks denken door de persona via de records teweeg gebracht wordt. In extreme gevallen kan de mens gaan lijden aan achtervolgingswaan (Hemingway). Op den duur kan het conflict zo hoog oplopen dat de mens tot zelfdoding komt – met name komt dit voor als de persoon in kwestie ook nog sterk onder de invloed van het archetype van de dood staat.

Maar in de moeder die haar kinderen door dik en dun verdedigt als een leeuw manifesteert zich eendrachtig verenigd de archetypen schaduw, animus, geboorte, kind, held, macht, wapens.

Als archetypen werkelijk de gelegenheid krijgen zich uit te ontwikkelen, manifesteren zij zich in mensen met gezonde erfelijke aanleg altijd op een wijze die in de strijd om het bestaan leidt tot grote kans op succes. Ik denk dat in negenennegentig komma negen-negen procent van de gevallen waarin archetypen zich als negatieve factoren manifesteren, er géén sprake is van een ongezonde erfelijke aanleg, maar wél van een ongezond evenwicht en te weinig groeimogelijkheden, waardoor een aantal archetypen er niet in slaagt zich te manifesteren zoals ze kunnen zijn, ze kunnen zich niet ontwikkelen als gevolg waarvan primitieve gedragingen de overhand houden. Zelfs het Duitse volk is geen misdadig volk. Ook Duitsers mogen bestaan en dit geldt zelfs voor degenen die blond haar hebben, blauwe ogen en een struise houding – of een dikke Beierse buik, een grote bek en een zwijnersmoel; Heil Sjalom!

O, het is echt zo heel essentieel dat we ons *zelf* de benodigde speelruimte geven...

Als er veel onbewuste zaken zijn waaraan grote waarde gehecht wordt zeggen we dat iemand bij wie zich zo'n verschijnsel voordoet aan een complex lijdt. Met andere woorden, een complex brengt altijd met zich mee dat veel van waaraan waarde gehecht wordt, onbewust moet blijven. Dit impliceert dan dat het archetype dat aan de desbetreffende

zaken gehecht is noodgedwongen ongedifferentieerd blijft met alle negatieve gevolgen van dien. Complexen die met de seksualiteit te maken hebben zoals bijvoorbeeld het fameuze oedipuscomplex gaan terug op de schaduw en/of anima respectievelijk animus, en zijn meestal het gevolg van het verdomde werken van een dominerende persona. Een machtscomplex kan samenhangen met de archetypen macht, held, persona. Als het zelf een redelijke invloed heeft kan iemand die behept is met een machtscomplex een goed leider worden, die opbouwend functioneert in de maatschappij. Complexen kunnen positief aangewend worden! Natuurlijk kunnen complexen negatief gedrag veroorzaken, maar dat het woord “complex” zoveel negatieve pragmatische informatie draagt – een bijklank heeft die minachting oproept jegens degene die eraan lijdt – is het werk van de persona in ons. Het is een vooroordeel te denken dat je moet neerzien op mensen die aan een complex lijden, of afkeer voelen jegens zulke personen.

Een schuldcomplex houdt verband met de archetypen God en persona. Een misdadiger is in de ban van een complex dat gegroepeerd is rond de archetypen macht, duivel, dood, wapens, enzovoort.

Het minderwaardigheidscomplex ontstaat als zowel de schaduw als de persona niet goed doorkomen. In dit geval kan men absoluut niet meedoen in de mensenwereld. Overcompensatie is het proces waarbij getracht wordt de problemen die voortkomen uit een gebrekkige ontwikkeling van een archetype, te overwinnen door een enorm beroep te doen op een ander archetype.

De software in S_A en S_C wordt voor een groot deel tijdens de slaap geschreven. Hiertoe activeert S_B (S_D), hopelijk onder de algehele leiding van het zelf, via de desbetreffende verbindingen dát archetype plus bijbehorend filter, dat op dat moment het minst toegelaten is tot S_A (S_C). Hierdoor breidt de software S_A (S_C) zich wat uit, waarbij het desbetreffende archetype een beetje meer invloed krijgt. Vervolgens zorgt S_B (S_D) er voor dat de nieuwe gewaarwordingen en intuïties die in de afgelopen dag in het bewust geheugen opgeslagen zijn, tot het ik toegelaten worden, inclusief de via de index opgeroepen associaties en soms wordt dankzij de invloed van het zelf ook info uit het persoonlijk onbewust geheugen opgehaald. Onder de invloed van de emoties die in het ik nu door de records opgeroepen worden, wordt de software in S_A tot en met S_D door het ik nader aangepast en het kan zijn dat nu één bepaald archetype ertoe gebracht wordt zijn invloed in S_A (S_C) nog wat uit te breiden (dit vindt dan plaats bij dat archetype dat reeds het grootste stuk van S_A en S_C in beslag neemt),

{Opm: eigenlijk vind ik bij nader inzien, dat het wellicht overbodig is, een software-pakket S_D in het model op te nemen.

De lezer gelieve er bij nader inzien wat mij betreft verder maar van

uit te gaan dat onze psyche niet de beschikking heeft over een speciaal op het biologische gericht software-pakket S_D .

Maar S_C is nodig, correspondeert met het onwillekeurige zenuwstelsel.}

en dit gebeurt als negatieve emoties zoals angst, verdriet en spanning sterk geprikkeld worden; in zo'n situatie beroept het ik zich altijd op het archetype dat reeds het verst ontwikkeld is. Dit is het gevolg van het functioneren van een door de evolutie ontwikkeld algoritme dat ontstaan is doordat meestal dát archetype het best in staat is de heersende omstandigheden aan te kunnen dat reeds het verst in S_A en S_C doorgedrongen is en vandaar dat wijze godsdiensten je aanmanen angst en verdriet en irritatie op een laag pitje te houden want alleen als je rustig blijft krijgt het zelf zijn kans. Ben je onrustig, dan is het teveel het ik dat bepaalt hoe je psyche zich ontwikkelt. En alleen het zelf is in staat die symbolen uit het persoonlijk onbewust geheugen te halen die op lange termijn het beste zijn.

Ook het denken heeft programmerende invloed. Deze wordt uitgeoefend als we in wakende toestand zijn want als we slapen ligt het denken zo goed als stil. Het ik heeft rechtstreeks invloed op S_A (S_C) via c, een invloed die met name bepaalt welke van de instructiepakketten in S_A (S_C) actief zijn, en welke niet. Maar als het ik nadenkt legt het via d, S_B en g in de records van het bewuste geheugen info vast in de stukken "denken" die zich uiten als opvattingen. Omdat gevolgen van het eigen gedrag in de buitenwereld als gewaarwordingen via S_A , voorzien van "emoties" vastgelegd worden in records in bewust geheugen en onbewust persoonlijk geheugen,

{Opm2: het is mij nu in het geheel niet meer duidelijk of het ik rechtstreeks via d een programmerende invloed heeft op S_B ?

En ik realiseer me ineens dat het ik via c instructies aan S_A moet geven die bepalen welk deel van de info naar het bewust geheugen moet, en welk deel naar het persoonlijk onbewust geheugen.

En nu overvalt me een ontzettend gevoel van ontmoediging. Want natuurlijk had ik mijn ontwerp van de psyche zo moeten maken, dat alle indrukken éérst in het bewust geheugen belanden, en dat het zo gaat, dat er bepaalde info is, info die wat het ik betreft teveel emoties genereert welke dan naar het persoonlijk onbewust geheugen overgeheveld wordt.

Nuja, we gaan maar gewoon door want ik heb echt geen zin heel m'n model opnieuw te gaan zitten opzetten. Kom nou. Forget it. Mij niet gezien hoor. Onee.}

heeft het denken indirect via het gedrag, de buitenwereld, S_A (S_C), de emoties en indrukken, via de processen die zich afspelen in de slaap, weer invloed op de software in S_A en S_C .

Het komt voor dat door een abrupt omklappen van een chaos-proces, een archetype in S_A en S_C ineens een stuk dominantier wordt. Dit heeft dan

{Opm3: jajaja, natuurlijk wel, natuurlijk wel is er via d een programmerende invloed op S_B , maar deze is als volgt: Het ik beïnvloedt door S_B te programmeren, de werking van de filters van de diverse archetypen (hetgeen S_B immers via L_n regelt), én welke records uit het bewuste geheugen toegankelijk zijn (zodanig dat, doordat het ik sommige records ontoegankelijk verklaard heeft, bepaalde delen van het bewuste geheugen in zekere zin toch weer onbewust zijn). Op deze wijze regelt het ik bijvoorbeeld dat opvattingen die vastgelegd zijn in “denken” in de records welke horen bij een verkoren archetype, wél toegankelijk zijn, en “denken” van een taboe-archetype niet. Ik hoop dat ik een beetje duidelijk ben? Ik doe misschien wat verward! Dat komt, ik ben overstuur, ik heb indertijd bedacht dat Z zou sterven, en nou is het juist A die er de brui aan geeft. Ja, godverdomme, ik ben overstuur !! Bekijk het maar.

Overigens is het archetype dat het meest van “denken” gebruik maakt de persona.}

tot gevolg dat veel van de instructies in S_A gede-activeerd worden, en andere juist geactiveerd. Dit leidt altijd tot plotselinge persoonsveranderingen, vaak ook tot onevenwichtig gedrag, met name als in zulke gevallen het vrijgemaakte archetype te veel de alleenheerschappij heeft. Weinig heil kan verwacht worden van een archetype dat als dictator optreedt. In minder ingrijpende gevallen zeggen we dat we aan stemmingswisselingen onderhevig zijn, en dat we onszelf niet meer begrijpen. “Hoe ben ik nou eigenlijk écht!?!” De puberteit is een periode waarin zich dit nogal eens voordoet.

Info uit het persoonlijk onbewust geheugen kan het beste opgeroepen worden als het zelf de touwtjes in handen heeft. Het zelf is het enige archetype dat gerust mag domineren, omdat het er slechts naar streeft alle andere archetypes tot volle wasdom en tot onderlinge samenwerking te brengen. “Ik ben niet gekomen om te heersen maar om te dienen.” Het ik bezit niet de wijsheid, noch het geduld die nodig zijn om precies op de juiste ogenblikken via S_B en f te bepalen welke info uit het persoonlijk onbewust geheugen gehaald moet worden, op zodanige wijze dat de mens niet overbelast wordt. Het zelf is hiertoe in staat, doch als het ik denkt het allemaal op eigen kracht te kunnen, ja dan houdt het zelf zich stil. Dan zal het ik door schade en schande wijs moeten worden. Nooit zal het ik besluiten tot het toelaten van het zelf, als er bij het denken uitsluitend opvattingen meegenomen worden die met het dominerende archetype stroken. Het probleem is dat zodra het ik tijdens het nadenken tracht afwijkende ideeën in overweging te nemen, het dominerende archetype reageert met vastleggen van

negatieve gevoelens zoals angst en verdriet in de “emoties” van de records. Dan moet het ik toch eens een keertje zijn zelf een kans geven. Als het zover is zorgt het zelf ervoor dat aan het ik emoties toegediend worden die, via-via, de emoties onderzoeksdrang, uit-de-band-willen-springen, nieuwsgierigheid e.d. oproepen, facetten van de libido die angst kunnen overwinnen en die aan kunnen zetten tot spelen en tot ontdekkingsreizen van velerlei aard, spiritueel of in de wereld, waardoor uiteindelijk het starre patroon van het dominerende archetype doorbroken kan worden. Beethovens op. 127, 130, 131, 133 en 135 zijn verklankingen van zulke ontdekkingsreizen en kunnen opgevat worden als zelf-zangen.

Wat de psychotherapeut doet die zijn patiënt onder hypnose brengt, en dan de patiënt in trance ertoe beweegt harde verdrongen herinneringen terug te halen, is, een beroep doen op het zelf, onder andere door de invloed van de persona uit te schakelen. Het succes van een hypnosetherapie hangt af van de medewerking van het ik. En mensen die teveel door de persona overwoekerd zijn blijven in het moeras van de vooroordelen vastzitten en kunnen niet geholpen worden. Vooroordelen kan je zien als onophoudelijk opborrelend moerasgas. Moerasgas stinkt, alleen een frisse wind kan opluchting brengen maar wie weet waar de frisse wind vandaan komt.

Het is hier overigens wel nodig, even een waarschuwing te plaatsen. Hypnotherapie is niet een leuk spelletje, en mensen die voor de aardigheid eens met elkaar hypnotherapeutje gaan spelen kunnen hun psychische gezondheid aardig naar de kloten helpen.

Strijd tussen archetypen doet zich onophoudelijk voor. Wat je veel ziet is dat bij de man de anima en bij de vrouw de animus in het verdomhoekje zitten. Nemen we bijvoorbeeld een man met een beresterke schaduw, én een starre persona, die onderling in hevige strijd gewikkeld zijn waarbij de anima zich tussen hamer en aambeeld bevindt en tot passiviteit gedwongen wordt, en geen schijn van kans heeft; deze man zal als man resoluut en sterk functioneren dankzij zijn prima schaduw. Hij zou een uitnemende smid zijn bijvoorbeeld. Hij begrijpt dingen die de intellectueel niet in de gaten heeft, wordt door sommigen “paranormaal begaafd” genoemd, en hij is kunstzinnig. Zulke mannen had je in het oude Egypte veel. Maar dit soort “echte mannen” kan absoluut niet met vrouwen omgaan. Ontmoet zo iemand een persoon die wat verwijfd is dan krijgt hij daar onmiddellijk een bloedhekel aan omdat hij in die ander een overheersende anima ontmoet. M.i. kan men een dergelijke man alleen helpen door hem duidelijk te maken dat het traditionele persona-beeld van “fermejongensstoereknepen” absoluut niet betekent dat je je *in jezelf* altijd ferm en stoer zou moeten voelen. Ik heb wel eens gezegd, na een bepaald soort gesprekje dat op het werk bij de koffieautomaat plaatsvond een tijdje bijgewoond te hebben: “Watjes bestaan niet”.

Men keek ervan op, misschien heeft het geholpen. (Hoe komt het toch, dat veel jongens nergens zo bang voor zijn als voor overkomen als een “watje”? – och wat mankeert zo’n joch; misschien mocht hij van zijn ouders niet huilen om niet “kinderachtig” te zijn? Misschien functioneert zijn persona niet zo goed, waardoor de maatschappij negatieve reacties op hem afvuurt, - dan kan zich heel gauw een complex ontwikkelen met de persona als middelpunt waarbij overcompensatie door de schaduw opgeroepen wordt.) Dankzij het preken van de persona zal de man periodes hebben dat hij zich waardeloos voelt, zondig, slecht. De niet goed functionerende persona vervloekt de schaduw, en de schaduw minacht de persona. Het wordt allemaal nog meer een warboel als het denken van de man bol staat van dogmatische christelijke of islamitische beginselen (vastgelegd in het “denken” in zijn records) waardoor religieus fanatisme ontstaat dat voor geen moord en doodslag terugdeinst zodra de persona het overwicht krijgt want de ongedifferentieerde persona wenst vóór alles, maar één ding, en dat is: de schaduw uitroeien, dat wil zeggen alle mensen waarin de schaduw zich uit ombrengen, waar ook ter wereld. Het kan ook zijn dat in zo’n patiënt juist de schaduw de overhand krijgt met als gevolg dat de persona dermate heftige religieus-fanatieke schuldgevoelens oproept dat het op een catastrofale tweespalt van de persoonlijkheid uitdraait. Het einde is opname in een zenuwinrichting met minimale kans op blijvend herstel. Het zelf komt stomweg niet aan bod... want zonder functionerende anima heeft een man geen bliksem-afleidende entiteit die gebruikt kan worden om de strijd tussen persona en schaduw om te zetten in positieve energie. Ziedaar waarom Goethe het “ewig-weibliche” aanmerkt als bron van liefde en vrede. Maar voor vrouwen is het juist het “ewig-mänliche” dat wonderen doen kan! De feministe moet ervoor waken, niet bezeten te raken door mannenhaat; want als ze dat doen schakelen ze hun animus uit en worden incompetent menselijke wezens die het vermogen tot zuiver oordelen missen met ellende tot gevolg zoals ook mannen met een lam geslagen anima een hoop ellende veroorzaken.

Wat nu, bijvoorbeeld, is de oorzaak van exhibitionisme? Dit gedrag vloeit voort uit een overheersende doch niet goed functionerende persona gekoppeld aan een sterk verdrongen schaduw die, na langdurig verdrongen te zijn, zich tóch gaat manifesteren – recht tegen alles in het hele universum in. De persona moet wijken, maakt wat ruimte voor de schaduw doch past dan een grandioze list toe; want de ongedifferentieerde persona vindt dat de schaduw een zondig wezen is en gaat dit nu bewijzen door de impulsen van de schaduw te leiden in een richting die weldegelijk overeenkomt met de impulsen van de primitieve als een vulkaan uitbarstende schaduw, maar die tevens in de maatschappij als zondig, strafbaar, afwijkend beschouwd wordt – precies overeenkomstig de wijze waarop de persona tegen de schaduw aankijkt dus. Dus: in plaats van dat de persona de schaduw in banen

leidt die door de sociale regels van de maatschappij OK gevonden worden, hetgeen nou net de functie van de persona zou moeten zijn, doet de persona expres het omgekeerde, en zo dan gaat het individu onder de invloed van de primitieve bruuske en op hol geslagen schaduw en de zich fanatiek verdedigende en sluwe en stompzinnige persona dingen doen die in de omgeving als zeer ongepast ervaren worden, bijvoorbeeld exhibitioneren. Zo tovert de persona voor het verbijsterde ik het levende bewijs uit de hoge hoed dat de schaduw geen bestaansrecht heeft!

(Opm. 4. Ach ik ezel! S_B werkt via $e_1 - e_N$ in op de archetypen en hoe dit gebeurt wordt zeer zeker via d door het ik in S_B geprogrammeerd (hopelijk heeft via p ook het zelf invloed). Het is dus hartstikke duidelijk dat het ik S_B programmeert.

Om deze reden lijkt het me nu toch juist S_D maar wel in het blokschema te handhaven, want wat er met het lichaam gebeurt (bijvoorbeeld gestoken worden door een mes of liefdevol gestreeld worden) vindt zijn neerslag in S_D , onder programmerende invloed van het ik, en hierdoor beïnvloedt S_D (via parallellen van $e_1 - e_N$) de wijze waarop de archetypen zich uiten).

Rechtstreekse sturing van het gedrag, buiten het ik om, door de software in S_A (en S_C) kan plaatsvinden via j . Een kenmerk van complexen is dat via S_A (en S_C) archetypen buiten het ik om via j het gedrag beïnvloeden. Normaal gesproken worden via j alleen zaken geregeld zoals het niezen of het knippen met de ogen, kippenvel krijgen, enzovoort. Een kenmerk van complexen is, dat het ik geen kans ziet tot adequaat gedrag te komen, waardoor S_A (en S_C) autonoom het gedrag beïnvloeden maar als er een complex is is de software in S_A (en S_C) en elders onevenwichtig en labiel. Het is een warboel. En als er sprake is van complexen treden soms sprongsgewijze veranderingen op (die worden geïnitieerd door wanhoopsemoties en andere destructieve emoties in het ik).

@@@@@@

Hoe is het A vergaan? Hij heeft een brief van Z gekregen! Z schreef:

Je hebt gemerkt dat ik atheïst ben. Desondanks heb ik een heel religieuze aard. Ja, en soms komt het me voor dat jij ook zo'n mens bent die een smartelijke behoefte aan religieuze gevoelens heeft. Welnu, ik schrijf je dit briefje om je *Gods Geuzen* aan te bevelen van Jan de Hartog. Hoewel ik denk dat buiten Holland niemand dit zal begrijpen, is in *Gouds Geuzen* op geniale wijze het Hollandse religieuze

gevoel neergelegd. In alle oprechtheid hoop ik dat jij er wat aan hebt, zoals het ook voor mij de weg aangegeven heeft die leidt naar de poort die toegang geeft tot het daadwerkelijk hebben van een religie. Ik besef heel wel het problematische dat hier ligt maar ik kan niet anders want ja, ik ben een religieus functionerend mens, en als je wilt weten hoe ik heb verkozen de Schepping te beleven, lees dan *Gouds Geuzen!* Zie ik je nog eens? Ik hoop het oprecht! Het allerbeste,

Z.

Hoewel A er weinig vertrouwen in had, bleef Z's brief door zijn hoofd spoken. Er spookte in die weken heel wat door zijn hoofd en deze brief was daar bij. Hij ging niet meer naar zijn volkstuintje. Toen hij een stenciltje kreeg van de Volkstuinvereniging dat de mededeling bevatte dat hij geschorst zou worden als hij niet binnen drie weken zijn verwilderde perceel onkruidvrij gemaakt had, toen was hij wel eventjes verdrietig, maar hij deed er niets aan en werd inderdaad geschorst. Zo verloor hij zijn volkstuintje. Soms bleef A hele dagen op bed liggen om te smachten naar Hélène, de godin, en naar God, de god. Z had de overwinning behaald. A was volkomen van S gelijk overtuigd geraakt. God is niets dan een uit de menselijke psyche ontsproten spook. Liefde is derhalve een leeg begrip, een idee zonder inhoud, een hol vat. Kortom, aan het spook dat Liefde genoemd is, hoeft in het geheel geen waarde te worden toegekend (wie niet begrijpt dat deze conclusie juist is pleegt zelfbedrog). De mens is een systeem, - weliswaar méér dan de som der delen, doch wezenlijk toch niets dan een toevalstreffer in een emotioneel en doelloos gespeeld roulettespel. Van A tot Z ruis die is omgeslagen in informatie betreffende hoe het lichaam zijn dynamisch geheel van chemische processen in stand moet houden tot de zon sterft. Conclusie: mensen zijn evenveel waard als WC-potten. A kon niet meer slapen.

Hij zag het niet zitten maar haalde toch maar, handelende als de verdrinkende die tegen beter weten in tracht te verhinderen dat hij naar de modderbodem zinkt door een voorbijdrijvende strohalm te grijpen, zo haalde A gedreven door de reeds futloze wanhoop van de verdrinkende, in een denk-loze trance *Gouds Geuzen* uit de bibliotheek. Hij vond het al met al een geweldig boeiend en fascinerend boekwerk! Al lezend voelde A hoe er weer energie door zijn donder ging stromen.

Hij vergat alles om zich heen en las en las en las. Toen hij *Gouds Geuzen* uit had gaf hij over. Hij deed het maar op de grond. Veel kwam er niet want hij had inmiddels al een week lang niet gegeten.

A dacht over zijn leven na. Wat moest hij er nu mee. Hij kende de Waarheid, wat nu? Kapot het ideaal van de naastenliefde. In een vacuüm drijven geen schapenwolkjes. De vacuümhemel is niet blauw. Het vacuüm is nada. Je kunt je in de woestijn wel verheugen als je de

Fata Morgana ziet maar hoe meer hoop hoe meer stront. Schijt had hij aan het zelfbedrog van *Gouds Geuzen*. A voelde er niets voor zich belachelijk te maken. Dan maar naar de hoeren? Maar A psyche durfde niet. Haha, die domme A met zijn naastenliefde. Z het tragische wezen. De tragiek van het hoge IQ, de bron van goed en kwaad – alleen kwaad en Waarheid. Er is geen goedheid. Goedheid, dat is een aaprijpe vijg vol dode wespen. Wat heeft A zich mooi almaar belachelijk gemaakt met zijn naastenliefde-onzin, haha en zijn angst voor de vrouwen. Zo'n gewoon IQ'tje, zo angsthaasje. God is dood, A, je zult er mee moeten leren leven. Hélène is levend, jongen, je zult ermee moeten sterven want angsthaasjes verliezen, en krijgen niets. A is de belachelijke, heeft zich bezondigd aan de enige doodzonde waaraan de mens werkelijk sterft, dat is zich ad absurdum ad infinitum belachelijk maken.

A ging zich verzetten om niet in de draaikolk te blijven. Want wie wil er opgeslorpt worden? Ook A niet. Dan liever de zelfmoord.

Hij verlangde ernaar een intelligente aap te zijn. Een Aap. Hij nam zich voor, goed voor zichzelf te leren opkomen. Hij besloot, plezier te gaan beleven met de vrouwen. Hij voelde nu dat er niemand zou zijn die voor A zou opkomen, niemand, niemand, niemand; niemand dan A zelf. Als God dood is, dan ook het zelfbedrog. Dood = dood. C'est la vie, leuk he.

Toen nu A er intens over begon na te denken hoe hij in den vervolge zijn leven in zou richten zodanig dat hij er optimaal van zou gaan profiteren, toen hij een aanvang maakte met het smeden van plannen – knapte er iets in hem kapot. Het gevoel het niet te kunnen, levensimpotent te zijn, doortrok hem van kruin tot voetzolen en zweette uit al zijn poriën. Hij huilde van verschrikking. De volstromende oogkassen bevatten ogen die niets meer zagen, niets meer konden zien, niets meer wilden zien, en slechts nog tot wegzinken in tranen in staat waren die zinloos waren, en A wist dat ze zinloos waren, dat was het erge. Toen huilde hij nog veel meer want het denken aan Hélène vervulde hem als de zandstorm de woestijnvlakte. Denken aan Hélène vulde hem tot de nok want zij was het enige waar hij nog om gaf, de Hélène, o, de Hélène, de Hélène die hij wel wilde maar niet kon bezitten, en zij verzwolg hem levend met huid en haar en hart en ziel. De ondergang van een lul. De principes van de selectie schoten hem te binnen. Daar voelde hij dat zijn type niet levensvatbaar was, niet fit for survival. Een nameloos gevoel van niet te beschrijven eenzaamheid zwol in hem op, vuil, smerig, kwaadaardig en meedogenloos als een kankertumor. Hij was niet levensvatbaar. Zijn leven was een vergissing – beter gezegd, A was een vergissing. Hij: een verkeerde verzameling genen. De draaiklok opende zich en daar ging A, ten onder gaande in een poel van verdriet dermate zwart dat hij ineens begreep hoe het mogelijk is dat mensen letterlijk

gek worden van verdriet. En hij voelde dat dit verdriet van hem er niet toe deed. Vroeger waren er Pappa en Mama geweest die lief voor hem waren, en die hem warmte gaven en troostten maar dat was ook alweer zo'n psychisch proces geweest, gewoon een programma dat afgewerkt werd door de neuronen in de hoofden van zijn ouders en het zijne. En Pappa en Mama waren al een hele tijd geleden doodgegaan en Hélène was een droeve melodie die ons bereikt in de mist waarin de eenzaamheid ons hult, een melodie in-mooi en hartverscheurend ondragelijk omdat zij nooit en nooit de mist zal kunnen doen optrekken. Eeuwig, eeuwig is de mist en A is niet levensvatbaar. Hij wist het. En dit echt ondragelijke verdriet dat A voelde was volkomen onbelangrijk. Het heelal is koud, geluidloos en onaandoenlijk. A, niet levensvatbaar, was er niet tegen opgewassen. Hij hoorde er niet bij, mocht niet meedoen omdat hij zwak was. Hij kon geen betere bijdrage leveren aan het welzijn van de mensheid dan te regelen dat hij, een vertegenwoordiger van een waardeloos mensentype, uit zou sterven. A mediteerde er eens wat over, dat hij een oproep in de kranten kon plaatsen om alle mensen die waren zoals hij, er toe aan te sporen zich op één plaats op de wereld te verzamelen en dat men dan met een atoombom een einde kon maken aan hun lullige bestaan. De mensen van zijn slag zou een hoop leed bespaard blijven, en de mensheid zou bevrijd worden van het kaf, en zodoende een flinke slag vooruit maken op de spiraal van de evolutie.

Toen kleepte hij zich ordentelijk genoeg opdat hij geen bekijks zou trekken, ging de deur uit en kocht een touw en een haak. Hij bevestigde de haak aan het plafond, en bevestigde hem stevig met behulp van dikke sterke pluggen. Dat was nog een heel werk, en wat maakte de klopper toch veel lawaai. Dit maakte hem onrustig, en bezorgd, omdat hij zich realiseerde dat de burens het hoorden en ja, misschien ergerde hij de burens. Hij had geen zin in een afscheidsbriefje schrijven. Aan wie moest hij het richten? Je schrijft geen brieven aan WC-potten. Hij maakte in het touw een lassolus en bevestigde de andere zijde van het touw aan de kapstokhaak. Hij sleepte de etenstafel aan, en een stoel die hij op de tafel plaatste. Maar dat was niet zo slim van hem, want de afstand tot het plafond bleek nu te klein om normaal op de stoel te kunnen staan; het al te laag boven hem zwevende plafond manifesteerde zich daar tot A's verbazing ineens als een hoogst ongemakkelijke aanwezigheid. Daarom duwde hij de stoel van de tafel af. Toen stond hij op de tafel met zijn hoofd in de strop. Hij zou ongeveer een halve meter – misschien iets meer – vallen, dan zou met een ruk het touw zich spannen en dan zou naar hij hoopte zijn nek wel breken. Zeker weten deed hij het niet, hij had niet veel ervaring met dit proces. Verdoofd, leeg, en onverschillig voelde hij zich. Hij sloot zijn ogen krampachtig en in dezelfde kramp sprong hij ook. Onwillekeurig stiet hij een hevige gil uit. Hij viel op de grond en kwam nogal raar terecht. Hij voelde veel pijn in zijn rug en

nog heel veel meer in zijn knie. Na langdurig gehuild en gekreund te hebben, en na op verhaal gekomen te zijn krabbelde hij langzaam en vreemde kreten slakend overeind. Verbijsterd wreef hij zijn knie die verdomd pijn deed. Een hinnikende huillach wrong zich uit hem los. Als een waanzinnige het hoofd schuddend realiseerde hij zich dat hij verzuimd had het touw tot een geschikte lengte in te korten. Hij had wel van de berg van Sinai kunnen springen zonder dat het touw strak was gaan staan zeg. Zijn mond was kurkdroog maar er liep water uit zijn ogen, en uit zijn neus bungelde een sliertje slijm. Schuddend van de lach en van angst, en steunend van pijn stond hij op de tafel het touw los te maken van de kapstokhaak, en opnieuw te bevestigen, er voor zorgend dat het nu een lekker kort hangtouwje was. Terwijl hij zich andermaal de strop omdeed werd het ineens een probleem of het touw in feite het beste boven of onder de adamsappel zou kunnen of moeten worden bevestigd. Erboven maar. Eronder leek hem zo eng, zo pijnlijk. Hij giechelde nog steeds, de tranen stonden hem gewoon in de ogen! Zijn tanden klapperden.

“Nou Aap, op je gezondheid! Daar gá je! Hélène, lieveling, leuk prachtig vrouw-exemplaar, dáár ga ik nu dan toch HEUS!” Even was het stil, toen zei A, bibberend over al zijn leden:

“Nou, waarom ga je nou niet”.

“Omdat ik aarzel. Zál ik of zal ik niet?”

-Ben ik bang?-

-Ik voel me natuurlijk erg raar; ja, ja, bang... zwaar overspannen; maar dat is het niet...-

A dacht: Ik kan het doen, ik kan het ook niet doen. Dat moet ik zelf weten. Mijn beslissing. *Of ik doe het, of ik doe het niet.*

Ja, maar, dat lijkt wel vrije wil, hoe kan dat nou. Dat kan niet, een computer heeft geen vrije wil.

De drang die me van de tafel zal doen springen (zometeen ga ik heus wel) is een onvermijdelijk gevolg van mijn karakter, dat niet in staat is de realiteit te accepteren. En nu zie ik het niet meer zitten, ik kan er niet meer tegen en *dus...*

Ja, nee, toch blijft het mijn beslissing. Niemand anders bepaalt dit. Ik beslis. Mijn vrije wil. Als ik besluit het niet te doen gebeurt het ook niet, dat is mijn wil.

Nee-nee, aha, nu begrijp ik het. Want als ik nu ineens besluit om het niet te doen is dat alleen maar omdat ik weer hoop koester omdat ik maar al te goed snap wat dit inhoudt, dat ik een vrije wil heb. Dan wordt alles anders, dat is duidelijk. Maar... dan is het “wilsbesluit” waaruit voortkomt dat ik het niet doen ga, toch weer gewoon een mechanisch gevolg van mijn nieuwe opvatting. Dus toch maar wel!!

IK WIL G-E-E-N ZELFBEDROG !!!!

Toen ontdeed A zich van de strop, verliet moeizaam en klappertandend de tafel, en gezeten op de stoel dacht hij een uur lang doodstil zittend na. Hij werd steenkoud zonder het te merken terwijl hij dacht en voelde en dacht en voelde, waarna hij er tenslotte toe kwam het touw van de haak te halen. Dit was zijn leven. De haak liet hij zitten bij wijze van levensteken.

Waar hij over had nagedacht, wat hij gevoeld had, was het inzicht dat zich in hem gevormd had dat er toch heus een merkwaardig aspect zat aan de idee van de vrije wil. Hij had ongeveer het volgende gedacht: Als ik er van uit ga een vrije wil te hebben, betekent dit dat ik zelf de keuze heb: mij doden of niet. Als ik geen vrije wil heb heb ik die keuze niet. Blijkbaar geldt dat als je de vrije wil aanneemt, je deze ook hebt.

Dit idee maakte een merkwaardige indruk op hem; hij dacht dat hij een essentiële inval gehad had. De geest is oppermachtig. Als de geest besluit: "Er is vrije wil", dan is er vrije wil. Als de geest besluit: "Er is geen vrije wil", is er ook geen vrije wil. Wij mogen doen wat wij willen.

Het touw had hij van de kapstokhaak gehaald nadat hij zichzelf er terdege van overtuigd had dat hij een vrije wil had. A maakte uit wat hij zou doen. Autonoom. Hij had een vrije wil, hij wist het zeker. Hij overdacht de argumenten nog eens die Z aangevoerd had welke duidelijk laten zien hoe onnozel, onlogisch en ja: gewoonweg *naïef!* het geloof in de vrije wil is, maar Z's opvattingen overtuigden A nu eenmaal niet meer. Hij wist nu zeker dat de mens over een vrije wil beschikt, het was niet anders. Moe geworden ging hij op bed liggen. Een tijdlang lag hij daar doch een ondragelijk verlangen naar Héléne doortrok hem, hij verlangde zeer en wat had hij een erectie. Hij ontdeed zich van zijn kleding.

Zijn vingers voelden de vorm van de twee volumes in hun robbelige vel, maar hij lag ineens machteloos stil doordat hem verbijstering overweldigde omdat het zo verschrikkelijk en onmogelijk was, zo onbestaanbaar, dat er een relatie zou kunnen bestaan tussen de twee onooglijke stinkende klootjes en het lieve, lichtende mooie zachte reine gezicht van Héléne – maar dan verbreekt hij de kluisters, en terwijl de vingers van zijn rechterhand het Gevoel door hem heen jagen beseft hij helder wat een gemene leugen het is te geloven dat dit al-menselijke gedrag onnatuurlijk, of laagstaand, of smerig of lachwekkend is. En hij voelt en geniet totdat de uitbarsting volgt waarna hij tot rust komt. Hij blijft liggen met zijn buik nat van het genieten en voelt zijn wangen nat worden van verdriet. Een paar uur later wordt hij wakker. Hij heeft het toch zo koud. Hij prutst wat aan de korstjes op zijn buik, trekt een pyjama aan en kruipt rillend onder de dekens. Helaas kan hij de slaap niet vatten. Hij heeft heimwee naar Héléne, die onbereikbaar is, en hij is ondragelijk ongelukkig. Dit is zijn leven.

77. A lijkbleek, Jung blokschematisch

(U heeft zich misschien afgevraagd waar de kranen B en C in het ik goed voor zijn? Van iemand bij wie C ver open staat en B niet zo ver, zeggen we dat hij een gevoelstype is. En de vice versa-situatie levert de denktypes op.)

(Of iemand introvert is danwel extravert wordt bepaald door de mate waarin de persoon waarde hecht aan de subjectieve danwel aan de objectieve wereld. Waar een individu waarde aan hecht en waar niet aan, is volledig bepaald door de gewaarwordingen en intuïties die aangevoerd worden door de records; de records worden onder de regie van S_A gevuld.)

9-sep-2009

78. Het proces (vraag vijf)

[vf]

Dr. A.Vogelbekdier en Popipipo stapten binnen. Dr. A.Vogelbekdier ging omstandig en opzichtig op zijn bijl zitten. Niemand zei iets. Toen zei Bennie, enigszins aarzelend eerlijk gezegd:

“Ik denk dat het antwoord is: De eerste want deze volgt uit de tweede”.

Het bleef even stil. Dr. A.Vogelbekdier, ontzettend teleurgesteld, zei:

“Nu komt vraag vijf. Deze bestaat uit twee onderdelen, (A) en (B). Eerst (A). Wie heeft de volgende woorden uitgesproken en over wie had hij het toen: “Hij betekende voor mij meer dan wie ook die ik ooit in mijn leven heb ontmoet”? Nu onderdeel (B). Leg in voor iedereen begrijpelijke woorden uit waarom op het noordelijk halfrond een stormdepressie andersom dan op het zuidelijk halfrond draait”.

Het is in Pili-Pili bij een aantal stammen gangbaar dat de Kwarken de schedel van een voorouder, die ze om hem te conserveren gerookt hebben, als hoofdkussen gebruiken. Zo heb je je geliefde Grootvader toch nog bij je; en hij waakt over je als je slaapt. De Westerse antropologen noemen zo'n schedel: *voorouderkop*.

4-aug-2001

79. Spreukje²⁰⁹(Schaduw over het wilde westen)

[tm]

“Hihihhi”, giechelde het kereltje met de O-benen. En:

“Hihihhi”, klonk nogmaals dezelfde stem, een stem met een abnormaal timbre. Abnormaal, jawel, want hoewel het kereltje een volwassen man was bracht het een uitermate iel stemgeluidje voort. Het leek (hoorde) wat dat betreft wel (als) een eunuch. Toch was de man geheel compleet, en van alle desbetreffende gemakken voorzien. Sterker nog, dit kereltje was niets minder dan een ervaren westman.

Hij bevond zich in een uitgestrektheid van geel steppengras met hier en daar verspreid wat groepjes droge bomen. Boven hem was het uitspansel, - en dat was een alles overkoepelende schroeiend hete blauwe hemel zonder wolken maar mét felle zon. Het mannetje was de enige representant van homo sapiens hier. En verder viel er sowieso nergens een levende ziel te bekennen, - op één paard na. Dit stond geduldig te wachten tot zijn baas hem weer bestijgen zou hetgeen evenwel vooreerst niet te gebeuren stond, want de westman stond gebukt en keek aandachtig omlaag om de grond vlak bij zijn idioot grote laarzen te bestuderen. Hij zweette vreselijk als gevolg van de warmte (en hij stonk eerlijk gezegd), maar peinsde er desondanks niet over zich te ontdoen van ook maar één van zijn vele kledingstukken.

En terwijl hij nu zo voorovergebogen staat, en de grond aanschouwt met een interesse zo intens als vond daar voor zijn voeten een reprise van de Openbaring plaats, is er mooi even tijd voor het bestuderen van 's mans uiterlijk. Dit uiterlijk is hoogst frappant, althans naar onze burgerlijke maatstaven.

Van de onderdelen waaruit de mensen bestaan zijn altijd de gezichten het belangrijkste en kenmerkendst, maar over dit speciale gezicht kan helaas zeer weinig medegedeeld worden aangezien daar de slappe rand

²⁰⁹ Het episteltje dat nu voorligt heeft min of meer het karakter van een sprookje, een vreselijk raar soort van sprookje weliswaar, en is bovendien voor een Spreukje in hoge mate lang uitgevallen maar ik heb geen rubriek Sprookjes gedefinieerd en daarom heb ik het toch maar Spreukje genoemd, sorry.

van een “hoed” er vergaand overheen hangt, en een uitgebreide pruik er een alles camouflerende functie heeft, en er een struise baard op krioelt. De “hoed” roept associaties op met een stuk karton dat in den beginne nat geworden is, en ooit in de loop der tijden bij vergissing op het hoofd van onze westman terechtgekomen is en zich daar toen maar gelaten overheen gestulpt heeft. Vanonder de hoed uit hangt een vaalzwart gordijnachtig haargewas uitgeblust te hangen. Dit is het zichtbare gedeelte der pruik, welke zijn kleur voornamelijk aan het vuil dankt maar ook aan ouderdom. Eens, vele jaren geleden, is de pruik roze getint geweest. De haren ervan dalen tot over die van de baard neer. De baard heeft een grillige structuur met alle haren in willekeurige richtingen groeiend. Net als de pruik is de baard groezelig en zwart, wederom als gevolg van veel vuil maar in dit geval toch tevens omdat de natuur het zo bepaald heeft.

Uit het feit dat de man zoëven een giechelend geluid voortbracht, kunt u concluderen dat hij van een mond voorzien is. Zichtbaar bewijs voor de juistheid van deze slotsom ontbreekt echter, schuil als de lippen en alles wat daarbij hoort, gaan achter baard annex snor. Daarentegen zijn twee helder kijkende zwarte oogjes uiterst opvallend. Dit zijn door hun levendige uitdrukking werkelijk zeer opmerkelijke oogjes. Toch is het kenmerkendste aspect van 'deze unieke fysionomie nu nog onbenoemd gebleven, dat is namelijk de NEUS. Deze heeft voorwaar – bij wijze van spreken dan, natuurlijk – zowel de lengte als de gedaante van een stastok.

Al de tijd gedurende welke de man de grond nu al staat te bestuderen, omklemt hij met de linkerhand een wormstekig stuk hout dat feitelijk een geweer is, en zijn achterwerk wijst in de richting van zijn bakbeest van een paard.

Hoewel de tot nu toe onvermeld gebleven kledij van de westman ook zonderling genoeg is, en dus ruimschoots de moeite van het beschrijven waard, zullen we het hierbij laten om te voorkomen dat het al met al zowel voor mij als voor u een overmatig saai gedoe wordt. Ook over het aanzien van de verderop in dit verhaal nog op te treden figuren zal nauwelijks iets opgemerkt worden. De reden waarom we de westman met de O-benen en het falsetstemmetje en de stastokneus verdergaand beschreven hebben, is dat we er gewag van wilden maken hoe zonderling het uiterlijk van de modale westman feitelijk is. Ooit zal een exemplaar van homo sapiens dat Robert Pirsig heet met zijn zoontje achterop van Oost naar West trekken, op een goed onderhouden maar bestofte Honda motorfiets, en daaropvolgend zijn bijdrage aan het welzijn van de mensheid leveren (de boeken die hij schrijven zal) maar zover is het nog lang niet. Voorlopig zijn we nog niet verder gekomen dan het “Hihihhi” van deze echte Wilde Westen Westman hier die wij daar zien staan met zijn paard erachter. Geen motorfiets te bekennen. Alle begin is moeilijk!

Overigens, als u welbelesen bent, weet u sowieso wel hoe zonderling

echte westmannen eruit zien. U komt er wel achter.

Stil! Er komt beweging in de tot nu toe roerloze aanwezighe... Hij richt zich op, krabt zich het achterhoofd, en mompelt met hoog piepend stemgeluid, zachtjes tot zichzelf sprekend:

“Wat *dit* voor krankzinnig spoor is... dat mag de duivel weten, als ik me niet vergis!”. Verbaasd schudt hij het hoofd. Dan begint hij het spoor te volgen, en zijn paard loopt uit zichzelf achter hem aan. De man werpt zo af en toe een achteloze blik op de grond – het spoor is maar al te gemakkelijk waar te nemen. Het is verdacht gemakkelijk zichtbaar zelfs. Daarom kijkt de man telkens alert spiedend om zich heen, beducht voor een valstrik.

Enige uren waren verstreken, en nog steeds volgde onze westman zijn “krankzinnig ... als ik me niet vergis” soort van spoor, dat hem tenslotte bij een dicht bos bracht. Op een honderd pas afstand van de bosrand bleef hij plotseling staan om te mompelen:

“Devil”, hetgeen “Duivel” betekent; dit is zo een gebruikelijke krachtterm onder westmannen. Ook het paard van de man had halt gehouden maar dat zei natuurlijk niets.

“Heavens”, vervolgde de man, “wat nu te doen. Dit wordt werkelijk al te dol, nietwaar?”. Zijn verbijstering werd teweeg gebracht door de observatie dat zich bij het eerste spoor een tweede voegde dat van schuin links achter kwam, en dat al even bizar was als het eerste. Ja, beide sporen zagen er Hoogst Merkwaardig uit. Ze waren namelijk klaarlijk afkomstig van wezens welke van drie benen voorzien waren. *Drie*, ja heus, de westman kon nog wel tot drie tellen. *Benen*, jawel, want het spoor bestond uit afdrukken van *SCHOENEN!*

“Twee spoken die een afspraakje hebben? Een vergadering van bomtrollen? Het valt me trouwens op dat dit tweede spoor veel verser is dan het eerste... een half uur oud, hoogstens... hé... laat mij nu eens heel goed zien... héééé!” De man kwam ineens overeind uit zijn geknielde houding, keek listig glimlachend voor zich heen, in gedachten verzonken zijnde.

“De zoon van mijn moeder heeft een ontdekking gedaan, als ik me niet vergis!” En het was onze westman niet ontgaan dat het tweede spoor volkomen, maar dan ook volkomen identiek was met het eerste. Ongetwijfeld waren beide sporen afkomstig van één en hetzelfde wezen, dat dus... een cirkel moest hebben doorlopen, en nu blijkbaar zijn eigen spoor weer achterna liep.

“Zozo. En wat zou er gebeuren als al de zonen van al onze moeders nu dit tweede spoor eens gingen volgen – in tegengestelde richting? Hmm? Wat zou daarvan komen? Juist. Dat weet ik ook niet. Nee. Maar Hier Klopt Iets Niet! Hmm. Ik krijg zo het kriebelige gevoel dat iemand met een onplezierige verrassing in petto zit te wachten op de ezel die hem in handen valt; want tja, zo’n spoor maakt nieuwsgierig, nietwaar? Wie zou het niet volgen? Maar als ik nou langs het tweede

terugloop – dan verras ik allicht de verrasser van achter.”

Dit had hij zo gek nog niet bedacht, vond de man van zichzelf, en hij handelde dan ook conform zijn inval. Algauw bleek dat het tweede spoor vanuit het bos kwam. De man verdween voorzichtig tussen de bomen, met het geweer gereed in zijn handen. Zijn paard liet hij aan de bosrand achter, met behulp van de teugels vastgebonden aan een boom, want het zou in het kreupelhout teveel herrie gemaakt hebben, en stilte was nu een prioriteit-één-punt. Het ging erom spannen!

Het spoor was in het bos moeilijker te volgen dan in de steppe maar onze ervaren westman had er niet veel moeite mee. Geluidloos en voorzichtig ging hij voort, vermijdend op dode takken te trappen of afgevallen bladeren te doen ritselen. Het spoor boog rond, en voerde de westman weer naar de rand van het bos, en hier vond de man een plek waar de grond dusdanig geplet was dat het duidelijk was dat het geheimzinnige wezen zich daar schuilgehouden had; maar het was er niet meer.

“Da’s lelijk; zeer lelijk zelfs”, mompelde de spoorzoeker. En dat was het inderdaad, want wat de man onmiddellijk vermoedde dat zich voorgedaan had, had zich inderdaad precies zo afgespeeld: het geheimzinnige driepotige wezen had de westman zien aankomen vanuit zijn schuilplaats, en had gezien dat de nieuwkomer het tweede spoor was gaan volgen tegen de oorspronkelijke looprichting in – en was verdwenen.

“Waarheen?”, vroeg de westman zich bezorgd af.

“Piep!”, zei olijk een zeker iemand vanuit zijn schuilplaats in het struikgewas, “zei de muis in het voorhuis – en als u op muizengaatjes gesteld bent zegt u het maar... toe, doe ze gerust rijzen, de beide schone handjes, probeer eens of u er met de pet bij kunt... ja, dát is ’m. Hulde, u bent een man met een heldere kijk op de dingen zie ik”. En hoewel de door de stem voortgebrachte woorden rustig kwebbelend uitgesproken waren, zodat associaties met een vriendelijk kabbelend beekje op hun plaats zijn, zou je haast denken, en de mededeling leutig genoeg verwoord was, kwam de gerichte revolver verre van grappig over en was deze bovendien ijzingwekkend zuiver gericht, terwijl een zeker iemand vanachter het struikgewas tevoorschijn komende ten tonele verscheen. Dit iemand dat daar zo plotseling voor onze westman tevoorschijn gekomen was had zo te zien helemaal niets gevaarlijks over zich, was integendeel opzienbarend duidelijk van de structuur der het goede leven minnenden. En dit zeker iemand, dat van nature een heel deftig mannetje was, en gesteld op decorum, bracht één hand voor de mond en kuchte bescheiden alsmede deftig.

“Goedemiddag”, vervolgde het, “dit doet mij oprecht opzienbarend veel leed, broeder Havik”. Vervolgens ontnam het mannetje, dat door de schikgodinnen van een zelden even gekniede muzikale bedrevenheid in het stokzwaaien voorzien was, de westman zijn geweer dat hij een eindje verderop in de bosjes neer deed komen, overigens zo voorzichtig

mogelijk ten einde het niet te beschadigen. Daarna was de “hoed” aan de beurt. Met een vies gezicht nam het mannetje de desbetreffende UFO tussen duim en wijsvinger om hem meteen weer opgelucht los te laten waarna dit voorwerp fladderend Flying en Gronings nuchter (zogezegd) en Unidentified, ter aarde daalde. Nimmer laat Newtons zwaartekracht ons in de steek, gelukkig maar.

“En nu! Klink juichend op, o hymne der plokverrukking!”, sprak het deftig mannetje onderwijl een zekere handeling volvoerende die op de westman onmiddellijk een absoluut kalmerende uitwerking had. Om precies te zijn, de deftige meneer manipuleerde met een zwiepende gummistok waarmee hij werkelijk heel handig omging zodat het resultaat was dat het met de juiste snelheid het hoofd van de westman trof. Dus daar klonk het wereldberoemde “Plok!”, welluidend op. De westman voegde er niets aan toe, maar ging wel op dwaze wijze door de knieën, wegzakkende in een diepe vorm van vergetelheid. Zorgzaam verhoedde Plokmans een al te ongelukkig neerzigen van zijn slachtoffer om te beletten dat ie misschien wel zijn nek zou breken of zoiets, hij ondersteunde de bewusteloze, en vlijde hem behoedzaam ter ruste in het groene mos. En Plokmans zong!

“Wie rùùsten wil in ’t groene woud...”, zong hij welwillend. Want hij was immers werkelijk een welwillend mens, met name een groot vriend van weduwen en wezen. En altijd goedgehumeurd.

Inmiddels was hij, wars van monotonie, aan een ander lied begonnen. Dat was een smeug melodietje en het was het melodietje van *De mars van de tinnen soldaatjes*. Daarbij ontdeed hij zich van een om zijn middel gewonden touw.

“Koud is het leven; ik zie wel dat u dit ook bij uitstek begrepen heeft, want u gaat uiterst degelijk gekleed – toch dunkt mij dit nu nog niet voldoende. Laat ik u dan derhalve, mede voor alle zekerheid, nog eens extra warmpjes inrijgen, mijn bovenstebeste goeje ouwe Ome Sam”.

En vakkundig werd de westman gekneveld en vervolgens in zittende houding tegen een boom geplaatst; waarbij de pruik van de bewusteloze losliet en op de grond viel.

“Ach kijk nou, daar komt Homo Pruikensius met de billen bloot...” Het mannetje plaatste de pruik, met een uitdrukking van afkeer op zijn gezicht, behoedzaam daar waar hij hoorde: op de kale, eigenaardig roodachtige schedel waarop zich een verse blauw verkleurende bult bevond, en bekroonde het geheel met de Ufotische “hoed”.

“Zie”, overwoog Plokmans, “een volbracht kunststukje en een gewrocht kunstwerk”. Hij borg zijn wapenstok op in de middelgrote koffer die een eindje verderop in enig struikgewas verscholen lag.

“Zie en zo”, zei hij tot de bewusteloze, die intussen zag noch hoorde noch bewoog, “zo hebben we nu dan de eerste stap gezet op weg naar ons grote doel. En op dit moment zoude ik toch zo gaarne een sigaret, of liever nog een sigaar... maar helaas, gezien de hoogst merkwaardige situatie, en gelezen hebbende in de Boeken dat de neuzen van onze

broeders de Indianen niet alleen allen, allen zonder uitzondering, Romeins van vorm maar tevens ook o zo scherp van zin zijn... doen we het toch maar niet! Nee, geen rooksignalen in het Wilde Westen – te gevaarlijk, ziet ge. Liever blô Jan dan dô Jan! Haha, ja dat is leuk gezegd he. En scherpzinnig opgemerkt. Dit is in wezen een Gedachte uit het Land van Melk en Koeienvlaai, moet je weten. Dat is het Lage Land dat gebukt gaat onder akelig koud water uit de wolken, en overeind blijft dankzij vuurwater uit de Vierkante Fles.

Portemonneederland! Voorzien van miljoenen Bleekgezichten.

Miljoenen voor wie als muziek opgeld doet: *Bij ons in de Jordaan*, en *Janus Janus pak me nog 'n keer*, en *Ik sta op wacht zonder hemd zonder broek*. “Een volk dat leeft bouwt aan zijn toekomst”, beitelzen ze in steen, en ze bouwen legbatterijen. Miljoenen bleke kaaskoppen die achter hun dijken kneuterig zitten te doen in de voorkamer, en neukerig in de achterkamer, en uitvliegen over de hele wereld om geld te verdienen want geld maakt van een Kaaskop een Flying Dutchman. Als ze genoeg poen vergaard hebben, gaan ze in de kerk op een pepermuntje zuigen. En ze zijn echt heel tevreden met zichzelf. En ze kunnen geweldig leuteren, hetgeen ze net zolang doen tot ze elkaar in slaap gesust hebben, dit is hun beste eigenschap. Tja. Toch mag ik ze wel. Er zit in principe relatief weinig sadisme en corruptie in hun cultuur, en dat is al heel wat voor zo'n Batavenvolkje. En om mijn oratie af te sluiten tot slot nog het volgende. Ik zie het zo. Wie wijn drinkt, leeft langer dan de dokter die 't hem verbiedt”²¹⁰. Dit gezegd hebbende trok onze wijsgeer in een liefdevol gebaar dat niet slechts liefdevol was doch ook geroutineerd, een zilveren flacon uit de achterzak van zijn broek. Vervolgens draaide hij de dop van de flacon af en snoof met het welbehagen des waren liefhebbers de goede geur.

“Ah! Geen goud zo goed, geen bruid zo gefruït, geen kikkerbilletje zo mals!” En hij nam een mondvol van het vuurwater, vuurwater uit het gulle zonovergoten land van Cognac. Warmte doorstroomde hem zodat in zijn ziel, eens te meer, het besef tot leven kwam: *het leven is goed*.

“Proost. Op de levensgeesten van Sam Hawkins als ik me niet vergis!” En nogmaals trakteerde hij lichaam en geest op een volle verwarmende slok uit de flacon.

“Dat”, zei Plokmans, “was dan dat, en voor een *greenhorn* heb ik het toch maar aardig voor elkaar, al zeg ik zelf. Nouja, *greenhorn*... eerder een anachronisme”.

Hij verzonk ineens in gepeins. Toen mompelde hij:

“Ach, had mijn biograaf dit mogen meemaken... Het is allemaal ontstellend merkwaardig, ja zelfs.. hóógst merkwaardig! Kom, gaan wij thans over tot het weder opwekken van ons schoon, geurig en keurig doornrozerig slapertje Sam. Hoe zullen we het doen? Een kusje? Huul! Er moet iets beters zijn! Ja, er is iets beters, en het heet vuurwater”.

²¹⁰ [Referentie].

Hij ontdeed de flacon andermaal van de dop, bukte zich, en hield de opening, van waaruit opwekkende geuren naar buiten traden, onder de beroemde neus.

“Allez, enfant des Etats Unis”, zong hij opwekkend maar zijn stem brak abrupt.

“Bah wat stink je toch. Boeh!” Hij trok een vies gezicht. Groot genoeg was de neus van de westman, en adequaat gaf ie de binnengekomen informatie (opwekkende geuren) door, maar in het desbetreffende hoofd begon geen belletje te rinkelen. Doornroosje bleef roerloos. Hierdoor enigszins van zijn stuk gebracht zon Plokmans op andere middelen. Hoofdschuddend mompelde hij:

“Zo’n botte Uncle toch. Toch maar een kusje dan? *Dieser Kuss der ganzen Welt!*? Yak! Yup! Een Avontuur kan ook een brug te ver gaan. Doe het zelf als je ’t lekker vindt. Nee, laat ons nu dat ouderwetse paardenmiddel dan ter hand nemen dat aan Grootmoeders Kastje te ontlenen valt. Goh-hee, jong, weet je dat mijn groetmoeder zo ongeveer generatiegenote van jouw dochter is! Hoewel, nee, neenee, de Mannen van het Westen, hoe Wild ook, trouwen immers niet en verwekken geen dochters... hihihhi. Maar kom. NU moet de verrijzenis der ontslapene toch eindelijk in waarheid geschieden”. Plokmans haalde een fles ammoniak uit zijn koffer, en bracht hem in het geding naar aanleiding waarvan de westman zijn aardse aanwezigheid daadwerkelijk hervatte.

Sam Hawkins’ levensgeesten aarzelden nog even, en hadden blijkbaar niet veel zin in zich weer in het strijdgewoel mengen maar op aandrang van “dan nog maar eens een vleugje” kwamen zij fluks tot andere gedachten, en de westman bij zijn positieven. Niesend en proestend, met een hoofd als een brommige bromtol, keek de ontwaakte op naar zijn opponent, die hem honingzoet en welgemoed toe stond te lachten, en die zei:

“Welkom terug in deze blijde wereld Sam Hawkins”. En er klonk iets van onmetelijke, kinderlijk triomfantelijke triomf in zijn stem door, want zo was hij nu eenmaal.

“Mag ik me bij u introduceren? Ik ben...” (nu volgde enig plechtstatig zwijgen ter ere van het historische belang van precies dit ogenblik) “... Anna Chronisman, handelaar in Ammonia en andere zingevende vloeistoffen – en tevens ben ik zogezegd een *greenhorn*”.

“Als u een *greenhorn* bent, is mijn baard een *skunk*, als ik me niet vergis.”

“Ja. Nee”. (Anna C. glimlachte zo eens wat in zichzelf.)

“U kent mij? U bent bekend met de *Far West*?... drommels wat heb ik een hoofdpijn; zo suffig of ik watten in mijn hoofd heb! Ja en toch ziet u er veel te keurigjes uit... als een *greenhorn*, jawel, hihihhi. Ik ken überhaupt slechts één westman die er ook zo prachtig keurig bijloopt. Maar dat is dan ook een *Übermensch*, hihihhi. Er zijn van die mensen die er serieus van overtuigd zijn dat het ergens toe dient zich in de

wildernis op te poetsen alsof men bij de dames een salonbezoek af moest leggen... Was dat rare spoor van u afkomstig? Dan heeft u mij een mooie poets gebakken! Hoe heeft u dat klaargespeeld? Het is typisch – u heeft mij om de tuin geleid en neergeknuppeld, en ik ben uw gevangene, en toch vertelt mijn neus mij dat u geen vijand bent. En de neus van Sam Hawkins vergist zich niet zo gauw, als ik me niet vergis, hihihhi. (Anna Chronisman dacht: -Maar hij weet niet wat Cognac is!-) Maar wat is de bedoeling van dit alles? Och, mijn hoofd... ja, dat hoofd van mij zou ik u toch graag eens terugbetalen. Dat kan ik zomaar niet over mijn kant laten gaan natuurlijk!”

“Ik begrijp uw gevoelens volkomen. En het spijt me oprecht, mister Hawkins. Maar hoofdpijn komt en gaat, maar gedane indrukken blijven, en dat is wat telt.” Dit gezegd hebbende knikte Anna Chronisman deftig en beamend, tevreden met zichzelf, en vervolgde zijn college als volgt:

“En de indruk die men inmiddels van mij gekregen heeft – wel, het was de bedoeling dat men die krijgen zou. En nu dat zo gauw gegaan is, zal ik u meteen even ontbinden – onder één conditie, - u stel de wraakoefening inzake de hoofdzaak van mijn gummiknuppeltrombollerij nog even uit”.

“All right.”

“Bien.”

En Anna Chronisman ontdeed Sam Hawkins van het dwangtouw.

“Hè-hè, dat lucht op, als ik me niet vergis! Nu, doet u mij een genoegen, en legt u mij nou eens precies uit waarom u mij zo arglistig overvallen heeft? Ik moet zeggen dat ik nog steeds geen flauw idee...”

“Dat zal ik u vertellen. Maar laat mij u eerst uw Liddy retourneren...”

“Mijn Liddy? Hoe weet u dat nou weer? Ach, ik begin het te vermoeden! Devil! Is het mogelijk? Worden zijn boeken dan werkelijk gelezen?! U bent lezer van Old Shatterhands reisverhalen, en als ik me niet vergis vergis ik me vast niet!!!”

“U vergist zich... een beetje. Maar hier is uw Liddy”, en Anna Chronisman, handelaar in zingevende vloeistoffen, overhandigde Sam Hawkins diens knuppelachtig geweer.

“Well, u bent moedig! En nu, hoe heeft u het klaargespeeld zo’n krankzinnig spoor te brouwen, en wat is van dit alles de bedoeling? Neemt u mij mijn nieuwsgierigheid niet kwalijk, maar salonmanieren houden we er hier nu eenmaal niet op na.”

“Dat is bekend en wordt u niet kwalijk genomen, en zelfs geapprecieerd. Maar terzake. Het is trouwens gauw verteld. Hoe zo’n merkwaardig spoor gebrouwen? Ziehier des biermeesters recept, men neme een stok, een stok van een bezem of iets dergelijks, en men bevestige daaraan een schoen, en men hantere de stok bij het wandelen als loopstok, of anders gezegd bij het lopen als wandelstok... en voilà, het vreemde spoor is tot stand gebracht.” De heer Chronisman keek Sam Hawkins breeduit glimlachend aan, en zweeg.

“O”, zei Sam Hawkins.

“Nou en óf!”, zei Anna Chronisman.

“Maar wat is de bedoeling van dit alles?”

“Tja...”, aarzelde Anna Chronisman, en hij frommelde een peinsfrons in het voorhoofd, “dát is zo’n merkwaardig verhaal. U zoud het niet voor mogelijk houden, en bovendien doet het er niet toe. Het komt hierop neer, er klopt iets niet in uw Wilde Westen. En ik kom daar eens naar kijken – of beter gezegd luisteren, naar wat er niet klopt... nou ja... Weest u echter niet beledigd, want het gaat niet om u”. Anna zweeg, aarzelde, en zei tenslotte:

“Weet u, ik zou graag Old Shatterhand eens ontmoeten”.

Sam Hawkins’ pientere haviksoogjes bestudeerden het gelaat van zijn opponent, en zagen slechts een ernstige gezichtsuitdrukking nu, waar deze persoon anders zo onbekommerd bonhommig de wereld in blikte. Er was een langdurig stilzwijgen terwijl de twee mannen elkaar een tijdlang aankeken.

“Hij is mijn vriend”, zei Sam Hawkins tenslotte, “u mag hem niet schaden”.

“Nee. Dat is ook niet de bedoeling. Het is geen slecht mens; waarom zou men hem kwaad doen? Maar ik wil kennis met hem maken. Ik heb daar zo mijn redenen voor.”

“Goed. Ik vertrouw u. U bent een wonderlijke figuur...”

“Ik – ben Avontuur...”, interrumpeerde Anna Chronisman de goede Sam.

“... Mmm. Maar ik wil u nogmaals op het hart drukken dat u Old Shatterhand niet kwetsen moogt. U begrijpt het wel, zie ik. Overigens staat hij zijn man weldegelijk. Vergist u zich daar niet in.”

“Ik twijfel er geen seconde aan.”

“All right. Hij logeert momenteel bij de Apaches, bij Winnetou. Heeft u een paard?”

“Jazeker, ik heb een paard! Maar ik kan u verzekeren dat het me heel wat inspanningen gekost heeft, inclusief pijnlijk afbeulen van de beide hammen, voordat ik de edele kunst van het paardrijden meester was... Zo, zit Old Shatterhand aan de Rio Pecos?”

“Drommels, wat bent u toch goed op de hoogte! Ja, daar is hij. Het is twee dagreizen hier vandaan.”

“Zullen we dan meteen maar vertrekken? Mijn paard staat hier vlakbij. Ik ben via een steenvlakte die achter dit bos ligt naar de steppe gelopen, om het spoor uit te zetten waarop u zo goed was af te stuiven als een struisvogelkop op het zand.”

“U heeft zich heel wat moeite getroost!”

“Het was de moeite waard!”

Hoofdschuddend zei Sam Hawkins:

“Kom, laten we uw paard ophalen”.

Anna Chronisman haalde zijn koffer uit het struikgewas tevoorschijn,

en ze begaven zich naar Anna Chronismans paard, waar Anna de koffer op bevestigde met behulp van een uitermate vernuftig systeem van riemen dat door Sam Hawkins verbaasd en terdege geobserveerd werd.

“Hoe komt u dáár aan.”

“Ach, dat was zo een ideetje van mij. Ik heb nogal wat spulletjes bij me, nietwaar?”

“Man, mens, ik kan er maar geen hoogte van krijgen wat u toch voor een type bent, hihihhi. En ik heb toch waarachtig al heel wat rare kostgangers onder Gods zon zien rondscharrelen. Hoe bestaat het.”

“Het bestaat, zoals u ziet. Waar heeft u eigenlijk uw paard gelaten?”

“Bij de rand van het bos, waar dat spoor van u de steppe in gaat.”

“Mooi. Dan gaan we daar maar naartoe he.”

Helaas, het paard was verdwenen. Het was verdwenen, aangezien het weg was, en het was meegevoerd door een groepje toevallig passerende Comanches.

Deze Comanches hadden het paard gezien dat daar maar zo verlaten stond, en ze hadden het een goed idee gevonden, het mee te nemen, hoewel paardendiefstal door iedereen die zich in het Wilde Westen bevond een uiterst laaghartige daad gevonden werd. Sam Hawkins was goed kwaad en luchtte zijn hart met vele heel boze woorden. Hij bestudeerde de aanwezige sporen en kwam zodoende te weten dat er sprake was van drie personen, die waarschijnlijk Indianen waren, aangezien ze onbeslagen paarden bereden.

“Mister Chronisman, u zult uw bezoek aan Old Shatterhand nog even uit moeten stellen, of anders gaat u maar alleen, maar ik ga mijn paard terughalen!”, zei Sam Hawkins.

“Natuurlijk. We zullen deze vriendelijke heren eens een onaangename verrassing bezorgen. Ik zal u zelfs gaarne behulpzaam zijn, met heel de veelheid aan speciale hulpmiddelen die zich in mijn koffer bevindt zoals daar zijn, een stokvoet, een gepatenteerd gepantserd stalen alpinopetje met daarop voor deze gelegenheid een Witte Veder bevestigd, voorts...”

“Het is al bijna avond – over een uur is het donker. Luister. Ik neem uw paard, als u het goed vindt, en zet die schurken na. Als ik weet waar ze het kamp voor de nacht opgeslagen hebben kom ik terug, en haal u op. Dan gaan we hen te voet een bezoekje brengen want uw paard zou bezwijken als het ons beiden dragen moest, en dan die koffer ook nog, niet te vergeten! We halen mijn paard terug, en dan is de nacht voor ongeveer de helft verstreken. In het donker kunnen ze ons niet volgen, dus dan hebben we een voorsprong van zo’n vier uur. Dat hebben we niet eens nodig, dus dan kunnen we nog een uurtje

slapen ook. OK?” Hoewel Anna Chronisman er geen gewoonte van maakte de leiding uit handen te geven begreep hij dat het, gezien de speciale en ongewone omstandigheden, raadzaam was zich te schikken. Echter vroeg hij zich toch iets af, en daarom stelde hij de vraag:

“Maar hoe wilde u het aanpakken uw paard bij die drie Indianen weg te halen?”.

“Pshaw!”, zie Sam Hawkins, “Sam Hawkins laat zich door paardendieven geen angst geen aanjagen. We overmeesteren de schildwacht en nemen mijn paard mee. That’s all”.

“En dan jagen we hun eigen paarden de rimboe in”, suggereerde Anna Chronisman.

“Nee. Dat maakt veel te veel lawaai. We kunnen die roodhuidige schurken beter maar laten slapen totdat ze uit zichzelf wakker worden. Hun paarden hebben ze toch zo weer gevangen. Nou, als je ’t niet erg vindt, help me dan even om die koffer van je paard te halen. We moeten opschieten.” Sam Hawkins begon aan de riemen te peuteren, en Anna Chronisman hielp hem, en de koffer stond na korte tijd op de grond.

“Ik zal dit er ook maar afhalen”, zei Anna Chronisman. Hij ontdeed het paard van een opgerold, kort touwladdertje dat op de paardenrug vastgebonden zat, vlak achter het zadel.

“Wat is dat nou weer?”, zei Sam Hawkins verstrooid.

“Wel, ik ben niet zo heel acrobatisch aangelegd, en het is nogal een toer zo’n paard te bestijgen; en betreurende een opmerkelijk gebrek aan luchtballonnen in het Wilde Westen... Maar dankzij dat touwladdertje is geen paard, hoe hoogpotig ook, mij te dol.” Sam Hawkins hinnikte zijn pieperig lachje, maar leverde verder geen commentaar. Hij had haast, zwaaide zich in het zadel, zei: “Tot straks”, en zette het paard tot een felle draf aan.

Anna Chronisman bleef in een mistroostige stemming achter. Hij voelde zich onzeker, en aangezien dat een wezensvreemd gevoel voor hem was, ergerde hij zich. Hij nam zijn koffer en zijn touwladdertje, en liep het bos in. In het bos gekomen, zich wat onveilig voelend, opende hij om te beginnen de koffer om de gummiknuppel tevoorschijn te halen; daarna probeerde hij een zacht plekje grond te vinden om comfortabel op te kunnen zitten. Uiteindelijk liet hij zich zachtjes kreunend op een plekje neer waar enig gras groeide hoewel het oord lang niet aan zijn eisen voldeed; maar iets beters was er gewoon niet.

-Ik had een klapstoeltje mee moeten nemen.-

En daar zat hij dan, in stilte overwegend dat het Avontuur dat hij nu zat te beleven stellig het onaangenaamste was dat ooit op hem losgelaten was. Arme Anna! Hij bevond zich in een totaal andere wereld dan die welke hem eigen was. Hij voelde zich stupide, en wist dat hij zich onaangepast gedroeg. Zelfs zijn spitsvondigheid en zijn welhaast spreekwoordelijke, merkwaardige welbespraaktheid hadden hem

enigszins verlaten. Hij voelde zich geforceerd hier, onecht, niet op zijn plaats, een dissonant.

-Als een tiet op een glasplaat.- Het was weliswaar erg leerzaam.

-Wat men al niet doet voor een goed doel.- Toen slaakte hij een diepe zucht. Hij merkte dat het donkerder werd. Langzaam omsluisde de aankomende nacht alles wat er was. Een steeds zwarter wordende duisternis steeg op uit het heelal zelve. De steppe, het bos, Anna, alles, alles werd in duisternis gehuld en het werd koud. De wind ruizelde doorheen de bomen. Anna Chronisman haalde een jas uit zijn koffer benevens een pakje boterhammen. Hij trok zijn jas aan en begon met weerzin de boterhammen op te eten.

-Wat een ontberingen!-

-Gelukkig is daar nog de flacon met de Cognac.- Hij verslikte zich in een stuk brood toen onverwacht een hyena aan het janken sloeg. Hij verslikte zich dramatisch, en hoestte zich te barsten totdat de tranen over zijn wangen biggelden. Hij ging staan in de hoop dat dit helpen zou.

“Proost!”, zei een vriendelijke stem. Tot iets anders dan erbarmelijk hoesten was Anna Chronisman bij lange na nog niet in staat, maar nadat het kwaliteitsprobleem eindelijk opgelost was, en hij enige diepe zuchten geslaakt had, zei hij:

“Merci beaucoup”, bewijzende over stalen zenuwen te beschikken.

“Vous êtes français?”

“Ja; en u? Duitser?”

“Inderdaad. U heeft een goed gehoor!” Nu stapte uit het struikgewas een figuur naar voren die slechts als schim zichtbaar was, want het was al bijna helemaal donker; maar Anna zag genoeg om te zien dat de man een zeer zwaar geweer in de hand hield. Anna sloeg zijn armen over elkaar en wachtte af. De vreemdeling zei:

“Mag ik ook weten, met wie ik de eer heb, kennis te maken? Neemt u mij mijn nieuwsgierigheid niet kwalijk! Maar ik wil liever geen risico's nemen, en om deze reden is het dat ik moet weten wie ik voor mij...”; op dat moment klonk er héél zachtjes een metaalachtige tik (onhoorbaar voor de vreemdeling), en rechts van Anna Chronisman, een eindje verderop, deed zich ineens een schelle lichtflits voor, en daar klonk een harde knal op en op hetzelfde ogenblik sprong Anna toe met een spankracht die men, gezien zijn welgedane gestalte, niet verwacht zou hebben. Anna gaf een ruk aan het zware geweer en verhief de inmiddels in stelling gebrachte gummiknuppel met de goede bedoeling om, zwiepend en wel, dat zo beroemde akkoord, klinkend als een klok: “Plok!”, op te doen klinken. Maar hij stortte bewusteloos ter aarde nadat de vreemdeling hem een verschrikkelijke vuistslag aan de linkerslaap toegediend had. Onmiddellijk na hij Anna Chronisman bewusteloos geslagen te hebben verdween de onbekende stil in het struikgewas. Niets was er nog te zien. Niets was er te horen, geen enkel gerucht. En toch was Old Shatterhand bezig met de plaats waar zich

zoëven de ontploffing voorgedaan had te besluipen. Hij bewoog zich hierbij voort uitsluitend op de vingers en tenen steunende. Telkens, voordat hij zijn vingers voor zich uit op de grond liet rusten, tastte hij de grond daar ter plekke zorgvuldig af om te voelen of er takjes of bladeren waren. Zo ja, dan verwijderde hij de ongewenste entiteiten zonder enig gerucht te maken. Zijn tenen zette hij steeds met exacte precisie op de plaatsen waar zich eerst zijn vingers bevonden hadden. Zijn lichaam raakte de grond nergens. Deze aanpak stelde hem in staat geheel onhoorbaar te sluipen.

Het duurde enige tijd voor het zover was, maar uiteindelijk was hij er toch in geslaagd vast te stellen dat zich op de plaats van de ontploffing niets dan wat versnipperde papiertjes bevonden die naar kruit roken; deze waarneming bevestigde het vermoeden dat hij direct al gekoesterd had: dat de ontploffing listig door zijn inmiddels verslagen tegenstander tot stand gebracht was. De besluiping was slechts een voorzorgsmaatregel geweest, genomen om elk risico uit te sluiten.

Hoewel het nu zo goed als donker was wist Old Shatterhand de door hem neergeslagen persoon vrij gauw terug te vinden.

Hij legde een oor op Anna's borst om de hartslag te beluisteren. Hierna bond hij Anna de handen op de rug en begon hem vervolgens in het gezicht te slaan om hem bij te brengen, hetgeen alras succes had.

"Merde... Karl, hoe maak je het...eigenlijk zijn we naamgenoten, grappig he?!", mompelde Anna Chronisman.

"Goed. Dank u. En u? U kent mij? Maar vertelt u mij toch met wie ik nu kennis aan het maken ben? Heet u Charles?"

"Ja. Nee... Anna heet ik, Anna Chronisman, handelaar in Ammonia enzo. Begrijpt u wel? Drie grappjassen hebben Sam Hawkins' paard gejat, omdat ik drie voeten heb..."

"Sam?! Heeft u die beste Sam ontmoet!"

"... Nee. Ja. Als gevolg van het merkwaardige feit dat ik me van een extra voet voorzien had, zoals u begrijpt. Of begrijpt u het niet? Gut, en anders bent u altijd zo schrandel..." Voor de tweede maal viel Old Shatterhand Anna Chronisman in de rede:

"Luistert u eens, als Sam Hawkins in moeilijkheden verkeert, hou dan uw tong liever maar in bedwang! Ik sta erop dat u mij zonder onnozele praatjes te verkopen onmiddellijk zegt wat er aan de hand is!"

"Goed dan", zei Anna Chronisman, en vertelde nu zonder mankeren, en kort en bondig, al wat zich voorgedaan had. Slechts maakte hij er geen gewag van hoe mistroostig hij zich gevoeld had na Sam Hawkins' vertrek. Ook verzweg hij dat het juist was om Old Shatterhand te ontmoeten, dat hij in het Wilde Westen opgedoken was.

"Hmm...", zei Old Shatterhand peinzend, terwijl hij zich met een gewoontegebaar door de donkerblonde en gesoigneerde baard streek, "ik denk dat ik wel weet waar de paardendieven hun kamp opgeslagen hebben. Ik ken de streek hier. Eigenlijk is maar één plek echt geschikt.

Sam Hawkins weet dat ook, maar hij wilde u niet mee hebben natuurlijk. Ik vermoed dat u één of ander afvuurmechanisme in uw jas genaaid hebt? Heel exceptioneel. U zet een hefboompje om, en dan wordt er een soort voetzoeker weggeschoten en die ontploft onverwacht. Is het zo?”

“Ja.”

“Slim bedacht. En de gummistok droeg u natuurlijk in een holster onder uw oksel, in uw jas. Maar we mogen geen tijd verliezen. U en ik gaan de Indianen een bezoek brengen. Kom mee.”

Old Shatterhand trok Anna Chronisman overeind, en voerde hem met zich. Bij Old Shatterhands paard gekomen, dat niet van een zadel voorzien was, greep Old Shatterhand Anna Chronisman met één hand bij diens broekriem, en drapeerde de toch waarlijk niet gewichtloze Anna moeiteloos dwars over het paard. Anna Chronismans hoofd bungelde nu aan de ene kant van het paard omlaag, en zijn voeten aan de andere kant; Old Shatterhand ontdeed hem van het als handboeien gefungeerd hebbende touw.

“Het spijt me dat ik u zo moet behandelen”, zei Old Shatterhand, “maar ik kan er onmogelijk zeker van zijn dat u mij niets op de mouw gespeld heeft, temeer daar een aantal aspecten van uw verhaal op mij erg vreemd overkomt. En ik het is me duidelijk dat men met u geen risico’s nemen kan!”

“Het heeft zeker geen zin als ik vraag of mijn koffer ook mee kan?”, informeerde Anna.

“Heeft u een koffer bij u? Nee, die kan er niet meer bij. Sorry. We halen hem morgen wel op.”

Old Shatterhand slingerde zich te paard, en zei:

“Vooruit, Hatátitlá”, en het prachtige paard schoot in een soepele galop vooruit. Het edele dier ondervond nauwelijks hinder van de dubbele last. Old Shatterhand oriënteerde zich op de sterren, en vond zijn weg. Hij hield met één hand de teugel, en met de andere Anna’s broekriem vast.

-De schikgodinnen drijven de spot met mij-, dacht Anna ontevreden.

-Dit is een belachelijk avontuur. Wat een arrogante superkerel is die Old Shatterhand toch. De vlees geworden suprematie. Ik word gewoon misselijk van die Loerebul, of is dat van dat gewiebel? O, bah.-

Zo lagen dan in het bos een koffer en, vergeten, een zakje boterhammen en een touwladdertje, terwijl Old Shatterhand en Anna met grote snelheid over de prairie donderden.

Door inzet van de uiterste wilsinspanning overwon Anna het zeeziektegevoel dat hem tot brakens toe dreigde te overmeesteren. Na enige tijd slaagde hij er ook nog in, weer greep op zijn gedachten te krijgen. Hij begon met Old Shatterhand een gesprek. Dat was sowieso

het Doel waarvoor hij gekomen was.

“Meneer May, nu ik zo in de gelegenheid ben eens ernstig met u van gedachten te kunnen wisselen, zou ik daar graag gebruik van maken, als u het niet erg vindt.” Old Shatterhand moest eigenlijk een beetje lachen omdat Anna zo vol waardigheid sprak terwijl hij er juist zo gek bij bungelde, maar beheerste zich.

“Als u een aangenaam onderwerp van gesprek weet, zal het mij een genoegen zijn, met u te converseren. Wees echter gewaarschuwd, - als u iets probeert uit te halen, vermorzel ik u de ruggengraat!”

“Brrrr. O nee, de ervaring heeft mij al geleerd dat ik u niet verschalken kan. Ik zal me gedragen zoals met mijn positie overeenkomt. Heeft u zichzelf ooit voortgeplant op de wijze waarop ik het nu doe?”

“Hè”, zei Old Shatterhand, “o, u bedoelt, omdat u zo ongemakkelijk door het zich voortbewegende paard verplaatst wordt. Ik wil u daarvoor met genoeg nog eenmaal mijn excuses aanbieden, maar het gaat nu eenmaal niet anders”.

-Éénmaal één is één, ja. Zo is het-, dacht Anna en hij zei: “Het doet met name ook pijn in mijn knieholten. En je wordt er misselijk van. Mag ik u eens wat vragen, voelt u zich nooit eenzaam hier in deze omgeving, ver weg van de beschaving?”.

“U bent werkelijk een *greenhorn*. Ik kan u wel vertellen, dat ik mij in Duitsland beslist niet meer thuis zou voelen. Uiteraard wil ik mijn Vaderland ooit terugzien... Want een Duitser blijft zijn Vaderland eeuwig trouw! Zo zijn wij Duitsers nu eenmaal. Van buiten lijken wij sterk – van binnen zijn wij zacht als boter. Maar ik zou daar beslist niet meer kunnen aarden. Hiér voel ik mij thuis – hier, onder Gods sterren, opgenomen in de vrije natuur waar ik echt helemaal vrij ben, in het gezelschap van westmannen en Indianen die allen door hetzelfde onstuimige verlangen naar vrijheid geïnspireerd zijn. Ik vraag niet méér, dan hier in vrijheid te mogen leven. Mijn beste vriend is een Indiaan, en hij is de edelste mens die ik ken. Nee, de zogenaamde civilisatie, die ben ik totaal ontgroeid. Daar geloof ik niet meer in. Mijn Indiaanse vriend noemt mij “Broeder!”. Wie in Europa zou zoiets doen? In Europa zijn zelfs broers van den bloede elkaars broeders nog niet! “Ben ik mijn broeders hoeder?”, is daar het motto, en meer is er niet. Treurig en tragisch, maar zo is het... Ziet u, en daarom wil ik niet meer terug. Ik ben het barbarendom van de zogenaamde beschaving ontvlucht...”

-Je bent Einstein voor!-, dacht Anna Chronisman met een wrangig bedroefd ironisch lachje in zijn omlaag bungelend vuistje verstoel.

Het was even stil. Slechts het doffe, ritmische geklop van Hatátitlá's hoeven was te horen, en het gesnuif en de ademhaling van het paard, en ze hoorden ook de koele wind in hun oren suizen. Hatátitlá galoppeerde met grote snelheid voort.

“Old Shatterhand, ik voel nu een broederlijke liefde voor u.”

Old Shatterhand had een gehoor als dat van de jonge Beethoven. Hij hoorde geen ironie, noch andere wanklank in Anna's stem.

“Ho!”, zei hij. Hatátitlá stopte meteen. Old Shatterhand sprong op de grond, en tilde Anna van het paard, en zette hem behoedzaam op zijn voeten neer.

Zwijgend omhelsde Old Shatterhand zijn broeder Anna Chronisman.

De Duitser zwaaide zich op de paardenrug, en gebaarde dat de Fransman achter hem plaats moest nemen.

“Kan je mij ook helpen?”, zei Anna in het Duits. “Ik ben niet bepaald een geboren klauteraar zie je.”

“Oui”, zei Old Shatterhand, “tutoyons”. Hij boog zijn linkerbeen in de knie over een rechte hoek zodat het onderbeen naar achter stak.

“Voilà, - gebruik mijn been maar als opstapje.” Anna zette een schoen op Old Shatterhands kuit, en greep de paardenrug en ging voorzichtig op Old Shatterhands kuit staan en zette zichzelf achter Old Shatterhand plaatsnemend schrijlings te paard.

“Ik wil mijn Duits oefenen. Wil je Duits met mij praten?”

“Bitte.”

En Old Shatterhand riep:

“Vooruit Hatátitlá!”, en zijn stem was een jubel.

Voort ging het weer, en beide mannen waren ontroerd, en verlegen, en beiden zwegen ze.

-Het moet toch. Ik moet het doen. Ik moet het toch doorzetten.

Vooruit.-

“Karl, inderdaad heet ik Charles. Anna Chronisman is zomaar een naam die ik aangenomen heb omdat mijn echte naam er niet toe doet. Maar noem jij mij maar Charles.”

“Goed. Anna Chronisman... anachronisme. Waarom? Voel je je een anachronisme?”

“Hier en nu ben ik dat. Maar mag ik je iets speciaals vragen? Iets intiems? En beloof je dan, dat je niet kwaad zult worden?”

“Nee. Dat moet je niet doen. Vraag niet naar dingen uit mijn intimiteit. Dat mag je niet doen. Ik vraag jou toch ook niets van dien aard? Dat is trouwens één van de dingen die ik waardeer hier in het Wilde Westen – men laat elkaar met rust. Men stelt geen moeilijke vragen. Vrijheid! Tast me niet aan in mijn Vrijheid, Charles!”

“Nou. Iets anders dan. Jij bent een man van grote eruditie. Je kent Cervantes' *Don Quichotte*, naar ik aanneem?”

Old Shatterhand was er stil van. Tenslotte vroeg hij:

“Waarom vraag je dat?”

“Dat begrijp je wel.”

Het was lange tijd doodstil. Slechts het doffe, ritmische geklop van Hatátitlá's hoeven was te horen, en gesnuif, de ademhaling van het paard, en ze hoorden ook de koele wind in hun oren suizen. Hatátitlá galoppeerde met grote snelheid voort.

“Ik weet niet wat ik zeggen moet. Wat ben ik toch naïef. Als ik dit geweten had, had ik mijn boeken nooit geschreven. Trouwens, eigenlijk wil ik er niets van weten. Toe Charles, laat me nou maar.”

“Karl, jij bent toevallig een goed mens. Maar als je slecht was – waarheen zou je dán gevlucht zijn? Ook dan zou je groot geworden zijn – maar dan wel een geweldenaar in de *misdaad*. Het is FOUT een Übermensch te willen zijn!!”

“Wat een markant woord... Übermensch...”

“Ja, en ook jij hebt in je boeken de negers belachelijk gemaakt. Je bent weliswaar, uit principe, voorstander van de afschaffing van de slavernij, maar je erkent niet dat negers gewoon volwaardige mensen zijn. Je hebt mededogen met de schanddadens die jegens de Indianen bedreven worden, maar voelt je eigenlijk alleen maar aangetrokken tot de allerbesten, de fiersten onder hen. Maar de gewone, normale en kleine mens, daar heb je helemaal geen waardering voor... ja, Karl, altijd en altijd is dat jullie fout, dit is nou de fout die jullie, zwakke en initiatiefloze mensen altijd maken: dat je geen waardering voor de gewonen, de eenvoudigen op kunt brengen²¹¹. Deze fout tref je trouwens in bijna elke cultuur aan, wist je dat? En jullie zijn letterlijk tot alles in staat, - alleen maar om grootheid te bereiken. Werkelijk, tot alles, alles. Wat is dat toch voor een complex: dat loodzware verlangen in je, dat je vóór alles GROOT wilt zijn, grandioze prestaties verrichten wilt? Je bent een christen, Karl. Jezus was niet groot.”

“O ja, Jezus was wél groot. Is het niet het grootste wat een mens doen kan: zichzelf opofferen?! Wie kan zo groot zijn als Hij? Wie zou sterk genoeg zijn om het kruis te dragen! O nee, Hij was grandioos, een Reus in het Goede!”

“Nee, Karl. Nee, nee, nee. Hij hééft zichzelf immers niet opgeofferd. Wij hebben hem geofferd. Niet hijzelf heeft zich het kruis aangedaan. Dat is een misverstand. Wij zijn het die hem dat aangedaan hebben. Hij hád helemaal geen hang naar heldendaden. Hij heeft God gesmeekt of het niet hoefde. Maar wij hebben het vonnis voltrokken.”

“Charles, misschien heb je gelijk. Toch geloof ik dat je er helemaal niets van begrepen hebt. We moeten hier maar mee ophouden. Het enige wat je bereikt, is dat ik me mateloos eenzaam voel nu. Ik weet wel dat je het goed bedoelt hoor. Maar ga weg.”

Old Shatterhand hield zijn paard in, en Monsieur Charles C. M. steeg somber af, zich realiserende dat hij verloren had.

²¹¹ En hoe K. May in *De zonen der Mimbrenjo's* de Jodin Judith en haar vader portretteert, is een Kwaad. O, deze verschrikkelijke uit het stammeninstinct voortkomende Kwaadaardigheid die *vooroordeel* heet!

79. spreukje(Schaduw over het wilde westen)

“Blijf hier maar wachten. Neem mijn slaapzak. Als ik Sam Hawkins uit de moeilijkheden gered heb (zoals gewoonlijk), zal ik hem naar je toesturen, met je paard. Neem dan je paard, en *ga weg*. En kom hier nooit meer terug. Nooit meer, hoor je me! Au revoir! Vooruit, Hatátitlá!”

Old Shatterhand verdween in de nacht, en nergens heeft hij er in zijn boeken over geschreven, wat hij daar toen deed, op die paardenrug terwijl Hatátitlá maar doorgaloppeerde.

“Winnetou”, fluisterde hij, tranen plengende, “lieve broeder...”. De wind suisde in zijn oren. Onder hem en tussen zijn benen hinnikte Hatátitlá.

Het leven gaat altijd door, maar de Schaduw zuchtte dof. Hij was verslagen.

“Waarom heeft God mij in Jezus’ naam zo gemaakt dat ik het stelen niet laten kan”, weende de in het gevang zittende Carl Friedrich May. Het door hem begane wangedrag²¹² vindt denkkelijk deels zijn verklaring in geleden armoede. Hij is uiteindelijk ernstig terneergeslagen door losgebarsten kritiek op 30 maart 1912 gebroken gestorven na een overigens succesvol bestaan als veelschrijver. Als schrijver kan men hem denk ik het beste begrijpen als men hem ziet als sprookjesschrijver. Zoals ik het aanvoel was hij bezielde van goede bedoelingen enerzijds, doortrokken door onbewuste duistere driften anderszins²¹³. Nu bevindt zich, als ik goed ingelicht ben, in het Duitse plaatsje Radebeul een pand genaamd *Villa Bährenfett* waarin men originele Indiaanse attributen aan kan treffen welke Carl zichzelf verworven heeft tijdens een reis in 1908 naar Amerika. *Bährenfett*

²¹² Ik meen ergens gelezen te hebben dat May zich ook op seksueel gebied slecht gedragen heeft – heb ik dit mis?

²¹³ In hoofdstuk *Door de Mapimi* van Mays boek *De pelsjagers van de Rio Pecos* strekt Winnetou om de dood van honderden Comanches te bezegelen zijn arm horizontaal uit... je kunt niet uitsluiten dat één der nazikopstukken hieraan de inspiratie ontleend heeft voor het gebaar dat wij kennen als de “Hitlergroet”.

In wezen heeft May dezelfde fout gemaakt als Dostojewski: pogen door de goedheden en voortreffelijkheid van God te koppelen aan de goedheid en voortreffelijkheid van het eigen volk, te bereiken dat de mensen van zijn volk geïnspireerd worden tot inderdaad goed en voortreffelijk worden. Maar de intentie, een koppeling in de hoofden en harten te leggen tussen het nationalisme en de goedheid en voortreffelijkheid van God om een inspiratiebron aan te boren die leiden moet tot betere mensen, is een klassiek voorbeeld van zo’n goed bedoelde intentie waarmee de weg naar de hel geplaveid is.

betekent “Berenvet” en “Radebeul” heeft met het Nederlandse woord “beul” niets van doen – of het zou om een synchronistische toevalligheid moeten gaan (grapje hoor).

Hans van der Kallen verdrinkt zich somber en depressief in drank, Cynthia baalt van Hans’ impotentie; Anna-Maria is Hans’ Grote Liefde maar is helaas reeds in 1808 overleden (maar als de Bagijnekerk afgebroken wordt zullen Anna-Maria’s beenderen naar de Dekemastate in Jelsum overgebracht worden, aldus wil het Havanks laatste wil). Hans pleegt enige keren zonder succes te boeken zelfmoord totdat hij in een stoel zittend spontaan dood blijft.

Freud trekt peinzend aan zijn sigaar en blaast een grote wolk blauwe rook uit.

Waarom het zo zijn moet dat uw God u elke dag sterker maakt, wij begrijpen het niet. U zult over ons land komen als een zondvloed. Voor de rode man is het eb geworden. Wij zullen verdwijnen om nimmer terug te keren. God heeft u lief, wij zijn vaderloze wezen geworden. Waarom het zo zijn moet, wij weten het niet. Wij begrijpen het niet. Wij zien, dat voor u de aarde handelswaar is. U steelt en verkoopt grond. Wij hebben de aarde lief, maar God heeft ons niet meer lief. Uw steden stinken en maken lawaai. Het doet pijn aan je ogen en in je oren en het steekt in je hart. Maar u merkt het niet. U ruikt niets en ziet niets en voelt niets. Waarom heeft God u lief? Duizenden bizons liggen op de prairie weg te rotten, neergeknald door de blanke man staande in zijn rijdende treinen. Wij zijn rode mannen, wilden, en begrijpen niet waarom het zo zijn moet. Waarom is het stalen ros belangrijker dat de levenskracht die de bizons bezielt. Wij denken dat alles samenhangt. Wie op de grond spuugt spuugt op zichzelf. Alles is met elkaar verbonden. Als u de laatste bizon gedood zult hebben, is hij voor geen miljard dollar te koop. De blanke denkt dat hij een god is. Wij denken dat u spoedig ten val zult komen. U bevuilt dag en nacht uw legersteden. In uw eigen vuil zult u verzinken. Dit zal spoedig gebeuren, maar wij zullen het niet meemaken. Voor ons is het eb. De rode man zal voorgoed verdwijnen. Wij begrijpen niet waarom God u liefheeft. Waarom zijn wij wezen geworden? Maar alle mensen komen en gaan als de golven van de zee. Misschien zijn wij toch broeders. ²¹⁴

²¹⁴ [Referentie].

79. spreukje(Schaduw over het wilde wsten)

Hemingway volgt het spoor van Kwaliteit als geen ander consequent tot in de dood.

Mitja Karamazow en Groesja kwijnen na naar Amerika gevlucht te zijn weg. Ze missen Ruslands God. Ook Solzjenitsyn heeft het in de VS niet naar zijn zin. Einstein heeft er mixed feelings, mist Europa, maar houdt het uit, hij zoekt zijn geluk tussen de sterren.

En ik? Ik huil. Ik hoor nergens thuis. Als God niet bestaat besta ik ook niet, dat is het erge.

20-jul-2002

80. Wereldvisie van wereldklasse [vf]

Een meer verlicht tafereel dan Popipipo zwetend in de Nieuwguinese zon, met zijn pijp, die jou fel nadenkend aankijkt, kan men zich niet voorstellen. Dan zegt hij:

“Wijze mensen weten twee dingen. Dat de mens sterfelijk is, dat is één, en hoe daarmee om te gaan, dat is twee. Er zal een tijd komen dat iedereen weet dat we sterfelijk zijn. Maar wijzen zullen zij niet zijn. Dan zullen ze zich massaal storten op **grof en lelijk genieten**. De mens wil niet weten dat hij sterfelijk is. **Alleen grof en lelijk genieten** verschaft indrukken die sterk genoeg zijn om het doodsbesef weg te drukken. Elk saamhorigheidsgevoel zal verdwijnen; ongebreideld egoïsme zal alom zegevieren op een wijze die nog niet eerder vertoond is in dit theater. Daarna volgt de Apocalyps. Deze zal eruit bestaan dat de mensen elkaar uitroeien. Ze zullen verslaafd zijn aan geraffineerd **grof en lelijk martelen en moorden**. Na de Apocalyps is de mens terug bij Af. Huilend als de coyotes zal hij door de wouden zwerven, de naakte aap. De zogenaamde beschaving in het kader waarvan de mens zichzelf idealen gedacht heeft, en zichzelf hoog geacht, zal voorgoed verdwenen zijn. Een herkansing zal niet volgen, want de fossiele brandstoffen zijn op. Dan zal homo sapiens sapiens de dinosauriërs volgen het graf in. Hehe”.

Bennie voegt hier nog aan toe: “Een paar miljard jaar later zal de zon opzwellen tot rode reus, in het kader waarvan alle leven op aarde doodgeschroeid zal worden”.

27-jul-2001

81. Gewoon doorschaken [tm]

Om het geheugen op te frissen recapituleren we eerst even de stand (van zaken):

Wit (Bennie)

Kg1

Dg4

Te2, Tf1

Pg3

pionnen op a2, b3, c4, d5, f2, g2, h3

Zwart (Gijs)

Kg8

Df8

Tb6, Te8

Le5

pionnen op a7, b7, e4, f7, g6, h7.

Wit staat nog steeds een pion voor!

En Gijs complimenteerde Bennie met diens 25^{ste} zet, Tc2-e2, en vond dat dit ronduit een sterke zet was!!

Jaja, dat was ook zo want wit dreigde na Tc2-e2 met de volgende dreiging (inmiddels gepareerd weliswaar door zwarts g7-g6):

bijvoorbeeld:

25. Tc2-e2 Tb6-a6

26. Dg4xe4 Le5xg3

27. De4xe8 Df8xe8

28. Te2xe8♣

Met andere woorden, Dg4xe4 dreigde ongestraft te kunnen, waarna wit zomaar TWEE pionnen voor gestaan zou hebben! En nu als klap op de vuurpijl de volgende mededeling: *Bennie had dit gezien* toen hij Tc2-e2 deed.

Ook had hij doorzien dat eerst met de e2-toren slaan in plaats van met de dame, geen materieel voordeel opgeleverd zou hebben;

bijvoorbeeld:

81. gewoon doorschaken

- 25. Tc2-e2 Tb6-a6
- 26. Te2xe4 Le5xg3
- 27. Te4xe8 Lg3xf2†
- 28. Tf1xf2 Df8xe8

Overigens begon het wel tot Bennie door te dringen dat die toren van zwart daar op de dameflank zo schijnbaar passief als hij daar stond, toch heus wel na één zet, met name Tf6, ineens bij zwarts aanval betrokken zou kunnen worden. Het is dus zaak dat ding niet te vergeten!

Intussen was zwarts e4-pion al met al nu toch wel erg eenzaam voorgeposteerd komen staan. Je kunt je afvragen of zwart niet te brutaal geweest is, en Bennie overwoog nog meer druk op de e4-pion te gaan uitoefenen door middel van Tf1-e1.

En Bennie speelde met de gedachte:

- Tf1-e1
- c4-c5 Tb6-f6
- d5-d6
- d6-d7 Te8-d8
- Pg3xe4

De g4-dame dekt de d7-pion en na Pe4-c5 dekt ook het paard deze d7-pion.

Toen schrok onze held van de mogelijkheid:

- 26. Tf1-e1 f7-f5

waarna de witte dame niet veel armslag meer heeft. In dat geval zal wit wel moeten antwoorden met

- 27. Dg4-g5, en als zwart dan

- 27. Le5-f6 speelt, zal

28. Dg5-f4 volgen want Bennie wil zijn dame niet aan wits verdediging onttrekken. Dit kan trouwens leiden tot remise door herhaling van zetten:

- 28. Lf6-e5

Df4-g5 Le5-c6 enzovoort. En Bennie zit nu met een soort gewetenswroeging in zijn hart te dubben. Want gek genoeg lijkt het er namelijk op of er iets in hem vastzit dat niet eens blij is met remise.

Jee Bennie wat ben je feitelijk toch een fanatiek ventje... Beken het maar, je wilt niets liever dan winnen. Het schaken met je trouwe vriend: je staat er nog steeds niet onbekommerd tegenover. Je bent in wezen, na al die jaren, nog altijd veeleer gedreven puur door winnen-willen, dan gemotiveerd door het lol hebben in schaken op zich. Ach, Bennie, je bent een onwijze zakkenwasser!

Zijn ogen dwaalden over het bord en ontwaarden zijn vooruitgeschoven d5-pion. Drië stapjes nog maar en deze jongen was aan de overkant. En na c4-c5 kon d5-d6 volgen, en dan... nouja – het is vast geen haalbare kaart.

Hmm, als je het allemaal nou eens heel precies uitrekent, wat er zoal

81. gewoon doorschaken

mogelijk is...

Nou, en toen begon Bennie te proberen uit te plussen wat er na Tf1-c1 gevolgd door c4-c5 allemaal wel niet mogelijk zou kunnen zijn. Totdat hij, zuchtend van spijt, moest toegeven dat dit sommetje te moeilijk voor hem was. Te complex. Dus terug naar Af dan maar weer.

Degelijk spelen!!! En de huidige postering van de c4- en d5-pion is immers comfortabel voor wit. De d5-pion staat gewoon loeigoed. Zo blijft Tf1-e1 de aangewezen zet. Alleen is e1 een zwart veld, en dat is niet zo prettige, denk maar aan Le5-c3.

Doch wat kloterig toch dat zwart met f7-f5 wits dame... ach KAFFER!

Na

26. Tf1-e1 f7-f5 volgt gewoon

27. Pg3xf5! Hahahaha!!! Want

28. g6xf5 mag niet.

Heeeee, nee, want als zwart dan

27. De5xf5 doet?!! PATS! ...

Er volgde:

26. Dg4xe4 f7-f5

Wit staat TWEE pionnen voor!

(wordt vervolgd)

2-jun-2002

82. Spreuken-19

Ode aan Tanja

Tanja is mijn komische achtergrondstraling

Voor wie met dezelfde hand streelt die ontucht pleegt wordt alles één grote duisternis / (Vrij naar Lao Tze)

Gelovigen zijn mensen die zichzelf wijs gemaakt hebben dat ze iets zeker weten wat ze helemaal niet zeker weten / (Sowhn)

De handel en wandel van de meeste zich tot de intellectuelen rekenende personen bewerkstelligen bij mij dat ik denk aan een al-oud Chinees spreekwoord dat luidt: De grootste winden waaien uit de leegste grotten.

Ei ei

In een boom zo vol behang mist men een twee eieren niet

Durf

Ik durf de voorspelling aan dat de meeste voorspellingen niet uitkomen.

Het vaginavuur

Tanja { 42 jaar oud}: “Toen ik zestien was was ik zo Gee-Ee-Ie-El, ik dacht nergens anders aan. De sappen stroomden lustig.” { ze is verdrietig, balend, en opstandig, omdat ze nu nog maar zo weinig voelt}

Ad Vies, Organisatieadviseur

Heeft een orgieadviesbureau

Wat heeft een verkouden wandelende tak?

Een loopneus

9-sep-2009

83. Het proces (vraag zes)

[vf]

Dr. A.Vogelbekdier en Popipipo stapten binnen. Dr. A.Vogelbekdier bleef staan, en hij posteerde zich vlak voor Bennie, zodanig dat hij zich zeer dicht bij zijn vijand bevond. Bennie rook Dr. A.Vogelbekdiers lichaamsgeur – zo heel anders dan die van hemzelf. Dr. A.Vogelbekdier dacht, terwijl hij achteloos wat met zijn achtenswaardige stenen bij stond te spelen:

-Hij stinkt naar lijken. Gelukkig maar dat hij er gauw een wordt-. Niemand zei iets. Toen zei Bennie, tamelijk zelfverzekerd:

“Ik denk dat antwoord (A) is: A. Einstein, en hij had het over H. Lorentz en ik denk dat antwoord (B) is: stormdepressies draaien op beide halfronden dezelfde kant op, alleen kijk je er op de twee halfronden verschillend tegenaan (van boven respectievelijk van onder, zogezegd) – als we ons eerst boven de aarde zwevend bij de noordpool en vervolgens boven de aarde zwevend bij de zuidpool van de aarde opstellen, kan je het zo opvatten dat we op het noordelijk halfrond (schuin) “van bovenaf” naar een ronddraaiende stormdepressie kijken, terwijl we er op het zuidelijk halfrond (schuin) “van onderaf” naar kijken – in feite heeft een stormdepressie op beide aardhelften *dezelfde* draairichting, namelijk de draairichting die de aarde heeft, en als de aarde andersom draaide zouden stormdepressies ook andersom draaien. Als je de richting van de draaiingsas van de aarde rekent als gaande van zuidpool naar noordpool, kan je de draairichting van de aarde rechtsom noemen, en dan zou je ook de draairichting van stormdepressies rechtsom kunnen noemen, ongeacht op welk halfrond de stormdepressies zich voordoen. Ik zou ook iets kunnen zeggen over de reden waaróm de stormdepressies net zo draaien als de aarde het doet, maar dat was de vraag niet”.²¹⁵

Het bleef even stil. Dr. A.Vogelbekdier, totaal niet uit het veld geslagen, want Rex Dildo zelf had hem de stellige verzekering gegeven dat het

²¹⁵ AZS: Toch jammer, mijn gewaardeerde wijsneus, dat je het er verder bij laat zitten want het zou leuk geweest zijn als je reden gegeven had waarom hoge druk-gebieden tégen de draairichting van de aarde in draaien.

zeker was dat Bennie te gelegener tijd in poep veranderd ging worden, zei:

“Nu komt vraag zes. Twee raketten naderen elkaar met een constante snelheid van $0,6c$ (c is de lichtsnelheid). De mensen in raket 1 (R_1) meten op een gegeven moment hun onderlinge afstand; deze blijkt 10 meter te zijn. Volgens Einsteins formules is vanuit R_2 gezien (raket 2) de onderlinge afstand dan 12,5 meter. Hoe kan dat, als volgens de relativiteitstheorie de beide stelsels gelijkwaardig zijn; ik bedoel: hoe is het mogelijk dat vanuit R_2 gemeten de onderlinge afstand tussen de raketten afwijkt van de onderlinge afstand zoals die vanuit R_1 gemeten wordt?”.

Popipipo keek zorgelijk, Bennie zag het wel, hoewel Popipipo zijn uiterste best deed het te verbergen. Bennie voelde zich daardoor niet op zijn gemak, maar dacht:

-Toch geloof ik niet dat deze vraag moeilijker is dan de vragen die ik tot nu toe gehad heb?!-.

Het schiet me te binnen dat Bennie op een keer geprobeerd heeft, aan Popipipo het verschijnsel van het verloop van de seizoenen zoals wij het in Holland kennen: de zich telkenjare voordoende reeks lente-zomer-herfst-winter, uit te leggen, de reeks die met name ook bij de indeling van *Levend begraven* er met de haren bijgesleept is, nota bene, maar Popipipo heeft er zich toch niet echt een voorstelling van kunnen maken. Je moet niet vergeten, hij heeft nooit ofte nimmer ijs en sneeuw gezien he (waar de witte glinstering van de Shtukelberkbergtop door veroorzaakt werd: hij had geen idee). Hij vond het in ieder geval sowieso moeilijke materie. Want inderdaad, dat geroteer van de aarde om haar as, en het draaien van de aarde rondom de zon, - je denkt gauw dat je de ins en outs ervan begrepen hebt, maar als je er goed over nadenkt bevind je het in no time als aanzienlijk moeilijker om goed in de smiezen te krijgen, dan je in eerste instantie gedacht had. Zie in dit verband verhaaltje *Scherven(Aan de einder van de wereld)* dat een eindje verderop volgt.

26-mei-2001

84. Vrouwen(de bloemenkoningin)

[az]

Er was niemand die van Menja hield. Daarom huilde ze veel. Ja werkelijk huilde Menja elke avond, net zo lang tot haar zus bij haar bed verscheen. Die zei dan:

“Nou moet je eens even goed luisteren, ik wil nu gaan slapen, dus wil ik dat je onmiddellijk ophoudt met dat gejang, anders krijg je zo’n harde draai om je oren dat je niet weet waar je blijft”. Daarna hield Menja zich stil, omdat ze wist dat haar zus heel hard slaan kon. Van binnen echter bleven de tranen toch druppelen en op de keper beschouwd was dat niets ongewoons want feitelijk huilde Menja altijd, dag en nacht.

Er was niemand die van Menja hield en dit had een goede reden. Ze was lelijk. Zó zag ze eruit: ze had een hoofd als een WC-borstel, een neus als een rotte appel – en uit de verte leek haar lichaam op een knotwilg.

Het was voor Menja natuurlijk niet leuk dat niemand van haar hield. Daarbij komt dat het toeval wilde dat zijzelf juist erg op liefhebben gesteld was. Alles en iedereen wilde ze liefhebben, waarbij ze het bijzonder plezierig gevonden zou hebben als iemand haar bemind had – maar er was werkelijk helemaal niemand die dat deed. Nee, echt niemand!

Ook van haar zus wilde Menja best wel graag houden maar dat ging haar toch niet goed af. Deze zus vatte Menja als mislukt misbaksel op. Menja wist dat, en dit verklaart hoe het komt dat ze niet écht van haar zus hield. Intussen had die zus gewoon gelijk met haar opvatting want, kort samengevat: hoe zag Menja eruit? Precies! Als een misbaksel!! (Waarom zouden we de Waarheid geweld aan doen? Als het nou toch gewoon zo is!!) Maar, hoewel Menja eigenlijk heel graag van haar zus wilde houden, maakte ze uit woede wel eens iets van die zelfde zus kapot omdat er niets anders op zat. Ik geef een voorbeeld. U moet weten, Menja’s zus heeft verkering met een uitermate knappe jongeman, waarop Menja eerlijk gezegd óók vreselijk verliefd geworden is, en de desbetreffende jongen had Menja’s zus op een dag een mooie sierpop cadeau gedaan. En Menja’s zus had deze aanwinst op de vensterbank van haar slaapkamer te pronk gezet. Op een dag was Menja alleen thuis, en ze is toen de kamer van haar zus

binnengegaan, en heeft de pop een ongenadige aframmeling gegeven. Vervolgens heeft ze met een schaar de kleertjes helemaal verknipt, en ook nog met de schaar een gat in de buikwand van de pop gestoken en tenslotte de kop eraf gerukt. En u zult het niet willen geloven, maar ze heeft in de poppenkop gebéten. Grommend van haat, zo venijnig als ze maar kon. Om het helemaal af te maken is ze als een bezetene gaan springen op wat er van de pop nog restte. Daarmee was haar razernij uitgewoed en ineens begon ze vreselijk te huilen, en ze hilde en hilde maar, van ontzetting over alles, ja over alles in het algemeen maar in het bijzonder over wat er nu zojuist gebeurd was. Ineens besefte ze fel dat ze een onherroepelijke daad gesteld had, en helder als gerstenat zag ze in dat er iets afschuwelijks gebeurd was dat nóóit meer ongedaan gemaakt kon worden. Menja doorgrondde op dat moment intuïtief, snerpend fel als nooit tevoren, de bitterste van alle Waarheden, - welke is dat de Tweede Hoofdwet van de Thermodynamica ALTIJD opgaat!!!! Menja voelde dat er nergens een uitweg was, en wist zich waarachtig geen raad.

“O lieve Pappie help me toch”, riep ze wanhopig maar helaas waren haar ouders allang dood. Menja’s zus zorgde overal voor, voor het huishouden, voor geld verdienen, voor kleren naaien, o voor alles en alles. Menja wilde altijd wel helpen in de huishouding maar dat mocht niet, haar zus zei dat Menja alles toch alleen maar fout deed. Menja mocht niet koken, niet afwassen, niet stofzuigen; - niets mocht ze.

“Je mag wel dankbaar zijn dat ik zo goed voor je zorg”, zei haar zus vaak tegen haar, “Want zonder mij zou er van jou niets terecht komen!”.

Nadat Menja de pop van haar zus vernield had wist ze niet wat ze doen moest. Ze was krankzinnig van angst. Menja gaf de foto van de vriend van haar zus enige kusjes en legde hem uit dat ze heus niet lelijk was en dat ze de pop niet echt had willen vernielen. Daarbij gaf ze haar vriend kus na kus op zijn warme mond, en wat lachte hij toen lief tegen haar! Dus daarna voelde Menja zich even getroost, maar een kwartiertje later begon ze toch weer heel akelig te huilen. Nu ging ze steeds harder huilen en op het laatst gilte ze het uit, huizenhoog, en rolde over de vloer heen en weer van wanhoop. Dat duurde ongeveer een kwartiertje, waarna ze ineens ophield. Ze krabbelde langzaam overeind en wankelde suffig naar de huiskamer zonder te weten wat ze daar doen moest.

De huiskamer stond vol planten en bloemen, en die waren daar door Menja neergezet. Menja kon erg goed met planten overweg (met dieren trouwens ook) en de planten waren de enige wezens die zich zonder verzet lieten beminnen. Menja sprak vaak heel vriendelijk tegen hen, zoals zij daar stonden. Ze zorgde echt heel goed voor haar groene vriendjes. Het is een keer gebeurd dat de grote glazen kroonluchter zomaar ineens naar beneden kwam smakken. Zomaar, helemaal van

het plafond naar beneden! Hij had al jaren ietwat los gezeten zonder dat men het gemerkt had, en op een dag had hij het wel welletjes gevonden, en was met een zware schrikaan jagende slag en veel rinkelend geweld op de tafel gedonderd die zich onder hem bevond. De lamp was totaal vernield, de tafel zwaar beschadigd en Menja's zus innig verdrietig. Die had erg gehuild. Ook Menja had erg gehuild maar haar verdriet ging naar de prachtige rode anjers uit die in een vaas onder de lamp gestaan hadden. Deze waren nu gebroken en geplet. Menja's hart liep over van deernis met hun tragische lot. In de nacht die na de catastrofe volgde is ze stiekem opgestaan en heeft de anjers uit de vuilnisbak gehaald waar ze onder een zwarte kleverige laag koffiedik lagen, en heeft hen voorzichtig schoongemaakt met water uit de kraan, en heeft hen allemaal een kus gegeven, en in een mooie handdoek gewikkeld en mee naar buiten genomen. En in de tuin, daar waar de rozen stonden, zo geurig en prachtig, tussen de rozenstruik en de oude verweerde wijze grijze muur, daar heeft ze een gat in de grond gemaakt waar ze de anjers één voor één in gelegd heeft.

“Dag jongetjes ga nou maar lekker slapen hoor, ik zal jullie lekker warm toedekken; en jullie zijn heus wel lieve schatten.” Menja's tranen stroomden en mengden zich met de donkere aarde die zachtjes in het gat gleed. Heerlijk gronderig rook de grond waarmee het gat nu opgevuld was, en Menja duwde haar gezichtje daarin, terwijl haar tranen onophoudelijk bleven komen. Een zee van tranen en een in liefde neergestrooide stroom aardekorrels bedekten de anjers die daarna voor eeuwig gelukkig waren. Menja snikte dat haar schouders schokten. Nadat het lieve grafje voltooid was bedekte ze het met haar lichaam door languit op de grond te liggen. Ze fluisterde, en er was niemand die haar fluistergeluidjes hoorde: Welterusten lieve jongens, ik hou van jullie hoor, jullie zijn mijn eigen lieve schatten, en ik zal jullie nooit vergeten, stil maar, ik hou heel veel van jullie, stil maar, stil maar...

Menja was net de huiskamer ingelopen; u weet het nog wel, eerst had ze de pop vernield, en daarna had ze exorbitant gehuild en vervolgens was ze de huiskamer binnengelopen. Nou ze was daar nog maar net of daar hoorde ze de sleutel in het slot. Haar zus! Ze hoorde gepraat en ze hoorde de stem van de vriend van haar zus. Trillend stond Menja midden in de huiskamer, compleet verstijfd van vertwijfeling.

Juist zouden de twee griezels de huiskamer betreden toen Menja de reddende inval kreeg.

-Het gordijn!-, en hup, daar was ze met een haasachtige beweging verdwenen achter het grote velours-gordijn dat samengeschoven in een hoek van de kamer hing. Precies op tijd; haar hart stakte toen ze haar zus in de huiskamer hoorde roepen:

“Menja! Waar zit je!”.

Stilte.

Toen volgde nogmaals dat geroep: “MENJA !!”, - en deze keer zo hard geschreeuwd dat de geroepene achter het gordijn ervan trilde.

“Ze is er niet hoor”, zei de jongen.

Het bleef in de huiskamer nu enige tijd stil. Menja’s hart sloeg dreunend bonkend in haar lichaam alarm toen ze geluiden hoorde die erop wezen dat de twee in de huiskamer zich aan elkaar wijdden.

“Zullen we het gordijn sluiten”, vroeg de jongen.

“Nou”, zei Menja’s zus, “ik zou niet weten waar dat voor nodig is”.

Stilte.

“Kom”, fluisterde de jongen, met een brok in de keel zo te horen, “even het gordijn dicht!...”.

“Hmmm”, kwam daarop enigszins kreunerig Menja’s zus, “toe dan maar. Het is ook altijd hetzelfde met jou!”. En op het moment waarop het gordijn gesloten werd vond de onthulling plaats van een bevende en zelfs schokkende, roodhoofdige Menja, een Menja die opeens een verstikt kreetje slaakte en bukkend haar gezicht achter een arm verborg; haar zuster keek haar ogen uit op wat ze nou toch ontwaarde. De jongen zei:

“Wat een raar kreng is dat zeg. Ze wou ons beloeren”. Menja’s zus zei:

“Wij spreken elkaar vanavond nader, jongedame”. En tegen haar vriend:

“Kom, we gaan naar mijn kamer. Ik word een beetje misselijk van dat schepsel hier”.

De twee verlieten de huiskamer. Menja, volledig bevangen door paniek nu, sperde haar ogen wijd open en keek voor zich uit maar zag helemaal niets. Overigens, het zij hier terzijde opgemerkt, had niemand ter wereld zó prachtig stralende sprekend blauwe ogen als Menja ze had. O, die ogen, ze straalden zo schitterend, zie toch eens, niets dan liefde en leven spreken eruit, stralend vanuit diep, oprecht, oorspronkelijk, schattig natuurkindjesgevoel!!!! Kreunend van angst en wanhoop beet Menja op haar vingers. O God daar had je het. Een smartelijke kreet klonk op, voortgebracht door Menja’s zus, gevolgd door een vloek van de jongen. Ja! Ze hadden de vernielde pop gevonden! Menja’s ogen schoten heen en weer. Daar stond ze, vervuld van wilde radeloosheid. Vluchten wou ze, maar ze was te laat. Reeds stormden de twee woedenden de huiskamer in, en ze waren door het dolle heen, wraakzuchtig, verbitterd.

“Ik krab haar de ogen uit!”, siste de zus. Zover kwam het evenwel niet omdat nu het prachtige wonder zich voltrok dat alle bloemen en planten zich als één man verhieven.

“Laat haar met rust!”, klonken wel honderd fijne, zilveren, hoge, maar

heel vastberaden stemmetjes van alle kanten uit de kamer op, "Laat onze lieve Menja met rust, of jullie krijgen met ons te maken!". Overal in de kamer was heftige beroering ontstaan, alle bloemen bewogen hun rode, roze, gele, witte, oranje en paarse kopjes, ja al deze mooie bloemen met hun veelheid aan God-gegeven kleuren wiegden opgewonden heen en weer. En de planten bewogen en trilden zo heftig dat hun blaadjes een geweldig ritselen voortbrachten, een ritselen als van een machtige bries, zo'n heerlijke populierenbries – en de hele kamer was tot leven gekomen! Alles wat er zo leefde en groeide maakte zich vastberaden op om zich over het weerloze Menjaatje te ontfermen!!

En het leek te lukken ook nog want Menja's zuster en de jongen stonden perplex verstijfd roerloos stil – als aan de grond genageld, bevangen als ze waren door een verbijstering die hun knieën deed knikken. Menja was overigens totaal niet verbaasd. Zij had altijd wel geweten dat haar lieve planten heel wezenlijk en aanwezig waren, en dat ze van een innig en sterk levensgevoel vervuld waren, en in Menja baande zich een sidderend geluksbesef een weg, zo'n gevoel van ineens te merken dat je niet alleen staat in de wereld maar dat je een heel legioen vrienden en vriendjes hebt die allemaal van jou houden, en die het helemaal voor jôu opnemen!... Als ze niet zo bang voor haar zuster geweest was, had ze gehuild van geluk.

Menja's zus echter begon van haar verbijstering te bekomen. De zwarte hellewoede die in haar raasde was altijd nog in vol ornaat aanwezig, en deze wilde zijn lusten botvieren, en dus dacht ze:

-Wat kunnen die stomme bloemen mij doen-. Ineens sprong ze met klauwachtige gekromde vingers op Menja af om haar de ogen uit te krabben.

In één klap, met oorverdovend gerinkel, vloog het raam aan stukken toen de kastanjeboom geweldig uithaalde. Een tak schoot met machtig gezwiep naar binnen, - als een projectiel op Menja's zus af, die PAF! vol in de maag getroffen werd.

"Uch!", zei Menja's zuster, en daar zat ze verslagen op grond.

"Hoera! Hoera!", klonk het nu met schattige stemmetjes uit alle hoeken. Alle bloemen juichten en lachten, en de blaadjes applaudisseerden ritselend, zo fijn dat het een lust om te horen was.

"Dat neem ik niet!", zei de vriend van Menja's zuster. Hij ging naar de schuur en pakte een bijl. Daarmee liep hij op de kastanjeboom af. Je raadt wel wat hij doen ging he. De kastanjeboom omhakken! Nauwelijks was hij uit de schuur tevoorschijn gekomen of het tuinhekje werd open gestoten en daar kwam... een heel legioen brandnetels naar voren gerend gevolgd door een meute distels. De jongen wilde nog vluchten maar, jammer voor hem, hij kon niet meer ontkomen. De brandnetels stortten zich op hem, de distels kropen tegen hem op... En allemaal sloegen ze op hem in! Hahaha!

Nou, schreeuwend zette de jongen het op een lopen, dat kan je begrijpen. Deze behandeling was echt te veel van het goede voor hem.

In zijn haast wilde hij over de heg springen maar die richtte zich op datzelfde moment hoog op zodat de jongen struikelde en languit op straat viel. Mooizo! Net goed! En weet wel: dit is het lot dat allen zal treffen die zich aan kastanjabomen wensen te vergrijpen. De distels en brandnetels waren achter het joch aangerend, daar waren ze alweer bij hem, en begonnen andermaal zwiepend en striemend op hem los te ranselen. Als een gek sprong het slachtoffer van de woede der planten op en rende weg, en alle mensen die hem zagen rennen, lachten zich een kriek. Tenslotte verdween hij achter de horizon.

Menja's zuster die versuft op de grond zittend achtergebleven was verging het niet veel beter. De snijbloemen stapten met hun allen uit hun vazen, namen de vazen op en kwamen zo op Menja's zuster af. Daar gooiden zij ineens alle water uit de vazen over het suffig voor zich uitkijkende mens heen, dat prompt: "Huuuu!" riep, zonder dat dat hielp, integendeel, de bloemen besprongen hun slachtoffer, en gingen ongenadig aan het kietelen.

"Haa, help, hiiiiiaa", gilte Menja's zuster terwijl ze spartelend met armen en benen als een bezetene over de grond rolde. Alle bloemen lachten:

"Iejaa, iejaa, zegt ze, net als de ezels, hahaha, ze is een ezelin geworden, hahahahaha!". Maar Menja zei:

"O, lieve bloemen, alsjeblijft, laten jullie mijn zuster nou maar". De bloemen riepen daarop:

"Jazeker Majesteit", en ze lieten Menja's zus liggen waar deze lag. Ze liepen naar Menja toe en maakten voor haar een diepe buiging. Dat was een prachtig gezicht. Het was onbeschrijfelijk mooi: zoals ze allemaal tegelijk hun lieve gekleurde kopjes in één zwaaiende beweging buigend in Menja's richting bewogen...

"O, lieve schatten, wat zijn jullie mooi, en..." En Menja wilde nog zeggen dat ze heel dankbaar was voor alle hulp maar ze werd door de bloemen in de rede gevallen die in koor riepen:

"Drie hoeraatjes voor onze Koningin. Hoeraaa, hoeraaa, hóeraa!". En enthousiast en luid ritselend applaudisseerden toen alle planten voor Menja, hun aller Koningin.

Nadat het applaus tenslotte overgegaan was in een zacht geruis en uiteindelijk, na nog een enkel fluisterzacht ritselgeluidje, onhoorbaar geworden was trad De Grote Gele Chrysant naar voren. Dit was de aanvoerder van al de verzamelde bloemen en planten, en hij opende zijn hart en nam als volgt het woord namens alle aanwezige flora:

"Majesteit, wilt u zo goed zijn onze bescherming, onze toewijding, en onze liefde te aanvaarden? Wij zouden het als een grote eer ervaren indien u uw leven aan ons wilde toevertrouwen? Als u het toestaat zullen wij voortaan voor u zorgen, we zullen u beschermen, alles en alles zullen we voortaan voor u doen en u hoeft nooit meer alleen te zijn, want altijd zullen wij u voortaan gezelschap houden en voor u

klaarstaan, als u tenminste zo lief wilt zijn dit aanbod, dat u met de grootste oprechtheid gedaan wordt, te willen accepteren?”.

Iedereen had ademloos en opgetogen blij geluisterd terwijl de Chrysant sprak, op Menja en haar zuster (die suffig en verdwaasd om zich heen keek zonder er iets van te begrijpen) na. Menja had er met gebogen hoofd bij gestaan, verlegen en onrustig. En tot eenieders verbijstering begon ze bitter te wenen. Trillend zei ze:

“M-maar, ik wil heus niet ondankbaar zijn, echt niet, jullie zijn zo schattig en ontroerend en zo teer en mooi, maar ik... ik verlang zo heel erg, zo wild verlang ik; zie je, een Prins. Een Prins! O, ik begeer Hem zo ondragelijk, ik ga er kapot aan, zo graag verlang ik: een Prins, een Prins voor mij alleen, een echte heuse Prins, een heel mooie, prachtige, die van mij houdt, o God dat wil ik zo graag, dat heb ik altijd zo verlangd, en dát is wat ik wil...”. Dit maakte diepe indruk, en alle bloemen snikten het uit nu, daarbij met hun tinkelende geluidjes Menja's hartekreet bijvallende.

Toen was het of de wind opsteek, zo geweldig ruiste het. Dat was de kastanjeboom die, voor het raam staande dat grotendeels van glas ontdaan was, alles gehoord had. De kastanjeboom sprak:

“Een Prins, dat is niet waarvoor U geboren bent, Majesteit. Helaas, ik zou u anders gunnen, maar de schikkingen van het Lot zijn onontkoombaar – en dat is op zich ook Goed hoor. Zo zit het Heelal nu eenmaal in elkaar weet je. Evenwel ken ik een heel gewone aardige jongen; zo'n exemplaar dat in de grond echt lief en zacht is, en die overigens over het geheel genomen gewoon de kwaadste ook niet is. Nuja, hij heeft wel zo zijn streken natuurlijk, want wie niet, immers; maarre... enne... hij is... tja... hoe zal ik dat nou zeggen? Hij ziet er niet zo heel knap uit, nee, zie je, verre van dat zelfs. Om eerlijk te zijn: er is geen meisje dat hem hebben wil, zo sloom komt hij over. Daardoor is hij heel eenzaam. Precies als jij, begrijp je? O maar deze jongen is een goed mens, echt waar. U zou vast en zeker heel veel van hem houden. Dat is echt zo”.

“Nee”, zei Menja vastberaden, met op haar wangen zilt nat, met van smart trillende stem, “Nee, dat wil ik niet. Ik wil geen sukkel. Ik wil een Prins, een flinker, - en een mooie”. Opnieuw snikte ze het uit van verdriet en weemoed.

De Chrysant nam andermaal het woord:

“Lieve majesteit, komt u dan niet liever toch maar met ons mee? Toe, gaat u maar met ons mee, alstublieft. Ja? Majesteit? Wilt u dat? Ziet u, wij weten een heerlijk weiland, waar het soepelste, malste en groenste gras groeit dat u zich maar voor kunt stellen. Wij zullen wel maken dat u alle verdriet en pijn vergeet hoor! Als u maar mee gaat naar dat weiland, dan kunt u daar gaan liggen, heerlijk verscholen in het hoge koele groene gras waar niemand meer bij u kan komen. En dan zullen wij u bedekken, allemaal, wij bloemen, wij zullen op u liggen, en u kussen en kussen, ja dag en nacht zullen wij u kussen, en

niemand zal u daar kunnen vinden, in het donker onder ons en u zult helemaal tot rust komen, en nooit, nee nóóit meer zult u pijn en verdriet voelen”.

“Ja”, zei Menja, “ja... ja, laat ik dat dan maar doen... ik geloof dat ik dat maar doen zal, ja. Ja, toe maar, zo maar, dat lijkt me nog het beste, laat het dan zo maar komen... zo rustig veilig in het donker... en stil... ja...”.

Gelukkig evenwel, gaf de kastanjeboom het zo gauw nog niet op!

“Verdorie, Menja”, zei hij, “jij weet toch zeker wel beter! Weet je dan niet dat er niets hogers en mooiers is dan mensenliefde! Liefde, liefde, dat is toch zeker het allermooiste, en véél beter dan de stilte... En... weet je dan niet dat er massa’s mensen die zijn die nog veel erger lijden dan jij? O, dat moet je weten! Weet je dat dan waarachtig niet? Nee? Meisje, meisje dan toch, nou, doe me dan eens een lol en kijk goed om je heen, zie de mensen met die twee mooie grote ogen van je en hoor hun stemmen met je zo schattig gevoelige oortjes, en voel, *voel!!* en voel dan het vibrerende verdriet dat zo velen, veel te veel mensen kennen, dat zó veel mensen kennen. Ach ach, je bent toch niet blind en doof! Pas toch op dat je je niet blind staart op je eigen ellende, dat je persoonlijke verdriet je niet verdooft.

Want er is waarachtig niet alleen je eigen ellende, overal op de wereld zijn ondragelijke ellendes, o zo veel, het is... en juist jij, juist jij, jij, jij moest toch kunnen begrijpen hoe het is om zo te lijden, omdat je het immers zelf meegemaakt hebt, en jij weet toch maar al te goed, nietwaar, hoe je vanuit je ellende waanzinnig kunt snakken en dorsten naar begrip en mededogen. O, verdorie nog aan toe! Ga dan, vanaf nu, erop uit, Menja, laat alles wat achter je ligt barsten, ga en stort je goede gaven uit, breng vol overtuiging je liefdevolle schattige hartje en je intuïtieve begrip in de wereld in het geding. Weet je dan niet eens dat dat nou juist jouw roeping is? Weet je dan niet dat juist dáárom zoveel ellende over jou uitgegoten is, totdat je uiteindelijk bijna omkwam van verschrikking, dat dit alleen maar zo heeft moeten zijn om je te helpen begrip op te doen voor alle mensen die ongelukkig zijn, en om je ertoe te brengen dat je de ongelukkigen gaat bijstaan om hun hopeloze bestaan te verlichten. Jouw Lot is: mensen helpen die in verdrietsnood verkeren, en aan dit lot moet je je echt onderwerpen! Geef je over aan wat er van je gevraagd wordt!

Heus, geloof me, geloof me nou écht: – jouw soort mensen is de belangrijkste, *jullie zijn er om de wereld te redden!!!!* O, verdorie, verdorie!!”.

En na het aanhoren van deze door de kastanjeboom hartstochtelijk uitgesproken redevoering gaf Menja zich gewonnen, en ze trouwde met die slome goedige jongen, en leefde verder met de wijze woorden van de kastanjeboom opgesloten in haar ziel. Zo leefde ze nog lang, en lang

84. vrouwen(de bloemenkoningin)

niet altijd ongelukkig! ²¹⁶

²¹⁶ Vaak wel.

Deeltje 7

Tussen Hemel En Hel

2-jun-2002

85. Spreuken-20

Quiztion

Waarom moet je direct na het boek genaamd *Opstanding*, het boek genaamd *En de zon gaat op* lezen?

Oorspronkelijke kunst

Oorspronkelijke kunst is de methode waarvan een mens zich bedient om de medemens deelgenoot te maken van de gevoelens en inzichten die in hem leven. Oorspronkelijke kunst is tevens een beroep op de medemens op zijn of haar begrip. Kunstuitingen kunnen dan ook leiden tot een abstract gevoel van sympathie van het individu voor de medemens, hetgeen een aspect is van oorspronkelijke kunst die de oorspronkelijke kunst maakt tot een *schat*.

Kunst

is om goede emoties te voelen
en om wijzer van te worden.

Kunst

is niet om je gevoelige gestel te showen
en niet om in te vluchten.

Sex

is om goede emoties te voelen
en om wijzer van te worden.

Sex

is niet om je geile gestel te showen
en niet om in te vluchten.

Kunstwerken

zijn uitingen van mensen waar mensen van houden.

Geschiedschrijvingen

Hoe meer geschiedschrijvingen ik lees hoe sterker zich de indruk aan mij opdringt dat elke geschiedschrijving geschiedvervalsing inhoudt.

Fotonen

zijn natuurlijk deeltjes met levensduur nul. Maar ze blijven leven zolang ze met de lichtsnelheid sjezen omdat er dan geen voortschrijden van de tijd voor hen is. Wanneer ze afgeremd worden verdwijnen ze ogenblikkelijk als zodanig, en energie is hun stoffelijke rest.

Antwoord aan Bohr

De Kopenhaagse Interpretatie zegt onder andere dat alleen datgene echt is wat je waarneemt (dat wil zeggen, alleen de uitkomsten van waarnemingen zouden echt zijn volgens de K.I.); en de fundamentele moeilijkheid is dat de meetresultaten door je metingen beïnvloed worden zonder dat dit vermeden kan worden, aldus de K.I. En de K.I. zegt dat je accepteren moet dat er geen volledige plaatjes van de natuur bestaan, - dat je als mens niet hoeft te proberen achter het scherm van de fundamentele metingen te kijken omdat dit tegen de aard van de natuur zelve ingaat.

Nou, ik (Bennie) zie de hele K.I. niet zitten. Weliswaar is waar dat die verdomde meetresultaten de enige *informatie* vormen die we hebben maar waarom zou uit dit gegeven noodzakelijkerwijs volgen dat er geen conclusies getrokken kunnen worden, te gieten in de vorm van logisch sluitende plaatjes, zodanig dat de plaatjes stroken met de Waarheid. Weinige der door mensen gedane denkprovingen worden zo notoir een fiasco, als die welke extrapoleren buiten je onderzoeksdomein inhouden, toch is dit precies wat de K.I. doet door te filosoferen op de manier waarop zij het doet. Waarom moet de weg geplaveid met met de Waarheid strokende plaatjes ineens als doodlopend aangemerkt worden, ik zie niet in waarom dat nodig is. Er is geen logische reden voor! Conclusies moet je trekken op grond van op informatie gebaseerde redeneringen, niet op grond van je ingesteld-zijn.

Een kwantummysterie

Waarom was het
dat Schrödinger uitgerekend een kat

in de kist stopte, het enige dier Nota Bene
dat spin heeft
?!?

Piekeren

De draaikolk wervelt
Donker, koud is het water

Jij wervelt
spiraliseert
nadert
het midden

razend snel spiraliseer

je

razendsnel
het pikkedonker in
en

je

wervelt
rond

daar is het gat
daar is het gat

en pijlsnel ga

je

...
de diepte zuigt
daar
ga

je

en in een razend inferno van verschrikking ga je ten onder

een ondragelijke explosie in

je hoofd !!

Hebben of niet hebben

Eén der vele vaardigheden die men hebben moet, en dit is er eentje die je je per se verwerven moet om te kunnen doorleven, is een goede techniek voor het verwerken van enorm verdriet. Die techniek is niet uit te leggen. Je moet hem zelf aanleren op het moment waarop je hem nodig hebt. Als het zover is, is het erop of eronder. Je moet verschillende pogingen ondernemen en het is een hele kunst, je de goede techniek te verwerven.

Hierbij is in de eerste plaats belangrijk, de wil. Je moet hem beslist willen vinden: de juiste techniek. De bereidheid je uiterste best te doen moet voorop staan. Maar denk niet dat je er daarmee bent.

Wanneer je eenmaal tot willen overgegaan bent is in de tweede plaats essentieel, te begrijpen dat het erom gaat flink te zijn. Flink zijn houdt in wél huilen zoveel je wil maar zonder medelijden. Heb geen medelijden met jezelf. Verwacht daarbij allerminst dat jouw verdriet van buitenaf, al of niet door een wonder, weggenomen zal worden. In het leven moet je alles altijd helemaal zelf doen. Zoek niet naar begrip. Vraag niet om hulp; maar verdrink. Er zit niets anders op. Er is geen hulp. Om hulp roepen is zinloos. Niemand hoort je. Laat de golven van verdriet in al hun verschrikking over je heen komen en verdrink, en sterf. Je moet gewoon verdrinken en je moet daarover niet piekeren.

Als je gestorven bent begin dan aan een nieuw leven. Want dat kan je. Als je zegt dat je het niet kan heb je eenvoudig de juiste techniek nog niet te pakken. Wij kunnen weldegelijk doorgaan na te zijn verdrongen. Die kracht heb je, als je oprecht wilt. Als je maar flink bent, als je maar flink wilt zijn. Leg de oorzaak van je verdriet naast je neer. Leg alles wat daarmee te maken heeft naast je neer en laat het met rust. Wat voorbij is is voorbij. Wat gegeven is is gegeven. Het onherroepelijke kan je niet ongedaan maken. Verdiep je in andere dingen, denk aan al de andere dingen van het levende leven. Zodra je merkt dat je er weer aan denkt, aan de dingen die met je verdriet te maken hebben en waaraan je jezelf openscheurt, dwing je dan het met rust te laten. Laat je accu niet leeglopen in een zwart gat. En trek je er niets van aan als je niet slapen kunt. Trek het je ook niet aan als je knieholtes zwak worden of als het je zwart wordt voor ogen of als je longen klem zitten in een bankschroef of als je met je hoofd door een muur verlangt te stoten, of als je in de war bent zodat je niet goed uit je woorden kunt komen, of als je uit alle macht op je vingers moet bijten bij het gewaar worden van de vreugde en het geluk van andere mensen omdat je anders niet zou kunnen nalaten te huilen omdat het zo ondragelijk pijn doet te zien hoe anderen wegtrekken naar het land van geluk terwijl jij zelf totaal alleen achter blijft. Dit zijn de gebruikelijke bijverschijnselen. Laat de zwarte golven over je komen en leg het allemaal naast je neer.

Het gaat altijd over als je geduld hebt en je accu niet laat leeglopen, en als je het volhoudt. Het is maar een techniek die je hebben moet. Je hoeft alleen maar te weten hoe je het doen moet en dan is het te doen.

Z.O.Z.

Wat licht geeft geeft schaduw.

Hoe moeten we zijn?

Bij afwezigheid als hoogtepunten zoals verliefd zijn, uitgelaten blij zijn, of smartelijk verstoten of verlaten zijn, enzovoorts, hoe moeten we dan zijn? Als alles gewoon is, hoe moeten we dan zijn?

Dan moeten we kalmpjes onze gang gaan. We moeten onze dingetjes doen, onze interessetjes hebben, gewoon rustig bezig zijn. We moeten zulke levensfases niet doorbrengen in een gemoedstoestand van verlangen naar romantiek of veel geld verdienen of wereldbestormende ontdekkingen doen of God ontmoeten of wat ook.

Natuurlijk moeten we ook niet, beschouwend en indolent, in slaap sukkelen. We moeten op een rustige wijze levendig zijn. En dat houdt in: werken aan je persoonlijkheid en aan je ontwikkeling. Een aardig programma wellicht, is, het in jezelf cultiveren van

- . persoonlijke flinkheid
- . persoonlijke moed
- . persoonlijke integriteit
- . Liefde.

Vergeet intussen niet dat je aap bent.

De belangrijkste ontdekking van de twintigste eeuw

Het goede is het bevrijd zijn van de overheersing door *enig* statisch patroon, maar die vrijheid hoeft niet verkregen te worden door de vernietiging van de patronen zelf (*Lila* / R. Pirsig / Bert Bakker, hoofdstuk 24).

eeuwig is niets

Later zorg

Wie dan leeft

Wie dan sterft.

Plezier

Als het komt,
Wijs het dan niet af.
Je hebt het nodig.
Zoek het op.
Maar jaag het niet na.
Het afwijzen maakt ongelukkig.
Het najagen maakt ongelukkig.
Ga gewoon door.

Vechten

Vermijd, bestrijd de laksheid.

Vechten

Vechten kan je altijd
Maar forceren maakt je kapot.

Vechten

Ga in de vrijloop en handel.

Vechten

Laufet, Brüder, eure Bahn,
Freudig wie ein Held zum Siegen.

Vechten

Vechten???
Best hoor,
Maar je bent aap,
geen Old Shatterhand.

Een vrij mens

is een mens die zich
niet door zijn opvattingen laat meeslepen.

Karma

al is het heden nog zo snel,
je verleden achterhaalt je wel.

Waarheen? Waarvoor?

Om bij het sterven
een beetje meer te leven
dan bij het geboren worden.

Onbegrip

Begrijpen van de Natuur kan niet
Dat hebben we geleerd
De enige soort begrip die wel kan, is die voor de medemens
Dat hebben we niet geleerd.

GVD

En als de mensheid nou maar lang genoeg
GOD VERDOM MIJ!
blijft willen
gaat de wens heus wel in vervulling.

Porvinisme

Even zeker als de dood volgt op zuurstofgebrek
Komt uit het Calvinisme pornografie voort.

Afgang

Met de pik in de hand
Valt men door de ganse mand.

Monument van optimisme

Mijn WC
Bewijst
Dat ik vol hoop zit.

Tanja

“Ik vind het leven
zo saai worden
als je

moeilijk gaat doen.”

Plezier

He who will not when he may,
When he will he shall have nay.

Nooit meer plezier

En als je levenssituatie
dermate beroerd is dat
het nooit meer komt?

Verander dan je levenssituatie
En als dat niet lukt?
Neem het lijden
Ga gewoon door
Want geluk najagen maakt
tóch NOG
ongelukkiger.

Respect

breng ik op voor de mensenkinderen die ondergegaan in een hel van
verschrikking tot zelfmoord overgegaan zijn
ik heb hen lief...
ik huil...

Plezier maken

Serieus van belang.

Plezier

Er zijn intussen
“beperkte en onbenullige vormen van geluk”
(formulering van Yourcenar)
en
schitterende vormen;
De beperkte vormen zijn
beperkend van karakter
de schitterende vormen laten je
vrij;
De beperkte vormen liggen voor de hand

de schitterende
tussen de sterren.

Teveel

Wie teveel water in de wijn doet
moet er ook anti-vries in stoppen.

De kleinburgerlijkheid

geniet niet van de beperkte en onbenullige vormen
en is blind voor de schitterende.

Het Calvinisme

verdoemt de beperkte en onbenullige vormen
en maakt de schitterende onbereikbaar.

Wie het kleine niet eert

Er ligt niets minderwaardigs in
de beperkte en onbenullige vormen
ze gaan alleen vanzelf vervelen.

Relativiteit

wat vandaag een schitterende vorm heeft
is morgen beperkt en onbenullig

kijk niet op andermans onbenulligheid neer
vergaap je niet aan je eigen schitterendheid.

α t/ m ω

alles = ritme.

Jezus

Doje mus?

God

heeft weldegelijk

keer drie keer klaarkomen voor je het echt gehad hebt, de andere keer wil je helemaal niet. Zég het! Als je frigide wordt ligt het misschien mede aan je eigen monddood, misschien niet alleen aan zijn botte egoïsme. Voed je man op (want denk maar niet dat hij iets weet).

Enne, jongeman... als ze gewoon geen zin heeft in klaarkomen, wees dan niet beledigd.

Paren

Als je de praktijk van alledag onder de knie hebt betekent dit dat je een goed fundament gelegd hebt. Wat daarna komt is veel moeilijker. Wat daarna komt is dat je leert inzien dat je partner een heilig universum is. Het lichaam is heilig en de ziel is heilig. Wat je van je partner, van het lichaam, kunt leren heeft een diepgang die niet van deze wereld is. Er is daar, als je tot de hier bedoelde essentie doordringt, een onuitsprekelijke wijsheid die is als het golven en ruisen van de zee en het stuiven van de duinen. De onderdelen van het lichaam waar alle oorsprong is, zo primair, oer-echt en levend, zijn de Oorsprong waar het altijd weer om gaat; de Oorsprong is de bron van alle vreugde en alle droefheid en alle plezier, en zij is de sleuteldrager van het eeuwige leven; en tevens is deze primaire Waarheid een poort tot het verhevenste waarmee de mens op aarde kan verkeren. Hier, zo dichtbij en zo ver weg, gaan leven en dood verenigd op in de eeuwigheid, het oudste en echtste in een mens; het menselijkste en goddelijkste in ons leven; het geluid van de trommen in de jungle; het ritme van de sterrenzang.

O, het is zo onzegbaar! En altijd, *altijd* weer anders. Nooit hetzelfde. Je bereikt het nimmer! Het is niet aanwijsbaar, niet grijpbaar. O, onbevattelijk...

De seksualiteit

Is een diepzeemysterie
Maar niet iedereen houdt van diepzeeduiken
En eenieders voorkeur is legaal
Dat moeten we wel eventjes
Niet uit het oog
Verliezen
Zij die niet kunnen zwemmen zijn niets minder waard
Dan degenen die tot de diepste diepten afdalen
De burgerlijken,
De avonturiers,
De wijzen,

Allen horen ze erbij.

Vitam

Jongen, als je al je
vitaliteit in de
vrouwen stopt hou
je voor jezelf niets over!

Vrouwen

Geef ze 'n hand
en ze nemen je hele vinger.

Romantiek

Het surrogaat
der burgerlijken.

Verliefdheid

is het gevoel dat
ontstaat als bij seksueel verlangen
de vergeten Belofte en
de vergeten Verbondenheid
in ons zich roeren en
tot ongeweten wasdom komen en
deze keer voorgoed en
nu om de Eeuwigheid te beërven.

Liefdes

zijn als supernovae
verwoestend
en de aanzegging
van het sterven
dat aan nieuw leven voorafgaat.

Een analyse

Seks is het allerheerlijkste
Maar niet het allerbelangrijkste.

Het raadsel

Er spreekt uit de vormen van het lichaam zo'n diepe, aardse wijsheid... de menselijke gedaante is voortgekomen uit zulk een oud en fundamenteel inzicht... o, er is zo hard aan gewerkt...

Altijd weer is het verbijsterend te zien hoe onbeholpen de menselijke psyche de vormen hanteert; en onbegrijpelijk is de discrepantie tussen de wijsheid en schoonheid van het lichaam van de mens en de ziekelijke onbeholpen verslindende lelijke ruwheid van zijn aard

Dit is een bloedstollend raadsel.

De rechten van de mens

Prima, en de krommen van de vrouw zijn ook niet om te versmaden.

Wetenschap

Wetenschap is een vorm van bewustwording
Maar niet de enige.

De eeuwige student

Leren
Datgene lief te hebben waar je eerst onverschillig
Of afwijzend tegenover stond.

Hulde

voor de lul
die hulde.

85. spreuken-20

OK
Meneertje
Peertje
's
Buik
is
Puik!

18-okt-2001

86. Scherven(Aan de einder van de wereld) [az]

Anna had het bewegen van nieuw leven in zich gevoeld ²¹⁷

Bennie, zesentwintig jaar, stond op de boulevard bij de zee. Daar was de zee.

Het wielen van het water van de zee zal altijd doorgaan. Hoe lang men ook zou kijken, hoe lang men ook zou wachten, nooit zou men meemaken dat de zee uitgewiebelde zou raken. Zo zag de zee er uit waar Bennie naar stond te kijken. Wat een watervlakte toch! Overal, zo ver je maar zien kon, en dat was heel ver, was het bleekblauwe water in onuitputtelijke schone eentonigheid aan het golven. Golf na golf, zo kwam het zeewater vanuit de verten eraan. Ruisend en bruisend en vastberaden kwam de zee op het strand af. De zee bleef maar komen, geduldig, onvermoeibaar. Golven die bij het strand arriveerden maakten een statige buiteling, werden schuim... het schuim van de zeemeermin, en uitgespeeld waren ze dan, de het land bestormende golven, gestopt door het golfbrekende strand fungerend als spelbreker. De hemels heerlijke warme zomerse lucht was schoon, vrij van zwaveldioxide, en overal klonk zachtjes het geluid van het zeewater, overal klonk het op, aan alle kanten, de lucht zong het eindeloze zeelied, het was alles een en al roezig geruis, en dit was het geluid van zeewater in beweging. Vier miljard jaar geleden was de zee begonnen met zingen, en nu zong zij nog. Zingend ademde de zee, zingend van leed en geluk, en het was het geluid van de eeuwigheid, en dit geluid, dat aanzwol en weer zachter werd, en dan weer aanzwol en andermaal wegebde, enzovoort, almaar-door, drong door tot in het inwendige van Bennies gehoororgaan, en kwam in zijn hoofd tot bewustzijn. En hij ademde de lucht diep in. Daarbij voelde hij zich wel wat kinderachtig want hij deed dit omdat hij wist dat je geacht wordt de zeelucht met welbehagen in te snuiven als je als bleekneuzig stadmens, ontsnapt aan de wereld van keiharde straatsteen, egoïstisch gehaast en glijerige hondenpoep, opeens met de frisheid van de zee geconfronteerd wordt. U weet wat ik bedoel: je leest in de boeken als ze het over dit soort situaties hebben, van die zinsneden

²¹⁷ [Referentie 63].

zoals: “Vol welbehagen snoof hij de zilte zeelucht op”. Hij had zich nooit helemaal los kunnen maken van het flauwe cliché-denken van zijn kindertijd.

In werkelijkheid genoot hij helemaal niet zo van de aanblik van de zee, waardoor hij met een soort van schuldgevoel zat, alsof hij tekort schoot in gevoeligheid. Maar wat is fictie en wat is Waarheid? Wieweet beïnvloedde de zee met zijn rustig ruisen en vage horizon hem meer dan hij besepte. Hij werd er in ieder geval kalm van, en stabiel, en kreeg iets bespiegelends over zich. En misschien paarde hij ongeweten diep in zijn kern met zijn zeemeermin, en was daarbij eventjes één mens.

De horizon was ongewoon vaag, vager dan hij zich herinneren kon ooit eerder meegemaakt te hebben. Bij nader toezien viel het hem op dat de horizon überhaupt niet te zien was. Je kon alleen maar vermoeden dat hij daar ergens zijn moest. Het zag er uit alsof het water zonder onderbreking zo in de lucht overging. Er was een heel fijne nevel die de horizon onzichtbaar maakte, en die het verschil tussen water en lucht teniet deed. Hè, het was toch wel heerlijk, hier zo te staan in de zuivere lucht van deze luie zomermiddag! En de blinkende zon stond daar klaar en warm zijn werk te doen, daar honderdvijftig miljoen kilometer van hem vandaan, een stralende braadbol die elke seconde vier miljard kilogram lichter werd zodat hij gedoemd was uit te doven – maar zover was het nog niet, en de zon was een felheid, zo erg dat Bennie er niet naar kon kijken. Daarom, en ook omdat dat nou eenmaal steeds zo gaat, keek hij maar eens naar beneden, geïnteresseerd verlangend turend vanaf de hoogte waar hij stond. Zo staande op de boulevard keek hij naar beneden, naar het strand. Nou om eerlijk te zijn keek hij helemaal niet naar het strand maar naar de zich aldaar ophoudende meisjes zoals zij daar waren: in heerlijk hoge mate ontkleed op enige minusculetjes na. Het lijkt zo eentonig. Wat een leven, een leven van alsmaar naar de vrouwen kijken, maar verdomd het verveelt nooit, vooral niet als je alleen maar *kijken* mag. De mensen in de concentratiekampen tijdens de Tweede Wereldoorlog raakten toch ook maar niet uitgesmacht naar eetbare waar? Dat verveelde hen immers ook niet? Welaan, onze kleine held verveelde het kijken naar de vrouwen ook niet hoor, net zo min. Ozo!

Later die middag had hij een indrukwekkende ervaring die hem altijd bijgebleven is. Wat hij toen meegemaakt heeft is toen zijn onvervreemdbaar eigendom geworden.

Hij liep op het strand met de schoenen uit (die hij met behulp van duim en enige vingers van zijn rechterhand meevoerde; hij had zijn sokken erin gedaan). De nevel was verdwenen en er woei nu ook wat wind. De horizon, zo verborgen eerst, was een haarscherpe kromme – ineens aan de openbaarheid prijsgegeven. En van louter ergernis over deze onbeschaamdheid was de zon rood geworden – van schaamte ook – en de zon had er schoon genoeg van, en maakte zich derhalve

klaar... klaar voor onder water, wil ik zeggen. Wat een waardeloze flauwekul zeg, deze laatste zin.

-Het schijnt dat ondergaande zonnen vreselijk ontroeren-, dacht hij. Maar geen ontroering maakte zich van Bennie meester.

-Ik zie wel hoe rustig het nu is op het strand; de meisjes zijn bijna allemaal weg; en die er nog zijn hebben een bloesje aangetrokken omdat het inmiddels frisjes geworden is; en de lucht is zuiver, en de zee een kalme vriendelijk bruisende vriend, en het strand is glad en toch vol kuiltjes en het zand voelt sympathiek aan onder mijn voeten en de wolken zijn buitengewoon mooi rood verlicht. Met name is dat rood zo prachtig als gevolg van de grote lichtsterkte waarmee het straalt. Zoals dit is, dat kan de mens niet imiteren, met al zijn geschilder niet; de zee is nu ook rood, waar de zon erin gespiegeld wordt, maar dat is een rode, héél lange baan die recht op mij af komt, en beweegt en zich kronkelt als... ja, zo beweegt en kronkelt het in mij als ik verliefd ben. Altijd kansloos. Precies zo. Dat is toch merkwaardig!- Hij voelde de holle pijn die hem overal en altijd vergezelde.

Hij stapte voort, evenwijdig aan de scheiding van land en water. Hij keek naar de kronkeling en naar de rode kleur van de zon en de wolken en de kronkeling. Maar hij was niet onder de indruk en hij was niet gelukkig.

Telkens als hij naar de zon keek, bleek deze wat gezakt te zijn. Zo kwam de laaiend rode bol voortdurend dichterbij de kronkeling in de buurt. Maar je kon de zon niet zien bewegen. Alleen als je even niet keek, en daarna weer wel, dan zag je dat hij weer een beetje gezakt was.

Ietwat mistroostig en gevoelloos ging hij enigszins verder, gaande over het gewillige zand dat zijn afdrücken vastlegde en toevoegde aan de miljarden afdrücken die er al waren. Zo hadden heel lang geleden zijn ouders hier ook gelopen, hand in hand.

-Hoe zou dat zijn, hand in hand-, dacht hij, als het ware mechanisch gewoontegetrouw. Zo te lopen met een meisje, voor Bennie het hoogste geluk, en tevens een hem gek-makende wensdroom... en altijd ongekend... Elke dag groeide zijn wanhopige twijfel. Dat wil zeggen: niks twijfel. Het was juist heel duidelijk: geen meisjeshand vond de zijne de moeite waard. Het was duidelijk, maar Bennie hoopte tegen de tonnen zware molenstenen last van het beter weten in nog steeds op een godswonder, omdat hij de feiten niet onder ogen wilde zien. Hij verdroeg de Waarheid niet. Hij was sowieso een zwak lulletje. In principe was hij bereid, genoeg te nemen met zijn positie van eeuwige student, eeuwig bezig, net als zijn vriend Einstein, met het bestuderen van Mevrouw Natura maar de stromen testosteron in zijn bloed maakten steeds weer zwoel zuchtend verlangen in hem los dat loeiend verdriet opriep, zo intens dat hij geregeld ten onder ging in een welhaast psychotische storm van wanhoop en smart. Je zag niet veel

aan hem, maar in hem woedde een gek gek van verlangen. Maar het enige dat je aan hem zag, was dat hij dreigend kwaad keek, en dat hij er onsterfelijk onmodieus uitzag met die bril van hem dat een montuur had dat van dik plastic gemaakt was (de bril was voorzien van brede donkere randen rondom de brilleglazen) en omdat hij als enige op het strand liep met een das om, en wat je aan hem zag was dat hij duf voortstapte met zijn benen gestoken in een dofbruine broek met broekspijpen die voorzien waren van een keurige vouw. Zijn moeder zocht altijd zijn kleren voor hem uit. Hij interesseerde zich immers totaal niet voor zijn kleding noch überhaupt voor hoe hij eruit zag – naïeve sukkel die hij was met al zijn prachtige theorieën en hoge principes. Bennies vader was soms bezorgder over hem dan Bennie in de verste verte vermoeden kon, maar wist niet wat hij ervan denken moest, en probeerde zijn zoon maar te accepteren zoals hij zichtbaar was. En deze man bemoeide zich niet met de opvoeding van zijn kinderen. Eigenlijk bemoeide hij zich met niets.

-Ik ken dat niet-, dacht Bennie, -Hoe zou het toch zijn-. Hij koekeloerde eens naar wat er te zien viel. Maar geen meisje te zien, nergens, er was kou uit de hemel neergedaald en het strand lag er nu verlaten bij, jammer genoeg.

-Ach wat ouwehoer ik toch.-

-O, nu is de zon al ver gezakt! En pas op, als de zon al zó laag is – hij is al over de helft verdwenen – dan gaat het heel snel. Een harmonisch bewegend lichaam beweegt het snelst tijdens de nuldoorgang-, dacht hij, maar dat was nu niet een heel doordachte gedachte.

Bennie bleef staan, een klein ventje op het strand, vlakbij het water dat af en aan bewoog met eindeloze beweeglijkheid. Een eigenwijs rechttop gericht kolommetje levend materiaal was hij daar, staande tegen de drang van de zwaartekracht in, kijkend naar de zon die, gehoorzamer dan hij, voldeed aan de natuurwetten, en zich rustig ten achter liet stellen door de omhoog draaiende horizon. Ineens zag Bennie iets groots en geweldigs, iets dat hij onthield voor later. Hij zag, werkelijk, met zijn twee verbaasd opengesperde ogen, zag hij daar wat er gebeurde. Dit. In een geweldige zwaai en met onhoudbare beweging kwam heel de enorme aarde omhoog, kwam de horizon opzetten zodat de zee en het strand en alles omhoogkomend meegevoerd werden. En hijzelf was het middelpunt van alles wat zich voltrok. Met Bennie als middelpunt, alles wat er was meevoerende, kwam de hele wereld omhoog, en draaide door, zodat de zon achterbleef en niet langer te zien was.

De wolken waren nog roodverlicht maar de aarde draaide gewoon door, en langzaam werd het overal rondom minder licht, en de aarde draaide, draaide, en draaide. De aarde draaide de nacht tegemoet. En hij? *Hijzelf* had het nu gezien, één tijdflits lang had hij het werkelijk gezien, gezien hoe de aarde roteert in een machtige majestueuze onstuitbare beweging, die hij nu persoonlijk meegemaakt had, en

waargenomen tegen de achtergrond van een onmetelijk ver verwijderd onmetelijk heet hemelmonster dat stilstond terwijl de aardemassa zwart en groots en geweldig omhoog zwaaide.

Opmerking

Omdat de afstand aarde-zon veel, ja onzegbaar veel, groter is dan de diameter van de aarde, kan de diameter van de aarde verwaarloosd worden als men de hoogte van de zon boven de horizon wil bepalen als functie van de tijd. Deze hoogte varieert van uur tot uur als gevolg van het rondtollen dat de aarde doet om haar noord-zuidas. Iemand die met beide benen op de grond staat, staat in het midden van een cirkelvormig schijfje op aarde. Dit schijfje kan men zich plat voorstellen, de bolling van het aardoppervlak verwaarloosend. Omdat men de grootte van de diameter van de aarde verwaarlozen kan is het mogelijk te stellen dat dit schijfje roteert om een as door het middelpunt ervan. Anders gezegd, je kunt het middelpunt van het schijfje laten samenvallen met het middelpunt van de aarde (alsof de grootte van de straal van de aarde nul kilometer was). Het schijfje roteert eenmaal in vierentwintig uur helemaal rond, om een as die noord-zuid gericht is. Met andere woorden, als u rechtop gaat staan staat u op het middelpunt van een grote platte cirkelvormige schijf die langzaam ronddraait waardoor de zon om u heen lijkt te cirkelen. De schijf draait overigens rond om een as die *niet* loodrecht op de schijf staat, tenzij u een eskimo of ijsbeer of Amerikaan of Rus of pinguïn bent die precies op een der polen opgesteld staat te koekeloeren. U kunt zich de wentelbeweging van uw schijf visualiseren door een etensbord op een vlak oppervlak rechtop te zetten en vervolgens vrijelijk te laten rondtollen; zolang het bord nog mooi rechtop staat te draaien imiteert het bord de beweging van het aardeschijfje van iemand die zich op de evenaar bevindt – het bord gaat al gauw langzamer draaien en gaat dan een raar soort schuine wentelbeweging volvoeren (waarbij een storend-intrigerend geluid opklinkt – zoiets als “wāk-wāk’wāk-wāk-wāk”), en de beweging die het bord nu maakt geeft een indruk van de beweging van uw schijf als u niet op de evenaar woont en ook niet op een van de polen.

Op de eerste dag van de astronomische lente en de eerste dag van de astronomische herfst duurt overal ter wereld de dag even lang als de nacht (twaalf uur): dan is overal ter wereld de zon even lang boven de horizon als eronder. Weliswaar is deze laatste uitspraak met betrekking tot de schijfjes ter plekke van noord- en zuidpool een eengedeeld-door-nuluitspraak.

Opm. 2

Er geldt: $h = A \sin \alpha$.

86. scherven(aan de einder van de wereld)

h = hoogte van de zon boven de horizon²¹⁸, in kilometers.

$A = 150.000.000$ kilometer.

α is de hoek tussen de platte schijf waarvan in bovenstaande opmerking gewag gemaakt werd, en een denkbeeldige lijn die de zon verbindt met de ogen van iemand die in het midden van de platte schijf staat.

h verandert dan en alleen dan sinusvormig met de tijd, als α lineair met de tijd toeneemt (ten tijde van de zonsondergang is $\alpha = 180^\circ$).

Het is een kenmerk van een sinusvormige beweging, dat bij de nuldoorgang de snelheid het grootst is; met snelheid wordt in dit geval bedoeld het tempo waarin h met de tijd verandert. Weliswaar is het een uitzondering als h sinusvormig met de tijd verandert, omdat α gewoonlijk niet lineair met de tijd toeneemt.

Opm. 3

De omwentelingsas waarvan in de eerste opmerking gewag gemaakt wordt, ligt *in* het vlak van het schijfje als dit het schijfje is van iemand die op de evenaar staat.

De hoek die als benen heeft, de omwentelingsas van het schijfje en de lijn die het middelpunt van het schijfje met de zon verbindt, is alleen op de eerste dag van lente en herfst 90° ; dit geldt voor alle denkbare schijfjes, waar ook ter wereld.

Opm. 4

Doordat de aardas “schuin staat” maakt een schijfje niet alleen een roterende beweging, maar ondergaat het middelpunt ervan tevens een sinusvormige verplaatsing met een periode van 24 uur, ten opzichte van het vlak waarin de aarde om de zon draait (vergeet niet dat de straal van de aarde in feite niet nul is!). Deze op-en-neerbeweging doet zich niet voor bij de schijfjes die zich op de polen bevinden, en is op de evenaar het grootst. Rekenen we $t = 0$ voor het moment waarop de zon opkomt, dan is er ten aanzien van deze sinusvormige op-en-neerbeweging tussen de situaties bij begin van de lente en begin van de herfst een faseverschil van 180° .

Opm. 5

Overigens is de invloed van de verplaatsingsbeweging die in opmerking 4 genoemd wordt op de hoogte van de zon boven de horizon verwaarloosbaar.

²¹⁸ Met “hoogte van de zon boven de horizon” wordt bedoeld: “hoogte van de zon boven het door de schijf in het centrum waarvan men staat bepaalde vlak”.

Wat geenszins te verwaarlozen is, is de invloed van de schuine stand van de aardas ten opzichte van het vlak waarin de aarde om de zon draait – m.a.w. het feit dat de hoek tussen de omwentelingsas van het schijfje, en de lijn die bepaald is door de middelpunten van schijfje en zon, in het algemeen ongelijk aan 90° is, heeft grote invloed op de hoogte van de zon boven het door een schijfje bepaalde oppervlak. Alleen bij het begin van de astronomische lente en herfst is er geen invloed van de schuine stand van de aardas op de maximale hoogte van de zon (welke voor iemand op de evenaar dan 150.000.000 km is); dat komt doordat bij het begin van lente en herfst de schuine aardas in het raakvlak valt dat men zich ter plekke van de aarde denken kan aan een rechte cilinder die men zich bij de baan van de aarde om de zon met de aardebaan als diameter denken kan. Ik bedoel: tekent men in gedachten een cilinder met de aardebaan als diameter, zodanig dat het vlak van de aardebaan een hoek van 90° met de lengteas van de cilinder maakt, en tekent men tevens een raakvlak aan deze cilinder door het punt waar de aarde zich bevindt, dan ligt de aardas alleen op de eerste dag van lente en herfst in dit raakvlak (hierbij verwaarloos ik de diameter van de aarde weer).

Ja, werkelijk, op de dagen waarop lente en herfst beginnen volvoert de zon een cirkel met een straal van 150.000.000 km om de navel van iemand die op de evenaar staat, recht óver diens kruin heen gaande!

Voor alle duidelijkheid moet nu nog even het volgende aangetekend worden: wat de schijfjes van mensen die niet op de evenaar wonen betreft, daarvoor geldt dat (ook) op de eerste dag van lente en herfst, er ten opzichte van géén van deze schijfjes een zonnehoogtehoek van 90° bereikt wordt. Dit komt doordat en is zo omdat bij zulke schijfjes de omwentelingsas niet in het vlak van het schijfje ligt. Wel geldt voor *iedereen* ter wereld dat de zon op de eerste dag van lente en herfst een volmaakte cirkel om jou heen trekt (een cirkel met een diameter van 150.000.000 km); maar daarbij gaat de zon alleen over je kruin heen als je je op de eerste dag van astronomische lente of herfst op de evenaar bevindt.

Opm. 6

We zien in dat er per etmaal überhaupt hoegenaamd geen sprake van enige verandering van de hoogte van de zon boven de horizon is als we het schijfje van noord- of zuidpool in oenschouw nemen. Op de polen staat de omwentelingsas loodrecht op het schijfje, - vandaar. Indien u de moeite neemt eens een etmaal op noord- of zuidpool door te brengen, dan zult u het bevestigd zien: de hoogte h is constant.

Dit geldt bij benadering. Niet helemaal constant is h , en dit komt doordat de aarde een baan om de zon beschrijft – telkenjare eenmaal rond. Hierdoor staat als het zomer is op de noordpool de zon 's morgens iets hoger boven de horizon dan 's avonds (weliswaar wordt

het daar ter plekke in de zomer 's nachts niet donker), en de daarop volgende morgen staat de zon andermaal iets lager boven de horizon, enzovoort. Dit gaat zo maar door. Op de dag waarop de herfst begint is de hoogtehoek tenslotte nul geworden. Dan is ook op de zuidpool de hoogtehoek nul, maar dáár begint dan net de lénte; ik heb het hier nu over de zogenaamde astronomische lente en herfst, niet over de meteorologische.

Opm.7

Het was hoe dan ook verdomd duidelijk dat Bennie eindelijk, éindelijk eens, een aanvang maken moest met werkelijk Nadenken over de Dingen, wilde hij zijn Verlangen omzetten in Helder Weten.

22-mei-2000

87. Vrouwen(Eureka!)

Nihil

Leegheid is de bron van alle laagheid.

Voor niets gaat de zon op

We kunnen alles
presteren NIETS.

Bureaucratie

En eeuwig ritselt
de papershit.

Schuld en boete

Schuldgevoelens zijn een oversprongreactie.

Hoe groter geest...

Hoe genialer hoe genitaler.

Van de wal

letjes in de
goot geraken.

Comfort

Echt comfortabel
is de dood alleen.

Vangst

Hoge omes vangen

veel winst.

Waarom de extreem progressieven niet gelukkig zijn

Hun rationele manier van denken brengt met zich mee dat zij niet in staat zijn te komen tot die ogenblikken van opperste vervulling en extase die alles goed maken, dat zijn die intense en alles omvattende vreugdegevoelens die de ziel verheffen en reinigen.

Dáárom is het, omdat deze momenten van Godzalige vreugde nooit hun deel kunnen zijn, daarom is het dat zij arrogant zijn en daarom is het dat zij de wereld naar de ondergang zullen voeren als ze de macht in handen krijgen.

Hetzelfde geldt voor de extreem rechtse mensen. Het geldt trouwens voor alle mensen die hun leven ondergeschikt gemaakt hebben aan een denkschema, aan een mechanistische visie. Het geldt niet voor mensen die dit niet doen, en het omgekeerde geldt voor degenen die in hun leven het ideaal van de naastenliefde doorgrond hebben en tevens gestalte aan dit idee weten te geven – dezulken zullen de wereld naar de opgang voeren.

Rijk

U hoeft niet van het leven te genieten om rijk te zijn.

Quadrafonie?

Ach, weet je,
ik ben al niet
zo'n stereotype.

Home

Zoals het thuis stinkt
Stinkt het nergens.

Wijs

zijn de dieren,
want zoals zij het doen,
kunnen ze uit hun bek
stinken zoveel ze maar
willen zonder dat een
hond er last van heeft.

Sweet home

Zoals je thuis stikt
stik je nergens.

Het huwelijk

Bij mekaar in een zakkie –
anders nog iets?
(gehoord in een broodjeswinkel)

Een man

moet maar roeien met de
schoonmoeder die ie heeft.

De student-revolutionair

Hij doet nieuw en zó opvallend
Dat niemand ziet: hij is een rund.

Discriminatie

Aangezien jij anders bent dan ik
Ben jij niet goed snik.

De seksuele revolutie

Vrijheid, vrijen, loederschap.

De seksualiteit

De seksualiteit is de tol die het leven betaalt
aan de biochemie.

De goede katholiek

Horen, zien en zwijgen
En veel kinders krijgen.

87. vrouwen(eureka!)

Het politieke "denken"

Kijk niet verder dan je neus:

Hou je aan de starre leus.

Het religieuze "voelen"

Idem als boven.

De waarheid

Al is de waarheid nog zo snel

De *Prawda* achterhaalt haar wel.

De andere kant

Geen potje of er past

wel een ander potje op.

Bis

Kutje

bij kutje leggen.

De homo

U vindt mij onkies

maar ik vind ú net zo vies.

Waar

een bil is

is een weg.

De pijnlijke gedachte

Mijn gevoel heb ik reeds lang gesust;

Waarom verstoort u toch mijn rust?

De andere opvatting

Niet horen, niet zien, wel tegenspreken.

87. vrouwen(eureka!)

Het witte ras

Krachtig, onwaarachtig, en verkrachtend.

Het zwarte ras

Het blanke hart was hun gard
maar zijn zij zelf niet even hard?

Chinezen

O wat zijn er veel;
En allemaal zo geel!

Mensen

zijn wezens die fenomenaal goed weten wat
de ánderen fout doen en beter moeten
doen, en allemaal zijn ze met zichzelf heel tevreden.

De mens

Het zich vergissende wezen;
Het
ondankbare wezen;
Het
trouweloze wezen.

De mens

Het onzelfstandige wezen.

Hoe

meer persona
hoe minder
persoonlijkheid.

Discriminatie

Wij kunnen het niet laten, wij moeten het afwijkende
afwijzen. Want wij hebben borden voor onze koppen,
en we zijn laf en lui.

Het zijn de Papoea's

“Het zijn de Papoea's die op hun schouders het kruis naar Golgotha moeten dragen. De belofte die Nederland ons deed was als de kus die Judas aan Jezus gaf.”

Jan Bonay

Wist u dat

- = rassendiscriminatie is dat het ene ras het andere koeioneert?
- = rassendiscriminatie rassendiscriminatie is ook als niemand nog op het idee gekomen is het zo te noemen?
- = er een land is waar een negride ras door een mongoloïde ras beledigd wordt, en vernederd, en bij tijd en wijle afgrijselijk gemarteld, en uitgeplunderd, gekoeioneerd, en vermoord?
- = dit land Irian Jaya heet?
- = geen hond er zich druk over maakt?
- = het feit dat Nederland zich tegenover Indonesië misdragen heeft
 - Indonesië nog niet het recht geeft rassendiscriminatie te praktiseren?
- = de Nederlanders zich
 - jegens de Indonesiërs misdadig gedragen hebben door wat zij gedaan hebben?
 - jegens de Papoea's misdadig gedragen hebben door wat zij verzuimd hebben te doen?
- = we anders op de een of andere manier toch nog steeds dat motto hebben, Nota Bene?:

JE MAINTIENDRAI!!

????

Wir haben es nicht gewusst

We hebben geen geweten.

Hebben

“Zij die bezitten sluiten een verbond om zich te verdedigen tegen hen die niet bezitten.”

Einstein

87. vrouwen(eureka!)

Een mens

“Voor zover met mij mogelijk is, zal ik alleen in een land verblijven waar alle burgers politieke vrijheid, verdraagzaamheid, en gelijkheid voor de wet genieten. Onder politieke vrijheid verstaat men de vrijheid om zijn politieke overtuiging mondeling en schriftelijk te kunnen uitdrukken, onder verdraagzaamheid: respect voor elke overtuiging bij een mens.”

Einstein

Wie rookt is niet gezien

White lungs only.

Kuil

Wie een kuil
graaft voor
een ander
wordt zelf
moe.

De mens

Geboren om te leven,
wil hij altijd streven.
Tot hij hulpeloos moet sneven.

Optimisme

Fluitend
Dalen wij af
In 't koele graf.

Vitam

Het leven is de vlucht van de dood.

Schoonheid

Waarom zijn schelpen
Mooier dan doodshoofden.

De jaren

De ouderdom komt met de jaren.

Woestijnijd

Zuinigheid met vlijt
maakt mensen tot kamelen.

Dankbaarheid

God moge het u lonen,
Want wij doen het niet.

De 3 K's

de leugen,
de list, en
de lust.

De hoer

De benen zo
wijd de wereld strekt.

Homo Niemiens

VD: Venereal Disease
VD: Virgin's Delight
VD: Val Dood
VD: Vroom & Dreesman

Het trieste van het communistische bewegen

En triest is het, te
moeten constateren dat de
diepe denkers van de
zogenaamde Linkse Beweging
over het algemeen even weinig
genuanceerd denken
en evenzeer behept met
vooroordelen zijn
als Tanja's moeder het is.
Weliswaar kijken ze 'n andere
kant op

maar hun blik is precies even
star.

Kwaliteitsbewustzijn

Rationaliteit is voor het denken
Wat het geraamte is voor het lichaam;
Rationeel denken geeft jou ruggegraat,
Je kunt zonder geraamte niet rechtop gaan,
Maar móói is die bottige structuur nou niet bepaald!
En als je gedachten uitsluitend rationeel zijn ben je geen
levend mens.

Een skelet is dor en dood.
Het lichaam in zijn geheel is mooi,
En het functioneert het best als
ALLE onderdelen ervan *harmonieus*
Samenwerken.
Zo geldt ook dat je alleen dan
Echt een mens bent
Als je ál je functies
Naar waarde weet te schatten
En als je ze allemaal
Een rol geeft in je belevingsprocessen.

Intussen is het rationele denken echt
een bruikbaar stuk gereedschap,
mits je zulks denken NOOIT de *leiding* geeft doch
juist ondergeschikt maakt aan,
benut *ten behoeve van*
zaken als

- plezier maken
- levensblij leven,
- vrolijk zijn, lachen
- harmonieus zijn
- Liefde praktiseren.

Filosoferen

=

nadenkend denken.

Lekker!

Filosoferen is intuïtief, radend, voelend en (als 't lukt) toch ook logisch
nadenken
en je weet nooit of de regenboog daar echt staat dan wel niets anders

is dan gezichtsbedrog;
heeft een dergelijke activiteit wel zin?
Hoe dan ook, een computer kan het lekker niet!

Een algoritme

Is een aforisme
met gedefinieerde pragmatiek.

De taal

Het taalcentrum in onze hersens is slechts een zintuig,
en dit is letterlijk zo. Wat de ogen voor het zien zijn, en de oren voor
het horen
is het taalcentrum voor het bewustzijn. Zonder taalcentrum konden
we onze gedachten niet zien, zoals we zonder ogen de dingen der
wereld niet zien konden.

Nog enige opmerkingen:

neem het woord “trein”. Als ik het over een trein heb (al of niet met
Bennie erin – doet er even niet toe), weet u wat ik bedoel. Maar wekt
het woord trein in u concreet het beeld van een trein op? Welnee, het
woord trein is zélf het in u samengebalde kennen. Het typisch eigene
van zoiets als een trein omvat veel te veel om via het taalcentrum te
kunnen kennen. Er zijn al zo zoveel verschillende treinen: blauwe,
gele, lange, korte, rijdende, stilstaande, lege, volle, gekaapte, enz.
Daarom vereenvoudigen we de zaak en zeggen: “trein” zonder aan
definitie of nadere omschrijving behoefte te hebben, noch aan enig
concreet beeld. Het woord trein is dan voor ons de trein, en meer
kennis verlangen we niet. Met behulp van de taal vereenvoudigen wij
de anders onmanipuleerbare begrippen tot woorden die wij
manipuleren kunnen, en die de atomen van onze plaatjes zijn. Zonder
woorden kunnen we onze gedachten niet zien. En de analogie met
zintuigen gaat vèrgaand op. Via de ogen wordt ons niet het voorwerp
zelf toegevoegd maar een lichtbeeld dat het voorwerp aanduidt; en
door middel van het taalcentrum worden ons niet de gedachten zelf
verstrekkt maar een verwoording ervan – dat is een afbeelding in
woorden van de desbetreffende gedachte als zodanig. De lichtbeelden
in het gezichtscentrum doen hetzelfde als de woorden in het
taalcentrum.

Aardig is, dat woorden ook abstractheden vatten. Slechts via de taal
kunnen we bijvoorbeeld het begrip, aangegeven door het woord
“goedheid” zien. Hierbij is iedere definitie van “goedheid” geheel
overbodig en ook wel onmogelijk. En toch menen we te weten wat het
begrip, gedekt door het woord “goedheid”, inhoudt zoals we ook het
begrip “slechtheid” kennen. We zijn met de woorden vertrouwd. De

woorden zijn ons eigen. Alle begrippen zien we met het zintuig taalcentrum. Waarschijnlijk zijn er in ons bewustzijn ook begrippen aanwezig die we (nog) niet kunnen zien omdat we er geen woorden voor hebben. Daardoor komt het dat een deel van ons denken zich onopgemerkt voltrekt. Alle menselijk denken is werken met deels bewuste, deels onbewuste symbolen (een woord is ook een symbool), al of niet gezien door middel van het zintuig taalcentrum. Laten we één ding goed beseffen: omdat alles door ons slechts symbolisch gekend wordt kennen we van de werkelijkheid hoegenaamd niets. Trouwens, het woord werkelijkheid is ook maar een symbool. Waarvan? Geen idee. Wat is de werkelijkheid? De werkelijkheid, dat is de waarheid, datgene wat echt zo is in de realiteit, denkt u misschien. Mooi; maar wat zijn “waarheid” en “datgene wat echt zo is in de realiteit” meer dan woorden? Toch heeft u het gevoel te weten wat “werkelijkheid” inhoudt; oja, maar dat gevoel is niets anders dan een gevoel van vertrouwd zijn met het desbetreffende woord – een soort van zelfhypnose is het wellicht, te denken dat je zien kunt buiten de woorden om. Een conclusie is nu dat discussies over de vraag of “God” “bestaat” irrelevant zijn omdat (1) we niet weten wat “bestaan” betekent, (2) “God” een woord is als alle andere. Dit woord kennen we zoals we het woord “wereld” kennen. Basta.

Cavatina

Cavatina is als helder taai glas.
En door haar heen zie je Bennie, de jongen waar zij om geeft;
En zij is sterk;
maar als je het glas ingooit
zal ze jou breken.

Seks

Moet de uitdrukking zijn van levensvreugde
Niet de vrucht van op doffe genietingen gerichte berekeningen.

Verliefdheid

Is psychotische overcompensatie
van de angst een misbaksel te zijn
of
neurotische geilheid
of
een razende hormonenstorm
of
een wanhopige herinnering aan je Duaal-partner

87. vrouwen(eureka!)

of
een stuk ongeluk
of
een bewijs dat je onervaren bent
of
hysterische dweepzucht
of
bullshit
of
iets anders
Zegt u 't maar, ik weet het echt niet.

Seks
Is om van te genieten.

I can't get no satisfaction
Dat komt,
jongen,
doordat tenslotte
de Liefde met een grote L
bevredigender is dan
de liefde met een grote lul.

Liefde
Liefde echter,
heeft intussen,
ik zeg 't maar eens heel expliciet,
niets te maken met
braafheid.
Je hoeft al evenmin op te houden
met eten,
als met profiteren
van de geneugten die de
grote lul biedt,
om tevens Liefde met een grote L te kunnen praktiseren.

Zoek
Die niet vraagt
Die niet vindt.

Val

Wie schaatst
moet de
val verwachten.

Eureka!

U leest nu het verhaal
Van een olifantenstier.
Het was een lief, maar dol en losgeslagen beest!
Want ja (en wat nu volgt is heel banaal),
Hij was verliefd, het arme dier;
En heet van zinnen, gek van geest
Wilde hij ay reuze graag naar bed
Met zijn beminde:
Een leuk en lieflijk vlindertje!

“Maar dan word ik helemaal tot moes geplet!
Dat kan ik niet plezierig vinden!”,
Zei zij hem. “Maar dat hindert je
Toch zeker niet! Want ik hou toch van je.
En mijn hele leven heb ik Nota Bene voor je veil.
Weet je wat! Ik ga wel op dieet!”
“Ach, wat moet ik met die fraaie franje.
M’n jongen, hierin zie ik heus geen heil:
Hoe weinig je ook eet,
Je blijft voor mij toch altijd veel te zwaar,
Want zo zitten wij nu eenmaal in elkaar!”

En weg vloog zij.
En neer viel hij.

Arme domme fant, jij met je somber-lange snuit
Je blies je je eigen sprookje uit!

Olifanten denken niet heel snel.
Doch lang en degelijk – dát wel...
En na maandenlang tand- en hoofdgeknarst
Te hebben, sprong hij eensklaps op, riep: “Barst!
Eureka! Weet je wat!
Ik maak een reisje
Ga op pad,
En zoek een *olifantenmeisje!*”.

87. vrouwen(eureka!)

Deceptie

in the octopus's garden:

Konstructie

Uitermate

Teleurstellend.

Doar

vuilt het haart, wat tonge sprekt

met richt' en slichte toal:

“Hai is zo lui as dik stront in 'n trechter!”

“Die roekt zo fris as 'n houd met 'n zwoiterige raand!”

“Hai stoart as dreeuwars op 't oindepiek”

“Geld schiet aaltied op bult'n”

“Dat glanst as 'n hoanekeutel in moaneschien”

“Dat stinkt as 'n ôl wief onder d'aarms”

“Die jeuk'n hom de koez'n ook noit lang meer...”

“Ons Trine het ook aaltied wat:

jeukt heur de neus noit

dan jeukt heur 't gat!”

10-sep-2009

88. Het proces (vraag zeven)

[vf]

Dr. A.Vogelbekdier en Popipipo stapten binnen. Niemand zei iets. Toen zei Bennie:

“Ik denk dat het antwoord is: Als je op getalsmatig hetzelfde tijdstip meet, volgens de tijdrekening die respectievelijk in O’ en in O gelden, is de afstand weldegelijk dezelfde”.

Dr. A.Vogelbekdier zei, en hij grijnsde bizar en uiterst kwaadaardig:

“Nu komt vraag zeven. Hallo hallo wie stinkt daar zo?”.

Er schiet me een gesprekje te binnen dat Popipipo en Bennie eens hadden. Hier volgt het.

Popipipo: Elke Kwark weet dankzij zijn initiatie dat hij kind is van het heelal van Rex Dildo en dus eeuwig zal leven. Soerabajamensen echter, zullen blèrend als kinderen sterven.

Bennie: Ik zie Hemingway als een voorbeeld van een echte man.

P: Hemingway kon alleen leven als hij het gevoel had, aan alle eisen die het heelal stelt te kunnen voldoen. Dat is niet hetzelfde. Je moet er Jung eens op nalezen. Hemingway is gestorven als een blèrend kind. Wil je weten wie een echte man was?

B: Jawel, dat wil ik wel weten.

P: Vic de Bruijn!

B: Vic de Bruijn?

“Kontolulle”, zei Popipipo nors. Toen glimlachte hij. Hij lichtte toe:

“Die had nog eens een mooie penis!”.

Het is overigens waar, de meeste Kwarken zijn totaal niet bang voor de dood. O, je had er bij moeten zijn toen Epaminondas overleed. Zo’n ontspannen sfeer van kalm vertrouwen als er van hem uitging! Niets was er bij hem te bespeuren van enig protest, of van angst voor het sterven. Want hij *wist* dat hij ook na zijn dood zou voortleven zonder

dat daar ooit een einde aan zou komen.

Een nadere toelichting geven bij de rakettenopgave lijkt me leuk en kan verhelderend zijn. We denken ons een X-as doorheen de raketten R_1 en R_2 . We noemen het tijdstip waarop in R_1 gemeten wordt dat de onderlinge afstand 10 meter is, t^{R_1} . En de gemeten waarde van 10 m duiden we in termen van de X-as aan met x^{R_1} .

Welaan, de gangbare conventie aanhoudend dat er geldt $t^{R_1_0}=t^{R_2_0}=0$, waarmee ik bedoel dat op het moment waarop R_1 en R_2 elkaar passeren geldt dat in beide raketten geldt $t=0$, valt het tijdstip waarop in R_1 gemeten wordt dat de onderlinge afstand 10 m is, als volgt te berekenen:

$$t^{R_1} = -10/(0,6c) = -50/(3c).$$

(Hierbij is gewoon de formule tijd = afstand / snelheid toegepast).

$x^{R_1} = 10$ m is de onderlinge afstand tussen de raketten zoals deze vanuit R_1 gemeten is – hoe groot is deze afstand nu als hij vanuit R_2 gemeten wordt, met andere woorden, waar bevindt R_1 zich, gezien vanuit R_2 , als in R_1 vastgesteld is dat de onderlinge afstand 10 m is? We berekenen het met de desbetreffende Lorentztransformatieformule, welke luidt:

$x' = [x - vt] / \sqrt{(1-v^2/c^2)}$ ²¹⁹; in deze formule moet v positief gerekend worden als het met ' aangeduide coördinatenstelsel zich ten opzichte van het andere (het "stilstaande") coördinatenstelsel naar rechts beweegt, of beter gezegd voortgaat in de richting van de positieve X-as, en negatief als stelsel ' zich in de richting van de negatieve X-as beweegt.

Opmerking: doordat de onderlinge snelheid v van de raketten $0,6c$ is, doet zich het handige feitje voor dat in de Lorentztransformatieformules de noemer $\sqrt{(1-v^2/c^2)}$ gelijk aan $0,8$ is – hiervan maken we hieronder bij het uitwerken van de formules gebruik. Nog een opmerking: we gebruiken in onderstaande formules * als symbooltje om de vermenigvuldiging mee aan te duiden.

Nu gaan we berekenen hoe groot volgens R_2 de onderlinge afstand tussen de raketten is. In het referentiestelsel van R_1 bevindt R_1 zich in de Oorsprong (oftewel: $x^{R_1}=0$) en het tijdstip in R_1 waarop de meting gedaan is is, zoals wij zojuist vaststelden

$$t^{R_1} = -50/(3c). \text{ De berekening wordt derhalve:}$$

$$x^{R_2} = \{0 - (-0,6c) * -50/(3c)\} / 0,8 = -12,5.$$

Volgens R_2 is de onderlinge afstand $12,5$ m; maar volgens R_1 is de

²¹⁹ Deze formule komt hier nu ineens zo'n beetje uit de lucht vallen – maar het is zoals het is. En voor het omrekenen van tijdstippen geldt $t' = [t - vx/c^2] / \sqrt{(1-v^2/c^2)}$ en deze formule wordt, zoals u merken zult, verderop in dit verhaal net zo goed ingezet.

onderlinge afstand 10 m – wat een *ontzettend* rare bevinding !!
Dit lijkt een asymmetrie die onmogelijk waar kan zijn, als je er over nadenkt.

Hoe kan vanuit R_1 gezien, de onderlinge afstand gelijk aan 10 m zijn, en tegelijkertijd de onderlinge afstand vanuit R_2 gezien 12,5 m??? Ik weet wel dat het er bij de relativiteitstheorie helemaal om draait dat afstanden en tijden gemeten in het ene coördinatenstelsel af kunnen wijken van afstanden en tijden die in een ander coördinatenstelsel gelden, maar er is hier sprake van een asymmetrie tussen de twee coördinatenstelsel die volkomen onlogisch lijkt?

En dan dringt het na enig panisch gepeins tot je door, dat in R_2 het tijdstip waarop vastgesteld is dat de onderlinge afstand 12,5 m bedraagt, een *ander* tijdstip moet zijn dan het tijdstip waarop in R_1 de onderlinge afstand bepaald is. En je ziet in dat er een fout zit in het zoëven geëpibreerde zinnetje: “Hoe kan vanuit R_1 gezien, de onderlinge afstand gelijk aan 10 m zijn, en tegelijkertijd de onderlinge afstand vanuit R_2 gezien 12,5 m???” – in dit zinnetje is het gebruik van het woord *tegelijkertijd* fout! Het is immers juist een essentieel kenmerk van Mevrouw Natura dat je niet in termen van een absolute gelijktijdigheid denken kunt over gebeurtenissen die waargenomen worden vanuit verschillende coördinatenstelsels. En dan, na nog meer gepeins, komt het vermoeden in ons op dat de oplossing van het raadsel zou kunnen zijn: doe vanuit R_2 de meting van de onderlinge afstand op tijdstip $-50/(3c)$ in R_2 , - dan meet je namelijk “getalsmatig” op hetzelfde tijdstip als het tijdstip waarop in R_1 de meting plaatsgevonden heeft – en als onze gedachtengang klopt zou er dan wél 10 m uit moeten komen!?

Om ons inzicht aan te scherpen berekenen we eerst eens welk tijdstip in R_2 correspondeert met in R_1 het tijdstip $t^{R_1} = -50/(3c)$ waarop vanuit R_1 vastgesteld is dat de onderlinge afstand tussen de raketten 10 m is. De formule die we nodig hebben luidt:

$t' = [t - vx/c^2] / \sqrt{(1-v^2/c^2)}$ ²²⁰. Dit levert op:

$$t^{R_2} = \{-50/(3c) + 0,6c \cdot 10/c^2\} / 0,8 = -40/(3c) \text{ ²²¹}.$$

En we berekenen de hierbij geldende x-waarde in het coördinatenstelsel van R_2 :

$$x^{R_2} = \{10 + 0,6c \cdot -50/(3c)\} / 0,8 = 0. \text{ Hier komt nul uit – en dit klopt, want } R_2 \text{ bevindt zich uiteraard in de Oorsprong van zijn eigen referentiestelsel – en de meting die we vanuit } R_1 \text{ gedaan hadden, was}$$

²²⁰ Conform de formule voor het omrekenen van tijdstippen gegeven in voetnoot 219 op blz. 820.

²²¹ Voor de snelheid van raket R_1 wordt $-0,6c$ ingevuld omdat R_1 zich beweegt in de richting van de negatieve X-as. {Denk er even over na hoe wij, stilzweigend alsmede impliciet, de X-as gedrapeerd hebben?}

88. het proces (vraag zeven)

nou juist een meting om vast te stellen waar R_2 zich bevond (we doen net of de lengtes van de raketten 0 zijn want dat is wel zo gemakkelijk en doet niets af van waar het bij de redeneersom die we aan het maken zijn om gaat).

Even samenvatten wat we nu verkregen hebben:

$x^{R_1} = 10$	$x^{R_2} = 0$
$t^{R_1} = -50/(3c)$	$t^{R_2} = -40/(3c)$

Als je naar dit resultaat kijkt zie je overduidelijk dat het woordje “tegelijkertijd” zoals eerder hierboven gebruikt werd, inderdaad onjuist was. En als je de zaak vanuit andere raketten met andere snelheden ten opzichte van R_1 en R_2 zou bekijken, zouden er weer heel andere waarden voor de tijd en de x-waarde gelden. Al de verschillende tijdstippen en afstandwaardes die je zo verkrijgen kunt, horen op zich wel bij elkaar – ze beschrijven allemaal de plaats en de tijd van dezelfde “gebeurtenis” – het is als bij een onregelmatig gevormd voorwerp: afhankelijk van hoe je er naar kijkt, ziet het er anders uit (een piramide ziet er van onderaf beschouwd uit als een vierkant) – maar het woordje *tegelijkertijd* zoals ik dit hierboven in eerste instantie gebruikt had is geenszins van toepassing.

Voor ik verder ga, zou ik, als een check op juistheid van redeneren en rekenen, willen uitrekenen hoe laat R_1 aan R_2 voorbijraast volgens de tijdrekening die in R_2 geldt. Dit moet zijn op tijdstip $t^{R_2} = 0$; - maar lukt het me dit tijdstip uit de berekening te verkrijgen? En ik zal deze berekening doen met behulp van de simpele formule “tijd = afgelegde weg gedeeld door snelheid”, waarin “afgelegde weg” gelijk is aan 12,5 m, dat is de onderlinge afstand tussen R_2 en R_1 zoals deze vanuit R_2 gemeten is. Ik zal dus uitgaan van de situatie waarin de onderlinge afstand tussen R_1 en R_2 gezien vanuit R_2 12,5 m bedraagt, zoals wij boven vonden, en dan nagaan hoe laat het in R_2 is als R_1 langs R_2 zoeft – dit behoort namelijk te zijn op tijdstip 0; en voor de berekening hiervan maken we gebruik van het simpele feit dat geldt: (verstreken tijd) = (afgelegde weg) / (afstand). Om deze berekening te kunnen uitvoeren moet ik weten hoe laat het in R_2 is op het moment waarop vanuit R_2 gezien de onderlinge afstand tussen de raketten 12,5 m bedraagt, en om dit te weten te komen moet ik de desbetreffende Lorentztransformatie toepassen.

Als R_1 zich vanuit R_2 gezien op 12,5 m van R_2 bevindt, bevindt R_1 zich natuurlijk gewoon in de Oorsprong van zijn referentiestelsel, met andere woorden $x^{R_1} = 0$.

88. het proces (vraag zeven)

We hebben dus: ²²²

$x^{R_1_2} = 0$	$x^{R_2_2} = -12,5$
$t^{R_1_2} = -50/(3c)$	$t^{R_2_2} = \dots\dots$

{ $x^{R_1_1}=10$ (zie vorige tabel) is de afstand waarop R_2 zich bevindt gezien vanuit raket R_1 , en $x^{R_1_2}=0$ (zie de laatste tabel) is de plek alwaar R_1 zelf zich ophoudt gezien vanuit raket R_1 ; en in het referentiestelsel van Raket 1 is het alsdan geldende tijdstip:

$t^{R_1_1}=t^{R_1_2} = -50/(3c)$. Maar de lezers die zich wat onrustig voelen nu hebben mijn sympathie.}

En $t^{R_2_2}$ berekenen we als volgt:

$t^{R_2_2} = \{-50/(3c) + 0,6c*0/c^2\} / 0,8 = -125/(6c)$. Dus we hebben:

$x^{R_1_2} = 0$	$x^{R_2_2} = -12,5$
$t^{R_1_2} = -50/(3c)$	$t^{R_2_2} = -125/(6c)$

Welaan dan, als nu volgens de formule “tijd = afgelegde weg gedeeld door snelheid” de 12,5m wordt afgelegd in een tijd durende $125/(6c)$, dan is de zaak in orde, d.w.z. dan is het tijdstip waarop R_1 bij R_2 aankomt gelijk aan $t = 0$. We rekenen het uit:
 tijd = $12,5 / (0,6c) = 125/(6c)$; - hoera! het klopt, inderdaad gaat R_1 aan R_2 voorbij op tijdstip $t^{R_2_3}=0=t^{R_2_0}$.

Nu de Finale: klopt ons vermoeden, dat indien wij op tijdstip $t^{R_2_4} = -50/(3c)$ vanuit R_2 meten waar R_1 is, dat dan de gemeten onderlinge afstand tussen de raketten inderdaad 10 m is?...

Op tijdstip $t^{R_2_2} = -125/(6c)$ bevindt R_1 zich vanuit R_2 gezien op een afstand van 12,5 m van R_2 .

R_1 beweegt met een snelheid van $0,6c$ naar R_2 toe.

In het tijdvak van $-125/(6c)$ tot $-50/(3c)$ legt R_1 t.o.v. R_2 een afstand af van:

$$0,6c * \{-50/(3c) - -125/(6c)\} = 0,6c * \{-100/(6c) - -125/(6c)\} \\ = 0,6c * 25/(6c) = 2,5 \text{ m.}$$

En omdat raket R_1 op tijdstip $-125/(6c)$, 12,5 m van R_2 verwijderd was, bevindt hij zich op tijdstip $-50/(3c)$ in een punt $12,5 - 2,5 = 10$ m

²²² Het is goed, acht te slaan op het opmerkelijke feit dat in het vorige kader-overzicht ter linkerzijde bij tijdstip $t^{R_1}=-50/(3c)$ een $X^{R_1}=10$ hoorde en nu hebben we bij hetzelfde tijdstip $X^{R_1}=0$; tja - hoe kan dit?

88. het proces (vraag zeven)

van R_2 vandaan. Het klopt! We hebben dit begrepen! Hoera! Leuk!

O wat is Mevrouw Natura toch een leuk mens!

25-mei-2001

89. Scherven(familietafereeltjes)

[tm]

Bennie vindt op zijn bed in zijn kamer een briefje dat door zijn moeder geschreven is. Bovenaan staat:

Lieve Ben

Waar is toch die geribbelde grijze trui gebleven?

Hier is een streep doorheen getrokken. Eronder staat:

Lieve Ben

Je hoeft echt niet zelf je kamer te doen. Als je 's morgens wat meer tijd hebt, benut dat dan liever door een beetje langer beneden te zitten. Het is vooral het geringe contact dat ik zo zeer ontberen moet, dat mij het meeste dwars zit. Ook al valt er niets bijzonders te bepraten, als je eens wat verloren tijd over hebt, "be my companion"

Marja heeft zich naar behoren opgemaakt maar de ouderdom zie je toch. Haar gezicht draagt reeds lang de sporen van *echte* ouderdom. Ze komt de huiskamer in en ziet Bennie. Bennie heeft werk gevonden bij de Knoeikrampenfabrieken. Bennie is verloofd. Op dit moment zit hij te leren. Hij volgt namelijk een cursus statistiek. Mocht hij daar t.z.t. voor slagen dan zal hij zich vanaf dat moment "Statistisch Assistent VVS" mogen noemen. Over enige maanden trouwt hij met Tanja. Bennie is eindelijk op de goede weg! Wat je niet zeggen zou als je hem zo zag zitten, is dat hij dag en nacht verward is in een Strijd om van zijn verslaving aan gluren/exhibitioneren af te komen. Marja zegt:

"Snap je dat nou, ik ben niets aangekomen, en toch ben ik in mijn middel veel dikker geworden. Ik kan niet eens meer mijn centuur aan". Haar stem is als het ogenblik waarop de mooiste vaas in scherven valt. Haar ogen staan gedwongen. Daar straalt niet aanvaarde ellende uit. Haar haar is kastanjebruin geverfd, ter wille van Jantje. Het maakt Jantje bang dat zijn moeder grijs is. Bennie zegt:

"Ja". Zijn moeder zegt na een kort zwijgen:

"Dat komt doordat ik krimp. Daardoor zet ik uit". Bennie zegt niets. Het is zaterdagmorgen.

Op een zondagavond zaten ze in de huiskamer. Zijn vader zat voor de televisie (uiteraard). Er was een melodramatische geschiedenis te zien, en op de televisie vroeg iemand iemand om hulp en voegde aan zijn hulpbede de opmerking toe, dat hij het niet meer aankon.

Zijn vader stond op om de schemerlampjes aan te doen, want het begon reeds te schemeren. Hij liep door de kamer en stak de wijsvinger van zijn linkerhand omhoog, waarbij hij zijn hand zo draaide dat de handrug van hem afgekeerd kwam. Bij dit bezwerende gebaar sprak hij de woorden uit:

“Als je het alleen niet meer aankunt, dan is er de balk en het touw”. Niemand der aanwezige TV-kijkers reageerde. Bennie heeft het gehoord en gezien.

Bennie, alleen op zijn kamer, vervuld van wanhoop, schreef een tekst bedoeld om opgenomen te worden in zijn boek. Dit schreef hij:

Het geval

Nog één sentimentele gevoelsuiting en dan basta, maar dit moet u toch nog even weten. U moet het weten, hoe het is als men “langzaam” is, dat wil zeggen wanneer men lang kind blijft.

Om te beginnen is daar dan op een dag dat witte, klinische dokterspapiertje met de vermelding dat “Bennie in zijn lichamelijke ontwikkeling in ernstige mate achter loopt”. Wanneer iemand zoiets over zichzelf leest op een moment dat die iemand inderdaad nog maar klein en onsterk is, dan richt dat een kwaad aan dat alleen de betrokkene zelf kan peilen. Hij is vernederd en verdrietig en zit vol boos verzet en schaamtegevoel. En hij merkt het. Ja, al de andere jongetjes hebben allang overal van die zwarte haartjes en hijzelf: niets. Zij hebben een zware flinke stem maar hij blijft alsmaar zo hoog praten. Het ergste is, dat ze het in de gaten hebben, en hem ermee pesten. Zelfs de meisjes pesten hem, ze lopen hem achterna en ze roepen langgerekt joelend: “Bennie is achter, Bennie is achter”. En ze roepen: “Kom dan, Bennie, dan mag je het met mij doen, ik ben hitsig”.

Hij wordt er mensenschuw van. En dan, vele jaren later, na het zo langzame ontwaken – dan is het te laat, verdomme! En alles wat goed is heeft tijd nodig, dus: zijn zijn verlangens zo sterk geworden, zo sterk, en zo krachtig en machtig en eerlijk. Maar het is te laat, zijn kansen zijn voorbij, alle lieve meisjes hebben verkering, en hij zit gevangen in zijn kooi, hij rammelt als een dolleman aan de spijlen, slaat zijn handen kapot, schreeuwt en wordt half gek... maar niets helpt, de kooi is onvermurwbaar. En dan gaat hij op het laatst denken dat het allemaal een bedoeling heeft en dat hij zich neer moet leggen bij de Overmacht. Die arme jongen! Hij denkt dat hij zich niet mag beklagen over de onrechtvaardigheid van zijn geval. Moge God hem genade schenken.

Brief van Tante Rie ²²³:

Oegstgeest, 27 Nov 1974

Lieve Marja, Jan, Bennie en Jantje.

Ben je reeds bekomen van de drukte van de verloving van Bennie, Marja?

Hierbij de f25 voor Bennie

hopelijk kunnen Bennie en zijn liefste er iets voor Kopen.

Ik was vandaag in Haarlem bij tante Geertje²²⁴ maar daar is het niet zo best. Maandag l.l. is haar beste been gesprongen ze waren zeer dik en kon ze haar knieën niet meer buigen. Ze heeft nu een gat in haar been van 10 cm in het rond, nu mag ze niet meer lopen, dat ging tog niet meer alleen met de hulp van een vierpoot. En ze heeft ontzettende pijn. Ze is nu 84 jaar, maar zo heeft het leven voor haar niets meer. Hier gaat het alles zijn oude gang. Ik heb nog veel werk te doen en de dagen vliegen voorbij.

Gaat het met Ada ook goed.

Lenies²²⁵ jongste is getrouwd, was een mooi en lief bruidje, met 2 bruidskindertjes heel lief.

Lieve allemaal ik wens jullie allen zeer goede feestdagen. Nog leuk en gezellig in een opgroeiend gezin.

*Ontvangd jullie allen mijn hartelijke groeten en veel liefs
van tante Rie*

²²³ Tante Rie is een zus van Marja's vader, die trouwens ongeveer vijf jaar geleden overleden is.

²²⁴ Ook Geertje is een zus van Marja's overleden vader.

²²⁵ Lenie: nog een zus.

26-dec-2000

90. Bennie vindt het geluk

[vf]

Jammer, maar eerst moet een korte situatietekening gemaakt worden. Daarna pas kunnen we aan het vallen van de vesting toekomen. Hier volgt de situatietekening: een moeder, een zoon, een huis. Het is elf uur 's avonds. De zoon is net weerom gekomen nadat hij zijn verloofde naar haar huis gebracht heeft. Ja inderdaad, de zoon is verloofd. Zijn verloofde en hij zullen binnenkort trouwen. Binnenkort: dat is in dit geval in een tijdsbestek van bijna een maand. De moeder is niet tegen de situatie opgewassen. Het is haar een kwelling, de zoon te moeten afstaan. Deze avond nog is zij het huis uitgevlucht, is ze met de hond gaan wandelen, wel twee uur lang, omdat de verloofde zich gewijd had aan het inpakken van allerlei eigendommen van de zoon. Zo graag had de moeder, voor de laatste keer, nog éénmaal vol liefde en zorg de dingen die bij haar zoon hoorden willen aanraken. Maar het heeft niet zo mogen zijn. De verloofde heeft alles ingepakt, in een koffer, en klaargezet voor de tocht die zij en haar aanstaande morgen ondernemen zullen. Morgen zullen ze met de Zündapp, koffer achterop, een urenlange tocht ondernemen om de koffer en de goeie ouwe onverwoestbare brommer alvast neer te zetten in de schuur van het huis dat door het nieuw te formeren echtpaar bewoond zal worden.

De moeder had het zich voltrekkende inpakwerk niet aan kunnen zien, en was met krakend hart gaan wandelen in de avond. Ze vond de avond donker. De verloofde had alles ingepakt. De vraag rijst waarom de verloofde dit gedaan heeft. U moet hier geen duidelijk antwoord verwachten. Eenieder die op vragen die uit het menselijk hart voortkomend handelen betreffen klare antwoorden verwacht is een boerelul.

Zo, dat staat er even!

De zoon en de verloofde hadden er weliswaar een gesprek over in het huis van de verloofde nadat hij haar thuisgebracht had. Ze zaten ongestoord op haar kamertje, en konden vrijuit spreken. Voor zover mensen ooit vrijuit spreken natuurlijk.

“Waarom heb je me dat niet eerder gezegd?”, vroeg de verloofde verdrietig. De jongen had haar gezegd bezorgd te zijn omdat zijn moeder zo graag, voor de allerlaatste keer, zijn bulletjes had willen

inpakken.

“Je kunt de dingen toch niet tegenhouden. Verdriet heeft ze toch.”

“Ik heb het haar alleen maar uit handen willen nemen. Het leek mij zulk zwaar werk voor haar. Ik vond het zelf ook vervelend om te doen, en ze heeft het toch al zo zwaar. Is ze kwaad op mij? ... ze is toch niet kwaad op mij?”

“Nee hoor.”

“Op wie dan, op jou?”

“Ze is alleen verdrietig. Ze had voor de...” De verloofde onderbrak hem.

“Ik wilde haar ook besparen dat ze al jouw spulletjes zélf weg moest doen. Ik dacht dat dat heel sneu zou zijn voor haar als zij dat doen moest. Dat moet je haar straks goed uitleggen. O, waarom heb je het me niet eerder gezegd? Is ze nou kwaad op mij? Je moet het haar goed uitleggen hoor, dat ik het alleen maar goed bedoeld heb. Zul je dat doen?”

“Ja hoor lieverd, dat zal ik doen. Echt waar.”

Thuisgekomen poetste de zoon in de badkamer zijn tanden, en de vesting in hem was er nog. Dat was een bastion van distantie dat hij in een tijdsbestek van vele jaren opgebouwd had, wel op had móeten bouwen – uit lijfsbehoud zegmaar.

Jammer, maar de situatietekening is nog niet klaar. Maar we zijn er bijna. Enkele regels slechts na hier, begint de beschrijving van de slechting van het bastion. Terwijl de zoon bezig was in de badkamer, was de moeder in haar slaapkamer. De moeder wilde gaan slapen hoewel haar hart nog steeds krakende was. De situatie viel de moeder zwaar, temeer daar in die slaapkamer de koffer en de dozen stonden die de verloofde die middag ingepakt had. De moeder zag de koffer staan...

De zoon was, zijn tanden poetsende voor het slapen gaan in de badkamer bezig maar hoorde een dof geluid in de slaapkamer, een geluid alsof zijn moeder haar woede en wanhoop afreageerde, althans zo interpreteerde hij het, en zo was het ook.

Hij was klaar met het poetsen van zijn tanden, en op dat moment ging de deur van de slaapkamer van zijn vader en moeder open, en hij hoorde een stemgeluid doch verstond niet wat zijn moeder zei. Het geluid had geklonken als een wanhoopskreetje. Hij draaide zich om zodat hij zijn moeder zag staan.

“Haal die koffer weg voordat ik hem het raam uit gooi”, zei zijn moeder met een stem gespannen als de pees van een boog die meer dan schietklaar is. De stem was als die van een bezetene. Raar, hard, gespannen, boos, wanhopig, radeloos, en vreselijk aangrijpend, zo was die stem. Hij trok zich meteen in zijn bastion terug, en was daar zo intens mee bezig dat hij niet wist wat hij moest zeggen.

“Haal hem weg, haal hem weg, of ik gooi hem het ráám uit!”, schreeuwde ze uit alle macht. Het is ondoenlijk alle intonaties van zo’n krijtend opklinkende stem, alle buigingen ervan, aan te geven. Maar de moeder legde in ieder geval de nadruk op “raam”: “... of ik gooi hem het RAAM uit!”, schreeuwde ze, wanhopig als ze was, krankzinnig van ellende als ze was, overkokend van ellende, erupterend vanuit haar krakend sidderend hart als ze was.

Hij deed wat stappen in haar richting terwijl hij gedistantieerd zweeg. Hij wist dat alles overgaat en dat er niets bestaat dat niet door de tijd verzwolgen wordt. We leven hooguit honderd jaar, dat is niets, en niets doet er toe. Hij wist niet wat hij moest zeggen. Zich onprettig voelend spande hij zich in om kalm te blijven. Hij bleef kalm. Hij deed wat stappen in haar richting, met de bedoeling de koffer op te pakken en in zijn eigen kamertje te plaatsen; maar hij wachtte nog even omdat hij bang was voor een averechtse reactie als hij al te snel aan haar opdracht gehoor zou geven.

“Ik kom nooit meer in je kamer!”, schreeuwde zijn moeder, “Ik wil er nooit, nooit meer komen, ik wil er niets meer mee te maken hebben!”. Zijn moeder begon te springen, ze sprong telkens met beide blote benen van de vloer, haar voeten ranselden de vloer van drift, ze sprong en sprong, schreeuwend, schreeuwend. Ze kon het niet harden, ze kon het gewoon niet harden van verdriet, ze voelde zich zo ellendig dat ze het niet verdragen kon stil te staan en te zwijgen, daarom schreeuwde ze, spuugde woorden uit, en vertrapte ze de aarde.

“Laat haar voortaan ook je kleren maar wassen!” Ze rende naar de koffer en trapte ertegen, met haar blote voeten. Ze schopte meerdere malen keihard tegen de zware koffer zonder te merken dat ze zich pijn deed. Als ze de pijn al opmerkte vond ze het juist goed.

“Haal hem weg, haal hem weg!!!!”, schreeuwde ze.

“Ik wil niet meer hebben dat jullie samen op jouw kamer zitten. Dat doen jullie voortaan maar bij haar thuis!”, schreeuwde ze.

Het werd haar weer te veel, en ze begon weer te springen, met haar blote benen en blote voeten. Ze droeg slechts onderbroek en BH. Daar was ze: een vrouw op leeftijd, tweeënzestig jaar, springend, krankzinnig van wanhoop en ellende, een oude vrouw in onderbroek en BH, door niemand nog begeerd, volkomen overbodig, ten dode opgeschreven, veroordeeld tot het doorleven van haar laatste levensjaren in hopeloze, onbegrepen eenzaamheid. Kortom een gewone oude vrouw die door de ouderdom waardeloos en overbodig geworden was. Zo gaat dat!

Ze was moe geworden, ging in haar bed zitten, en schreeuwde, wijzend:

“HAAL WEG!!!!!!!!!!!!!!”.

Hij zeulde de koffer de kamer uit, zette hem in zijn eigen kamer, en ging de slaapkamer van zijn ouders binnen. Ze zat in bed, en keek dof voor zich uit.

“Ik wist niet dat jij dat zo graag wilde doen”, zei hij.

“*Wel waar!!!!*”, schreeuwde ze, “Wel waar, ik heb het je wel drie keer gezegd, dat ik het doen zou, telkens heb ik het je gezegd, en nou laat je het haar allemaal inpakken!!”.

“Ze wou je alleen besparen dat jij al die dingen zelf weg moest doen. Dat leek haar zo pijnlijk voor jou”, zei hij.

Ineens brúlde ze het uit: “Dat had een afscheid moeten zijn na negenentwintig jaar!!!!!!”. Die woorden brachten iets in hem teweeg. Zijn moeder zei:

“Ik weet wel dat ik je moet afstaan, ik heb me er allang bij neergelegd, althans ik doe m’n best... maar ik had al jouw dingen... nog één keer had ik ze willen inpakken...”.

Ze schreeuwde: “Al je dingen had ik nog één keer door m’n handen willen laten gaan, ik had ze in stilte willen *zegenen*, ik had jullie in stilte alle geluk willen toewensen, al jouw dingen had ik willen zegenen...”.

Ze zei: “Ik weet wel dat ik gek ben, maar ik bid nooit, maar voor het geluk van m’n kinderen bid ik altijd, ik geloof helemaal niet meer, maar ik bid toch, misschien helpt het, door overdracht of zo. Ik bid altijd voor jullie, weet je dat!”.

Hij stond er hulpeloos bij. Ze zat in bed, ze had van die ogen, en zo’n gezicht. Hij zag het allemaal.

Ze kreunde: “Ik weet alles nog, van vroeger, en ik ben de enige. De kleren die zij heeft afgedankt, die ik voor je uitkoos, maar die zij heeft afgedankt, ik weet wat je erin hebt meegemaakt. Ik weet alles nog, en niemand weet dat. Niemand weet wat je hebt geleden in die kleren, o, bij mijn wandeling ben ik op alle plaatsen geweest waar.. waar we gepraat hebben, waar iets mee is... alles wat er vroeger was, een heel leven... ik weet wat je hebt... o, al jouw dingen, daar is iets mee verbonden, wat ik alleen weet, ik alleen, alleen ik, ik... niemand weet dat... ze zijn zo onverschillig voor wat jij vroeger was... dat wordt allemaal weggestopt, zo’n heel leven... net of je nu iemand anders bent, of mijn zoon allang dood is ... al jouw dingen, daar gaat een fluïdum van uit, omdat jij er iets mee hebt meegemaakt, omdat ze van jou zijn, zoveel verdriet heb je gehad, o, arme jongen, ALLEEN IK WEET HET, ik kan het niet verdragen dat je lijdt, ik had alles willen zegenen, zodat jullie GELUKKIG zouden worden, aan al jouw dingen had ik iets mee willen geven van mijn... en nou is alles al ingepakt...”.

“**JE MAAKT HET ONGEDAAN!!!!!!**”, schreeuwde ze ineens, huilend, en ze begon met haar handen de dekens op het bed te ranselen.

“Je maakt het ongedaan, hoor je, ik wil het niet, maak het ongedaan, ik kan het niet verdragen, pak het weer uit, IK KAN HET NIET VERDRAGEN, wááááh”, hilde ze; och, ze hilde zo.

Hij zei suffig: “Ik wil het wel weer uitpakken, ik zal het wel weer...”. Toen viel de vesting. Hij ging op het bed zitten, bij het voeteneind, viel opzij, met zijn hoofd in haar schoot. Hij greep een arm van zijn

moeder, streelde die, en snikte drie keer. Oude gewaarwordingen herkenden zichzelf in hem. De warmte van zijn moeder kende hij nog in zichzelf en was er ineens weer.

“O, ga nou maar niet huilen”, zei ze geschrokken en wanhopig, vol zelfverwijt.

“Lieve, lieve mam, ik hou van je hoor”, zei hij, “ik vind het vreselijk je zo te moeten achterlaten, om zo bij je weg te moeten gaan. O, ik hou van je, echt waar, maar ik kan er toch niets aan doen?”. Hij drukte zijn hoofd in haar schoot, heel stevig. Dat had hij in zeker tien jaar niet meer gedaan.

-Dit is het beste wat ik in mijn leven ooit gedaan heb-, dacht hij. Hij wist dat hij eindelijk weer eens iets goeds deed. Al die jaren had hij zich gedistantieerd. Nu ineens, had hij getoond hoe hij echt voelde.

“Nou heb ik alweer spijt van mijn uitval”, zei zijn moeder.

“O, dat geeft toch niets. Ik begrijp het wel, heus wel, dat is wel goed”, zei hij, “maar je vergist je als je denkt dat ik lijd. Zij en ik zijn voor elkaar geboren. We worden heel gelukkig, echt”.

“Ik ben ineens weer helemaal kalm geworden. Ik had kilo’s valeriaan geslikt, maar het heeft niet geholpen”.

En Pappa? Waar die was? Hij zat beneden en keek TV. Dovig als hij was had hij niets gehoord en niets gemerkt, blijkbaar.

Verder valt er weinig mede te delen. De jongen heeft nog een kwartiertje zo gelegen, met zijn hoofd in zijn moeders schoot, terwijl hij haar arm streelde, en zij de zijne. Voordat hij ging slapen gaf hij haar een kus op de wang zoals heel, héél vroeger gebruik was tussen hen. Hij had die gewoonte toentertijd afgeschaft.

Hij nam zich in stilte voor dit gebruik nu weer in ere te herstellen. Reeds de eerstvolgende avond liet hij zijn voornemen weer schieten.

Toch heeft Bennie zijn moeder even iets van waarde gegeven. En Marja leefde nog lang. Veel, veel oude dagen leefde ze nog voordat ze eindelijk stierf.

25-nov-1999

91. Vrouwen(dat is de vraag)

[tm]

Gertrude Steins laatste vraag schijnt geweest te zijn: “Welke zijn toch al die vragen”. Hier mijn antwoord: “Wie was een beter mens, Dostojewski’s Idioot of Hemingways Harry Morgan”.

Merk op dat Harry Morgan zijn vrouw gelukkig gemaakt heeft zolang hij leefde.

10-sep-2009

92. Het proces (vraag acht)

[vf]

Dr. A.Vogelbekdier en Popipipo stapten binnen. Niemand zei iets. Toen zei Bennie:

“Ik denk dat het antwoord is: Het mannetje van de radio”.

Dr. A.Vogelbekdier zei:

“Nu komt vraag acht. Wat is Frans voor zoutebloem”.

Ik leg u nu, ter lering ende vermaak, enige woorden uit de taal der Kwarken voor:

- = M-eter – betekenis: meneer;
- = Brandnetelroos – een door de Westerse wetenschap nog niet ontdekte plant;
- = Masgraaier – dief;
- = Teddybeer – voorouderkop;
- = De Automatische Piel-Oot – penis in erectie;
- = Doe Maar Normaal – roeliedjes zingen (roeliedjes zijn de liedjes die de Kwarken zingen terwijl ze door het ritmisch bewegend werken met hun pagaaïen hun prauwen sirih kauwend voortpeddelen);
- = Gele Genheid – een door de Westerse wetenschap nog niet ontdekte vogel;
- = Agape - ?? Ik heb de betekenis van dit woord niet kunnen achterhalen, maar heb de indruk dat het om een door de Kwarken zeer gewaardeerde entiteit gaat;
- = Zetpilduiveltje – een van de vele geesten die de Kwarken het leven moeilijk maken;
- = Epibrator – epibrator;
- = Poepel – mensen;
- = Frukkluk – hoofdfiguur in een verhaal dat *Popi en het Landwateren* heet en dat over Indianen en Clowns en Mamelukken gaat; tevens een plagerig bedoeld scheldwoord dat een notoire smulpaap notoir te horen krijgt;

92. het proces (vraag acht)

- = Kalk-Oen – een door de Westerse wetenschap nog niet ontdekte vogelsoort; tevens een scheldwoord;
- = Boesboes – moerasbos;
- = Joepiemeloen – penis;
- = New-Guinea-Piggy – pasgeboren biggetje;
- = Erosmus – paradijsvogel;
- = Clitorig – loops;
- = Kampioenroos – vrouw om wie gevochten wordt;
- = Vitamine WC – drol;
- = Vitamine weeseten – een ritueel naar behoren uitvoeren;
- = Reetrole – controle;
- = Elfstedentochtig – loops (synoniem van clitorig);
- = Elfstedenkoorts – geslachtsziekte;
- = Pikuten – neuken;
- = Voorvagina – vagina;
- = Achtervagina – anus;
- = Dutsbat – vleermuis;
- = Agaath Spagaat – het type vrouw dat haar benen al voor je spreidt als je alleen maar in haar richting kijkt;
- = Thea Ter – het type vrouw dat zichzelf notoir in het zonnetje tracht te zetten door aandachttrekkerig op te treden;
- = Lange varkens – spottend bedoelde kwalificatie van bewoners van een dorp om aan te geven dat men deze bewoners heerlijk vindt smaken, met als onderliggende dreiging dat het er wel eens van zou kunnen komen dat men het desbetreffende dorp daadwerkelijk aanvalt om de koppen van de bewoners te snellen en de stoffelijke resten te consumeren;
- = Sluipaard – Kwark die erg goed is in het besluipen en vervolgens doodpijlen van lange varkens;
- = Ben Fica – iemand die ooit veel in de melk te brokkelen had maar er nu niet veel meer toe doet;
- = Engelbewaarder – peniskoker;
- = Brandeschok – aardschok, aankondiging van een grote verandering;
- = Abujgfesja – Het Grote Geluk;
- = Geilige Heest – Talenknobbel;
- = Aan de voorvochtverkiezingen van New-Hampshire deelnemen – in opgewonden toestand zijn;
- = Cementa – manwif;
- = Ben Ul en Door Hebber – echtpaar dat denkt dat hun kinderen genieën zijn;
- = Mie Nestjes – het type “keurige huisvrouw”;
- = Kutjenhof – lustoord van bloemen, heesters en bomen;
- = Soerabajamensen – Hollanders; withuiden (d.w.z. vertegenwoordigers van het zogenaamde blanke ras);
- = Verrijkt ureum – gif (dit is een dodelijk gif; gek genoeg zijn de Kwarken nooit op het idee gekomen het op de punten van hun pijlen

92. het proces (vraag acht)

- te smeren);
- = HIJ – mannenhuis (HIJ staat voor: Hotel India-Juliette);
- = Scheitslijn – bilspleet;
- = Het Laatste Raadsel van Spermá – term waarmee het uiteindelijk toch onbegrijpelijke van de Schepping aangeduid wordt (qua gevoelswaarde enigszins verwant, misschien, met het in China ontstane woord *Tao*) (ik heb een accent aigu geplaatst op de tweede lettergreep van Spermá, omdat de tweede lettergreep de klemtoon heeft);
- = Zondewijzer – penis;
- = Shtukelberk – stralend witte boom – een natuurmonument van helder Inzicht – groeit en bloeit (windbloemen) in het land hoog in de bergen waar A.E. vandaan komt en alwaar naar het alleszins schijnt ook een Richard F. hetend persoon ooit eens gespeurdeusd heeft;
- = Penis – zonnewijzer;
- = GVD-leider Schijt Willensenwetens – vazal van de Grote Bekke Geest;
- = Motorretje – een door de Westerse wetenschap nog niet ontdekt insect, dat door de Kwarken bij zekere rituelen voor zekere doeleinden gebruikt wordt;
- = Nuttig lid van de gemeenschap – een mooie grote penis waar de vrouwen veel van houden.

27-jul-2001

93. Doorschaken

[tm]

Ineens had Bennie het gezien:

Bijvoorbeeld:

26. Dg4xe4 Le5xg3

27. De4xe8 Lg3xf2†

28. Tf1xf2 Df8xe8

29. Te2xe8† Kg8-g7

30. Te8-e7

En Bennie kan het nauwelijks geloven, maar écht, het is toch zo: hij heeft

1) weer een pion gewonnen, waarmee tevens zwarts plaatselijke pionnenoverwicht op de koningsvleugel verleden tijd geworden is;

2) die onprettige e4-pion, voorpost van zwarts aanval, geëlimineerd.

Enfin, wat moet nu wits 27^{ste} zet worden? De dame moet wijken, maar waarheen? Moeilijke vraag! Niet te ver weg ermee, de dame moet blijven bijdragen aan wits verdediging. Dan komt dus Dh4 het meest in aanmerking (ondersteunt meteen het g3-paard).

Ja, vergeet het maar! Dan volgt

27. Le5-f6

28. Dh4-f4 Te8xe2

Bennie ziet weliswaar dat

27. De4-h4 Le5-f6

28. Te2xe8 dan toch weer soelaas biedt.

Nou, hee, feitelijk is dit goed, want de torenruil lacht Bennie toe; hij staat op dit moment immers TWEE pionnen voor! Dus besluit hij tot De4-h4, in principe.

Maar een week later staat hij weer bij het bord te peinzen.

-Ach! De4-h4 is niet goed want dan komt Le5xg3!-, realiseert hij zich plotsklaps. Dit is natuurlijk precies waar Gijs op zit te hopen!!

Degelijk, degelijk, degelijk, moet altijd weer het parool zijn! Immer op je hoede zijn voor Gijs' listen.

Blijven over: Dd3 of Dc2 of Db1. Gelukkig, drie mogelijkheden nog maar, het wordt steeds gemakkelijker. Na De4-d3 ondersteunt de dame zowel het g3-paard als de e2-toren: een degelijke structuur.

Hm-m, maar na De4-c2 kan misschien eindelijk d5-d6 volgen:

De4-c2

93. doorschaken

c4-c5 <torenzet van b6-toren>

d5-d6

Enzovoort – nog maar twee zetten nodig om de overkant te bereiken.

Als dit eens kon!

Overigens, zowel als de dame naar c2 gaat als wanneer zij naar d3 gaat, wordt Tf1-e1 als vervolg een te overwegen optie. (Wat staat wits d5-pion toch ijzersterk!)

Met het oog op een eventueel Le5-d4 zijn De4-b1 en De4-c2 minder gunstig. Zodoende komt Bennie tot de conclusie dat hij De4-d3 spelen zal (degelijk).

Maar ach, denkt hij de volgende dag, als zwart zijn loper daar van e5 weghaalt ruil ik de torens af!

c4-c5 blijft lokken met magische aantrekkingskracht.

Er volgde:

27. De4-c2 f5-f4

(wordt vervolgd)

21-jul-2001

94. De toren

[az]

De grote toren van de stad was een vriendelijke toren. Zonder die toren zou de stad anders geweest zijn. Maar zo, met toren, was de stad een vriendelijke stad. Het was een prettige toren om naar te kijken. En hij had een carillon. Hij had een uurwerk dat bij de tijd was, en hij had vier wijzerplaten: één voor elke windrichting. 's Avonds waren de wijzerplaten verlicht. Dan brandden er lampjes op de wijzers; en lampjes gaven ook de plaatsen der cijfers aan.

“Ik voel me zo onrustig. Ik kan gewoon niet stil blijven zitten”, zei Tanja. Tanja ging staan, en leunde tegen het muurtje van het balkon en keek over de stad uit. Het was een hooggelegen balkon. Hij keek van achter naar haar, naar haar blanke benen die onder haar korte rokje uit kwamen. Hij hield van haar. Hij zei:

“Er zit vast onweer in de lucht”. Tanja leunde ver over het muurtje. Zijn hart bewoog. Ze liet een arm omlaag hangen, en streelde met haar hand over de rode bakstenen die het balkonmuurtje vormden, en zijn hart bewoog weer, en zij zei:

“De stenen zijn helemaal warm van de zon”.

“Ja.” Abrupt kwam ze overeind. Ze draaide zich om en vroeg:

“Vind je het akelig, als ik zo over het muurtje hang?”.

“Nou,” zei hij, “ik krijg er een naar gevoel van. Mijn hart stukt ervan”.

“Ach, arme jongen. Sorry, hoor. Ik zal het niet meer doen.” Ze ging naast hem zitten, op het tuinstoeltje.

Zo zaten ze, op een jonge juniavond, op tuinstoeltjes op een balkon, over de stad uitkijkend. Twee jongelui die van elkaar hielden samen zittend in een elektrische avondatmosfeer op een hoog gelegen balkon ergens in Nederland. Langzaamaan werd het donkerder. Hij hield een arm om haar schouders heen. De armleuning van de tuinstoeltjes waren tussen hen in.

“Die toren is net een gezicht met een punthoed”, zei Tanja, “Zie je dat, de wijzerplaten zijn precies ogen”.

“Ja”, zei hij.

“Weet je, als je zo naar die ogen kijkt, dan zie je ook echt een grijnzende mond. Het is werkelijk net een gezicht, dat naar je grijnst.” Hij dacht even na. Hij zei:

“Toch is het een heel vriendelijke toren”.

“Hij grijnst”, zei ze lichtelijk geprikkeld, “Ik vind het echt net een grijzend gezicht”. Ze stond op, en leunde ver over het bakstenen muurtje. Ze streelde met haar hand over de warme stenen.

“Ik voel dat het gaat onweren.”

“Ik voel het”, zei ze. Het was bladstil.

“Ik denk het ook wel, ja.” Zijn hart had weer bewogen.

“O, sorry hoor.” Ze kwam overeind. Ze keek over de stad heen in de verte.

“Moet je die lucht zien.”

De lucht was heel bijzonder. De bomen van de stad, en de toren, en de andere hoge gebouwen, staken donker af tegen het grijs van de lucht. De zon was al onder zodat alles schemerig en vaag was. Er was een grote stilte in de lucht. Stil en grijs, en half licht – zo was het. Er ging een gesluierde dreiging uit van dat grijze, dat stille, dat halfdonkere. En de bomen stonden donker en doodstil. De wijzerplaten van de toren gloeiden.

“Ik wou dat het onweer maar kwam”, zei Tanja, “dan was ik niet meer zo onrustig”. Hij keek naar haar blanke benen. Het was ineens een vreemde avond geworden.

Er was, heel in de verte, een zacht gerommel, een donkere zucht van geluid.

“God mompelt”, zei Tanja. Ze ging naast hem zitten. Hij keek naar haar gezichtje.

“Ja”, zei ze, “vroeger had ik altijd van die vreemde ideeën. Als het onweerde zei ik: God boert, en als het regende zei ik: God huilt, en als het sneeuwde zei ik: God schudt zijn kussens op”.

“Ja.” Hij keek in haar ogen. Er was iets met haar ogen.

“En als het hagelde... Wat zei ik ook weer als het hagelde...”, zei Tanja zachtjes.

Zij keek uit over de stad. Hij keek naar haar blanke gezicht, in het licht van de grijze lucht.

“Ik hou van onweer”, zei Tanja. “Ik begrijp niet dat sommige mensen bang voor onweer zijn. Nou ja, ik begrijp het wel, hoor. Ik ben er ook wel eens een beetje bang voor.”

“Ik ook. Maar er is ook een reële reden voor angst. De bliksem kán altijd inslaan. Maar er zijn mensen die abstract bang zijn voor het geluid van het gedonder. En dat slaat natuurlijk nergens op.”

“Zullen we naar binnen gaan?”

“Nou, ik wil liever nog even hier blijven zitten, als je het niet erg vindt.”

“Gelukkig. Ik wil ook nog niet naar binnen. Als het gaat regenen, kunnen we ook best blijven zitten. We zitten hier droog.”

“Tenzij de wind naar ons toe waait.”

Ze zwegen een tijd.

Het grijs werd langzaam donkerder.

Een zware wind stak op – windgeruis overal ineens, - en toen bewogen de bomen, heen en weer zwaaiend tegen de achtergrond die de grijze lucht was. Het rommelde weer, ver weg, verborgen in de wolken. En weer rommelde het, en er was kort een vaalgeel licht.

“God, wat mooi”, zei Tanja. Hij keek naar haar gezicht. Het gezicht van een vrouw, met twee ogen erin, die leefden en keken vanuit het vrouw-zijn.

“Ik krijg er tranen van in mijn ogen, zo mooi is het”, fluisterde Tanja.

Hij sloeg zijn arm om haar heen, en keek naar haar gezicht en in haar ogen, en hij keek naar haar hoofdje. Lange tijd keek hij naar haar en zij glimlachte ineens schuw en verlegen en trots en verbaasd en onrustig en nauwelijks zichtbaar tegen hem met haar grote blanke jonge vrouwengezicht heel dichtbij. Op hetzelfde ogenblik vielen er druppels uit de wolken.

De wind blies verkeerd, en de druppels kwamen op hen neer.

“Zal ik onze jassen halen”, zei hij.

“Goed.”

Hij liep naar binnen en haalde de jassen van de kapstok. Haar moeder zat in de huiskamer naar de televisie te kijken.

“We doen onze jassen aan”, zei hij tegen haar.

“Doe dat maar jongen, anders word je maar nat he”, zei ze. Tanja was haar jongste kind, en ze had zich de jaren door veel zorgen over deze dochter gemaakt, en ze was erg blij met de verkering die Tanja nu had. Haar man was al jaren dood.

Bennie wilde terugkeren naar het balkon maar Tanja kwam tevoorschijn.

“Ik ga mijn parapluutje halen”, zei ze lachend, “Dat is een heel klein kinderparapluutje”.

Mam moest erg lachen om het idee van het kinderparapluutje, en ook Bennie vond het een leuk idee.

Vrolijk kwamen de twee weer op het balkon. Zij stak het parapluutje op, en daar zaten ze dan, in de regen, met hun jassen aan, met hun hoofden onder een heel klein parapluutje. Hij kustte haar mond, de mond met het beweeglijke tongetje.

Er was nu veel licht in de wolken, en het rommelde flink.

“Is die paraplu niet gevaarlijk? Trekt hij het onweer niet aan?”, vroeg Tanja.

“Ach nee”, zei hij. Hij voelde eens boven zijn hoofd. De paraplu had een punt.

-Het zal wel geen kwaad kunnen-, dacht hij. Hij zei:

“Ja, er zit wel een punt aan. Dat is toch wel gevaarlijk ja. Laten we hem maar wegdoen”. Hij klapte het parapluutje in. Het regende ook niet hard.

“O”, zei Tanja, “ik wou maar dat het onweer nou kwam. Het is zo benauwd. Ik voel me zo vreselijk onrustig”. Ze stond op, en maakte met haar armen een paar ongeduldige bewegingen in een poging

zichzelf koelte toe te wuiven. Het leek of ze wilde vliegen.

Er was, over de volle breedte van hun gezichtsveld, een grillige gele streep, een helder schitterende flits die meteen weg was toen ze hem zagen.

“O God”, zei Tanja, “wat mooi, wat prachtig, wat een prachtige sliert. Ik hou toch zo van die slierten. Zoiets moest je kunnen schilderen”.

Ze ging naast hem zitten. Ze deed haar dijen vertikaal omhoog en zette haar voeten stevig tegen het balkonmuurtje. De regendruppels vielen op haar benen.

“Heerlijk gevoel is dat, die druppels.” Hij streelde haar blanke, koele, ronde benen.

“Och, wat is dit een prachtige avond”, zei Tanja. Hij stond op en stond bij het muurtje en keek uit over de stad. Hij hield een enkel van Tanja in zijn hand. De twee zichtbare wijzerplaten van de toren gloeiden, en wezen de tijd aan: half tien. Hij was erg ontroerd.

Hij draaide zich om en keek naar Tanja. Ze had haar rok opgetrokken om de regendruppels overal op haar benen te krijgen. Haar gezicht was blank en haar ogen keken hem verrukt aan. Ze genoot van de druppels, en de slierten en het gerommel en de lucht. Ze zat de druppels op haar benen te voelen, en hij dacht:

-Wat is zij bijzonder. Zoals zij is, zo zijn er niet veel. Ze is verdwaald. Ze hoort in de oertijd thuis-

Hij keek uit over de stad leunend tegen het muurtje dat tot zijn middel kwam.

“Ik ga zowat dwars door het muurtje heen”, zei hij. Ze lachte. Hij droeg geen strak zittende pantalon, ook geen zwembroek over zijn onderbroek zoals hij altijd deed als hij ergens ging dansen. Hij draaide zich om, en zij keek naar hem.

“Wat een toren”, zei ze. Hij ging naast haar zitten en kustte haar koele natte dij. Hij streelde haar dijen, en ze werden droog en warm van zijn gestreel. Er trilde iets in haar dijen en hij raakte haar aan, daar waar het haar het meest plezierde.

“Oh”, zei ze. Hij raakte haar aan met zijn bewegende vingers. Hij keek naar haar.

“Eva”, zei hij, “Eva... o, Eva...”.

Ze keek naar hem vanuit haar diepte. Ze bewoog haar hoofd in achterwaartse richting, haar gezicht drukte intense concentratie uit.

“Uhhughh”, zei ze.

Hij haalde even zijn hand weg.

“Weet je, ik heb weer zo’n vreemd idee”, zei ze, “We zouden hier samen in bed moeten liggen, hier op het balkon. En dan zouden we vrijen als het onweerde. Echt vrijen, bedoel ik. En dan zou het ineens heel hard onweren...”.

“Eva”, fluisterde hij zachtjes in haar oor. Een rilling beving haar, en hij zuchtte in haar oor en ze trok haar hoofd opzij. Hij streelde haar weer waar het haar het meest plezierde.

-Wat is zij bijzonder! Wat hou ik veel van haar!-
“Uhhughh”, zei ze, “Tssp...”. Even schokte Tanja’s lichaam. Haar hoofd was achterover, en ze zei, geconcentreerd, langzaam, met een klank van innig lijden in haar stem, met haar vrouwelijk geluid:
“Oooo o, God... wat héérlijk, o wat heerlijk”.

21-jan-2001

95. Afkeer en haat

[az]

Mama heeft Bennie mooie principes geleerd. “Het gaat bij relaties altijd om de hele mens, niet om de oppervlakkige uiterlijkheden”; maar zelf had ze een heel flirterige natuur (van de mooie principes viel daarbij niets te bespeuren), en altijd als Bennie dat merkte werd hij eindeloos somber, eigenlijk zonder te beseffen waarom. Het was omdat Mama hem ertoe gebracht had volgens hoogstaande principes te leven. En hij bracht de daarmee gepaard gaande offers inderdaad – zag van de oppervlakkige pleziertjes af – omdat hij er de redelijkheid van inzag. En het flirterige gedrag van zijn moeder bracht hem op de rand van de vertwijfeling: want hij werd dan diep eenzaam. Want de Persoon die hem geleerd had hoe je als Mens in het leven staan moest, bleek zelf op een heel banale manier in het leven te staan. Geen Diepgang, in het geheel geen vrijwillig gebrachte offers! Uitspraken van Mama zoals: “Heerlijk de beest uithangen in een nachtclub”, houden zich als valse nootkreten in Bennies neuronen op. Verraad! Het gevoel dat de door mij gebrachte offers allemaal alleen maar nergens op slaande schijnoffers zijn.

Na enige decennia kwam ik tot de smartelijke conclusie dat mijn moeders dappere en onvoorwaardelijke moederliefde op egoïsme gebaseerd was: ze bleek liever te hebben dat Bennie thuis bij zijn ouders bleef wonen (doodongelukkig), dan dat hij een meisje zou vinden om mee trouwen. Als Mama haar eigen geluk en Bennies geluk op de balans legde, wilde ze dat de schaal naar haar eigen geluk door zou slaan, genadeloos Bennies absolute vertwijfeling en moordende ongelukkig-zijn op de koop toe nemend. Bennie heeft zijn moeder hier een keer in wanhoop op gewezen, maar Mama werd toen alleen maar ontzettend kwaad. Toen heeft Bennie zich innerlijk van zijn moeder losgemaakt. Hij voelde dit bijna als verraad, maar wist ook dat als hij het niet deed, de consequenties niet te becijferen zo verschrikkelijk zouden zijn. Toen ging Bennie in Delft wonen. Toen kreeg hij verkering met Cavatina. Mama mocht Cavatina wel (een keer hebben wij een weekend in het ouderlijk huis gelogeed). “Tenslotte weet jij je doelen toch altijd wel te bereiken”, heeft Mama bij die gelegenheid vol respect tegen Bennie gezegd. En bij een andere gelegenheid: “Veel plezier”, voorafgaande aan een bezoek dat Bennie aan Cavatina brengen zou.

Bennie was toen inwendig enorm kwaad geweest – immers, hij was op Diepgang uit, het ging hem helemaal niet om plezier, zijn moeder was een stom mens!! Maar toen het met Cavatina uit was, was Mama er van overtuigd dat ze nu gelukkig was; Bennie zou voorgoed bij haar blijven. Vervolgens heeft Tanja dat geluk kapot gemaakt, en Mama heeft daarom vele jaren lang een enorme hekel aan Tanja gehad, en dat heeft de laatste heel goed gemerkt. Dat was zeer jammer. Tanja had ernaar gesnakt een leuk gezin te vinden waar warmte heerste, en was er, dankzij Bennies enthousiaste woorden, van overtuigd geweest dat ze in het huis waar Bennies ouders en broertje woonden warmte vinden zou. Even heeft ze inderdaad gedacht in Bennies moeder een tweede moeder gevonden te hebben die haar liefhad. Maar nee: afkeer en haat zijn Tanja's deel geworden...

96. “jij speelt op scherp!”

27-jul-2001

96. “Jij speelt op scherp!”

[tm]

Godgod wat maakt Gijs er weer een gecompliceerde toestand van.

Maar Bennie is nu blij dat hij met zijn laatste damezet indirect de f2-pion dekt.

Er volgde:

28. Tf1-e1 Df8-f6

Gijs merkte hier op:

“Zo, jij speelt op scherp!”.

(wordt vervolgd)

10-sep-2009

97. Het proces (vraag negen)

[vf]

Dr. A.Vogelbekdier en Popipipo stapten binnen. Niemand zei iets. Toen zei Bennie:

“Ik denk dat het antwoord is: Tournesel”.

Dr. A.Vogelbekdier zei:

“Nu komt vraag negen. Bij een hek staat <Uitsluitend voor bezoekers>. Opgave: gebruik twee van deze woorden nogmaals en voeg ze toe aan wat er staat, om aan iedereen de toegang te ontzeggen”.

Ik zal hier nu enige van de namen die bij Lange Tandeners gangbaar waren voor het nageslacht vastleggen:

- = Dolf Inarium;
- = Kwikzilver;
- = Kwakzalver (zoon van Kwikzilver);
- = Ade Quaat (zij is erg goed in de huishouding, maar ook nogal eens nors);
- = Tante Spagaat (zij doet het graag);
- = Oom Stokje en Tante Paaltje (mythisch bruidspaar, volgens de Kwarkense religie een rol vervullende zo'n beetje ala Adam en Eva);
- = Vadonis;
- = Penus;
- = Prins Lockheed;
- = Herr Überhaupt (naam die alleen een hoofdman mag dragen);
- = Kilowattha (naam die alleen een hoofdman mag dragen);
- = Kroelepetaatje (zij doet het graag);
- = Dagobert Duitenberg;
- = Ho (doet het graag met een man);
- = Mo (doet het graag met een man);
- = Ben Schep (tuinman van beroep);
- = Ben Schop (familie van Ben Schep, wonende in een bevriend dorpje

97. het proces (vraag negen)

(dit is het dorpje Tandhoven))²²⁶.

²²⁶ Een nog verder familielid woonde in Soerabaja, en nazaten van deze persoon zijn tenslotte in Nederland beland; tenslotte is het ervan gekomen (in 2012) dat een zekere Ben Schop voetballer geworden is en in de eredivisie spelend enige furore gemaakt heeft.

19-dec-2001

98. Boekbespreking [az]

Auteur Fritz Zorn.

Titel *De engel van het sterven.*

Uitgeverij Gottmer, Nijmegen / Orion, Brugge.

Met de auteur van *De engel van het sterven* voel ik mij enigszins verwant. Hij is inmiddels dood. Zijn sterven voltrok zich te Zürich anno Domini 1976 kort nadat hij zijn boek voltooid had en hij is, 32 jaar oud, gecrepeerd huilend, gillend en brullend, en hijgend en sissend van pijn en haat en ellende, opgevreten wordend door kanker (om medisch precies te zijn: door de ziekte die men kwaadaardig lymfoom noemt) en zijn neurose.

Hij ervoer de kanker als rechtstreeks gevolg van zijn neurose. Leest u het allemaal s.v.p. na in het door hem geschreven boek.

Ik ga er bij de boekbespreking die ik hier offreeer van uit, dat u het te bespreken boek reeds gelezen hebt. Het is mogelijk, veel redenen aan te voren waarom dit een foute aanpak van mij is maar ik stel er prijs op het zo te doen.

Het is een vreselijk boek, o, vreselijk! Maar u moet het desalniettemin gelezen hebben.

Wat zijn er veel overeenkomsten tussen Fritz Zorn en mij. Ook ik lijd/leed aan een neurose (kom je er ooit helemaal los van?). Nog steeds heb ik een aversie jegens mijn voeten hoewel ik ze bij de yoga toch beet grijp; en...

Nouja, het leven valt mij zwaar.

Tussen Zorn en mij zijn ook veel verschillen. Hij ging zich pas dankzij de kanker realiseren dat het niet goed met hem ging. Ik beklagde me al op 9-jarige leeftijd bij mijn moeder over het feit dat ik zo anders was dan de andere jongens, en me daardoor ontzettend buitengesloten voelde. Zorn prees de kanker omdat deze hem openbaarde hoe slecht het met hem gesteld was. Dertig jaar lang heeft Zorn *niet* geleden onder zijn anders-zijn; ik heb dat juist wel gedaan, dertig jaar lang –

en hoe! En ook nu nog, alhoewel zeker niet meer in die mate. Tanja heeft mij uit mijn lijden verlost.

Zorn heeft getracht zich een vriendin te verwerven door naar dansles te gaan, zonder dat hem hiertoe een seksueel gevoel dreef want seksuele gevoelens hebben nimmer tot zijn bewustzijn weten door te dringen. Ik ben op dansles mijn vrouw in de armen gedreven door toedoen van de dansleraar omdat ik gevallen was op Ellen, een van de meisjes van de vaste crew van de dansschool, en dus zoveel mogelijk met haar danste, maar dat beviel de dansleraar niet (of Ellen niet – d.w.z. misschien heeft zij de hulp van de dansleraar ingeroepen), en omdat er aan de groep voor ouderen waar ik toe behoorde verder alleen paren: getrouwde of samenwonende stellen deelnamen, en ik als enige dus geen eigen vaste danspartner had, heeft de dansleraar aan Tanja, een meisje uit de groep voor jeugdigen, gevraagd of zij kwam dansen op de vaste avond waar ik op zat. Tanja kon prima dansen; ze babbelde notoir honderduit, en was daarbij zeer open over alles wat er in haar omging zodat ik niet veel behoefde te zeggen, en ze was behoorlijk origineel in haar uitingen. Bovendien had ze de amusante gewoonte tijdens het dansen op een zodanige manier aan mijn colbertje te trekken dat dit kledingstuk langzaam uitging, zonder dat haar dit opviel. Achja... ik het er goede herinneringen aan! Toentertijd was Abba's liedje *Waterloo* in zwang; daar hebben wij veel op gedanst. Toen heb ik haar mee uit gevraagd naar de meikermis. Ondanks het feit dat ze mijn kleding en kapsel²²⁷ en bril afgrijselijk vond waardoor ze zich voor mij schaamde, heeft ze toch ja gezegd. Na afloop heb ik haar naar huis gebracht en staande voor de flat waarin zij woonde ben ik haar gaan kussen en zij mij. We hebben er uren gestaan, tot vier uur in de ochtend. Voor het eerst in haar leven vond ze er wat aan – ze wist niet wat haar overkwam, ze ontstak helemaal in vuur en vlam, en ze was stomverbaasd. Jongetje Bennie zag er zo onschuldig uit. Ineens ontpopte hij zich als de heetste en heerlijkste jongen die ze ooit ontmoet had. Nooit eerder had ze seks met een jongen fijn gevonden maar nu was het goed raak...

Ze vond het aangenaam als ze achterop de Zündapp zat als ik de motor liet razen want het daarmee gepaard gaande getril bewerkstelligde fijn gekriebel in Tanja's kruisje. Ze was wel angstig als ze bij mij achterop zittend het verkeer aan alle kanten zag aanstormen en wegscheuren. Ze had altijd nogal sterke emoties, en een erg helder waarnemingsvermogen waardoor veel van wat er in de wereld

²²⁷ Omdat ik bij de kapper altijd van die akelige nektrillingen kreeg, waarbij ik heftig zwetend in paniek raakte ging ik al jaren niet meer naar de kapper. Ik knipte mezelf – door regelmatig een pluk haar te strekken en daar een stuk van af te knippen. Omdat ik erg krullerig en verward haar had (in het geheel niet sluk) kon ik met deze werkwijze wegkomen.

gebeurde sterk bedreigend op haar inwerkte. “Ik knijp hem”, zei ze, achterop de Zündapp zittend, en kneep met haar benen tegen de zijkanen van mijn billen en dan lachten we om haar grapje. In die dagen zong ze terwijl ze zo, enigszins angstig, achter mij op de Zündapp zat, vaak “Woman take me in your arms, rock your baby”. Ik heb haar verteld dat ik tijdens het dansen altijd een zwembroek aanhad om mijn dan onhoudbaar optredende erectie te maskeren. Dat vond ze bijzonder, en bijzonder leuk, en vrijen met deze zo braaf overkomende jongen vond ze heerlijk. Een paar weken na onze eerste kuspartij onderaan haar flat heb ik haar verteld dat ik vroeger geëxhibitioneerd had. Dat kon haar niets schelen, gevoelens van afkeer of verwerping kwamen toen nulkommanul in haar op. Zelf was ik niet biologisch verliefd op haar maar haar *karakter* vond ik uitermate de moeite waard. Ze noemde mij “Bommie” – zo’n schattig bedacht koosnaampje! Het ergerde Tanja dat die Ellen soms zo minzaam naar mij lachte als wij haar in de gang tegenkwamen. Tevens ergerde het Tanja dat ik de gewoonte had om, bij wijze van grapje, als het zo uitkwam, quasi achteloos te zeggen: “Wij van de marine”. Ja dat gevoel voor humor van mij. Succes verzekerd. Als ik deze gewoonte niet opgegeven had zou het tussen Tanja en mij uitgegaan gaan want ze hield niet van “snakkers” (opscheppers). In de maanden en jaren die volgden heeft ze ontzettend aan mij moeten wennen; ze was steeds bang dat de mensen mij belachelijk zouden vinden om mijn kleding en vreemde gedragingen. Ze is ook wel bang geweest dat ik een travestiet was (mijn hoge zangstem vond ze raar). Haar vorige vriend was een homofiel geweest; ze heeft enorme piekers gehad, betreffende het punt dat ze blijkbaar niet in staat was normaal leuke jongens aan te trekken. Ik heb trouwens ook erg aan Tanja moeten wennen. En ik heb gedacht:

-Wil ik wel met haar verder gaan?-. Maar ik was toentertijd aardig in paniek over mijn eigen levenssituatie, en over hoe het met mij verder moest – doodsbang dat ik nooit trouwen zou. Bovendien was ik erg op het openhartig en origineel Tanjaatje gesteld geraakt; maar die felle soort van sekshitte ala die welke Cavatina in mij opgeroepen had ontbrak, hetgeen ik een vreselijk gemis vond. En we hadden een totaal verschillende smaak voor muziek en meubilair. En mijn moeder gedroeg zich bizar, en vaak vijandig wantrouwend naar Tanja toe. De relatie die tussen Tanja en mij gegroeid is, is er primair een van Beschermmer en Beschermden geweest, of anders gezegd, van Vader en Dochter. Ik was negen jaar ouder dan mijn nieuwe vriendin, en haar Vader was allang dood maar ze miste hem nog steeds. Ik was erg begaan met de rotjeugd die Tanja gehad heeft. Ze heeft mij daar veel over verteld; ik ben altijd erg goed in meelevend luisteren geweest. Ik was getroffen door het feit dat Tanja zo vaak verontschuldiging bezwerend: “Ik ben niet lastig!” zei, of: “Ik ben geen zeurpiet!”. Na het zien van de film genaamd *Rode Sien* hebben we het besluit genomen te

trouwen. Deze film had ons een bijzonder gevoel voor de zin van aanvaarding van je Noodlot als mens gegeven, een melancholiek gevoel voor de Grootsheden van de Zee waarin je zwemt, en dit gevoel heeft ons over de drempel geholpen.

Zorn was slecht in gymnastiek omdat het niet tot hem doordrong dat hij een lichaam had. Ik was een weke geleipudding en bangelijk. Ik was bang te zullen vallen en me te bezeren. Ook was ik panisch piekerig van angst, bij de snerpemde gedachte dat ik zou stuntelen en falen en daarna uitgelachen worden. Ik durfde, precies als Zorn, niet te douchen in de gemeenschappelijke doucheruimte. Dat durf ik nou nog niet, met name niet omdat ik zo'n ontzettend kleintje heb als ik het koud heb – en ik heb het heel gauw koud. Ik wist dus met mijn lichaam geen raad, maar ik had een lichaam, en besepte het. Zorn verafschuwde de copulatie; ik verlangde er tot gek wordens aan toe hartstochtelijk naar, hoewel ik me volkomen onmachtig voelde de stappen te ondernemen die tot het verwezenlijken van deze droom moesten leiden. Onaantrekkelijk en sloom papventje dat ik immers was!

Zorn was aan het schrijven geslagen maar verbrandde zijn epistels telkens weer. Ook ik schrijf, maar streef ernaar dat men mij lezen zal. Maar dan wel pas als ik dood ben he, in navolging van Zorn die na de openbaring van de kanker in zijn lichaam zijn schrijfwerk niet langer verbrand heeft.

Hij was net zo mensenschuw als ik maar vaardiger in bedrog. Hij kwam over als een arrogante lachebek; maar bij mij had men op de lagere school al waargenomen dat ik nooit lachte en zo stil was.

Hij trok zich, net als ik, op aan iets wat hij voor “het hogere” aanzag. Toen dit hogere niets dan “burgerlijkheid” bleek te zijn hetgeen hij veel later dan ik doorzien heeft, trok hij net als ik een tijdlang gedaan heb de conclusie dat er dus niets is dan nada en nada en nada.

Ik was een meester in zelfbedrog, hij een Grootmeester.

Mijn milieu was enigszins bekrompen en verwrongen doordat er aspecten in zaten die relictten waren van de ideeën waar de Hollandse gegoede burgerij van de eerste helft van de twintigste eeuw vol van zat. Maar het milieu waarin ik gedompeld was, was niet in die mate dood-drukkend als dat van Zorn. Mijn moeder had de neiging de seks ofwel als laagstaand op te vatten, ofwel in het ridicule te trekken, en dat was niet goed, en het was ook oneerlijk want de boodschap die zij zodoende uitstraalde vormde een vals contrast met zekere aspecten van een bepaald soort van gedrag dat ze bij tijd en wijle vertoonde. Ik had een ongelukkige bloedhekel aan haar als zij zich naar mannen toe vrouwelijk uitdagend gedroeg omdat ik me dan in de steek gelaten en verraden voelde.

Mijn grote geluk is geweest dat ik ooit een Oom gehad heb die mij

meegenomen heeft naar Haagse feesten van de Franse ambassade, waar wijn gedronken en stinkkaas gegeten werd, en die mij bij de eerste de beste gelegenheid verordonneerde dat ik dansen zou... “Toe, ga dansen! Zoek maar een leuke meid uit!” En ik moest wel of ik durfde of niet, en mijn onmacht werd niet in aanmerking gekomen. Oom Ed, ik dank u voor deze weldaad²²⁸, uit de grond van mijn hart!!

Eenzaam was Zorn, ik ook. Ik herken het als hij zegt dat er niets aan is, in je eentje plezier te maken. Plezier maken doe je samen met een vriend of vriendin, of je doet het niet. Een solitaire neuroticus heeft GEEN plezier. **NOOIT!!**

Maar dankzij oom Ed is in mijn psyche een atoombom ontploft luisterend naar de naam Hélène en ben ik bijgevolg in mei 1968 aan een expeditie tegen wil en dank begonnen welke in 1973 tot een catastrofale ramp geleid heeft, weliswaar, maar toen in 1974, het jaar van ABBA's *Waterloo*, toch tot mijn verlovings met Tanja en in 1975 tot ons huwelijk geleid heeft; en Jeannine was bruidsmisje.

Zorn echter kon niemand liefhebben. Hij kon helemaal geen gevoelens opbrengen totdat hij kanker kreeg. Ik daarentegen stikte in mijn gevoelens en ben gaan exhibitioneren.

Zorn las Goethe omdat zijn ouders dat wilden. Ik las Dostojewski tegen de zin van mijn moeder die vond dat ik er toch zo somber van werd. Ze vond het naar dat ik vaak zo somber was. Ze vond dat ik zo niet zijn moest...

Maar ik heb op twaalfjarige leeftijd in al mijn onschuld aan mijn moeder gevraagd wat een nieuw woord dat ik gehoord had betekende. “Mam, neuken, wat betekent dat?”, en toen werd mijn moeder akelig kwaad op mij. O, eertijds was ze er trots op geweest dat ik als zesjarige al wist dat kinderen in de buik van hun moeder groeien. Mijn moeder vond zichzelf toen maar wat vooruitstrevend, omdat ze me dit feit op dermate jonge leeftijd reeds geopenbaard had (mijn vader openbaarde überhaupt nooit iets). Echter, meer kennis aangaande de desbetreffende interessante materie is me door mijn moeder noch mijn vader ooit bijgebracht. Op twaalfjarige leeftijd wist ik nog steeds niet hoe de kinderen die buik eigenlijk verlieten²²⁹, laat staan dat ik wist hoe ze erin terecht kwamen. Toen hoorde ik er iets over van schoolkameraadjes. Eerst geloofde ik het niet, want ik snapte niet hoe het dan werkte. Ik zag het oorzaak-gevolgverband niet tussen je

²²⁸ Hoe wonderlijk eigenlijk, dat de schade die Marja in Bennie aangericht heeft, door toedoen van haar broertje Edje enigszins ongedaan gemaakt is.

²²⁹ Ik was tien toen Jantje geboren werd. De bevalling vond thuis plaats, en ik heb mijn moeder horen gillen. Daaruit heb ik echter in het geheel geen conclusies getrokken. Ik heb er niet zo bij stil gestaan. Wel vond ik hummeltje Jantje schattig toen men hem mij kwam laten zien.

piemeltje in een meisje wriemelen enerzijds, en de beweerde consequentie van het in de buik van het meisje groeien van een baby anderszins; het leek me een zeer onaannemelijk verhaal. Maar je leest wat, en je denkt wat na en zo kom je ertoe de desbetreffende hypothese toch als waar aan te nemen. Op het gebied van de seks ben ik autodidact, mijn ouders hebben me er niets over verteld, sterker nog, voorlichtend studiemateriaal is zorgvuldig voor mij verborgen gehouden. Studieverlof is mij ook niet verleend, noch heeft men mij op de mogelijkheid van enig practicum gewezen (dansles uitgezonderd).

Noch Zorn noch ik hebben de psychotherapeutische behandeling waaraan we ons onderworpen hebben af kunnen maken. Bij mij heeft deze desalniettemin goede resultaten gehad. Zorn heeft zijn wedergeboorte niet gehaald. De kanker is hem voor geweest.

Deel twee van Zorns boek heet *Ultima Necat*. Dit deel doet me enigszins denken aan Dostojewski's *Aantekeningen uit het ondergrondse*. Dostojewski heeft overigens gedaan wat hij kon om de Russen te waarschuwen tegen de gevaren die gelegen zijn in het Europese materialistische denken: dat zijn de misvormingen die de "burgerlijkheid" in de harten der mensen groeien doet en de waanideeën die door het "liberalisme" en het "socialisme" in de wereld uitgezaaid zijn.

O, en Dostojewski heeft Iwan Karakazows aanklacht geschreven, het poëem dat heet: *De Groot-Inquisiteur*. Vide Iwans afwijzing van God omdat dat een wreed monster is! God heeft de krokodil geschapen en dit geweldig feit als dreigend bewijs van zijn kunnen aan Job voorgelegd; en uit God is de kanker; en het is Gods theater waarin Gods creaturen Hitler en Stalin hun werken tot stand brengen; en het ergste van alles is dit: God staat het pijnigen en treiteren van kleine hummeltjes toe, welke schepseltjes zijn die nog helemaal van niets weten en nog nooit een atoom kwaad gedaan hebben. WAAROM al dit vreselijke! Daarom: Wég met dit zich "God" noemende monster. Dan liever nada.

Dostojewski heeft *De idioot* geschreven, het verhaal dat gaat over de man die daadwerkelijk in nada eindigt, de persoon van wie Don Quichotte, Zorn en ik geestesverwanten zijn. Ja want alleen "idioten" immers, zijn geneigd hun "ouders" integer en trouwhartig in alles te volgen en daarbij dermate van goede bedoelingen vervuld te zijn dat ze alle onwaarachtigheden van hun "ouders" voor zoete koek slikken. Weliswaar is het Prins Ljew Nikolajewitsj Mysjkin die de Rooms-Katholieke kerk ontmaskerd heeft en veroordeeld als de laatste tumor van het barbaarse en verdorven Romeinse rijk; - een mens kan zowel trouwhartig als scherpzinnig zijn.

Ik heb mijn Oom gehad die mij een duw gaf, en Beethoven en Einstein

en Dostojewski en Heminway als onderwijzers, en ik heb geboft. Zorn is dood en ik leef.

Zorns leven is in essentie, brengt aan het licht, is expressie van, en dit heeft het gemeen met de Zesde Symfonie van Mahler – De Absolute Ondergang. Fritz Zorn is de vlees geworden “eenzaamheid”, hij is een symbool en de incarnatie van het gescheiden-zijn van God: dit is: dood-zijn. Zorns leven bewijst dat wij God niet kennen. En het is duister op aarde en moeilijke tijden zijn nu hier.

Zorns sterven is getuigenis van de waarheid dat wij van brood alleen niet kunnen leven. Het geslacht Zorn had geen enkel probleem met de broodvoorziening. De Zorns waren “materialisten”.

“Bekrompen burgerlijkheid” is een misvorming die uit “materialisme” voortkomt.

Zorn dacht dat hij niet zo zou geleden hebben als hij normaal als seksueel wezen had kunnen functioneren. Dat is waar. Hij zag de seksualiteit tevens als de alpha t/m omega maar dit is volgens mij onjuist. Mensen die van honger omkomen zien brood als zaligmakend. Zorns verlangens en opvattingen in dezen leiden tot een naargeestig soort van geglitter, de glittersoort die violet-fel flonkerend van de boeken van F. Scott Fitzgerald afspettert, bijvoorbeeld.

Zorn haatte God en vond Jezus vervelend. Zorn wil God in zijn gezicht slaan en dat is goed. Alle “brave christelijken” die het correct vinden dat God moordt, brand sticht, oorlogen ontketent en de mensheid bij voortduring martelt – omwille van “de erfzonde” zegmaar – alle “gelovigen” die een dergelijke God accepteren staan dicht bij satan dan bij de grote Schepper. Al de “gevoeligen” die zich van God afgekeerd hebben omwille van de zinloze smarten waarin heel de levende natuur gedompeld is, hebben gelijk. Maar ik zie het zo dat Zorn juist de kant van het Licht koos. Fritz verklaarde zich in staat van totale oorlog met God. Dat dacht hij tenminste maar ik zweer het je, God kiest partij voor de “Fritzen”!

Het heeft zo moeten zijn dat Fritz Zorn door de kanker opgevreten is.

Zowel *De engel van het sterven* als Einsteins relativiteitstheorie als Jungs psychologie zijn uit Zwitserland afkomstig. Deze drie creaties zijn bevrijdend en brengen een revolutie in ons denken teweeg die ons in staat stelt oude afgedane belemmerende misvattingen af te danken.

Over het verschrikkelijke van het lijden dat Zorn verduurd heeft kan ik niet schrijven. Het is te erg. U moet dat vreselijke boek gelezen hebben: *De engel van het sterven*.

16-sep-2001

99. Een gebeuren

[az]

In een grote groene weide vol mals gras stond een flinke, sterke plant en die plant droeg één prachtige bloem, die gloeide als fluweel in de heerlijke zon.

De gloeiende zon zong over de weide, en de bloem zong gloeiend van de zon en over zichzelf.

De bloem zinderde met zijn zinnelijke kleuren, en was volmaakt.

Volmaakt gelukkig was de bloem met zijn fluwelige warme kleurenpracht, badend in het licht, met een gloeiende glans!

O, het was nog maar zo kort lente, en toch was nu al die bloem daar; o, zo sterk had het leven reeds vóór de aanvang van de lente de plant geactiveerd, - de witte wortels waren diep de grond in geschoten, listig tussen de aardekorrels doorkruipend, en tevens met haartjes de korrels aangrijpend, en ze hadden het water en de zouten uit de donkere grond in zich opgezogen en verwoed omhooggeperst naar het licht, en de bladeren hadden zich heel groot opengevouwen en groot was het getal der bladeren die uit de takken geknoopt werden en zo goed had het bladgroen gearbeid om de plant te voeden, en de zouten en alle stoffen waren verspreid en o, zo prachtig was de plant geworden en toen... had de plant zijn Bloem gemaakt.

In de grote groene weide had de sterke plant één prachtige bloem gemaakt die als fluweel gloeide in de heerlijke zon.

En in grote triomf hief de plant nu de bloem op, hóóg, zo hoog mogelijk, om de zon zijn bloem te tonen, en om te tonen hoe prachtig de bloem fluwelig gloeide.

In de bloem was een groene knots geplant, welke een gele hoed droeg.

De bloem was gelukkig en straalde, en zo prachtig als hij was bleef hij niet onopgemerkt:

in een grote groene weide vol mals gras stond een flinke, sterke plant en die plant droeg één prachtige bloem, die als fluweel gloeide in de heerlijke zon en de zwarte kriebelige vliegende zoemende tor zag de bloemenkleur en hij kwam ertoe de bloem te aanbidden.

Over de grote groene weide vloog de tor sidderend en zoemend naar de lokkende bloem toe. De bloem, die hem zag aankomen, walgde van hem, en vreesde hem, en wilde hem afweren, maar bezat daartoe niet

de middelen.

De tor was een slaaf van de flonkeringen der bloem, en verlokt of hij wilde of niet, daar kwam hij de fluwelige bloemenglans alsmaar meer nabij. Hij wist niet eens wat hij deed; het ging vanzelf, de bloem gloeide zo als fluweel in de zon, zo mooi, en daarom kwam de tor steeds dichterbij. De bloem voelde dat dit zwarte sidderende beest dat hard zoemde, hem doden ging, en wilde zich verzetten. Maar omdat hij niet anders kon doen dan prachtig gloeien in de zon, verlokte hij de zwarte tor temeer naarmate hij zich meer inspande PATS!!

De tor was, snorrend, zwart, kriebelig, met een plompe bons geland temidden van de felle laaiende kleurenkracht; nu scharrelde hij daar rond zonder te weten wat hij wilde. Tot zijn geluk vond hij enige eetbare waar. Na wat gegeten te hebben vloog hij weer weg.

En aan de gele hoed op de groene zuil zaten nu gele korreltjes geplakt, souvenirs van het bezoek van de tor. De bloem had een verschrikkelijke ervaring gehad toen het beest in hem was; een gevoel van walging had de bloem overweldigd terwijl hij het afschuwelijke gewriemel van de tor in zijn hart voelde, en de kriebelige plompe poten in zijn kroon, en het domme ruwe geschuur tegen zijn bloembekleedsels en zijn vruchtbeginsel.

En nu, nu de tor, wat een opluchting, eindelijk weer weg was, kon de bloem zich niet meer gelukkig voelen. Alle geluk was vernield; de bloem was gekwetst, en het levensgevoel stroomde vanuit zijn fluwelige bladen weg. Terwijl op de gele muts de gele korreltjes ontkiemden, was de bloem overbodig geworden, en omdat de plant efficiënt tewerk ging verwijderde hij eerst alles wat van waarde was uit de bloem, en sloot vervolgens de voedende nerven voor de bloembladeren af met een kurklaagje; en daar verwelkten de bloembekleedsels, de fluwelen glans doofde uit, wenend verschrompelden de bladen, ze stierven van dorst, en al gauw vielen ze dood af. Slechts de groene zuil bleef staan.

De plant besteedde nu alle zorg aan de zuil, waarin zich de pollenbuisjes een weg zochten naar de zaadbeginsels.

De zaadbeginsels werden bereikt en de reacties vonden plaats.

De zaden werden actief, en de plant gaf hen alles wat nodig was, en zo groeide de zwangere groene zuil uit tot een dikke ronde vrucht.

In de grote weide is de plant gestorven. De weide is verlaten. Ergens op de grond ligt een dikke ronde vrucht, barstensvol zaden.

11-dec-1994

100. Een scherf (brief van een student)

[tm]

Mijn lieve Cavatina-meisje,

Het is nu zondag, de dag nadat ik bij jou was; en dit wordt een chaotische brief, want: o, wat heb ik weinig tijd! Het wordt nu echt een maand lang alleen maar hard werken. Toen ik bij je wegging keek ik in de gang niet achterom naar jou; dat zat niet zo goed, maar ik doe soms wat onhandig en schutterig. Neem me dat maar niet kwalijk. Liefste, ik voel me kiplekker – en dat heb jij gedaan! Alleen hoop ik, dat je niet al te moe bent; terwijl ik dit schrijf slaap je of lees je waarschijnlijk: het is kwart voor één, overdag. Ik zal op 2 maart "Hollands Glorie" van Jan de Hartog voor je meenemen. Je hebt mijn aansteker nog! Gelukkig heb ik lucifers (want ik rook pijp, en heb een klein gaspitje voor m'n koffie). Dit was het voor vandaag. Morgen schrijf ik je weer, en zo iedere dag een klein stukje en vrijdag a.s. gooi ik deze verzamelde briefjes op de post. Ach ja: ik heb vanmorgen een piepklein gedichtje gemaakt. Hier volgt het:

Cavatina

Als ik kijk naar je olijke gezichtje
Wordt mijn hart een vrolijk luidend klokje
En groeit er zomaar een gedichtje:
De uiting van een opgetogen bokje
====O====

Ben ik inderdaad “een zó romantische jongen” zoals je schreef? In ieder geval heb ik toch een hekel aan goedkope liedjes zoals bijv. Ronnie Tober ze zingt: “Met een roos in je blonde haren...”: zó ben ik toch niet! Mijn romantiek doet, dunkt me, meer denken aan een vuurstorm... Meidje, Cavatina: tot morgen - ik zet je (met grote inspanning) uit mijn gedachten en ga weer aan het werk.

BS

100. een scherf (brief van een student)

P.S. Ach, ach, wat heb ik toch een slaap! Ik maak alsmaar cijferfouten! Ik ga gauw koffie maken om wakker te worden. Dag, dag...

BS

P.S.2 Meisje, ik ben verschrikkelijk, giftig kwaad en woedend (zodat het op wanhoop lijkt, maar dat is het niet); ik ben "emotioneel" en dus kan ik driftig zijn; zoals nu!! Verdomme..... Ik had gepland, over de uitwerking v.e. practicumproef één uur te doen – en ben er nu al 2 uur en een kwartier mee bezig, en moet tot overmaat van ramp ergens grote cijferfouten gemaakt hebben, want ik krijg geheel foutieve antwoorden; BAH! Ik kom nooit op tijd klaar, op deze wijze. Wat een rotzooi... Dag schat! Dag lieverdje.

BS

P.S. 3. Ik ben een beetje misselijk! Is dat van de kwaadheid of van slaapgebrek?

BS

P.S. 4

Nou, nou, lieve Cavatina, ik heb die uitwerking af; en daar heb ik nou 3,5 uur over gedaan! Rampzalig, hoor! Ik heb echt de pest in. Dag!

BS

P.S. 5

ALLERLIEFSTE CAVATINA !!!

Och, wat ben ik toch een rare kwibus, o, mijn lieve, kleine vriendinnetje. Ik heb nu heel de dag zitten zwoegen aan mijn werk, òp van de slaap – en geen mens gesproken (alleen het patates-frites-mannetje; ik heb patates frites genomen als avondeten) en nu is het avond, en ik heb hetzelfde shirt aan als gisteren – en dat ruikt nog een beetje naar je parfum of poeder – en je foto staat op tafel... en dus gaat het ademen mij moeilijk: niet van bronst, maar van dat andere, van dat uitsluitende verlangen, jou alleen maar te zien en te horen, en vooral: te zien lachen met dat zo allemachtig lieve snuitje van je – dit heeft niets met sex te maken (althans, op een ándere wijze); het is iets wat niet anders onder woorden te brengen is, dan met het enkele gezegde:

CAVATINA C***N,

IK

100. een scherf (brief van een student)

HOU VAN JE; ik maak het je moeilijk, hè? Nou maar ik maak het mezelf heel wat moeilijker geloof me maar! Liefste, ik **moet** verder werken, maar één opmerkinkje nog: schrijf in Godsnaam terug; schrijf gerust slechts over Koetjes en kalfjes, het dondert niet, maar schrijf. O-o-o-o-.....

BS

P.S. - de laatste

10 voor 10 's avonds; ik ben leeg en op en tot niets meer in staat en ga naar bed. Ben ondanks alles niet ontevreden over de hoeveelheid werk die ik verzet heb vandaag.

Luister eens, schrik niet van mijn emotionele uitvallen; deze horen gewoon bij mijn karakter, dat echter sterk genoeg is om wel te weten hoe het feitelijk is. Je bent nergens toe verplicht, en zo vrij als je maar wilt. Overigens nog bedankt voor je brief. Dag, mijn vriendinnetje.

BS

100. een scherf (brief van een student)

maandag

Heb wel goed geslapen. Ben net wakker. Of beter gezegd: was om half zes al wakker; heb wakker gelegen tot even voor half acht en viel toen weer in slaap, om om half acht gewekt te worden door de wekker! Een drukke dag gaat komen. Dag!

BS

Lieve Cavatina, het is 10 voor elf 's avonds. Ik heb de hele avond Hein Patt op bezoek gehad, met wie ik veel optrek. (hij is ook natuurkunde student). Daarom is er van werken niet zo veel gekomen, als nodig is. Maar ja; ik wilde hem niet wegsturen, want ... hij heeft een klankbord nodig. Verder heb ik een goede dag achter de rug, waarin ik weer aardig tot mijzelf gekomen ben. Dat is trouwens ook wel aan mijn handschrift te zien.

Morgen wordt weer een vermoeiende dag: ik heb morgenmiddag practicumproef, hetgeen iets is waar ik niet bepaald handig in ben, zodat er veel tijd mee heen gaat. Maar ik zal wel zien.

Ik ben behoorlijk op je verliefd, maar toch kalm! Dag hoor! Dag!

BS

P.S. Wat zit ik toch de hele tijd "Dag" te schrijven! Origineel is het niet. Bon soir, ma chérie!

BS

d.i. Frans (maar ik weet wel dat je dat weet; het is maar gekkigheid)

dinsdag - half zeven 's avonds

Boe! Wat vies: m'n pijp heeft met de steel naar beneden in m'n tas gezeten, zodat ik nu allemaal tabakssap in mijn mond krijg. En een positieve dag heb ik gehad. De practicumproef verliep goed genoeg, en ik ben erin geslaagd, als spreekbuis voor onze groep fungerende, de volgende practicumproef uit te stellen tot na de tentamens. Een enorme verlichting, want de betreffende proef is een bar moeilijke.

Alleen jammer, dat de ketting van mijn brommer gebroken is, zoëven op weg naar huis. Hein Patt zat achterop, en heeft de verdere weg braaf lopen sjouwen met de gebroken ketting, de kettingbeschermer en twee tassen (de zijne en de mijne), terwijl ik mijn brommer voortduwde. En vrijdag a.s. gaat hij mijn brommer nog repareren ook; het is een bovenstebeste. Ellendig dat het met zijn studie erg slecht gaat. Hij zal dit jaar wel over moeten doen; alleen heb

100. een scherf (brief van een student)

ik hem wel aangeraden om “werktuigbouwkunde” te gaan studeren, want hij is een technicus in hart en nieren, met ongewoon veel inzicht, maar zonder belangstelling voor wiskunde, en dat laatste is voor natuurkunde wel essentieel. Lief meisje: ik heb iets originelers bedacht dan: “Dag”. Hier komt het: Hallo, hallo,...

BS

P.S. Aangezien ik zit te duizelen van de slaap (22.30) ga ik maar fluks te bed. Echter mijn zelfvertrouwen groeit. Ik heb veel werk verzet. Slammat malam, nonja manis (Maleis; wat zou het betekenen?). Het sneeuwt.

BS

woensdag

Lieve Cavatina, het is hoe laat? Het is precies twaalf over acht 's morgens. 's Woensdags heb ik altijd de eerste twee uur geen college. Ik ga aan de slag. De daken zijn wit van de sneeuw.

BS

Oei, wat ben ik toch een sufferd ... : het brood en de kaas waren op, dus die ging ik kopen. En nu blijkt ik gekocht te hebben: brood en margarine. Typisch!

BS

Er is één college, dat altijd erg matig bezet is, omdat iedereen (ik ook) het saai vindt (vind); en dus vindt men degene die dit college geeft ook maar vervelend, en een slecht spreker. Iedereen is deze mening toegedaan, met één uitzondering: Hein Patt. Want toevallig is dit college erg praktisch en technisch, en past daarom geheel in Heins denkwijze; zodat hij tevens de enige is, die het begrijpt. Maar aangezien hij slechte cijfers haalde voor de tentamens die we tot nu toe gehad hebben, denkt men dat Hein dom is.

En zo kwam het, dat, toen vanmorgen tussen jongens een gesprekje gaande was over de saaiheid van dit college, Hein het voor Prof. dr. ir. Le Poole (de desbetreffende docent) opnam, en zei dat hij zijn colleges heel duidelijk vond; hij sprak zich nogal arrogant en agressief uit, hierover (want dat is de manier van doen waarmee hij zich altijd handhaaft), en dat terwijl hij voor dom gehouden wordt, zodat hij nogal spottend en ironisch onaangenaam tegengesproken werd. En dus zei hij: “Nou ja, ik kan maar beter weggaan”, op

100. een scherf (brief van een student)

laatdunkende toon, en liet het zootje staan. Kijk, dat is nu weer eens zoiets: hij doet altijd nogal brutaal en zelfverzekerd, zodat de mensen zelfs een beetje bang voor hem zijn, en haalt zich dus ieders misnoegen op de hals; en tevens lijkt hij dom; maar in feite is hij uitermate overgevoelig (psychastenisch misschien), en kan een film als Dr. Zjivago niet zonder huilen zien!, terwijl hij tevens een heel wonderlijk en uitzonderlijk juist inzicht heeft in mechanische techniek; zijn genre begaafdheid doet aan Fokker denken, vind ik. Maar voorlopig staat hij er naast! En het zit hem dwars; wat dacht je!

BS

's avonds, 10 voor half negen: hè nou krijg ik weer eens hoofdpijn; dat is jammer.

BS

donderdagmiddag (de sneeuw is alweer helemaal verdwenen)

Ay, mijn Cavatina,

Wat ben ik toch een geluksvogel, dat ik het recht heb te denken: ik heb een vriendinnetje dat Cavatina heet!

Ay, ay! Het is trouwens typerend dat ik aan jou steeds denk als aan een vriendinnetje; het woord vriendin heeft voor mij iets al te zelfverzekerd: je hebt van die jongens die zich altijd zo'n geweldige pose aanmeten en zo'n bedaarde, zelfbewuste manier van doen hebben, en dit soort heeft het dan altijd ernstig en volwassen over hun "vriendin". Maar ik krijg altijd het gevoel dat bij deze jongens òf het spuitwater inderdaad ontbreekt in hun bloed, òf dat ze zich maar zo houden.

Hoe dan ook, zelf ben ik 'n halve gare, en daar ben ik best gelukkig mee.

-Hé-, heb je gedacht bij het zien van dit negende velletje van deze brief, -Een andere kleur ballpointinkt-

Ik zal je vertellen hoe dat zo komt. Mijn ballpoint is er één van het merk "Bruynzeel" en de houder heeft de kleur: blauw. Wij hebben vanmorgen instructie gehad in het vak "vektorrekening". Bij een dergelijke instructie worden er vraagstukken gemaakt. Nu, tijdens de pauze zag ik dat één van mijn medestudenten (ook alweer een woord dat ik overdreven vind: "student") precies zo'n ballpoint had als ik, en voor de grap heb ik toen ongemerkt de ballpoints verwisseld, mij alvast verheugende over de verbaasde uitdrukking op zijn gezicht als de betreffende "student" zou merken dat zijn ballpoint ineens zwart schreef... Hein P. had het gezien, en grinnikte eveneens bij voorbaat.

Het liep echter geheel anders, want nadat ons slachtoffer zijn ballpoint die de mijne was, ter hand had genomen, begon hij niet meteen te schrijven, doch ging hij er mee spelen: het stiftje in- en uitdrukken; helaas, het mechanisme van zijn (mijn) ballpoint had het reeds lang begeven, dus dit ging niet. Dus begon hij de ballpoint uit elkaar te halen, weer in elkaar te zetten, nogmaals uitéén te nemen, weer te proberen – en begon kwaad te worden, zodat hij tenslotte geërgerd zijn (mijn) ballpoint in zijn tas gooide en een andere pakte! Maar na enige tijd nagedacht te hebben, drong het tot hem door, dat dit toch merkwaardig was, dat zijn ballpoint zomaar ineens stuk was, en begon eens om zich heen te kijken, waarbij hij 1e het grijnzende gelaat van Hein P. waarnam, en 2e een blauwe Bruynzeel-ballpoint waarmee ik heel kalmpjes aantekeningen zat te maken. Ik liet hem in de waan, wist mij te beheersen, en deed net of ik niets merkte. En zo is het gebleven: hij heeft zijn/mijn ballpoint mee naar huis genomen, en ik heb nu zijn ballpoint; en ik verkneuter mij in stilte, over zijn

100. een scherf (brief van een student)

verbouwereerde boosheid, als hij, na de ballpoint thuis min of meer gerepareerd te hebben, toch nog tot de ontdekking komt, dat hij zwart schrijft...

Ach, waarschijnlijk is het allemaal niet zo'n komisch mopje, maar vergeet niet, dat wij, "studenten" niet zo heel veel afleiding hebben! Persoonlijk heb ik eigenlijk alleen jou, want verder heb ik heus geen tijd voor wat dan ook; maar ik vraag ook nauwelijks méér!

Werkelijk, het is genoeg, jou te kennen; wat mij betreft zou ik zelfs mijn studie kunnen stopzetten, maar ik ben daar toch te eerzuchtig en ook wel te nuchter voor; bovendien studeer ik ook uit idealistische motieven. Ik studeer beslist niét om geld te verdienen (dat laatste zeggen er velen, maar ik meen het, en het is ook zo, bij mij).

Mijn lieve Cavatina, hoe is het nu met jou? Ben je erg moe van de nachtwacht? Ik wou maar dat Rembrandt jóu schilderde als Nachtwacht! Dat zou nog eens wat zijn!

Weet je al, wanneer ik met je moeder kan kennismaken?

Zo, en nu, spijtig genoeg, moet ik afscheid nemen van deze brief aan jou, want morgenmiddag heb ik geen tijd (dan moet mijn brommer gerepareerd worden), en deze middag moet ik nu weer verder werken! Lief zonnetje, lief klein kolibrietje, ik kus je in gedachten, en heb je vast in mijn armen en denk eraan hoe je bent ... en ik krijg het warm!!

Dag, dag, dag, dag, dag, dag,.....

Ben

14-dec-1994

101. Een scherf (een lach en een traan)

[az]

Oh quanto! Perchè piangi?

*Het belangrijkste voor een mens is,
zich goed gedragen in relaties.*

Louis de Swaaf

Daar zaten Cavatina en Bennie naast elkaar op één en hetzelfde bed, Cavatina's bed. Dat was het bed waarin zuster Cavatina sliep, daar in haar kamertje in het grote zusterhuis. Dat huis zat vol met van die zustertjes! Cavatina's kamertje maakte deel uit van een kolossaal ziekenhuiscomplex, en het was in het desbetreffende ziekenhuis dat Cavatina haar brood verdiende. Daar zaten ze op haar bed, hetzelfde waarin zij de nachten slapende doorbracht, maar slapen was niet wat ze deed op dit moment. Wat ze deed? Babbelen! Alsmaar babbelen en babbelen. Ze babbelde maar, dingetjes zeggende, en daarbij van voorvalletjes verhalende. Ze had het over diverse kleine gebeurtenisjes die ze die dag meegemaakt had. Ze deed verslag van de gesprekjes die ze gevoerd had met collega-verpleegsters. En Bennie? Haha! En Bennie *lachte!* Heel zijn gezicht straalde, en zijn ogen en mond lachten haar toe, terwijl hij keek naar de kleine rode lieflijke slanke lipjes die verlokkelijk bewogen terwijl Cavatina babbelde. En ook haar feestelijk witte tandjes die mooi regelmatig opgesteld stonden zag hij, waarachter haar tongetje schuilging zo stoutmoedig bewegend onschuldige babbeltjes rondstrooiend. Ach wat was hij toch verliefd, hij gloeide en hij had een erectie, waarover hij zich overigens misschien wel ergerde en waar hij zich ongemakkelijk bij voelde. Hij luisterde in het geheel niet naar wat zij hem vertelde. Hij liet vervuld van geluk de klanken van haar stemmetje tot zich komen, en hij was verliefd, en tot in het diepst van zijn ziel in beroering, en hij was helemaal uit zijn doen van geluk.

“Cavatina, ik kan er niets aan doen, maar als ik naar je kijk moet ik vanzelf lachen! Het is niet dat ik je uitlach hoor, maar ik lach om jou... ik bedoel: ik lach van pure crazy-heid, telkens als ik naar je kijk!” Hij

keek de andere kant op, om zijn lachen te kunnen beheersen, maar hij wilde heel graag weer naar haar kijken, en toen deed hij dat en begon prompt weer te lachen want weer doorstroomde hem dat geluksgevoel dat hem zo onbedwingbaar blij maakte.

“Nou zeg”, zei Cavatina zachtzinnig pinnig, “Kijk dan niet naar mij!”. Maar Bennie had de indruk dat ze het feitelijk wel leuk vond dat hij zo door haar verschijning aangegrepen was.

“Wil je koffie?”, vroeg ze. Over die vraag dacht hij geruime tijd na want hij was helemaal in de war. Hij kon zijn hersens er maar niet toe bewegen over het vraagstuk wel/niet-koffie-willen na te denken. Zijn hersens wilden alleen maar genieten van het geluk genaamd Cavatina dat hier zo goddelijk dichtbij was. Maar na enige tijd liet hij haar weten wel koffie te willen. Vervuld van een storm van verrukking keek hij naar haar vrouwtjesgestaltetje. Naar haar keek hij, naar zijn geliefd vrouwtjeskolibrietje dat nu zo gezellig de koffie stond te bereiden, en met name haar beentjes onder het ozo korte rokje waren het die hij in ogenschouw nam. Verrukt keek hij met alles wat hij had toe, en was onuitsprekelijk blij. Hij deed zijn colbertjasje uit, maar waagde het niet het aan de kapstok te hangen omdat als hij opstond de bobbel in zijn broek zichtbaar zou zijn. Dus legde hij het jasje maar naast zich op Cavatina's bed.

Het hier beschrevene speelde zich af tijdens het derde bezoek dat Bennie aan zijn vriendinnetje bracht. Hij was nog niet gewend aan de gedachte dat hij nu ineens een meisje had, een meisje dat met hem praatte, dat hij kussen kon, en aanraken. In zijn leven was zo onverwacht een zo rijke geluksbron gaan wellen dat hij maar niet begrijpen kon dat het waar was wat hem aan het overkomen was. Vaak beving hem angst als hij dacht dat hij Cavatina wel weer verliezen zou. Eigenlijk liep hij steeds rond met de verwachting dat het op een onzalige dag weer uit zou zijn. Maar als hij in Rotterdam liep op weg naar haar toe ging hij voort gehuld in een roze rookgordijn van verontrustend geluk, en hij was dan tegelijkertijd ook altijd weer vreselijk verlegen en onzeker. Nee, het genre man dat vastberaden over het vrijerspad voortgaat was hij zeker niet.

En het was hem volslagen onmogelijk zich tegen haar te uiten, hoewel hij ernaar hunkerde dit te doen. Hij wilde haar vertellen hoe ongelukkig en eenzaam hij altijd geweest was. Hij wilde haar vertellen over zijn idealen, waarover hij nooit met iemand gesproken had omdat hij de mensen wantrouwde. Alleen dit meisje, deze Cavatina, was de eerste en enige mens die hij werkelijk vertrouwde, en aan wie hij alles en alles wilde vertellen. Maar er waren zoveel dingen tegelijk die hij zeggen wilde zodat de ene gedachte de andere in de weg zat waardoor hij gewoon niet wist hoe hij beginnen moest. Nou, en eerlijk gezegd had hij überhaupt hoegenaamd geen gedachten als hij bij haar was.

Hij ging dan ten onder in een wervelende geluksroes die dermate onstuimig was dat de droevige-denk-Bennie helemaal naar de achtergrond gedrongen werd.

Cavatina deed de koffie in de koppen, die ze vervolgens naar het ronde tafeltje droeg dat naast het bed stond. Vervolgens zette ze de koppen op het tafeltje, en haar billetjes op het bed vlak naast Bennie. Haar heerlijke vrouwelijkheid, zo heel dichtbij nu, overmande hem. Schuchter pakte hij haar hand terwijl hij eraan dacht dat ze vroeger *glazen* koffiekopjes gebruikt had; leuke kopjes waren dat trouwens. Maar die had ze alleen bij het eerste bezoek gebruikt. Het was Bennie toen niet ontgaan hoe ze, onaangenaam getroffen, haar ogen van hem afwendde op het moment waarop hij zijn vooruitstekende bovenlip in de koffie stak om te drinken. Dat was een bittere rot herinnering. Een andere vervelende herinnering was dat ze eens haar vingers in haar oren gestopt had, denkende dat hij het niet zag, toen hij zijn neus snoot. Hij had haar later in een brief geschreven dat ze dat niet stiekem hoefde te doen, en dat hij het zich niet aantrok; dit had hij eerlijk gemeend ook maar sindsdien had Cavatina niet meer haar vingers in haar oren gestopt als hij zijn neus snuiten moest, hetgeen zich nogal eens voorgedaan had want hij was nu juist doorlopend verkouden. Waarschijnlijk deed hij virussen op in de mensa waar hij elke avond at, en waar de afwas dermate onbekwaam gedaan werd dat het nogal eens voorkwam dat Bennie etensresten vastgeplakt vond aan het bord of het bestek.

Cavatina had de koffie ingeschonken in grote koppen die van ondoorzichtig aardewerk gemaakt waren, ze was vlak naast hem op het bed gaan zitten, en hij had schuchter haar hand gegrepen. Vervolgens deed zich iets voor dat Bennie extreem gelukkig maakte. Het volgende: peinzend en kordaat en flink streelde Cavatina de rug van Bennies hand; Bennie kreeg dus een betuiging van liefde, en als gevolg van de (in feite contra-productieve) onstuimigheid die hem eigen was, maar die zo zelden de gelegenheid kreeg zich te uiten, steeg nu een onbeschrijfelijk warm gevoel in hem op, en o wat was dit een heerlijke en goede en gelukzalige gloed. O alles, alles in hem begon ineens te zingen en te huilen tegelijk. God-god-god wat is die jongen op dat moment toch onvatbaar gelukkig geweest. Hij was toen werkelijk in de zevende hemel, en er kan geen twijfel aan bestaan dat dit ogenblik het absolute hoogtepunt van zijn leven geweest is. Hoe juichte zijn hart, hoe zong zijn bloed, hoe doortrok puur geluk hem van top tot teen. O, Cavatina streelde zo lief, zo lief zijn hand, ze had zijn hand heel lief en warm in de hare genomen, en ze streelde hem. O, ze streelde zo, zo warm, zo warm, zo lief... Een echte liefdesbetuiging voor *Bennie*... eindelijk ook voor Bennie een *liefdesbetuiging*...

“Cavatina...”, fluisterde hij.

“Ja?”, zei ze, verbaasd omdat hij fluisterde. Hij fluisterde zachtjes:

“Cavatina. Ik weet niet wat ik zeggen moet. Weet je, ik raak helemaal in de war als ik bij je ben. Cavatina... ik hou van je...”.

Het meisje gaf geen antwoord. Ze pakte resoluut haar kop koffie en begon eruit te drinken. Hij deed evenzo. Hierna keek ze hem aan, met haar olijke, vriendelijke, kordate, goede diepbruine ogen. Zo'n lief-komiek snuitje keek hem leuk aan; en och wat keek ze vriendelijk en goedhartig. Hij nam haar hoofdje met het bijna zwarte kortgeknipte haar tussen zijn twee handen, en haar ogen kregen een weggezonden uitdrukking toen hij haar kustte. Zij sloot haar ogen, en hij de zijne en zij kusten en kusten en kusten. Hij dacht:

-Ik wou dat ze weer eens met haar tongetje in mijn mond ging-. Maar dat deed ze niet. Toen dacht hij:

-Waarom is het eigenlijk zo fijn haar tongetje in mijn mond te voelen. Zou dat een onbewuste herinnering zijn aan de tepel van de moederborst?-.

Hij had inmiddels aardig goed leren kussen, en onderging de desbetreffende sensaties nu heel anders (meer met vreugde en voldaanheid) dan die eerste keer. Gezegd moet worden dat hun vrijen hem overigens niet echt gelukkig maakte omdat hij steeds de gevende partij was, en zij alleen maar de ontvangende. Vandaar natuurlijk ook dat hij daarnet zo onzegbaar gelukkig geweest was toen Cavatina zomaar uit zichzelf zijn hand gestreeld had – zoiets deed ze anders nooit ziet u. Omdat hij zo weinig liefdesbetuigingen ontving was het doorgaans zo dat een soort van ongelukkig gevoel van verlangen naar vervulling, zijn neuronen schroeide. Eigenlijk lag er daardoor een waas van verdriet over heel zijn leven als student. Maar het kwam niet in zijn hoofd op hierover ontstemd te zijn omdat hij, idealistisch als hij was, ten volle bereid was te geven en te geven zonder beloningen te verwachten.

Na verloop van tijd was het zover gekomen dat de koffie opgedronken was en Cavatina ruggelings te bed lag zonder schoentjes aan, en met gebalde vuistjes op de beddensprei naast haar hoofd geplaatst, en haar beentjes een eindje opgetrokken; Bennie lag, op zijn buik, half naast haar en half over haar heen met zijn armen aan weerszijden van haar lichaam, en zijn hoofd ter hoogte van haar borstjes zodat zij niet in zijn neusgaten behoefde te kijken. Hij had zowel zijn schoenen als zijn stropdas nog aan, en de rest van zijn kleding ook uiteraard. Even gleed er stillekens een wonderlijk lachje over Cavatina's gezicht. Hij trok zorgzaam haar rokje omlaag want het onderbroekje was zichtbaar. Ze vroeg of hij de kleur van haar make up ook een beetje typisch vond; daar zat een tint groen in; gek eigenlijk he. Hij zei dat hij

het juist heel mooi vond; en dat groen immers de kleur van de hoop was.

“Ja inderdaad, dat is ook zo”, zei Cavatina ernstig.

“Cavatina”, fluisterde hij, “Zeg eens dat je mij ook een beetje mag”.

“Waarom wil je me voorschrijven wat ik zeggen moet? Dat kan ik heel goed zelf bedenken!”

“O. Ja, maar ik zou het zo graag horen... ik...”

“Je bent een hele lieve jongen.” Dit gezegd hebbende, en Bennies reactie ziende, straalden Cavatina's ogen blij, en haar ogen lichtten op van gevoel, en haar oogleden sperden zich open, en een lachje straalde van haar leuk gezichtje af.

“Cavatina! Cavatina! O, Cavatina! Niet meer zeggen! Ik kan er niet tegen! O, mijn lieverdje!”

Hij liet zijn hoofd op haar borstjes zakken, en huilde heel even zonder dat zij het merkte. Alleen de korte siddering die hem doortrok viel haar op.

“Cavatina, ik vind jou ook zo lief!”

“Waarom plaag je me dan zo!”

Daarop kuste hij haar, eerst met gesloten mond, maar vervolgens drong hij aan, en vond het inwendige van haar mondje, en deed wat hij kon om haar maar alles te geven wat in zijn vermogen lag. Hij ging naast haar liggen, draaide haar naar zich toe en drukte haar heel dicht tegen zich aan, zodat hij veilig en heerlijk zacht vlakbij haar warm vrouwelijk lichaampje lag, en in haar heerlijk lieve vrouwelijke armpjes, die zij stevig omhelzend om hem heen geslagen hield. Hierna liet hij zijn knie tussen haar beentjes omhoog komen, hetgeen zij waarachtig toeliet. Overigens rook Cavatina een weinig uit haar mond maar Bennie liet niet merken dat hij dat wel wat onaangenaam vond. Hij negeerde het.

Cavatina moest plassen. Nadat ze teruggekomen was zei ze:

“Als jij soms ook moet, dat kan hier best hoor, er is ook een heren-WC”. Verrast keek hij op, en glimlachte, en zei verlegen:

“Hè, maar ik kan toch helemaal niet?”. En haar verwarring ziende legde hij uit:

“Als een man opgewonden is kan hij immers niet plassen.”

“O! Ik weet niet zoveel, hoor! Maar ik had het eigenlijk ook wel moeten weten want ik ken de anatomie van de man best wel; ik heb daar wel eens plaatjes van gezien. Wil je iets drinken? Ik heb wijn, en wodka en sinas. Of wil je liever tonic?”

Ze dronken wijn en aten zoutjes. Hij had zijn arm om haar heen geslagen en vond het jammer dat zij haar arm niet om hem heen sloeg. Hij droeg er zorg voor dat hij zijn wijn uit het *doorzichtige* glas met afgewend hoofd dronk. Er waren niet zo heel veel zoutjes, en nadat

deze allemaal opgepeuzeld waren nam Cavatina een kauwgompje. Later kuste hij haar weer, en nu was haar mond fris; het kauwgommetje smaakte naar pepermint.

Ik denk dat ik van het vele dat er die avond nog meer gezegd en gedaan werd, alleen de hoofdzaken zal vermelden. Voor ik daartoe overga wil ik erop wijzen dat mijn relaas van het samenzijn van Bennie en Cavatina afwijkend is van soortgelijke relazen die u in andere boeken kunt aantreffen. In veel boeken zijn de beschrijvingen van het samenzijn van man en vrouw opzettelijk zinnenprikkelend opgesteld, hetgeen maar om één reden gedaan is: de verkoopbaarheid van het boek vergroten. Maar wat dat betreft is het epistel dat u aan het lezen bent anders. Het wil niet een verhaal zijn dat slechts geschreven is om de lezer te plezieren en de auteur geld op te brengen. Nee, het is veeleer de bedoeling dat hier de waarheid vastgelegd wordt. En zo is het. Wat u hier leest is geen verzinsel maar een waarheidsgetrouw verslag.

Op een kwaad moment kwam Bennie ertoe zijn opgekropt gemoed te luchten. Hij zei zachtjes:

“Ik ben altijd zo ontstellend eenzaam geweest, daar heb je geen idee van, dat kan ik niemand ooit uitleggen. En zelfs nu, zelfs nu. Want ook jij... bent me zo weinig nabij...”. Dit had hij niet moeten zeggen want Cavatina werd er heel stil van. Bennie merkte het.

“O God ik heb je toch niet gekwetst?!” Hij deinsde achteruit van schrik en keek haar angstig en kleintjes aan, en zag dat ze zowel verdrietig keek als afwerend. Ontzet vervolgde hij:

“Maar ik kan er toch niets aan doen? Je begrijpt me zo weinig, Cavatinaatje, en je zegt zo weinig tegen me om me te helpen”. Hij was de wanhoop nabij en wist niet wat hem te doen stond.

Maar hij slaagde erin zichzelf in de hand te krijgen, een goed gevonden corrigerende opmerking te berde te brengen, en vervolgens een neutraal en interessant gespreksonderwerpje aan te snijden, waarna Cavatina weer enigszins bijtrok. Spoedig was de stemming weer prettig. Toch bleef wat hij gezegd had tussen hen hangen.

Zij brachten de grammofoon tot leven en ze draaiden de zesde symfonie van Ludwig van Beethoven die door Bennie meegebracht was. Daar kuste en omhelsde Bennie zijn vriendin met op de achtergrond de muziek van zijn grote vriend. Terwijl zij zo vrijden begon hij haar bovenlichaam te ontkleden, en zij hielp hem daarbij, en al snel kwamen daar de zeer kleine, leuke vrouwelijke borstjes voor de dag, die hij kuste en streefde zoals hij ook haar schoudertertjes kuste en streefde.

“O Cavatina weet je wel hoe prachtig die heerlijke ronde schoudertertjes

van je zijn.”

“Dat moet ook!” Maar toen hij haar lichaampje streelde ter hoogte van haar zwevende rib giechelde ze, en riep heel hard: “Oehoe! Niet doe-oen, dat kietelt, dan word ik altijd helemaal spastisch”, en ze kronkelde heftig tegen hem aan. Door haar kronkelen ontstak hij dermate in vuur en vlam dat hij haar uit alle macht tegen zich aanperste, fel en al te fel zodat ze een kreetje van pijn voortbracht. Verschrikt keek hij haar aan, en ze zei:

“Vergeet niet dat bepaalde plekje nu heel gevoelig zijn!”.

Cavatina was deze avond ongelooflijk meegaand. Eigenlijk was Bennie van plan geweest zich nu juist erg ingetogen te gedragen, en het laatste wat hij had willen doen was haar ontkleden. Want de vorige keer had ze hem gekscherend verweten:

“Waarom willen jullie toch altijd spelen?”. Dit had hem bezeerd, en hij had haar de dag erop een brief geschreven waarin hij uitlegde dat hij helemaal niet met haar wilde spelen, maar “dat hij haar streelde omdat hij haar liefhad!”.

En om te bewijzen dat hij zich naar haar wensen schikken wilde, was hij deze avond van plan geweest niet te “spelen”; maar ze had zich zo aan hem aangeboden, dat hij begreep dat ze hem begreep, en zodoende...

Zodoende waagde hij het er nu zelfs maar op, haar dijen hóóg-op te strelen, en dat mocht... Hij dorst het ook nog aan, zowaar, zijn hand daar ter plekke op haar rokje te leggen waar haar heiligdom was (ik bedoel: ... nou ja, u weet wel), en... het mocht!

En toen... en toen... toen vond zijn hand opstijgende achterlangs haar dijen en billetjes, en nog hoger gaande, tenslotte zijn weg, en gleed vervolgens heel voorzichtig van bovenaf weer afdalende achter in haar onderbroekje; en ook dát mocht...

Het mocht, en het mocht, en het mocht! En verrukt en ontroerd, vervuld van liefde, streelde hij de bovenkant van haar billetjes, en ook de bovenkant van haar bilspleetje.

Ach het staat hier allemaal zo profaan. Zal de onverschillige lezer ooit begrijpen dat dit een wonderbaarlijk mooi en goed moment geweest is (Ja! MOOI! **GOED!!**) !

Dit allerhoogste moment, dit moment van niet-afgewezen-worden deed Bennie opstijgen en hoog, hoog vliegen in de hemel van nergens en overal en alles. God, wat had hij zijn Cavatina lief! Wat was hij trots! En wat hield hij veel van haar, doch toen zijn hand al lager en lager

achter in Cavatina's onderbroekje nederdaalde ontviel haar:

“Wat ben je van plan?”

“Van plan?” – hij was hoogst verbaasd; wat zou hij van plan moeten zijn.

-Ja, ik wil haar alles schenken zonder haar iets aan te doen of in gevaar te brengen, en zonder er iets voor terug te vragen, maar zoiets kan je toch niet zeggen.-

“Hoezo, van plan, wat moet ik van plan zijn?”

“Iets of niets!”, zei Cavatina gedecideerd.

“Hahaha, iets of niets, o lieverdje, wat grappig, wat ben je toch een heerlijk komiekje!”

Maar Cavatina had het helemaal niet grappig bedoeld, en ze keek hem peinzend en vorsend aan, met die donkere niets prijs gevende ogen van haar.

“Engeltje je kent me toch wel”, zei Bennie, “Ik beloof je op m'n erewoord dat ik je niets zal aandoen wat je niet wilt!”

“Als ik dat dacht zou ik je ook wel heel slecht kennen, ja.”

“Wat een klein broekje!”, zei hij verrukt.

“Ja, speciaal voor deze gelegenheid aangetrokken”, zei ze om hem dat te laten weten, en ze zei het zomaar, heel gewoontjes... En Cavatina liet hem zijn gang gaan, en het is er toen van gekomen dat hij haar slipje ver genoeg omlaag gedaan heeft maar ze verzette zich er krachtig en onverbiddelijk tegen dat hij het helemaal uit deed. Maar het was ver genoeg zo, en voor het eerst in zijn leven zag de man, in zijn zesentwintigste levensjaar, in natura vlak voor zich het wonderheerlijke schouwspel waar hij zolang al zo onuitsprekelijk smartelijk reikhalzend naar uitgezien had. Bennie kuste haar buikje en haar zwarte haartjes en daarna wilde hij haar ter plekke kussen maar dat vond ze absoluut niet goed.

Cavatina lag er passief bij maar daar sloeg hij geen acht op (op de achtergrond stoorde het hem wel), en nadat hij haar buik teder en voorzichtig gekust had kuste hij haar mondje.

Hij kuste haar mondje en hij streelde de binnenkant van haar dijen met zijn hand, en ook haar zachte buikje streelde hij; en toen streelde hij haar heiligdom. Vervolgens gaf hij haar alles wat de ene mens de andere geven kan, hij drong met middelvinger en ringvinger in haar door en schonk haar daar de diepe en vervoerende genietingen. Zo gaf hij haar wat hij zelf had willen hebben en Cavatina beet hard op zijn tong.

Nauwelijks had hij met behulp van zijn zakdoek zijn vingers gereinigd, of de zoemer ging! De zoemer ging, net toen Cavatina zich innig tegen

hem aangedrukt had, en daar nu zó dankbaar en roezig en lief bij hem lag, dat het een verrassing en een geluk voor hem was, en een jubel omdat ze zichzelf nu toch zo dankbaar en poezig tegen hem aandrukte. Het was de eerste keer dat ze, zich spontaan tegen hem aanvleidend, uit zichzelf dicht tegen hem aankroop. Het is de *enige* keer geweest godverdomme. Beneden drukte de dame van de receptie op de knop van kamer 773 omdat het kwart over elf was, en dus de hoogste tijd dat de bezoekers van het zusterhuis vertrokken, en in Cavatina's kamer ging een zoemer over. Prompt godslasterde hij, hetgeen Cavatina niet stoorde, hoewel zij toch lid van de Gereformeerde Kerk was.

Zijn vloek baatte niet; gehaast moesten ze er met hun tweeën aan werken dat Cavatina weer in de kleertjes kwam. Zelf had hij zelfs zijn stropdas nog aan, dus bij hem lag het probleem niet. Ondanks alle haast bleef Cavatina roezig, tevreden en aanhankelijk – aanhankelijk ja, *aanhankelijk* was ze, daar had je nu diezelfde aanhankelijkheid die hij tot nu toe zo gemist had, en die daar op deze voor hem zo onverwachte wijze zomaar tevoorschijn gekomen was. En ze drukte zichzelf nog eens heftig en vertrouwelijk tegen hem aan, echte vriendjes waren ze nu, deze twee met hun geheim dat ze samen deelden van het heerlijke dat zich voltrokken had; vervolgens liep Cavatina vlug naar de zich in de gang bevindende huistelefoon om de dame van de receptie te laten weten dat het bezoek juist wegging. Daarna kwam ze weer terug in haar kamertje, omhelsde en kustte Bennie in een spontaan gebaar en zei:

“Tot de volgende keer!”, met veel vrouwelijkheid in haar stemgeluid.

Maar die volgende keer, drie weken later, was hun relatie in feite reeds geknapt hoewel het tussen hen nog nogal wat maanden doorgesudderd heeft. Tja, hij is in een tijdsbestek van drie weken door de mand gevallen. Hij heeft zich toen namelijk, alle omzichtigheid varen latende, teveel laten gaan waardoor Cavatina erachter gekomen is dat hij geen man was maar een raar, kinderlijk, kinderachtig huilerig lulletje.

Toch zag hij toen weer kans haar tot vèrgaand vrijen te bewegen. Misschien verlangde Cavatina er ook nog wel naar, in dat hemels heerlijke feest dat in haar geweest was, hoe dan ook wederom ten onder te gaan. Laten we het verder maar kort houden. Alles ging fout. Hij deed niet goed, zodat ze hem moest uitleggen dat de gang naar boven liep, en ze was hem na afloop niet dankbaar. Haar verliefde aanhankelijkheid was volkomen verdwenen.

Hij wachtte een half uurtje en wilde het haar daarna nog eens schenken, maar ze protesteerde. Toen liet ze zich overreden; opeens

schokte ze kreunend overeind. Maar hij hield vol en wilde haar geven wat hij zelf zo graag had willen ontvangen maar ze vroeg hem dringend, ermee op te houden.

“Is dat niet naar voor je?”, vroeg hij zachtjes.

“Er zijn plekjes en plekjes”, legde Cavatina uit, “En het ene plekje is veel gevoeliger dan het andere”. Na enig nadenken antwoordde hij:

“Ja ik begrijp het”, maar dat was niet zo. Maar hij bedoelde het als belofte dat hij het voortaan niet meer zou doen. Toch wilde Bennie nog weten:

“Waarom wil je het niet?”.

“Ik wil geen gevoelens hebben waar ik nog geen recht op heb.”

“Cavatina, ik ben zo'n gelukkig man, ik ben zo'n bofferd”, zei Bennie die avond tegen haar, toen hij afscheid van haar nam.

“Omdat ik je zoveel heb toegestaan?” Dat was niet wat Bennie bedoelde. Voor zover hij al iets wezenlijks bedoelde, en zijn mededeling niet alleen maar een poging was net te doen of de mislukking niet erg was, voor zover Bennie al iets wezenlijks bedoeld had was het: dat hij blij was omdat ze zo knap van uiterlijk was, en zo vrij en fier en vrolijk van karakter, en omdat ze sterke principes had, en religieus was zozeer dat hij zelf ook weer gelovig geworden was. En ook, omdat zij muzikaal was en Beethoven was gaan appreciëren. Hij hield van haar, en achtte zich een gelukkig mens omdat hij met zo'n prachtexemplaar verkering had. Bennies antwoord luidde:

“Nee, zó dom ben ik nou ook weer niet”.

“Waarom zeg je dat?”, vroeg Cavatina. Hij zei het waarschijnlijk gewoon uit onhandigheid, of wieweet om interessant te doen of zo; misschien ook was hij in een gekunstelde, on-echte stemming, de stemming die gemaakt had dat hij gezegd had: ik ben zo'n gelukkig man.

“Moet ik dat werkelijk uitleggen?”, vroeg hij angstig. Zo redde hij zich eruit. En Cavatina glimlachte en zei:

“Nee hoor”.

Toen probeerde Bennie het nog eens, weer enige weken later, want hij was zelf zo vervuld van verlangen, en dacht dat zij dat ook was, vaak terugdenkende ook aan wat zij immers gezegd had: “Tot de volgende keer”. Toevalligerwijs deed hij het nu wel goed – deze keer; maar Cavatina was na afloop stil en afwezig, en ze vroeg, op haar rug liggend, starend naar het plafond:

“Waarom deed je dat?”.

“Voor jou”, en dat was de waarheid. Ineens zag Bennie in Cavatina's gesloten ogen tranen verschijnen. Hij vroeg haar naar de reden daarvan. Langzaam gleed een traan uit Cavatina's oog over haar wang in de richting van het kussen. Ze wist het niet, zei ze. Ze gaf hem de indruk dat ze eerlijk was: dat ze heus niet wist waarom ze huilen

101. een scherf (een lach en een traan)

moest.

Het is Hemingway geweest, die heel goed was in het onderkennen van waarheden, die gezegd heeft dat het tamelijk gemakkelijk is een vrouw gelukkig te maken waar je niet zoveel in ziet, terwijl het je bij een vrouw waar je gek op bent zelden of nooit lukt.

20-dec-1994

102. Een scherf (c'est fini)

[az]

Oh Cavatina, il crudo termine!

Brief 13 van 14 is niet in de archieven opgenomen geworden. Hij is meteen na lezing verscheurd. Wel heb ik hier een archiefblaadje voor mij liggen waarop Bennie, uit het hoofd citerende, twee brieven opgetekend heeft. De eerste is een korte brief van hemzelf, de tweede is ook al zo kort, en deze is brief 13 van 14 – misschien geven de aantekeningen de oorspronkelijke briefjes niet 100% correct weer, maar de bewaard gebleven teksten komen de Waarheid echt zeer dicht nabij. Voilà:

Beste Cavatina,

Ik hou van je, maar jij houdt niet van mij. Zo is het leven, nietwaar?
O.K., het is uit. C'est la vie. Ik wens je het aller, aller, allerbeste.

Ben

Beste Ben,

Je hebt goed begrepen.
Er is niets. C'est fini. Ik wens je het allerbeste.

Cavatina

Bel of schrijf me niet meer!

102. een scherf (c'est fini)

{op dit punt in ruimte en tijd wordt u verzocht te beluisteren:

Fauré / op. 24 (Élégie)}

10-sep-2009

103. Het proces (vraag tien)

[az]

Dr. A.Vogelbekdier en Popipipo stapten binnen. Niemand zei iets. Toen zei Bennie:

“Ik denk dat bedoeld wordt dat het antwoord is: Uitsluitend voor bezoekers, bezoekers uitsluitend”.

Dr. A.Vogelbekdier zei:

“Nu komt vraag tien. Je hebt linkersokken en rechtersokken – wat voor sokken heb je nog meer?”.

Omdat ik muziek een ongelooflijk fascinerend verschijnsel vind, me vaak afvragend: Waarom houden de mensen van muziek, en hoe zijn we ooit op het idee gekomen langgerekte tonen te produceren – dat soort vragen spookt in mijn hoofd rond – heb ik bij de Kwarken speciaal op het fenomeen “roeiliedjes” gelet. Helaas is het me niet gelukt, van ook maar van één van hun roeiliedjes de tekst te weten te komen. Ik kan u alleen de exemplaren voorleggen die Bennie voor zichzelf bedacht heeft – ze zijn overigens van een flauwheid die doet denken aan de flauwheid van de rijmpjes waar Mozart (buiten zijn serieuze werk om natuurlijk) zichzelf mee schijnt te hebben geamuseerd. Voilà:

Piepapoe

Poepapie

Piepapoe

Poepapie

(enzovoort – het liedje gaat als een perpetuum mobile eindeloos lang door).

Nog eentje:

Grote Onan had een grote

Die werd klein toen hij goot

Grote Onan had een grote

Die werd klein toen hij goot

103. het proces (vraag tien)

enz.

En hoe vindt u deze:

Steenbeen en zeen

Roeien heen

Waarheen?

Oegemeen!

Nog eentje, - en dit is de laatste – tot uw onuitsprekelijke opluchting ongetwijfeld:

Ze gingen oe

Ze gingen oe oe

Ze gingen oe oe oe

Met moe

Naar Oe-teldonk

Ze gingen oe

Ze gingen oe oe

Ze gingen oe oe oe

Met moe

Naar Oe-teldonk

enz. (Toelichting: dit roeliedje worde alleen met de carnaval gezongen, en met Oe-teldonk wordt de plaats Timboektoe bedoeld, dat is de grap.)

Tot slot wil ik hier twee Nederlandse liedjes opnemen die in zekere zin voor ons in vervlogen tijden ook een soort van roeliedjes geweest zijn, denk ik wel eens (“arbeidsvitaminen”). Overigens hadden bij de Kwarken hun liedjes veelal als doel de geesten te bezweren of ervan te overtuigen dat men geen kwade bedoelingen in de zin had, of geestelijke hulp voor zichzelf aan te vragen. Ook zongen zij wel liedjes als ze op het grondgebied van een naburige stam kwamen om hun burens te laten weten dat zij goede mensen waren en uitsluitend vredelievende bedoelingen hadden (dit laatste heb ik zelf een keer meegemaakt! – in de Baliemvallei, - in 2004!). Hier nu twee Hollandse roeliedjes, die overigens, naar men mij verzekerd heeft, in het verborgene liedjes zijn die schunnig bedoeld zijn. Het is toch wat!

Wie wil erre mee naar Wieringen varen

's Morgens vroeg voor dag en dauw

Met een mooi meisje van achttien jaren

Dat zo graag naar Wieringen wou

Schipper ik zie de vlaggetjes waaien

Schipper ik hoor de haantjes kraaien

Stuurman laat je roer maar gaan

Dan zullen we spoedig op Wieringen staan

Twee emmertjes water halen

Twee emmertjes pompen

103. het proces (vraag tien)

*De meisjes op de klompen
De meisjes op het houten been
Rij maar door de plasse heen
Van je ras ras ras
Rijdt de koning door de plas
Van je voort voort voort
Rijdt de koning door de poort
Van je erk erk erk
Rijdt de koning door de kerk
Van je één, twee, drie!*

PS. Ook bij de krijgsmachten is het inzetten van muziek voor doelstellingen ala de doelstellingen bij roeiliedjes een veelvuldig voorkomend verschijnsel he.

104. jouw ballen driehoek! tieten op het strand bij Zandvoort!
(en dan ook nog naakt in een kali)

9-sep-2009

**104. Jouw ballen driehoek!
Tieten op het strand bij
Zandvoort!
(en dan ook nog naakt in een kali)
[tm]**

Ik vond mezelf er altijd zo onappetijtelijk uitzien! Ze noemden me op school vaak muis of zo want mijn tanden stonden nogal ver vooruit, dat komt door het duimzuigen. O Godverdomme en dan die walgelijke bovenlip van mij die als een raar soort regenworm over mijn onderlip gestulpt ligt... Ook noemden ze me wel, op de MULO: "Baby face". En "Slome", of "Knaagdiertje", - zo werd ik ook wel genoemd.

En op de HTS, heel bizar, "Sowhn de Verschrikkelijke". Maar toen begon men wel enige waardering voor mij te krijgen omdat ik goed kon uitleggen als iemand in de klas iets niet begreep, en ik ook altijd graag geneigd was om dat te doen. Met mijn uiterlijk heb ik toch altijd zo getobd – en had helemaal niet door dat ik alleen maar *te netjes* was. Dát was er met mij mis. Het lag niet aan mijn tanden (hoewel het walgelijk raar vooruit steken van mijn bovenlip weldegelijk echt een weerzinwekkende verschrikking is). Een man moet er niet te netjes uitzien; want in zijn uiterlijk moet ook de Schaduw tevoorschijn komen, als hij er tenminste behoefte aan heeft, seksueel te functioneren²³⁰. Die behoefte was bij mij onzegbaar groot.

De jongen verveelt zich een beetje. Zijn ouders slapen, het is tussen de middag. Hij loopt om het huis met zijn plastic vliegtuigje; hij speelt dat het vliegt en houdt het ook zó vast dat het lijkt of het vliegt. Dit is altijd zijn favoriete spelletje geweest maar langzamerhand is hij het ontgroeid. Hij fantaseert dat het vliegtuig een motorstoring krijgt en neerstort! Met een schok in zijn hart laat hij het vallen, en het valt op de witte karang die laaiend gloeiheet is in de zon – een vleugel breekt af. In Bennies buik is een vacuüm van verdriet maar hij haalt een

²³⁰ Later geleerd: Vrouwen willen "spannende mannen".

104. jouw ballen driehoek! tieten op het strand bij Zandvoort!
(en dan ook nog naakt in een kali)

doosje lucifers en steekt het vliegtuig in brand. Gôh wat brandt dat zeg, hij wist niet dat plastic zo kon branden. Er komt angstaanjagend veel rook, zwarte rook, en het stinkt verschrikkelijk, en er ontstaan allemaal kleine zwarte rookdingtjes die overal neerdwarrelen. Bang dat zijn ouders het zullen merken gooit hij gauw water over het brandje heen. Hij kijkt hoe zijn vliegtuig er nu uitziet. Er is niet veel van over. Het fascineert hem, te bedenken hoe dit vliegtuig nu verongelukt is. Hij begraaft het.

In de weken die volgden heeft hij zo alle plastic vliegtuigen die hij had, verbrand en begraven. Later kreeg hij er erge spijt van maar toen was het te laat. Vooral het gemis van zijn pronkstuk, een echte Constellation, waarvan de linkerhelft van de cabine van doorzichtig plastic was en waarin ook stoeltjes aangebracht waren en ook de cockpit leuk was om te zien, heeft hij betreurd. Hij heeft erom gehuild. Het was ook zijn grootste vliegtuig en hij had er uren en uren mee gespeeld, opstijgend, landend; - soms was het verongelukt in de oude oliedrum vol regenwater die op het erf stond. Met dat water gaf zijn moeder de plantjes water. Maar nu is dit mooie vliegtuig verbrand en het ligt in Hollandia begraven. Het was Harry die mij vertelde dat een man en een vrouw moeten neuken om een kind te krijgen. Ik geloofde het niet, aangezien hij mij de logica van het door hem beschreven gedoe niet kon uitleggen: je stopt je piemeltje in een meisje haar spleetje en dan gaat er een kind in haar buik groeien – dit slaat toch nergens op! Ik geloofde er niets van. Gelukkig kon ik altijd bij mijn moeder terecht als ik vragen had. Deze keer echter werd ze tot mijn verbijstering kwaad, en verbood me “neuken” te zeggen. Enfin, wat Harry gezegd had was wel waar, daar kon ze na enig aandringen mijnerzijds niet onderuit. Ik stond páf, en vroeg om opheldering maar kreeg deze niet. Nu wil ik een opsomming geven van de onnette Maleise woorden die ik van de jongens geleerd heb:

Kontol

Boetoe

Kontol Bazaar

Poekie

Tjoekie Mai.

Ik weet niet of ik deze woorden allemaal goed schrijf. “Tjoekie Mai” zeiden de jongens als speciale krachtterm om, als ik me het goed herinner, aan een sterke emotie uiting te geven of ook bij wijze van verwensing, geloof ik. Wat het betekent weet ik niet precies. Het betekent, voor zover ik weet, óf

“neuk mij”

óf

“neuk je moeder”. Welke van deze twee betekenissen de juiste is weet ik nog steeds niet. In het begin wist ik niet dat ik moest uitkijken met “Tjoekie Mai”, en zei het dus te pas en te onpas totdat mijn vader het

104. jouw ballen driehoek! tieten op het strand bij Zandvoort!
(en dan ook nog naakt in een kali)

mij verbood, daarna zei ik het thuis niet meer. En op school legden mijn kameraden mij lachend uit dat ik ermee op moest passen.

Ja, wist ik veel.

Zo naïef ben ik nu eigenlijk nog. Op de één of andere manier kan ik het nog steeds niet begrijpen dat er dingen zijn die je in de éne situatie wel mag zeggen, en in de andere situatie niet. Dat vind ik toch zo gek.

Veel Maleis heb ik nooit geleerd. Alle andere Hollandse jongens wel, maar ik niet.

De jongens zongen soms het volgende liedje, waar ze heftig bij lachten:

Sarina een kind uit de desa

Hij stampte haar kut vol met zaad.

Ik begreep er niet veel van, kende in eerste instantie het woord “kut” niet, en begreep al helemaal niet om wat voor zaad het eigenlijk ging.

Een term die de jongens ook regelmatig gebruikten, was: “Jouw ballen driehoek”. Hahaha, ik kan het ook niet helpen hoor. Als Hollandse jongens zeggen: “Loop naar de pomp”, of zo, zeiden de Indische jongens: “Zwiepen jij!”, waarbij ze met twee vingers vooruitgestoken, een omhoog zwiepend gebaar maken; maar ze zeiden ook wel eens: “Jouw ballen driehoek”. Trouwens, al die termen gebruikten ze te pas en te onpas. Ik heb het genoeg gemaakt, met een paar jongens uit de klas eens een roeitochtje te maken over de Humboldtbaai²³¹. De jongens die roeiden, deden dit op het ritme van alsmaar de luid geroepen woorden: “Jouw ballen driehoek!”. Zo gingen wij over de Humboldtbaai voort. De Holland-boot (zoals het schip genoemd werd dat maandelijks uit Holland binnenkwam), lag afgemeerd langs de steiger. Daar kwamen wij langszij en we mochten toen tot onze verrassing naar boven klimmen langs een

²³¹ Misschien leuk, hier te vermelden dat ik door mijn ouders op judo gedaan was, waar ik in no time de oranje band behaalde, en sowieso opmerkelijk succesvol was. Ik heb toen zelfs een soort van toernooi gewonnen, waarna ik officieus de judokampioen van Hollandia's judoënde jeugd was. Bij dat toernooi hadden zich enige jongens van mijn klas onder de toeschouwers bevonden die hun ogen niet konden geloven toen ze mij op de mat in actie zagen. Ze konden haast niet geloven dat dat echt Bennie was die ze daar ontwaarden. Ze spraken me er op school over aan, en vroegen me mijn kunsten te demonstreren. Ik werkte ze prompt tegen de grond, en ze stonden paf... Overigens werd ik minder vaardig nadat mijn geliefde judoleraar, die erg op mij gesteld was, Meneer Krijgsman, tijdens een tournee in de jungle om het leven gekomen was (in een kali had een kaaïman hem te pakken gekregen, als ik me goed herinner). In Nederland mocht ik de eerste soutemie niet toepassen omdat die te gevaarlijk was, en verloor ik mijn plezier en zelfvertrouwen en presteerde niet veel meer, en toen ben ik met judoën gestopt.

104. jouw ballen driehoek! tieten op het strand bij Zandvoort!
(en dan ook nog naakt in een kali)

touwladdertje²³². Maar mijn God wat rees de scheepswand hoog op! Toch heb ik het, zowel tot mijn eigen verrassing als tot grote verrassing van mijn kameraden, toen gepresteerd omhoog te klauteren. En, ik wist niet hoe ik het had maar het enigszins opschepperige zoontje van de schout-bij-nacht, die trouwens heel mooi schrijven kon (op welke kunde ik behoorlijk jaloers was), en die heel netjes was op zijn spulletjes waarin ik hem probeerde te evenaren hetgeen mij evenwel niet lukte want ik was juist heel slordig: deze jongen durfde niét langs de touwladder omhoog. Dit is min of meer een keerpunt in mijn leven geweest, omdat ik ineens besepte dat ik niet helemaal een zwakkeling, een lafaard, een nul, een saaie slome baby face was. De Indische jongens waren, nadat het mij gelukt was tot boven aan toe te klauteren, en veilig op het dek aan te komen, geloof ik nog trotser op en blijer met mijn prestatie dan ik het zelf was – ze waren me in de loop van de jaren erg gaan mogen. Ze voelden wel dat er met mij iets mis was. Hollandse jongens hebben dat nooit zo begrepen – hebben mij alleen maar gepest, maar nooit zijn ze vriendelijk tegen mij geweest of hebben ze mij ontzien. Pas toen ik op school qua prestaties wat de bètavakken betreft wat boven de middelmaat ging uitsteken (dat begon pas in de vierde klas van de MULO hoor, ik ben heel erg een “laatbloeier”, in alle opzichten), toen kregen ze respect voor mij. Bah!

Hoewel ik daardoor een stuk meer zelfvertrouwen kreeg: doordat ik een wiskundeknobbel had, zoals zij dat noemden (bah!), heb ik toch weinig sympathie voor deze mentaliteit van bewondering hebben voor prestaties, en de spot drijven met zwakkelingen; en een andere mentaliteit ben ik bij de Hollandse jongens op school niet tegengekomen.

Ja, sorry hoor, ik kan het ook niet helpen.

En dan zie je die lui maar protesteren tegen de oorlog in Vietnam en de neutronenbom, en huizen kraken.

Nee, ik moet er niets van hebben; tjoekie mai! Swiépen jullie !!!!!

Ik schrijf dit allemaal maar op, in een nogal emotionele bui; ik weet best beter natuurlijk. Ik ken natuurlijk heel veel Hollandse mensen met een geheel andere mentaliteit, gelukkig, dan die welke ik op school ervaren heb. Een kind, zoals ik toen was, onthoudt natuurlijk ook alleen die dingen die hem treffen, en is helemaal niet in staat tot afstand nemen en objectief oordelen. Is het Maleise woord voor afrukken “kiepassen” of “koepassen”? Ik weet het niet meer.

²³² Deze tekst teruglezend weet ik niet zeker of het wel om de Holland-boot ging, - misschien gaat het om de *Oranje*, een klein scheepje, waarmee de Gouverneur zich soms verplaatste.

104. jouw ballen driehoek! tieten op het strand bij Zandvoort!
(en dan ook nog naakt in een kali)

Ach, er schiet me iets te binnen: “Bal en Van Leer”: zo heette de fotograaf in Hollandia.

Ikan terie: toch een gerecht waarvan het mij nu ineens te binnen schiet dat ik het heel lekker vind: kleine gebakken visjes zijn dat.

Overigens aten we heel vaak op zijn Hollands, dus aardappelen en zo. Was óók niet lekker hoor. Mijn moeder kon nu eenmaal niet koken (kan ze nou nog niet).

Hé grappig, ik realiseer me ineens dat we in Hollandia nooit “gechineesd” hebben. Volgens mij wás er daar ook helemaal geen “chinees” – u weet wel, zo’n eetgelegenheid waar je op zijn koloniaals (ja, want met China heeft ’t wel wat maar echt niet alles te maken, hoor) kunt eten. Ik geloof dat er in Hollandia sowieso geen restaurants waren!

Die oude plaat van Helmut Zacharias blijkt ik nog steeds in mijn bezit te hebben! Ik heb hem nog eens gedraaid.

Ach... en hier hebben we dan dit jongetje, elf jaar oud, en al helemaal bevangen door de romantiek... “Charmaine” en “Moulin rouge”, die vindt ie het mooist, en deze melodieën zijn het die hem dat heimweegevoel in zijn buik geven. Voorvoelde het jongetje toen al, bij het luisteren naar deze muziek die is als het parfum van de vrouwen op de dansvloer... – zei zijn intuïtie hem toen al, dat hij gedoemd was tot eeuwig nameloos ten dode toe smachten?

Voorvoelde hij toen al dat dat unieke geluk van de grote verliefdheid die beantwoord wordt niet voor hem weggelegd was?

Wat zou het me toch onbevattelijk gelukkig gemaakt hebben als ik wat meer romantiek en wat meer van dat vrouwelijke parfum had mogen ervaren.

Het was en is voor mij niet weggelegd, en het lijkt in deze tijd voor niemand weggelegd. Zie die wijven bakken met hun blote tieten op het strand van Zandvoort!²³³ Voor mij hoeft het niet. Is dan echt het enige aspect waaruit de seks bestaat, het slagersaspect? Ik weet wel dat de flutromantiek uit de flutromannetjes ook niks is. Maar zijn vrouwen dan werkelijk niks anders dan ijdele geile wijven óf fanatieke feministen? Bestaat de zachtheid alleen in dit abnormale hart van dit abnormale jongetje dat huilt bij romantische Franse muziek, op zijn elfde jaar, in een land van Papoea’s, klabangs, broedend vochtige hyperhitte en aardschokken?

Hoorde zojuist op de radio de Polowetzer dansen weer eens, uit de opera “Vorst Igor” van Borodjiën. Borodjiën is een Rus en alleen een

²³³ Deze woorden zijn geschreven in de tijd dat het schering en inslag was dat vrouwen topless zonnebaadden.

104. jouw ballen driehoek! tieten op het strand bij Zandvoort!
(en dan ook nog naakt in een kali)

Rus kan zulke melodieën vinden. En ik voel dat deze Russische dansmelodie, die mij zo ontroert, tot in mijn diepste vezels, de zang van mijn Anima is.

Nou! Het is zover! Gisteren de 8ste van Mahler gekocht. Ik heb al twee fragmenten gedraaid – valt me mee. Ik kende tot nu toe alleen de zesde en negende van hem, maar dit is heel anders. Overigens heb ik de achtste symfonie van Mahler gekocht omdat ik ergens las dat muziek zich uitstrekt over een heel breed spectrum met aan de ene kant het draaiorgel en aan de andere kant de achtste symfonie van Mahler. Maar ze hadden in plaats van het draaiorgel de roeliedjes van de Papoea's moeten noemen.

Die tekst van Goethe vind ik overigens knap dweperig. Er zitten mij teveel ziekelijke elementen in.

Maar Mahler wilde een symfonie wijden aan het Pinkstergebeuren en daarop zal ik me concentreren bij het beluisteren van de muziek. Het Pinkstergebeuren is al sinds eeuwen niet meer begrepen; ik denk, dat hierin in de komende twintig à dertig jaar verandering zal komen en dat de mensheid er opnieuw van op de hoogte gesteld zal worden dat het mogelijk is contact te hebben met Gods geestenwereld.

We leven in een periode dat de greep van het Kwaad op de mensen minder wurgend zal worden – en men kan zeggen dat dit gebeuren goed aansluit bij de achtste van Mahler.

Denk overigens maar niet dat ik zomaar mystiek wat zit te zwammen.

Weliswaar is hier heiligheid, weliswaar is meditatie nodig, weliswaar is Liefde Liefde Liefde Liefde...

Maar onbegrepen mysteriën zijn uit den boze. Ik weet precies wat ik bedoel en als u dit boek uit heeft zult u het ook weten²³⁴.

Ja, nou, maar ik vind het een belachelijke constructie van Goethe, de Liefde te identificeren met het "Ewig Weibliche". Het Ewig Weibliche is de Anima, behoort tot het rijk van de psyche; maar de Liefde is geen psychologisch fenomeen doch een gedragspatroon, is ook geen stuwende kracht uit de libido, maar de Liefde is Gods richtlijn. Waarschijnlijk begrijpen boeddhisten het beste wat Liefde is; boeddhisten ontkennen stelselmatig dat de dingen begrepen kunnen worden²³⁵ en daarmee zorgen zij ervoor dat de Persona nooit kan

²³⁴ Toentertijd meende ik een in ontdekking gedaan te hebben van even ontzagwekkend belang als die van Darwin. Ik voel me tegenwoordig weliswaar minder zeker van mijn zaak, ofschoon ik toch niet wil uitsluiten dat de Waarheid inderdaad is zoals ik toentertijd meende dat hij was.

²³⁵ Eigenlijk haalt ons dapper filosoofje hier (en elders ook wel) boeddhisme en taoïsme door elkaar...

104. jouw ballen driehoek! tieten op het strand bij Zandvoort!
(en dan ook nog naakt in een kali)

domineren en dat het Zelf een kans krijgt (niet dat de Liefde uit het Zelf is hoor).

En bij Goethe is het net andersom dan bij de keizer die geen kleren aanhad (hetgeen alsmaar niemand kon of wilde opmerken totdat een klein kind riep: “Maar hij heeft helemaal niets áán!”): Goethe gaat weldegelijk gehuld in prachtig gedrapeerde gewaden maar er zit helemaal geen Body onder...

Geen wonder dat hij Beethovens aanwezigheid niet verdroeg!

Maar de achtste symfonie van Mahler is toch een heel geïnspireerde conceptie – het is een profetie en Goethes tekst nemen we cum grano salis.

Arme Mahler met je diepe verering voor Goethe. Het is duidelijk waarom je zo hard werkte totdat je je hart schaadde. In Goethe had de Persona het echt helemaal gewonnen – het conflict was lamgelegd maar bij Mahler was dit niet zo! Zijn psyche verzette zich! Elke componist heeft immers een sterke Schaduw nodig, anders produceert hij slechts steriele materie en/of neurotische klanken. U moest de neurotische negende van Bruckner eens horen...

Nou, maar hoe het conflict huishield in Mahler kunnen wij in zijn muziek ook wel horen, niet waar? Neem alleen al zijn zesde symfonie. Ik ben begonnen met het schrijven aan deze reisbeschrijving omdat ik een droom had die ik helaas weer vergeten ben maar waarin een Indische jongen heel eenzaam was en mij riep of zo, en toen begreep ik wat ik eigenlijk gedaan had: toen ik uit Nieuw-Guinea weg moest was ik geheel in de ban van Personaopvattingen en omdat ik altijd zo naïef-consequent ben²³⁶ hield ik me er keihard aan vast en toentertijd vond ik daarom dat Nieuw-Guinea nu voor mij reeds een achterliggende periode was, en dat ik mij in Nederland nu een nieuw leven moest opbouwen en ik wilde “alleen vooruitkijken, niet achteruit”, en ik dacht: Ik zal mij helemaal aanpassen aan de Hollandse zeden en gewoonten want de Hollandse zeden en gewoonten zijn het die in Holland van toepassing zijn: niet de Hollandiaanse – zo dacht ik, en toen op 7 september 1962 de dakota opsteeg van vliegveld Sentani bij Hollandia vond ik het niet eens nodig nog één keer een blik te werpen op de streek waar ik evenwel, zonder dat ik het toen wist, innerlijk toch zozeer mee verbonden ben met onverbrekelijke banden, maar nee ik keek niet achterom, ik pakte een boek (*Vlimmen contra Vlimmen*) en ging lezen. Ik reisde toen helemaal alleen, zonder vader of moeder of wat ook, zestien jaar oud als ik was, en ik vond dat heel geweldig van

²³⁶ Tanja heeft het, in een ingeving, ooit zo aangevoeld dat ik in heel lichte mate autistisch ben – ook iemand anders heeft dit voor mogelijk gehouden; soms denk ik dat het inderdaad zo is, soms denk ik weer van niet; ik weet het heus niet. Misschien ben ik alleen maar oeverloos lang erg kinderlijk gebleven!

104. jouw ballen driehoek! tieten op het strand bij Zandvoort!
(en dan ook nog naakt in een kali)

mezelf. En in Biak vond ik het alleen maar vervelend warm en ik was blij toen de DC-8 over de startbaan van vliegveld Mokmer daverde en ik wilde er niets van weten dat, toen de wielen van de DC-8 de startbaan verlieten, het pijn deed van binnen omdat het DEFINITIEF voor het laatst was dat de grond van Nieuw-Guinea mij gesteund had. Nooit zou ik Hollandia-Haven, de Jachtclub (Atalante Phalaenopsis!), Base G, Meerzicht, Omlo, Eng Boo Hoo ooit nog terugzien maar het interesseerde me niet: ik was op weg naar een nieuwe toekomst en zo is daar in mijn psyche een breuk ontstaan, zo is mijn persoonlijkheid gedesintegreerd en, wie weet, als dit niet gebeurd was, was de Politie er ook niet eens aan te pas gekomen. **“POM-POM-POM-POM!!!!”**. Beethoven was veel wijzer dan ik. Die liet zich nooit door zichzelf belazeren! Een trotse, fiere, wijze man was hij. Bent u postzegelverzamelaar? Er is een postzegel van 25 cent; boven het midden ervan bevinden zich de woorden: “VEILIG VERKEER”, en onderaan over de hele breedte lees je: “NEDERLANDS NIEUW-GUINEA”. Links op de postzegel zie je dat driehoekige verkeersbord met twee hollend de weg overstekende kinderen erop afgebeeld (u weet welk verkeersbord ik bedoel?), en onder het verkeersbord staat een groepje van zeven kinderen. Daarnaast bevindt zich een schuin naar beneden lopende weg met in het midden een verkeersagent die blijkbaar het verkeer in goede banen leidt. Het verkeer bestaat, voor zover te overzien valt, uit één Volkswagen-busje. Ons brood werd dagelijks gebracht door een bakker die zo’n Volkswagen-busje bereed maar soms kwam ie niet, dan was hij weer eens omgeslagen in een bocht want die Volkswagen-busjes sloegen soms om vóór je “Adoeh” kon zeggen als je er even wat te hard mee door de bocht ging. Deze weg met zijn verkeersbord, afgebeeld op een Nieuw-Guinese Veilig-Verkeer-Postzegel, op de achtergrond zie je trouwens de Humboldtbaai, is zeer significant voor mij want *precies daar heb ik gewoond!* Het verkeersbord dat je ziet, is er omdat vlak erachter de MULO en de Lagere School gelegen zijn waar ik op gezeten heb (deze bevinden zich aan je linkerhand, niet zichtbaar op de postzegel); en als je rechtsomkeert maakt op deze weg en je maar een kléin eindje in de bloedhitte de helling opsjukt, het is nog géén vijf minuten gaans, dan krijg je aan je linkerhand het huis waarin het gezin Sowhn zo’n drie jaar gewoond heeft. Daar woonden we de tweede keer dat we in Hollandia waren, na de eerste verlofperiode dus, en na de laatste vliegtocht die ik met de Super Constellation meegemaakt heb, en toen had mijn vader zijn Dauphine net gekocht. Die staat, dof-rood, want het glanzende was in de tropen in recordtijd van de lak af, in een “garage” die je zo nauwelijks mag noemen: vier holle dikke stalen buizen vertikaal in de grond, met alleen een rondgebogen dak van gegolfd plaatijzer erop, en geen muren o.i.d. Dat dak van plaatijzer liep wat ver door, stak wat ver uit, en niet te tellen is het aantal keren dat

104. jouw ballen driehoek! tieten op het strand bij Zandvoort!
(en dan ook nog naakt in een kali)

mijn vader er tot zijn woede zijn hoofd tegen gestoten heeft. Soms tot bloedens toe. Die bakker die het brood bracht brengt mij op nog een faunatisch aspect; en in dezen mag ik me erop beroemen, in ons gezin degene te zijn die het ontdekt heeft: dode torretjes in het brood. Alleen als de “Holland-boot” net binnen was zaten er geen dode torretjes in de boterhammen die je at. Deze diertjes leken heel veel op hagelslagkorreltjes en daardoor duurde het zo lang, denk ik, voor we het merkten. Gedurende enige tijd heb ik toen elke boterham die ik at gevlooid, dat wil zeggen ontdaan van dode torretjes éér ik zo’n boterham opat, maar dat was niet vol te houden. Ik zette het probleem van me af en at gewoon, net of ik gek was, mijn boterhammetjes. Iedereen deed het immers zo. Als ik er nu aan denk was het onbegrijpelijk maar toen was het heel gewoon. Als je nog iets verder omhoog liep langs de weg kwam je nog meer huizen tegen. In één ervan woonde iemand die hobo speelde. Als hij oefende wisten we niet wat wij hoorden. Als mijn geheugen zich niet vergist was dat de taalkundige Anceaux, die nog heeft deelgenomen aan de Sterrengebergte-expeditie. Over deze expeditie wil ik dadelijk nog wat vertellen. Help me onthouden! Op school zat in onze klas ook een jongen die erg op Hitler gesteld was, en zo; hij kon enorm goed tekenen ook nog, en tekende hele stripverhalen die bol stonden van de geüniformeerde Duitsers. Hij is eens gemarteld door een groepje Indische jongens – ze hebben hem uitgetkleed en vlakbij een nest rode mieren aan een boom gebonden en zijn arm gebroken en een tijdlang toegekeken hoe de mieren bij horden over hem heen wandelden die hem ruimschoots voorzagen van mierenzuur. Maar het leek wel of Peter, zo heette de jongen, er een soort genoegen in had over dit avontuur te vertellen en zijn affiniteit tot de nazi’s had er niet in het minst onder geleden. Peter en het jongetje bevonden zich op een dag in de djoeran (als ik met niet vergis werd de jungle ook wel eens *djoeran* genoemd²³⁷): ze gingen zwemmen in de kali. Peter vond het denk ik *frisch und fröhlich* om dat te doen maar het jongetje vond het spannend want ze zouden in hun nakie zwemmen. Toen ze hun kleren uitdeden stond het piemeltje van het jongetje recht vooruit. Bennie wist zelf niet wat dit te betekenen had en had het erover dat zijn piemeltje meestal zo niet deed, maar meestal juist heel klein was, veel kleiner dan die van Peter. Die van Peter hing gewoon naar beneden,

²³⁷ Maar misschien zit mijn hoofd fout, heeft het de woorden jungle en *oetan* (Maleis voor oerwoud) bij elkaar geveegd ofzo.

104. jouw ballen driehoek! tieten op het strand bij Zandvoort!
(en dan ook nog naakt in een kali)

maar wat was dat een stoer ding, dat was nog even heel iets anders
dan het lulletje van Bennie zeg.

24-jul-2002

105. De gang van de mensheid [vf]

*Hoe meer geschiedschrijvingen
ik lees hoe sterker zich de
indruk aan mij opdringt dat
elke geschiedschrijving
geschiedvervalsing inhoudt*

AZS

“Het zijn sterke benen die de weelde kunnen dragen.”

Dankzij Weetal Z en Vraagal A hebben we de gang van zaken gezien die na de Grote Knal geleid heeft tot het ontstaan van het dier met de Grote Hersens: de mens. Maar we zijn er nog niet. We hebben de gang nog niet gezien die de mens sinds zijn ontstaan gegaan is. Laat ons daar nu kort iets aan doen, laat ons uitzoeken hoe homo sapiens sapiens gehandeld en gewandeld heeft. We bestuderen hiertoe als bronnen van informatie:

- = *@ncyclopedie* / WinklerPrins;
- = H. van Bree, P. Lekkerkerk / *De Oranjes, van Willem van Oranje tot erfprinses Amalia* / Rijksmuseum;
- = H. Broer, J. v.d. Craats, F. Verhulst / *Chaostheorie* / Epsilon;
- = P. Bouman / *Anton Philips de mens de ondernemer* / Prisma;
- = Confusius²³⁸ / *The analects* / Worldsworth Editions Limited;
- = J. Fletcher / *Het oude Egypte, leven, mythen en kunst* / Librero;
- = D. Fromkin / *Het lot van de mensheid* / Prometheus;
- = J. van Galen / *Ons laatste oorlogje* / Van Holkema en Warendorf;
- = T. Holland / *Perzisch vuur, de eerste supermacht en de strijd om het westen* / Athenaeum;
- = P. Josse (hoofdredactie) / *Trotter China* / Lannoo;
- = J. Juran / *A history of managing for quality* / ASQC Quality press;
- = Klats publiciteit en reclame bv, Delft / Nieuwe Kerk Oude Kerk Delft / Hervormde Gemeente te Delft;
- = J. Kooy / *Encyclopedie voor iedereen* / W. de Haan;

²³⁸ De uitgever vermeldt Confusius als auteur maar de *Analecta* is niet door Confusius geschreven doch bestaat uit aantekeningen die door zijn studenten gemaakt zijn.

- = J. Lovell / *Achter de Chinese muur, geschiedenis van China's isolement, 1000 v.C. – 2000 n.C.* / Spectrum-Standaard;
- = N. Nightingale / *New Guinea – an island apart* / BBC books;
- = Radha Kumud Mookerji / *Men and thought in ancient India* / Motilal Banarsidass publishers;
- = M. Philippa / *Naaste buren en verre familie* – artikel in tijdschrift *Onze Taal* – nummer 10, 2011 / Maandblad van het genootschap *Onze Taal*;
- = G. v. Ravenzwaaij / *Muzikale ommegang* / Keurboekerij;
- = M. Scott / *Het wrede ontwaken van een nieuwe wereld* / Bert Bakker;
- = E. Shaugnessy (redactie) / *China* / Librero;
- = B. Tadema Sprorry / *De geschiedenis van Japan* / Fibula-Van Dishoeck;
- = K. Trainor (redactie) / *Boeddhisme* / Librero;
- = *Vaar mee met de VOC – VOC special 2002* / Walburg Pers & De boekhandels met *);
- = Wikipedia; Wikipedia; Wikipedia; - met veel dank!
- = G. Woolf (redactie) / *Oude beschavingen* / Librero;
- = *Zhunang Zi, de volledige geschriften, het grote klassieke boek van het taoïsme* / Uitgeverij Augustus.

U hoeft deze informatiebronnen wat mij betreft nu niet zelf te bestuderen, ik heb dat reeds gedaan, en hieronder volgt mijn samenvatting, van hetgeen ik te weten gekomen ben over wat de mens sinds zijn ontstaan, 300.000 jaar geleden, uitgevoerd heeft.

Eerst enige inleidende beschouwingen.

Het zijn sterke benen die de weelde kunnen dragen, en onze grote hersenen zijn een weelde die wij niet weten te dragen, zo luidt mijn stelling. We hadden onze grote hersenen kunnen gebruiken om op aarde een redelijk paradijs voor allen te creëren. Tot nu toe hebben we verzuimd dat te doen. Misschien komt het nog.

Historici buigen zich over de vraag naar de oorzaken van grote veranderingen die zich in de loop van de geschiedenis voorgedaan hebben. Bijvoorbeeld: waardoor is het Romeinse Rijk ten onder gegaan. Naar mijn mening zijn er in dezen geen specifieke verklaringen te geven. Wervels in kolkend water ontstaan en vergaan op een bijzondere manier – als gevolg van inherente instabiliteit die meebrengt dat piepkleine oorzaken gevolgen hebben die zich op macroniveau manifesteren (ik heb als hypothese dat de piepkleine oorzaken in de kwantummechanische natuurwetten gegrondvest zijn – dit terzijde). Aan iets dergelijks is volgens mij ook het mensdom onderhevig. En de piepkleine oorzaken van historisch significante gebeurtenissen zoek ik in de strevingen van de mensen. (Het kan

overigens zijn dat de hersenprocessen in de kwantummechanica gevestigd zijn.) Hierbij speelt ons hiërarchieinstinct een grote rol. We hebben allemaal een aangeboren neiging de bovenste in de hiërarchie te willen zijn. Bijna niemand lukt dit, hetgeen tot onlustgevoelens leidt die we af willen reageren. En wie het wel lukt leeft zich rücksichtslos uit, hetgeen evenmin bevorderend is voor het bewerkstelligen van een vredige sfeer. Alle zoogdieren zijn behept met het hiërarchieinstinct en het territoriuminstinct, en hebben daardoor nogal eens ruzie met elkaar, en de mens is gewoon ook zo, maar de mensen zijn helaas zo slim en zo talrijk dat bij hen zulks ruziemaken op enorme schaal plaatsvindt.

Intermezzo

Op een dag (in de twintigste eeuw) waren de mooie jonge meiden hetende Senggebin en Lahasa verdwenen; nergens in hun dorp, dat Anggoeroek heette (het was ergens in Indonesië), waren ze te vinden. Na verloop van tijd kwam de waarheid aan het licht. Ze waren overgelopen naar het dorp Piliam, met als reden: er waren daar in Piliam zekere mooie jonge mannen, die wat Senggebin en Lahasa betreft onweerstaanbaar aantrekkelijk waren. En zo is het ervan gekomen dat daaropvolgend de zoveelste variatie volgde op de sinds mensenheugenis gebruikelijke doffe ellende... Mij ontbreekt nu de lust tot erover vertellen – zie S. Zöllner / *Vergeten wereld* / Boekencentrum; Hoofdstuk *Wanneer komt er een einde aan de bloedrwaak?*

{einde van het intermezzo}

De geschiedenis van de handel en wandel van de mensen verhaalt van de ene ruzie na de andere, jaar na jaar, eeuw na eeuw, millennium na millennium. Niet alleen het hiërarchieinstinct en de territoriumdrift zijn drijfveren. Gepaard aan het hiërarchieinstinct kennen we de geslachtsdrift, die zo sterk kan zijn dat mannen en vrouwen tot alles bereid zijn als deze drift hen bezielt. Dan gaan ze over lijken. Daarbij komt nog de hebzucht. En de praalzucht. En de vernielzucht. Noem ze allemaal maar op, al die zuchten van ons. Het zijn de zuchten die ons drijven. Ook nog heel bepalend voor ons functioneren is het conformeermechanisme; dit licht ik kort toe. Het gedrag dat we vertonen, hebben we *geleerd*; want als wij ter wereld komen kunnen we niets. En wij leren alles door te zien hoe de voor ons relevante mensen met het leven omgaan; - en hun voorbeeld nemen we dan over. Met zulks kopiëren beginnen we op de dag waarop we geboren worden, en eigenlijk houden we er nooit meer mee op. Houdt de buurman een barbecue? Nou, dan wij ook. Een minder vleiende term voor “conformeermechanisme” is: “zucht tot na-apen”; we doen altijd wat in de mode is. Laat ons dit fenomeen kort geformuleerd maar naaapzucht noemen. En deze zucht brengt ook het gevoel met zich

mee van expliciet positieve waardering voor de eigen familie, de eigen stam, het eigen land, en het eigen volk, - en de neiging tot afwijzen van alles wat anders is. Tot slot merk ik nog op dat we naast de zuchten waarvan we zouden kunnen zeggen dat ze ons tot “voorwaarts” gerichte daden aanzetten, negatieve gevoelens kennen zoals angst, moedeloosheid, depressiviteit. We hebben overigens ook de zucht tot sociaal functioneren en behulpzaam zijn; en we zijn weldegelijk in staat tot liefhebben.

De diverse zuchten zijn het, en de emoties, die de processen waar de historici zich het hoofd over breken, aan de gang houden. Hoe de zaken in concrete situaties uitpakken is daarbij even onvoorspelbaar als het ontstaan en wiebelen en vergaan van wervels in water. Historici hopen door bestudering van het verleden iets te weten te komen over bepalende oorzaken van grote gebeurtenissen, om vandaar uit iets te kunnen zeggen over de toekomst. Bijvoorbeeld, als we begrijpen hoe het heeft kunnen gebeuren dat het Romeinse Rijk ten onder gegaan is, kunnen we iets zeggen over de kans dat aan de Indrukwekkende Dominantie Van De Westerse Beschaving een einde komt. Ik geloof niet in het nut van dit streven der historici – volgens mij is de toekomst sowieso inherent onvoorspelbaar, - en gaat daarbij de gang van de mensheid onbeheersbaar gewoon zijn wilde gang zolang we doorgaan met achter onze zuchten aan te rennen. Onze zuchten en emoties maken ons dermate onrustig en zijn een zo gigantische energiebron dat alles mogelijk is behalve stabiliteit. Het enige wat zeker is is dat we ruzie zullen blijven maken.

Willen we gelukkiger worden op aarde dan moeten we leren niet zo achter onze zuchten aan te rennen. Een andere optie is er niet. In de achter ons liggende 200.000 jaar hebben we onze hersens gebruikt om onze zuchten te verwezenlijken. Het is inmiddels broodnodig geworden, te leren over onze zuchten als zodanig na te denken, en vanuit het zodoende verkregen inzicht de kracht op te brengen die nodig is om onszelf in toom te houden, dat is het beoefenen van zelfdiscipline leidende tot zelfoverwinningen, of beter gezegd, Zelfoverwinningen, - en het betrachten van deze discipline zal tot bepaalde vormen van persoonlijk ongeluk leiden. Het zal tot groot geluk op wereldschaal leiden. Je roeping als mens is, bereid te zijn tot het brengen van persoonlijke offers om aan het lijden van de mensheid een einde te maken. Gek genoeg *weten* veel mensen dit diep in hun hart ook. Dat danken we aan de diverse religies en aan een aantal filosofen. Helaas echter zijn we slimmerikjes die net doen of we braaf zijn door met handige woordjes en gedraginkjes een net-alsof-façade aan de wereld en onszelf voor te schotelen, terwijl wij in feite vol streken zitten. Dat is een probleem want tot op de dag van vandaag geldt het volgende: *het zijn onze streken die de gang der mensheid*

bepalen. Ooit zullen we, naar ik hoop, wijzer worden. Ooit zullen onze benen tegen ons schedelvolumen opgewassen zijn. Zoniet dan volgt naar verwachting de Götterdämmerung.

Hoe zat de mens die 300.000 jaar geleden aan zijn opmars begon, in elkaar? Wij waren als fantasievolle kinderen. Kinderen denken dat voorwerpen leven, dat dingen een persoonlijkheid hebben, en ze bedenken allerlei verhaaltjes rondom de voorwerpen en hun eigen innerlijke aanvechtingen, en kinderen zijn dan geneigd te geloven dat de fantasieën echt waar zijn. Zo zitten de mensen van huis uit in elkaar, en het is een mysterie hoe het heeft kunnen gebeuren, een paar duizend jaar geleden, dat we geleerd hebben formeel-logisch en ons baserende op objectieve feiten na te denken. Als fantasievolle kinderen zijn we²³⁹ en tevens, zoals alle wilde dieren, wilde dieren – waarbij het zo is dat zich in de mensen van toen, zoals natuurlijk ook in de mensen van nu, een primitieve harde kern bevond. Dit is een kern die zijn energie aan de allerfelste emoties ontleent, doch maar weinig behoeftes heeft, en deze zijn te tellen op de vingers van één hand, ik noem ze bij naam en toenaam. Vreten en neuken en wild schreeuwen als je pijn hebt en wild huilen als je verdriet hebt; dit zijn er vier; de vijfde, welke gevoed wordt door bewuste of onbewuste haat, is: kapot maken – andermans huizen en andermans lichamen kapot maken, met als hoogste genot het martelen, hoe erger hoe liever. Aldus een beschrijving van wat er in de harde kern van de mens zit, aldus de conclusie waartoe ik gekomen ben op grond van mijn interdisciplinaire antropologische studies. Ik zie het als een keihard objectief gegeven dat een dergelijke woest-primitieve kern in ons allen zit, en het ligt voor de hand dat hij 300.000 jaar geleden ook reeds in ons zat²⁴⁰. Men zou, om over treffend een voorbeeld te lezen, over de gebeurtenissen kunnen lezen die zich in Münster hebben afgespeeld tussen februari 1534 en juni 1535 welke beschreven zijn in hoofdstuk *De dood in*

²³⁹ En we kunnen het tot op de dag van vandaag: in onze eigen fantasieën geloven. Een bizar voorbeeld vind ik het bestaan heden ten dage van lieden die zich *antroposofen* noemen; ik weet niet of ik erom moet lachen of toch maar huilen. Zij vormen met elkaar psychologisch gesproken een stam, en geloven in nogal wat onzinnige kul-ideetjes; hun “evolutietheorie” verspreidt de stank van de Victoriaanse leefwereld ... Het motto “Oordeel zelf! – en gebruik je gezonde verstand” is voor de gehyptiseerden die zich antroposofen noemen een nooit gehoorde melodie. Enfin ik heb het hier maar over hen bij wijze van het leveren van een bewijs dat aantoonde hoe goed de mens in fantaseren is, en grosso modo vind ik antroposofen heus wel een heel wat minder negatief slag mensen dan poen-scheppende VVD’ers e.d., dat wil zeggen er zijn ergere dingen, pardon mensen.

²⁴⁰ Vervang bij de vrouwen “neuken” door “behagen”.

Münster van Yourcenars boek *Het hermetisch zwart*.²⁴¹ Ik heb een psycholoog eens horen zeggen: “De mens is een meester in zelfbedrog”, en grijp de gelegenheid aan om wederom maar weer eens te poneren dat de mens veel minder fraai is dan hij zelf denkt. Ik kan me overigens voorstellen dat de felheid en intensiteit en de omvang van de primitieve harde kern per individu verschillen, en ook dat er een afhankelijkheid van de leeftijd is – het lijkt erop dat de primitieve kern zich bij veel mensen op de oude dag minder roert dan in de jeugdijaren; maar dat hij in bepaalde mensen geheel ontbreekt lijkt me niet waarschijnlijk. Echter, dit is niet het hele verhaal natuurlijk. Want als je om je heen kijkt zie je dat bijna alle mensen gedurende bijna alle momenten van hun leven niet rücksichtslos overeenkomstig de aandrang van hun harde kern handelen, dus is het zonneklaar dat er iets is dat hen in toom houdt. Dit iets is een zeker onderdeel van het complex van sociaal-psychologische processen dat ons notoir in de tang heeft. Het is namelijk de sociale druk die de mensen die van een gemeenschap deel uitmaken op elkaar uitoefenen, die maakt dat de mens zich meestal redelijk tam gedraagt. Maar laat bij wijze van gedachtenexperiment eens 1 man en 1 bloedmooie meid op een onbewoond eiland aanspoelen dat oeverloos ver verwijderd is van de wereld der mensen zodat de kans dat zij ooit gevonden zullen worden minimaal is, en laat het daarbij zo zijn dat die meid niets van die man hebben moet, - en kijk wat er gebeurt. Ik *huiver* bij het besef dat het aantal mannen dat het meisje in een dergelijke situatie *niet* verkrachten zal zo goed als 0 is – en van de niet-verkrachters zal het merendeel dan wel homo zijn, hahaha. Kortom, datgene wat men “excessen” pleegt te noemen, zijn helemaal geen excessen maar vormen eenvoudigweg *normaal* menselijk gedrag – gedrag waartoe de mens door zijn genen gepredestineerd is – de zogenaamde excessen vormen gewoon het gebruikelijke gedrag dat het zich mens noemende dier nu eenmaal vertoont als de sociale druk hem niet langer in toom houdt en de wilde harde kern zich roert. Zo zijn onze manieren, c’est la vie, - ik zie het als objectief gegeven dat het gewoon zo is. Zo is het, en niet anders, en het is belangrijk dit te leren beseffen – Jung formuleerde het eens als volgt: “Men wordt licht, niet door zich licht te denken, maar door zich de duisternis bewust te maken”.

Wij, toen wij 300.000 jaar geleden klaargestoomd waren, waren als fantasievolle kinderen, maar geenszins lieve onschuldige kinderen, nee, *monstertjes* waren we. Ik vind het niet erg als u het niet met mij eens bent. Dit neemt niet weg dat de meeste van de oer-mensen gedurende een groot deel van hun (weliswaar korte) leven redelijk

²⁴¹ Tot mijn genoegen nam ik kennis van een boek, geschreven door de sociaal-psycholoog P. Zimbardo, uitgegeven door Lemniscaat, hetende *Het lucifer effect*; het is lezenswaardig want het is leerzaam.

gelukkig waren doordat zij zich innig verbonden voelden met de kring van de stam waartoe zij behoorden. Wij Westerlingen, kinderen van de Franse revolutie, trots als we zijn op onze kennis en ruimheid van opvattingen, hebben ons de Vrijheid verworven – denkende dat er Blijheid in deze vrijheid ligt – echter, stommelingen zijn we! – en als gevolg van ons gebrek aan inzicht in onszelf zijn we tot schrale levens veroordeeld!! Want *alleen* in leven in gemeenschap met mensen die ons na aan het hart liggen en die ons steeds steunen – en wij hen – kunnen we ons plezierig voelen want zó is het dat het in der mensen genen ingebakken zit.

Tot zover mijn inleiding. Nu volgt een zo kort mogelijk overzicht van de lotgevallen van de mensheid tot nu toe, en dit overzicht is bedoeld om te fungeren als epiloog bij de A-Z-dialogen²⁴².

Mooi; en zie nu eens, - het is 300.000 jaar geleden – en kijk nóu eens wat Moeder Aarde tot stand gebracht heeft: *wij* zijn ineens op de proppen gekomen – en wij zijn *mensen*, gloednieuw gewrocht, en spiksplinternieuw, en het **allerbijzonderste** aan ons is niet, dat we zijn als fantasievolle monstertjes van kinderen, nee, het allerbijzonderste is dat we op slimme ideeën kunnen komen en dat we al doende handige nieuwigheden uitdenken. De kunst van het doodslaan met een knots beheersten ook de voorgangers van homo sapiens al, en met vuur omgaan konden onze voorhouders sinds 400.000 v.C. reeds, maar wij ontdekken, met het verstrijken van de millennia, de speer, de pijl-en-boog, de prauw, de kunst van het houten huisjes bouwen, enzovoort, enzovoort (en de kunst van het zingen en dansen, niet te vergeten). Intussen zien we nog steeds overal spoken en geesten in de rondte vliegen die gemeen stoken en kwaad verrichten; weliswaar zijn er ook geesten die ons wel eens ter wille willen zijn, - gelukkig maar. De geesten zijn overal, en zitten overal in. En we weten maar al te goed dat een prauw feitelijk een levend wezen is. Precies, zo is het. Ook een prauw is een vorm van “geest”²⁴³; alles, alles, alles is immers met geestkracht beziel... De boeg van de prauw is een hoofd, de rest van de prauw een lichaam. We voeren sprookjes op; bijvoorbeeld, in de prauw plaatsen we enige goed uitziende meisjes. Het achterste is nog echt een kind, het voorste heeft attractieve borsten. Het sprookje dat we opvoeren brengt ons geluk want als gevolg van onze opvoering zal de prauw het dorp welvaart

²⁴² Voor de juistheid van dit overzicht kan ik weliswaar niet instaan, integendeel, ik heb gemerkt dat het heus geen uitzondering is als teksten over zekere historische gebeurtenissen elkaar tegenspreken of op zijn minst niet consistent zijn. In zulke gevallen heb ik er maar gewoon het beste van gemaakt, - voor zover mij gegeven.

²⁴³ [Referentie 64.]

brenge. Ook de zee en zijn golven zijn een levend wezen, een geest. Deze geest heet Jorma. Hier volgt het sprookje van Jorma. Op een dag ziet Jorma vanuit de bosjes een lekkere meid, en, zich onbespied wanend, gaat hij zichzelf bevredigen terwijl hij haar met zijn ogen verslindt. Wat hij echter niet weet, dat is dat hij zelf ook bespied wordt. Men vindt zijn gedrag absoluut heel laakbaar, en schiet hem voor straf een pijl in een oog ("Zeer juist", mompelt Jezus). Jorma, gek van de pijn, zet het op een lopen en verdwijnt in de moerassen waar hij woont. Daar wordt hij verzorgd door de veelheid aan liefjes die hij heeft. Regelmatig keert hij terug om wraak te nemen, en laat mensen verdrinken in de zee. Het schuim dat je op de golven ziet dansen, dat zijn Jorma's haren. Het donderen van de branding is zijn trommel. Aldus het sprookje van Jorma. Nu het sprookje van Batend. De wevervogel heet als geest Batend. Dat is ook al een stouterikje, dat er van houdt te spelen met zijn twee vrouwelijke hulpgeestjes, die nakari heten. Het sprookje is, dat hij steeds vluchten moet als hij betrappt wordt op zijn *Spielerei*. Het is leuk om dit na te spelen, en dat doen we dan ook. Een van ons dost zich uit als Batend, twee meisjes spelen de nakari. Ze zitten Batend achterna, en als ze hem te pakken hebben slaan ze hem met hun rokjes. O, we houden er van sprookjes na te spelen! We vormen een "Cultuur van hartstocht en geweld"²⁴⁴ en spelen graag sprookjes na waarbij we heerlijke wilde seks beoefenen, allemaal met elkaar, lekker beestachtig. Tevens houden we er van, van vijandelijke stammen de koppen snellen, maar dat móet ook, dat moet, om de ons beheersende geesten tevreden te stellen. Als we op sneltocht gaan, gaan de jonge vrouwen mee en juichen ons toe, hitsen ons op. O, heerlijk, heerlijk, zijn de spelen van hartstocht en geweld, en zij vormen de drijvende kracht achter de gang van de mensheid.

Wij, toen wij 300.000 jaar geleden klaargestoomd waren, waren als fantasievolle kinderen, en *wij konden praten!!* ... als we het tot ons door laten dringen worden we er stil van

...

Goed – maar welke taal was het, die we spraken? Dat weet niemand. Echter, lieve mens, ongeacht wie u bent, ongeacht welke taal u spreekt: besef wel dat u een taal spreekt die voortgekomen is uit de oertaal die de mens sprak toen hij 300.000 jaar geleden klaargestoomd was. Wetenschappers hebben overigens wel wat ontdekt dat leuk is om te weten; bijvoorbeeld, men is er aardig in geslaagd de taal te reconstrueren waaruit zijn voortgekomen: Sanskriet, Keltisch, Slavisch, Germaans, Armeens, en nogal wat talen meer. Deze oerend oude taal, die door de wetenschappers *Proto-Indisch-Europees* genoemd wordt, werd zesduizend jaar geleden gesproken door nomaden die rondzwierven in de zuidelijke contreien

²⁴⁴ Een term van Van Baal.

van het land dat wij heden ten dage Rusland noemen. Al zwerfend kwamen deze lieden tenslotte in Europa terecht, waar reeds mensen woonden, maar de talen die ze hier ter plekke toen spraken werden blijkbaar als niet algemeen beschaafd beschouwd, want raakten in onbruik – Baskisch en Fins zijn voorbeelden van al doende verdrongen talen, en ze zijn dus géén talen die uit het Proto-Indisch-Europees voortgekomen zijn. Ter informatie nog de volgende informatie: de Germaanse talen zijn het Fries, het Noors, het IJslands, het Zweeds, het Deens, het Duits, het Engels en het Nederlands. En het oer-Germaans waaruit alle huidige Germaanse talen voortgekomen zijn, werd gesproken door een volkje dat 3000 jaar geleden leefde in Denemarken. En al met al is het nu duidelijk dat Kelten GEEN Germanen zijn. Tot zover over de geschiedenis van de talen der mensheid; het is veel te weinig maar meer weet ik er niet van, helaas.

En de mensen waren als kinderen, en zij waren gelukzoekers. De mens is een gelukzoeker en dat is hij, en dat zal hij blijven tot hij uitsterft; maar hij zag zich helaas van meet af aan geconfronteerd met het feit dat hij gebrek leed als hij pech had en niet zijn best deed, en met het feit dat er maar al te veel soorten van lijden bestonden, en dat de dood aan alles een eind maakt. Alle dieren zijn gelukzoekers, slechts één soort is er met genoeg hersens om in te zien dat de meest fundamentele wens die er is naar het zich laat aanzien onvervuld moet blijven. Schedels lachen niet, ze vallen tenslotte alleen maar in poedervorm uit elkaar. En de mens, het wezen met die primitieve harde kern die hem aanzet tot hartstocht en geweld – is tegelijkertijd ook een heel, heel kwetsbaar figuurtje dat uit het lood geslagen wordt door veranderingen, onaangename verrassingen en verval... Ineens dondert en bliksemt het! Ineens beeft de aarde, stort een steenlawine zich op ons die onze liefsten meesleurt de dood in. Rivieren bandjirren, slangen spuiten hun gif in onze aderen, een tijger komt als een spook in de nacht en verslindt ons enigst kind. Mensen voelen minstens zo diep en intens als welke diersoort ook, en we *verdragen* het gewoon niet dat alles ons zomaar overkomen kan: dat alles, alles wat je je aan vreselijks maar kunt voorstellen, zomaar je deel kan zijn. En het einde is de dood!!!! Neen, dit kan niet waar zijn!!!! Omdat we zo eindeloos kwetsbaar zijn, omdat onze angsten en ons verdriet zulke ondraaglijk immense proporties aan kunnen nemen, daarom is het, dat er wat ons betreft geesten *moeten* bestaan, die de oorzaak zijn van alle misère, - maar die we, Goddank, gunstig kunnen stemmen als we hen maar op de juiste manier tegemoet weten te treden en vereren – en als dat lukt dan zijn we gered. *En we moeten en zullen onsterfelijk zijn, we WILLEN NIET DOOD* en om deze reden is het beste sprookje van allemaal dat we bedacht hebben, het sprookje van God-de-Grote-Goedheid. Dit

sprookje is, dat God tenslotte alles alsnog goed zal maken²⁴⁵. God is het, die ons het geluk schenken zal, inclusief het eeuwige leven. Zelf kunnen we het niet, daarom zal God het doen.

Beste lezer, en beste lezeres van dit opstelletje, ik zeg u: het is uitgesloten dat wij ook maar iets van de mens begrijpen zolang wij niet begrijpen hoe belangrijk het goddelijk bovennatuurlijke voor ons is. De mens is niet alleen geboren als primitief dier maar noodzakelijkerwijs tevens als een gelovige in een andere wereld, in de onzichtbare geestenwereld, en tenslotte in het gouden geluk achter de griezelig dreigende donderwolven. Van den beginne af aan hebben we die andere wereld erkend en aanbeden. Rituele geluk-brengende handelingen verrichten, en onzalige handelingen vermijden: aldus de samenvatting van het spirituele zijn van de natuurlijk levende mens.

De pas ontstane mens was maar op één ding gericht: zoveel mogelijk plezier in zijn leven hebben. Dit ging gepaard met oorlogvoeren, vijandige mensen opeten, slaven halen, verkrachtingen ten uitvoer leggen, en niet te vergeten martelen. Want je hebt plezier als het je lukt je vijand te doden en op te eten, een vrouw te verkrachten, een slaaf voor jou te laten werken, iemand waaraan je een hekel hebt helse pijn te bezorgen. Daar houden we van! Een keerzijde is dat je steeds bang moet zijn dat het jou ook overkomt gemarteld of opgegeten te worden, of dat je andere narigheden mee zult maken, - ziektes, ongelukken. Pijn! Altijd, altijd stoken er van binnen angstgevoelens en andere gevoelens van onzekerheid, en daarom vind je houvast in de voorgeschreven rituelen, want dit zijn de opdrachten die de Goden je opleggen en als je je houdt aan wat God wil, komt het goed. Maar ook hou je je aan de rituelen die nodig zijn om de *kwaadaardige* geesten koest te houden. Immers, waar komen ziekte en ongeluk vandaan? Van griezelige rot geesten: duistere stinkende griezelsverschijningen afkomstig uit de krochten der onderwereld. Rituelen gaan vóór alles, dus we gaan er voor door het vuur. We aanbidden de beelden waar de geesten in huizen, we verrichten de rituele handelingen die van ons verwacht worden waarbij onze neustussenschotten doorboord worden, onze oren uitgerekt, en onze clitorissen respectievelijk voorhuiden afgesneden. Zonder de voorgeschreven dans geen oorlog. Zonder gesnelde kop geen huwelijksnacht. Zonder amulet kom je het leven niet door. Je gaat niet op reis of je hebt de wichelroede geraadpleegd. Aan wat de medicijnman van de geesten te horen krijgt moet gehoorzaamd worden. Zonder bezwerende roeliedereren durven we de rivier niet te bevaren. De geest in de grot moet bezworen worden door middel van het aanheffen van de desbetreffende gezangen. Dansen leiden tot trancen, en dan zijn we onvermoeibaar, roepen de namen

²⁴⁵ Hoor Mahlers Tweede Symfonie.

aan van de geesten die ons goed gezind zijn, en dan zien en voelen we hen, en ervaren we hoe zij in onze lichamen komen en ons voortzwepen. Dan krijgen we indrukwekkende visioenen. Daarbij helpt het als je de juiste plantenextracten, aangedragen door de medicijnmannen, deze dragers van alle Kennis, inneemt. Zo leven we, - maar eens, ja ooit eens... zal aan alle onrust, alle ongemak, alle angst, alle verdriet, alle eenzaamheid, aan alle lijden een eind komen. Zonder heilsverwachting is het uitgesloten dat je als mens overeind blijft. Maar de heilsverwachting is geen hersenschim, dat weet je want aan bevoorrechte mensen verschijnt God zelf om de goede afloop te voorzeggen. De goede afloop is dat je de hele tijd plezier zult hebben als je tijd gekomen is, dat je dan alles krijgt wat je hartje begeert. Daar leef je voor.

Een aantal soorten apen leeft in rondzwervende kolonies en de eerste mensensoorten deden dit ook: homo sapiens is net zo begonnen. Zo zijn de stammen ontstaan. Graag loop ik nu heel even op de geschiedenis vooruit door er gewag van te maken dat 40000 v.C. met stenen bijlen bewapende zwerfkolonies, varende met prauwen of op vloten, erin geslaagd zijn het enorme eiland dat ten noorden van Australië ligt te bereiken. Dat eiland lag nogal afgelegen. Na de aankomst van de eerste mensen is het 60.000 jaar buiten de stroom der gebeurtenissen gebleven die ik hieronder beschrijven zal. Omdat het op dit eiland zo eindeloos moeilijk overleven was, hebben de mensen die er woonden geen beschaving (dat wil zeggen geen stenen huizen en geen schrift en geen bronzen schilden) tot stand gebracht. Elders is dit wel gebeurd; daarover vertel ik zometeen veel meer.

Van het begin af aan hebben alle mensen, wie zij ook waren en waar zij ook waren, sprookjes bedacht, - kunst beoefend. Ze beoefenden de kunst van het zingen en het trommelen, het dansen, en het zichzelf opsieren door beschilderingen en tatoeages en dergelijke aan te brengen, en houtbewerken, en schilderen, en sprookjes vertellen, enzovoort enzovoort. Er zijn oeroude rotsschilderingen die van verdomd veel kunstzinnigheid getuigen. De sprookjes hebben van het begin af aan voor de broodnodige innerlijke energie (het geestelijke brood) gezorgd die wij nodig hebben om psychisch stabiel te kunnen zijn. Hetzelfde geldt voor de rites. Daarbij werden er offers gebracht waarbij bezittingen en voedsel, alsmede dieren, vrouwen en kinderen die op al of niet beestachtige wijze omgebracht werden, of levend begraven, aan de geesten geschonken werden ten einde de onberekenbare geesten-griezels om te kopen. Ook het gebruik van genotsmiddelen zoals rookwaar, alcohol en geestverruimende middelen is vanaf het begin der tijden met ons geweest. We moesten wel, want het leven was onmenselijk en verdoemd hard. Je wilt dus niet weten hoe hard het is. Sprookjes, genotsprikkels en vervoeringen geven de

afleiding en de energie die maken dat je je misere vergeet en je er weer even tegenaan kunt gaan.

Maar je kunt niet leven van feesten alleen. De harde realiteit vereist dat je moet bewerkstelligen dat je voedsel binnenkrijgt. De plicht gaat voor het meisje. En we waren goed in larven vinden, vruchten vinden en insecten pakken, en de resten oppeuzelen die de leeuwen en hyena's overgelaten hadden maar ook jaagden we op vogels en zoogdieren met behulp van onze technische hulpmiddelen. Want we kenden reeds sinds mensenheugenis, dat wil zeggen sinds het werken van homo habilis en homo erectus, de bruikbaarheid van harde sterke voorwerpen en we wisten dat dunne lange gladde houten voorwerpen op voorspelbare manier door de lucht suizen als je hen snelheid geeft. We maakten speren en pijlen en bogen en gereedschappen van vuursteen en been, en deze producten tezamen vormden onze eerste technologie. Hiermee is het begonnen! We hadden messen en priemen van scherp bot, en pijlpunten van vuursteen. En stenen bijlen. En pijlen met veren aan de achterkant. Vuur maken konden we ook allang. Och, we konden al zo veel reeds zó ontzettend lang... (De oudste van de door de paleontologen gevonden stenen bijlen is ruim een miljoen jaar oud!) Spulletjes bewaren in diverse soorten van bekervormige voorwerpen die van leer of touw gemaakt waren deden we ook en daarin bewaarden we noten en vruchten en bessen die we gedroogd hadden boven het vuur. Al doende zwierven we rond, altijd op zoek naar voedsel. Tijdelijke dorpjes ontstonden en vervielen weer, welke bestonden uit huizen van hout en ander plantaardig materiaal. Geleidelijk aan hebben we ontdekt dat er meer is dan Afrika. 60000 v.C. hebben we India bereikt. 50000 v.C. zaten we in Australië. 40000 v.C. volgde de bezetting van West-Europa, 30000 v.C. was China bereikt, 21000 v.C. waren we doorgestoken tot aan de Noordelijke IJszee, 13000 v.C. hadden we Noord-Amerika bezet, en 11000 v.C. Zuid-Amerika. Toen zaten we overal! Van de bloedhitte van Papua tot de ijskou van Groenland, - overal²⁴⁶. We waren begonnen als zwervers in Afrika, we waren bij voortduring zwerfende overal ter wereld terechtgekomen, steengoed als we waren in lopen op die benen van ons met zulke wonderbaarlijke voeten aan de onderkant bevestigd, en al die tijd hadden we het stamverband als primaire samenlevingsvorm

²⁴⁶ Correctie: het werelddeel Antarctica is in alle tijden door de mens zo goed als onbetreden gebleven -een bezoek door maori's ca. 800 n.C. vormt een opmerkelijke uitzondering- totdat, zeer recent pas, walvisjagers en wetenschappers kleine tijdelijk "nederzettingen" aan de rand van Antarctica gesticht hebben. En inmiddels hebben ettelijke duizenden toeristen het voorrecht genoten enige uren lang de sneeuw, het ijs en de gesteenten van Antarctica te hebben betreden. (Van de expedities die zich op Antarctica gewaagd hebben zou ik die van Shackleton willen noemen.)

aangehouden en hadden we in ons voedsel voorzien door insecten en vruchten te pakken en te plukken en op te eten en door te jagen en te vissen; tevens aten we knollen of sago ofzo. En geregeld hadden de stammen elkaar bevochten; als volgt: ze brandden elkaars dorpjes plat, ze sloegen de koppen van hun vijanden in en/of aten hun lichamen op en ze voerden de vrouwen en kinderen van hun vijanden mee om er naar believen mee te handelen. Niet eerder had de aarde een diersoort gekend waarvan de individuen dermate bezig waren met elkaar pijnigen en doden. Duizenden en duizenden jaren gingen we zo door. Zo af en toe deden we een ontdekking waar we wat aan hadden. 13000 v.C. ontdekten we dat je wolven temmen kon, en dienstbaar aan je maken; 11000 v.C. maakten we ons de kunst van het pottenbakken eigen. Toen hadden we eindelijk waterdichte bekers om bier en wijn uit te drinken; en vuurvaste potten om stoofmaaltijden in te bereiden. In de *Vruchtbare Halve Maan* (een term die de dames en heren archeologen bedacht hebben) volgde 10000 v.C. de ontdekking van de waarde van de voortbrengselen van de landbouw. Daarna waren we niet langer verplicht een zwervend bestaan te leiden. Er waren stammen die het zwerverschap opgaven, en dat van boer aannamen. De Vruchtbare Halve Maan bestond uit het gebied alwaar de Eufraat en de Tigris stroomden en het gebied waar de Nijl steeds weer, elk jaar weer, buiten haar oevers trad; en de eerste blijvende nederzettingen der mensheid zijn dankzij de boeren in de Vruchtbare Halve Maan ontstaan, en de allereerste is *Jericho*²⁴⁷ genoemd. In de Vruchtbare Halve Maan is het, dat de mensen de eerste beschavingen tot wasdom gebracht hebben. Jericho is 9000 v.C. ontstaan, en eveneens omstreeks 9000 v.C. is het geweest, dat men zich her en der ter wereld vaardigheden in het bewerken van klompjes koper, en andere metalen, eigengemaakt heeft. En 8000 v.C. ontdekten we het profijt dat je hebt van het hebben, houden en hoeden van kuddes vee. Nadat men 4000 v.C. geleerd had dingen van brons te maken, werden geleidelijk de benen dolk en de stenen bijl vervangen door bronzen wapentuig (maar niet overal, en met name niet op het reusachtige eiland dat ten noorden van Australië ligt).

Op Nieuw-Guinea is brons nimmer toegepast geworden. Daar zijn steen en been altijd de materialen gebleven waarvan de bijlen en dolken en messen gemaakt zijn. Maar wel is ook op Nieuw-Guinea de truc ontdekt van het in de grond stoppen van knollen en zaad om

²⁴⁷ Weliswaar claimt ook Varanasi de oudste stad ter wereld te zijn alwaar tot op de dag van vandaag mensen wonen.

Weliswaar claimt ook Aleppo de oudste stad ter wereld te zijn alwaar tot op de dag van vandaag mensen wonen.

In ieder geval staat onomstotelijk vast dat Tongeren de oudste stad van België is.

eetbare gewassen te verkrijgen. 3000 v.C. arriveerde op Nieuw-Guinea andermaal een groep mensen. Het deed er niet veel toe. N-G is een onmetelijk groot land, en bijna niet te bereizen. Altijd en altijd is men op Nieuw-Guinea in separate stammen blijven leven. Daarbij woonden ze weliswaar in dorpjes, maar die hadden slechts een semi-permanent karakter. Dat was het gevolg van de wrede hardheid van de natuur. Nergens op Nieuw-Guinea laat de natuur je één seconde met rust. Doordat de stammen duizenden jaren hun identiteit hebben behouden, zijn op Nieuw-Guinea enorm veel talen ontwikkeld. Weet u hoeveel? Kunt u het raden? Duizend! Duizend verschillende talen op één eiland! Deze zijn overigens in twee hoofdtalengroepen te onderscheiden, namelijk die der mensen die 60.000 jaar geleden gekomen zijn, en die dergenen die 3000 v.C. arriveerden. Het zijn de Papoea's op Nieuw-Guinea geweest die het suikerriet ontdekt hebben. De bewoners van Nieuw-Guinea hebben de primeur van het exploiteren van het suikerriet. Alle suikerriet, waar ook ter wereld, is na-zaad van het suikerriet van Nieuw-Guinea waarvan de Kwaliteit millennia jaren geleden ontdekt is door degenen die daar toen leefde en streden. De eerste grote steden ter wereld zijn niet op Nieuw-Guinea ontstaan. Die ontstonden in een heel ander oord. Dat was een rivierdeltagebied. Dit gebied was erg vruchtbaar dankzij slib, aangevoerd door twee rivieren, rivieren die genoemd worden: Eufraat en Tigris. De Eufraat en de Tigris overstromden de delta waardoorheen ze zich voortslingerden om in zee te eindigen veelvuldig, telkens vooral als gevolg van in verhoogd tempo smeltende sneeuw hoog in de bergen. De mensen die daar ter plekke woonden hebben kans gezien de steeds terugkerende wateroverlast in bruikbare banen te leiden. Deze mensen, dat waren de *Soemeriërs*. En de Soemeriërs legden dammen en een irrigatiestelsel aan om het water te temmen. Daardoor werd het deltagebied voor bewoning uitermate geschikt. Vruchtbare grond, getemd water – wat wil je nog meer. Hier tierden alle gewassen die uitgezaaid werden welig! De Soemeriërs verbleven er met goed gevolg en ze zijn er gebleven. Enkele van hun dorpjes groeiden met het verstrijken van de tijd tot steden uit. De roemruchtste stad van de oudheid is 5000 v.C.²⁴⁸ in het deltagebied

²⁴⁸ Even een waarschuwing aan de lezer. Als u in andere teksten afwijkende jaartallen aantreft bij de door mij genoemde gebeurtenissen, hebben die andere teksten vastwel gelijk. Ik ben geen historicus. Ik herinner me van de geschiedenislessen op school alleen dat ooit een koning doodgegaan is na het drinken van ijskoud water. Ijskoud water drinken deed ik in dodelijk heet Hollandia veelvuldig, stiekem rechtstreeks uit de ijskoud water bevattende Bokmafles die standaard in de ijskast stond, maar het is niet dáaraan dat ik doodgegaan ben.

Ik heb nu maar geen grote moeite gedaan erg correct te zijn met de jaartallen waarmee ik m'n onderhavige epistel doorspekt heb (vaak zullen de

van de Eufraat en de Tigris ontstaan, en zij heette: *Oeroek*. Het aantal inwoners van Oeroek zal ongeveer 25.000 bedragen hebben (op haar hoogtepunt denkkelijk meer dan 70.000). Andere toentertijd en aldaar gestichte steden waren *Oer* en *Eridu*. In Soemerië had je stedelingen en agrariërs; en je had er vaklieden en kooplieden. En, natuurlijk, de Bobo's. Maar de opsplitsing in specialiteiten (vaklieden en kooplieden e.d.) en het fenomeen van de mens als stedeling waren bijzondere nieuwigheden. Toen we nog rondzweerven in stammenverband deed en kon iedereen ongeveer hetzelfde, weliswaar binnen de beperkingen van je talenten, - en ook terdege bepaald door je plaats in de sociale orde van de stam; Bobo's hebben we gehad sinds het begin der tijden.

De Soemeriërs beschikten over heel wat technologische kennis. Ze hadden het wiel en de katrol, en ze hadden de ploeg en ze droegen kleding en tooiden zichzelf met sieraden, en ze pasten allerlei stedenbouwkundige constructies toe. Ze hadden zich kennis betreffende zekere astronomische verschijnselen verworven, en ook betreffende een aantal wiskundige wetmatigheden zelfs. De indeling van de dag in twaalf uren is door de Soemeriërs bedacht! Hetzelfde geldt voor de opsplitsing van het uur in zestig minuten²⁴⁹. Ze dronken bier (door rietjes die ze in het biervat staken). Ze maakten muziek met behulp van trommel, harp, lier en cimbaal. En ze ontwikkelden de vaardigheid van het schrijven en lezen. De wonderbaarlijke capaciteiten van de Grote Hersenen begonnen zich te openbaren... Weliswaar was het schrift van de Soemeriërs (het zogenaamde spijkerschrift) zeer lastig om te gebruiken. Het bestond uit symbolen – ongeveer tweeduizend stuks. Schrijven deden ze door de symbolen in kleiplakken aan te brengen. Met name maakten de Soemeriërs lijsten van namen, omdat ze meenden op die manier macht te krijgen over degenen die ze zo benoemden en vastlegden. 2700 v.C. leefde er te Oeroek een heerser die Gilgamesj heette. Hoe weten we dit? Dat weten we doordat het oudste op schrift gestelde verhaal dat we kennen, over hem gaat. Waar verhaalt dat verhaal van? Van het winnen van heroïsche vechtpartijen, van het winnen van een vriend, van het verliezen van dezelfde vriend aan de dood, van helse angst voor de dood, en dan: van een zoektocht naar de onsterfelijkheid... tevergeefs... alleen aan degene die de Grote Vloed overleefd heeft is de genade van de onsterfelijkheid geschonken (de desbetreffende persoon blijkt tot onze verrassing geenszins Noach te heten). Kortom, de Soemeriërs vormden de eerste beschaving die de mensheid gekend heeft. Hun diverse steden leefden in rivaliteit. Elke stad had zijn eigen

historici het allemaal ook wel niet zo heel erg zeker weten).

²⁴⁹ Voor zover na te gaan valt is het eerste getallenstelsel dat de mensheid gekend heeft een zestigtallig stelsel geweest – het tientallig stelsel waar wij heden ten dage mee werken is veel later pas in zwang gekomen.

heerser, en de heersers hadden geen enkele neiging het hoofd voor welke andere heerser ook te buigen. Dus beschikten de Soemeriërs over speren, alsmede over schilden en helmen, welke van brons waren; en ze bedachten strijdwagens op vier wielen getrokken door dieren; haha, kom maar op als je durft! Maar in ca. 2300 v.C. slaagde één der heersers erin zijn buurstaten te veroveren, en een groot rijk te stichten, waarover hij nu dus de baas was. Deze persoon was degene die volgens de bijbel als Sargon bekend staat.

De Soemeriërs zijn de eersten geweest die een beschaving gevormd hebben. Onafhankelijk van hen zijn er op nog drie à vier plaatsen op aarde beschavingen ontstaan, namelijk langs de Nijl (Egypte), langs de Indus (Pakistan/India) en langs de Gele Rivier (China) en misschien langs de Oxus (Amoe Darja). Steeds langs rivieren dus. Het is dankzij de vruchtbaarheid van het vlakke land langs rivieren dat er een eind gekomen is aan het zwervende nomadenbestaan dat feitelijk de natuurlijke levenswijze van de mens is²⁵⁰.

Het volk dat aan de Nijl woonde en het volk van het land van de Eufraat en de Tigris, bevochten elkaar regelmatig. Beschaafd waren de eerste beschavingen al evenmin als die van ons.

Soemerië is geheel ten onder gegaan.

De Indus-beschaving als zodanig is ten onder gegaan, maar de cultuur en religie ervan zijn medebepalend geweest ten tijde van het ontstaan van het land India²⁵¹, dat een land is met zeer veel inwoners, het zijn er heden ten dage zelfs meer dan China er heeft. Zo'n 2800 v.Chr. trof men in de Indus-vallei de steden *Harappa* en *Mohenjodaro* aan waarvan het inwonertal 30.000 bedroeg. Het schrift van de bewoners van de Indus-vallei leek op dat van de Soemeriërs (dat zal wel geen toeval zijn). Het is in de Indus-vallei dat het weven van katoenen doeken uitgevonden is! De bewoners van de Indus-vallei aanbaden met name als één der hoogste goden de Moeder-Godin; maar tevens aanbaden zij de Phallus alsmede nog andere zaken en goden, en ze kenden heilige bomen waaronder met name ook een bepaalde soort vijgenboom – terecht, want het is zo'n tweeduizend jaren later precies zittend onder dit type vijgenboom geweest dat de Boeddha de Verlichting bereikt heeft. Zowel Harappa als Mohenjodaro zijn ca.

²⁵⁰ De Minoïsche beschaving die de eerste voorganger geweest is van de beschaving der Oude Grieken, is echter ontstaan op het *eiland* Kreta! – reeds in 3500 v.C. (zij is 1350 v.C. ten onder gegaan (mede) als gevolg van vulkanisch geweld.

²⁵¹ De Indus-vallei bevindt zich weliswaar daar waar nu het land Pakistan gesitueerd is.

1800 v.Chr ten ondergegaan, - volgens één theorie was dit het gevolg van een invasie van lieden die zich “Ariërs” noemden, maar volgens andere theorieën hebben niet de Ariërs de ondergang van Harappa en Mohenjodaro op hun geweten maar is een klimaatomslag de schuldige geweest, die grote overstromingen tot gevolg gehad heeft. De goden die door de toenmalige bewoners van de Indus-vallei aanbeden werden, en daarmee denkelijk ook de cultuur die zij gehad hebben, zijn in India geassimileerd geworden en op deze wijze tot op de dag van vandaag van invloed gebleven. De de Indus-vallei binnenstromende Ariërs spraken Sanskriet, kenden geen schrift, en aanbaden de zon en de maan en dergelijke. Zij waren nomaden en krijgshaftig van inborst. Het Sanskriet is een taal die verwant is met de talen die wij in Europa spreken, en het is een in India voorname taal geworden. Het kastensysteem dat in India dermate stevig geworteld is dat het tot op de dag van vandaag in aanzienlijke mate opgeld doet vindt zijn oorsprong in de sterk hiërarchisch ingestelde Arische cultuur. De Ariërs hadden de mensen als volgt in een ordelijk systeem ondergebracht: bovenaan stonden de priesters (de brahmanen), daaronder volgden de strijders, daaronder de boeren, en helemaal onderaan bevonden zich de werkers – en uit deze indeling is tenslotte het kastensysteem voortgekomen. De Ariërs kenden rituelen die van groot belang waren wat hen betreft omdat het goed uitvoeren ervan vastwel beslissend was voor hoe de goden over hen dachten, en dus voor hoe goed het met hen ging. En het waren de priesters die precies wisten hoe de rituelen uitgevoerd moesten worden en hoe de communicatie met de goden ten uitvoer gelegd diende te worden, en om deze logische reden is het dat de priesters zich hóóg in de hiërarchie moesten bevinden (en zich nog steeds bevinden). Nadat de Ariërs zich de kunst van het schrijven eigengemaakt hadden zijn zij ertoe overgaan hun religieuze en cultureel opvattingen en denkwereld op schrift te stellen; hun eerste geschriften staan bekend als de *Veda's*, hetgeen zoiets betekent als: “Heilige openbaringen van het grote weten”; de *Veda's* bestaan uit vier boeken, het oudste is de *Rig Veda*. Ca. 900 v.Chr. kregen de *Veda's* een opvolger: de *Upanishaden*, waaruit spreekt dat de in India aanwezige cultuur inmiddels een bijzondere ontwikkeling doorgemaakt had – uit gedeeltes van de *Upanishaden* komen een diep gevoel en een bijzonder inzicht naar voren, het niveau van de godenaanbidding omwille van het eigen bestwil overstijgende. Tevens was de oude Arische godenwereld toen deels vervangen door, en deels aangevuld met, de goden die ooit door de bewoners van de Indus-vallei aanbeden werden. De traditionele Indiase denk- en leefwereld heeft twee grote vertellingen opgeleverd: *Mahabharata* en *Ramayana*; met name het *Ramayana*-verhaal kan ik alleszins waarderen, maar dat doet er verder niet toe. En de traditionele Indiase denk- en leefwereld heeft diverse bijzondere symbolen voortgebracht. Ik noem het lingam-symbool, dat

bedoeld is als heilig object voor de aanbidding van de god Shiva, en niets minder is dan een doorontwikkeling van de door de bewoners van de Indus-vallei aanbeden Phallus. Heer Shiva is overigens de god zowel van de Vernietiging als van de Reproductie; als Heer Shiva danst heb je de poppen aan het dansen, dan moet alles wijken en gaat de boel naar de sodemieter maar het eind van het liedje is de geboorte van nieuwe kindertjes. India is nimmer met rust gelaten: veroveraar na veroveraar, vorst na vorst, de ene gewelddenaar na de andere, heeft er geregeerd en gereguleerd, toch heeft het immens grote land, de van buiten komende invloeden op een bijzondere wijze assimilerende, alle millennia door een eigen zijnswijze behouden. Het resultaat van alles waar India doorheen gegaan is is iets van een bijzondere orde geworden die zich niet beschrijven laat, waarbij “hoog” en “laag” in allerlei betekenissen van deze woorden zij aan zij bestaan maar waarover gezegd kan worden dat het Wagner-gehalte ervan nihil is althans dat hoop ik. En de invloed van India op het denken en het doen van de hele wereld is groter dan je zou denken; als een voorbeeld kan de beoefening van yoga genoemd worden – yoga: een zeer goed ontworpen reeks lichaams oefeningen, ontwikkeld in India, bedoeld om uit te monden in een opgaan in een meditatieve trance, welke denklijk terug te voeren is op religieuze oefeningen die reeds door de oude bewoners van de Indus-vallei gedaan werden. Nog een voorbeeld: in India is het dat het boeddhisme ontstaan is²⁵². Echter, de Indiase wereld heeft bij voortdurend niet alleen bijzondere, van diep inzicht getuigende ideeën voortgebracht, maar er ook steeds allerakeligste ideeën en rituelen op nagehouden zoals ten tijde van de dageraad van de Indus-cultuur het brengen van mensenoffers (en volgens bepaalde geruchten worden in India mensenoffers in het verborgene door bepaalde sektes uitgevoerd tot op de dag van vandaag nog steeds ten uitvoer gebracht), en tot in heel recente tijden de vrouwenverbranding. Vrouwenverbranding houdt in dat als een man overlijdt, zijn vrouw zichzelf levend laat verbranden, op de brandstapel die zorg draagt voor het ordentelijke einde van het lijk van haar man. Vrouwen die op deze wijze hun mannen in de dood volgen worden sita's genoemd, en omdat de invloed van India een tijdlang tot ver buiten haar landsgrenzen gereikt heeft waarbij ook het land Indonesia sterk beïnvloed geworden is, vraag ik me onwillekeurig wel eens af of het Indonesische woord “saté” misschien ooit ontstaan is als leuke woordspeling op “sita”. Al met al zie ik India als een soort van mensheid in het klein: zo rijk geschakeerd als het is, zo getuigend van hoogstaande kennis en ideeën aan de ene kant, maar tevens zo getuigend van meedogenloze opvattingen, en onverschilligheid jegens mensen die arm en “vies” en “laagstaand” zijn anderszins, zo caleidoscopisch als het mengsel is van

²⁵² Naar verluidt hebben we ook de sporten hockey en SCHAKEN aan India te danken !!!!!!!!!!!!!!!!!!!!!!!

mensen en godsdiensten en culturen dat in India aanwezig is... Enfin, ik wou nog even kwijt dat het in India is dat het nut van de toepassing van het getal 0 ontdekt is; dit is gebeurd ergens tussen 320-550 n.C. toen het Gupta-rijk bloeide. En in India is het (*niet* in China!) dat in zeer lang vervlogen tijden, het bestaan en het functioneren van de chakra's ontdekt is. Ook is het in India dat in de twintigste eeuw de persoon geleefd heeft²⁵³ en vermoord is²⁵⁴ die wij kennen onder de naam Mahatma Gandhi.

En Robert Pirsig heeft naspeuringen gedaan naar de oorsprong van het Griekse woord "areté" – dat is het woord dat hij tenslotte heeft leren interpreteren als *plicht tegenover jezelf* in innige connectie met Dynamische Kwaliteit. Grieks is een verre nazaat van een veel oudere taal, een taal waaruit zowel de meeste van de talen die in Europa gesproken worden voortgekomen zijn, als het Sanskriet. Pirsig heeft toen de lijst bestudeerd die door de wetenschappers opgesteld is van deze oer-moedertaal: de taal waaruit de talen zijn voortgekomen die gesproken worden door veel van de mensen die in Europa en Amerika en India leven, en ontdekte dat het woord "rt" het door hem gezochte oer-woord is. Ooit, ooit, ooit, zeiden wij rt om het onzegbare aan te duiden dat de BRON van al het bestaande en alle inzicht is. Pirsig ontdekte dat van onze talen o.a. de volgende woorden van rt afgeleid zijn: aritmetica (Simon Stevin heeft de Nederlands sprekenden weliswaar het woord "wiskunde" geschonken), aristocraat, rite, 'right', 'art'. Bijzonder he? Pirsig ontdekte nóg iets zeer bijzonders: Hoewel de Hebreeuwse taal niet behoort tot de nazaten van onze oer-moeder-taal, kende het Hebreeuws in lang vervlogen tijden het woord "arhetton". Dit woord mocht niet uitgesproken worden omdat het hoog verheven heilig was, en het betekende: de of het Ene. Dit lijkt er op te wijzen dat de eerste oorsprong van rt gezocht moet worden in een taal(en) en een inzicht daterend van vóór het ontstaan van het Hebreeuws en de oer-taal waaruit de meeste van de Europese talen en het Sanskriet voortgekomen zijn. Maar Pirsig realiseerde zich, tot zijn teleurstelling, dat de van rt afgeleide woorden veeleer de betekenis hebben van strak denken en doen, dan van het zelfstandig keuzes maken gebaseerd op intuïtieve fijngevoeligheid dat in gevoel voor Dynamische Kwaliteit besloten ligt. Maar toen herinnerde hij zich het onderricht dat hij in zijn zwerversjaren genoten had, in India zelve, - inclusief onderricht in het Sanskriet; en het Sanskriet wordt gezien als een taal die de oer-betekenis van de woorden van de oorspronkelijke taal waaruit zij voortgekomen is, in aanzienlijke mate behouden heeft.

Ooit is Robert Pirsig tijdens zijn omzwervingen in India beland, en heeft daar diverse vormen van onderricht ontvangen, inclusief

²⁵³ Na in 1869 geboren te zijn.

²⁵⁴ In 1948.

onderricht in het Sanskriet ... daar zat hij toentertijd te zweten, geteisterd door bloedhitte en vliegen, de ene notitie na de andere makende naar aanleiding van de informatie die over hem uitgestort werd. Het was hard werken en het was doodvermoeiend. Maar het woord Rta kwam ter sprake. Rta is een woord dat voorkomt in de oudste gedeelten van de Rig Veda. En Rta betekende kosmische orde, waaronder zowel de orde van de fysische wereld viel, alsmede *morele orde* van het universum, en je moet in dit verband het woord “orde” weten te interpreteren: Wanneer is “alles in orde”? Daar gaat het om! En het is Pirsig opgevallen dat in India succesvolle pogingen gedaan zijn om, gebaseerd op het begrip Rta, niet te blijven hangen in slechts het strikt uitvoeren van rituelen, maar daarnaast ook de diepere betekenis van Rta – het begrip dat Pirsig met de term “Dynamische Kwaliteit” aanduidt – levend te houden. Volgens Pirsig is aan deze pogingen, die het oplossen van het conflict tussen vrijheid en strakke ordelijkheid impliceren, het ontstaan van het boeddhisme te danken²⁵⁵, en heeft het boeddhisme de mensen die in Azië wonen beïnvloed als gevolg van de invloed die de filosofie van deze religie doorheen heel Azië gehad heeft. Pirsig brengt in dit verband ter sprake dat het arbeidsethos van in Azië wonende mensen globaal gesproken hoger is dan dat van de in het Westen wonenden. De opvatting die in het Westen heerst over de reden waarom men met name in Japan zo hard en goed werkt, is dat de Aziaat hondstrouw is, - dat wil zeggen een bijna slaafse instelling heeft jegens de aan hem bovengeschikte chefs. Maar zo is het niet! Wat er aan de hand is, dat is dat inherent is aan de Japanse cultuur, en aan die van een aantal andere Aziatische landen, dat het conflict tussen vrijheid en orde opgelost is. In het Westen werken de mensen omdat ze wel moeten van hun bazen – anders krijgen ze geen salaris. Vrije ondernemers in het Westen werken primair voor geld – omdat dat de verschaffer van de vrijheid is, alsmede van comfort en plezier, en STATUS. De Aziaat heeft de drang naar vrijheid zoals de Westerling die kent niet nodig omdat het conflict tussen vrijheid en orde voor hem in veel geringer mate bestaat dan het voor de Westerling het geval is; dit komt doordat in zijn innerlijk een intuïtief besef van de oplossing besloten ligt die in India gevonden is voor het conflict tussen vrijheid en strakke ordelijkheid, - en wat er in zijn psyche neergelegd is houdt in dat hij zich *uit zichzelf* naar de dharma (Dynamische Kwaliteit) voegt – niet omdat er iemand is die het hem opdraagt, maar omdat hij vanuit zijn eigen innerlijke psyche op een niet te verwoorden manier weet, dat het enige dat telt het Ene is – het Ene dat de bron van **alles** is en ook de oorsprong van de plicht tegenover jezelf waarin vrijheid en orde conflictloos samenkomen.²⁵⁶

²⁵⁵ Zie voor meer informatie Pirsigs boeken *Zen en de kunst van het motoronderhoud* en *Lila*.

²⁵⁶ Na afloop van de schermutselingen der Tweede Wereldoorlog te Hollandia,

Als Pirsig gelijk heeft, is de industriële opkomst van Japan mede aan de invloed van het uit India afkomstige boeddhisme te danken. Denk aan bedrijven als Norton, Zündapp, Rolleiflex en sowieso vervelend veel Westerse bedrijven die door de Japanse industrie volledig weggeconcurrereerd zijn. Zeg nu nog maar eens dat de invloed van India in de wereld niet groot is! Overigens heb ik eerlijk gezegd de indruk dat de filosofie die aan het taoïsme ten grondslag ligt niet veel afwijkt van de voedingsbodem waarin het boeddhisme²⁵⁷ geworteld is. En nu wil ik er wel even op wijzen dat je ook in het Westen mensen hebt die een intuïtief gevoel voor de dharma hebben – je treft dit zelfs aan bij mensen die er nog nooit van gehoord hebben; en in het Verre Oosten tref je natuurlijk ook mensen genoeg (bij bosjes, bij bosjes) aan die op egogerichte wijze van hun leven iets lelijks maken, precies zoals je dit fenomeen in het Westen veelvuldig tegenkomt.

De Chinese beschaving is veel later op stoom gekomen dan die van de Soemeriërs en de bewoners van de Indus-vallei. De ontdekking dat het mogelijk is als boer te leven werd door de Chinezen pas ca. 5000 v.C. gedaan, terwijl elders boeren toen al 5.000 jaar lang hun hemels heerlijk zinnig werk van ploegen en zaaien (en later ook: koeien melken en slachten) ten uitvoer aan het leggen waren, maar China heeft kans gezien los van de andere volkeren der wereld zijn eigen gang te gaan, en heeft daarbij bij voortduring een weergaloze dynamiek en veerkracht behouden die het feitelijk nog steeds heeft. Nadat er, zoals eerder reeds bij de Eufraat en de Tigris en langs de Indus, bij de Gele Rivier een indrukwekkende beschaving met steden en ook (strijdende) staatjes ontstaan was, heeft er zich een bijzonder differentiatieproces voltrokken (waaruit tenslotte in 221 v.C. het

hoofdstad van Nederlands Nieuw-Guinea, deed zich de noodzaak tot het bouwen van een geschikte ambtswoning t.b.v. resident J.P.K. van Eechoud voor. Een aantal gevangengenomen Japanners werd aan het werk gezet en ze deden hun werk meer dan goed maar toen de vrede getekend was mochten ze naar Japan terugkeren. Maar ze gingen niet. Ze gingen niet naar huis, d.w.z. ze gingen wel, maar pas nadat zij hun werk afgemaakt hadden en de ambtswoning van resident Van Eechoud tot stand gekomen was.

²⁵⁷ De originele Japanse shintō-godsdienst kent het begrip *kami*, een entiteit die volgens het shintō in alles en iedereen is. Westerse talen kennen geen pendant van “kami” en Westerse denkers menen, mede om deze reden, dat shintō een animistische godsdienst is, denkende dat het shintō beweert dat in alles en iedereen een geest zit. De manier waarop shintō door zijn beoefenaars in de praktijk gebracht is en wordt lijkt, oppervlakkig beschouwd, de opvatting van shintō als animistische godsdienst ook te bevestigen. Maar ik hou als gedachten-experiment in de lucht dat het Pirsigs “Dynamische Kwaliteit” is wat door de shintō-godsdienst met het woord *kami* bedoeld wordt. PS. Als ik goed ingelicht ben, zijn er welgeteld 810.000 *kami*'s.

reusachtige land China voortgekomen is). Volgens mondelinge overlevering is er ooit een Xia-dynastie geweest, opgericht door heer Yu, dat is iemand die, eveneens volgens de overlevering, de toentertijd blijkbaar regelmatig voorkomende overstromingen getemd heeft en tevens de bedding van de Gele Rivier gebaad als ik het goed begrepen heb. De Xia-dynastie zou bestaan hebben van 2200 tot 1700 v.C. Maar degenen die de waarachtige grondleggers van de Chinese cultuur zijn leefden nóg eerder. Het zijn er drie geweest, en zij heetten Fuxi de Ossentemmer, Shennong de Goddelijke boer, en Huangdi de Gele Keizer. Fuxi is in 2852 v.C. met regeren begonnen en hij heeft als uitvindingen op zijn naam staan het domesticeren van dieren ten nutte van de mens, visnetten om mee te kunnen vissen, muziekinstrumenten om muziek mee te maken, de acht trigrammen die gebruikt worden in de *I Tjing* om voorspellingen en wijze uitspraken te kunnen doen, en hulpmiddelen ten behoeve van het berekenen van afstanden en het voortschrijden van de tijd. (Fuxi was trouwens getrouwd met de godin Nüwa, en zij was een godin, dat is duidelijk, maar wat zij voor ons gedaan heeft is mij niet goed duidelijk, alhoewel ik zeker meen te weten dat zij zeer zeker iets zeer bijzonders gedaan heeft; - ofwel de mensheid gered ofwel de hele mensheid voortgebracht zelfs (misschien door de eerste mensen uit klei te kneden, misschien door zich aan de paardrift van Fuxi bloot te stellen – de meningen schijnen in dezen verdeeld te zijn), ofwel de hemel gered ofzo, ik weet het niet precies; in ieder geval was ze niet alleen Fuxi's vrouw maar tevens zijn zuster.) In 2737 v.C. begon Shennong. Hij heeft de ploeg en de schop uitgevonden, en het concept van de handelsmarkt bedacht; tevens heeft hij proefondervindelijk uitgezocht welke planten er giftig zijn door ze zelf stuk voor stuk te consumeren – zodoende heeft hij zichzelf op een goede dag zelfs zeventig keer vergiftigd. Vóór Shennong leefden de mensen nog als primitievelingen, aten ze rauw vlees, dronken ze bloed, en liepen ze in dierenvellen, aten ze gras, dronken ze uit rivieren, aten slakken, aten kevers... Shennong, deze Goddelijke Boer, heeft toen de mensheid geleerd hoe je door granen te verbouwen als beschaafd mens op een hoger plan leven kunt. Om de akkers te bevoeien gebruikte hij de negen bronnen welke spontaan ontstaan waren op de dag waarop hij geboren was. Huangdi deed in 2697 v.C. zijn intrede. De volgende uitvindingen staan op zijn naam: de oorlogsvoering (om de barbaren te verslaan en bij de Gele Rivier het land van de Chinezen tot stand te brengen), houten huizen, het maken van zijde, boten, karren, keramiek, en het schrijven. Tevens heeft hij een beroemd boek over geneeswijzen geschreven dat *Huangdi Neijing* heet. En een monster, een reptiel, Chi You geheten, die tevens minister van Waterstaat was, liet een ondoordringbare mist neerdalen waardoor aan Huangdi het uitzicht ontnomen werd; daarop ging Chi You een geweldig gevecht met Huangdi aan. Het is in dit kader geweest dat Huangdi het kompas

uitgevonden heeft: om zich te kunnen oriënteren. Toen hij het gedoe zat was gaf hij de hemelse dochter van de droogte, die overigens Ba heette, opdracht de mist te laten verdwijnen waarna Huangdi Chi You gedood heeft. Na het werken van Fuxi, Shennong en Huangdi was de Chinese cultuur een feit, zij het dat het grote land China als zodanig pas tweeduizend jaar later tot stand gekomen is. Eerst kwam, zoals zoëven reeds opgemerkt is, dankzij Yu in 2200 v.C. de Xia-dynastie tot stand; de desbetreffende vorsten heersten over een verzameling vorstendommen / staatjes / staten (ik weet niet precies hoe het zit). Omdat de nazaten van Yu zo tegen 1700 v.C. ontaard waren, dat wil zeggen wrede tirannen geworden, moest aan hun dynastie een einde komen; want het zit zo, dat als je je als dynastie misdraagt, jou het hemelse mandaat ontnomen wordt. (Elke dynastie die het Chinese land gekend heeft is consequent ten onder gegaan doordat heersers zich zijn gaan misdragen waarop hen het hemelse mandaat ontnomen is en aan iemand anders geschonken.) Op de Xia-dynastie is de Shang-dynastie gevolgd; de historici weten dankzij archeologische vondsten veel meer over deze dynastie dan over de Xia-dynastie. De Shang-dynastie heeft tot 1025 v.C. bestaan, daarna is het hemelse mandaat overgegaan naar de Zhou-dynastie. Tijdens de Zhou-dynastie komt het geleidelijk tot steeds massaler oorlogen tussen diverse staten, en dan ook nog met niet-Chinese barbaren. De periode van 480 v.C. tot 221 v.C. wordt de periode van de Strijdende Staten genoemd. Tijdens de Zhou-dynastie ontwikkelt de krijgskunst zich voorspoedig en ik noem als uitvindingen: op paarden zittend vechten in plaats van staande in krijgswagens (van de Mongolen afgekeken), katapulten, verrijdbare strijdtorens. Tevens komen ten tijde van de Zhou-dynastie filosofische scholen zoals het confucianisme en het taoïsme op, wieweet als reactie op het voortdurende krijgsgeweld met alle verschrikkingen van dien (plunderingen en moorden en dergelijke). Laten we het nu hebben over een beschaving die een stuk eerder dan die van China op stoom gekomen is, maar heden ten dage niet meer floreert, maar in zijn tijd ook heel indrukwekkend geweest is.

De ontwikkeling van de Egyptische beschaving is relatief kort na die van de Soemeriërs begonnen. 3100 v.C. is het verenigde land Egypte tot stand gekomen – tot die tijd had je in het Nijldal twee rivaliserende koninkrijken. De technologische prestaties van de Oude Egyptenaren zijn meer dan indrukwekkend, gedreven als ze waren door de wens aan de dood te ontsnappen. De vurige wens onsterfelijk te zijn in het hiernamaals, deze wens, die voor de Egyptenaren dankzij hun cultuur een levende zekerheid was, is het die Egypte tot zijn bouwkundige en kunstzinnige prestaties en onvoorstelbare uithoudingsvermogen gebracht heeft. Wat wij heden ten dage met een huivering van mystiek ontzag beseffen bij het aanschouwen van de piramides, tempels,

schilderingen en verhalende hiërogliefen der Egyptenaren, dat is: waartoe de 1,4 liter materie in onze schedels en onze vaardige handen en handige voeten in staat zijn²⁵⁸. Je verstand staat erbij stil. Egypte had bij voortduring strijd te leveren tegen de haar omringende volkeren (Perzen, Grieken, Romeinen, Arabieren). Dit heeft drieduizend jaar geduurd, daarna was het afgelopen. Drieduizend jaar lang is de cultuur der Egyptenaren met vallen en opstaan overeind gebleven. Drieduizend jaar lang werd de psyche van de Egyptenaren beheerst door Isis en Osiris en hun zoon Horus. Ja, en dan hadden ze ook Re nog – dat was de god der zon, en je had er nog vele andere. Horus had een kwaadaardige oudere broer, Seth genaamd, die zijn vader Osiris vermoord heeft (Horus was, terwijl deze euveldaad zich voltrok, overigens nog niet geboren). Maar Isis, als oer Vrouw-Moeder, heeft dankzij toverkunst de prestatie geleverd Osiris' in stukken gesneden lichaam te helen, en de levensgeesten in hem weer op gang te brengen. Prompt werd ze zwanger, en toen werd Horus geboren. Isis was heel lief en zorgzaam voor Horus. De Egyptenaren hebben een hoop beeldjes gemaakt van Moeder Isis met Kindje Horus op schoot. Daar zijn ongelooflijk mooie exemplaren bij, en treffend is de gelijkenis ervan met de afbeeldingen van de Maagd Maria met het kindeke Jezus op schoot. Dit is geen toeval. Ten tijde van de overheersing door het Romeinse Rijk is Isis door veel van de Romeinse soldaten als godin erkend en aanbeden geworden, - tot in Engeland aan toe! Onder de Romeinen is op een gegeven moment het christendom in de mode gekomen. Maar het beeld van moeder-met-kind was uit hun cultuur niet meer weg te branden, alleen werden de desbetreffende afbeeldingen nu als afbeeldingen van Maria en haar kind gepresenteerd. De Mariaverering die je onder katholieken veel tegenkomt is dus geworteld in de Isis-verering van de Egyptenaren. Ook de figuur van het “Ewig-weibliche” die Goethe in zijn Faust ten tonele voert is volgens mij niemand minder dan Isis²⁵⁹. De psycholoog Jung heeft de klaarblijkelijke behoefte aan verering voor de Vrouw-Moeder die de menselijke psyche eigen is, geïnterpreteerd als uitingen van het archetype “anima”. Overigens, om mijn verhaal af te maken, Horus nam er geen genoegen mee dat Seth de baas was, en ging met hem een gevecht om de macht aan. Hij heeft daarbij de goden om steun gevraagd – want wat Seth gedaan had – zijn vader vermoorden en in diens plaats de troon bestijgen – was immers een misdaad, en deze ellendeling diende zijn troon dus aan Horus over te dragen. Alle goden waren het met Horus eens, op Re, opmerkelijk genoeg, na. Vreselijke gevechten hebben Horus en Seth met elkaar geleverd. Seth

²⁵⁸ Dezelfde huivering van mystiek ontzag ervaren we overigens ook bij het zien van de werken van China – en alle andere beschavingen – in dit opzicht is Egypte zeker niet uniek.

²⁵⁹ Mijn Aziatische genen denken weliswaar dat het Kannon is / A.Z.S.

heeft een keer kans gezien Horus' linkeroog eruit te snijden! Tenslotte is ook Re overstag gegaan, en mocht Horus de troon bestijgen. Toen is Seth baas Re gaan helpen in diens strijd tegen de machten der duisternis. (Ik vraag me af of Seth een symbool voor het archetype van de schaduw is, en Re voor het archetype van het Zelf?) Je ziet het uitgerukte Oog van Horus door de Egyptenaren veelvuldig afgebeeld, het heette *wedjat*, en is een symbool voor de geneeskracht. Dat komt, de godin Hathor heeft Horus het licht in zijn ogen teruggegeven door toepassing van een toverdrank. Het linkeroog van Horus is trouwens eigenlijk de maan, en Hathor is eigenlijk min of meer dezelfde als, of versmolten met, Isis. Mijn verhaal wordt nu wel wat ingewikkeld geloof ik dus ik stop er maar mee, na wel nog even opgemerkt te hebben dat Jezus eigenlijk Horus in een andere gedaante is, en na vermeld te hebben dat Egypte tenslotte eeuwenlang vanuit het buitenland bestuurd geworden is, - door de Perzen, door de Grieken, door de Romeinen, maar dat de duizenden jaren oude cultuur van leven onder een farao die een god-in-mensengedaante is, en met de priesters en Isis en Osiris en Hathor en Horus (en nog een hoop andere goden en godinnen meer) daarbij steeds overeind gebleven is. Totdat in het Romeinse Rijk vanaf het jaar 380 uitsluitend nog de christelijke godsdienst toegestaan was. Toen was het afgelopen, maar de vloek van het Oude Egypte heeft bewerkstelligd dat we nog steeds opgescheept zitten met een heerser in Rome die zich de plaatsvervanger van God noemt. Veel macht heeft ie weliswaar niet meer, maar hij is soms toch nog hinderlijk – als hij het gebruik van condooms verbiedt bijvoorbeeld. Soms heeft hij iets trouwhartigs. Eens per jaar wordt Holland door een vermomde Egyptische farao toegesproken die zegt: “Bedaankt foor de bloe-oemen”.

Noch de Chinese beschaving, noch de Egyptische, noch de Soemerische noch de Indus-beschaving heeft een *handige* manier van schrijven ontdekt. Die ontdekking is ergens langs de Middellandse-Zee kust gedaan door de Kanaänieten, ca. 1800 v.C. Een handige manier van schrijven krijg je door maar een beperkt aantal tekens te gebruiken, pakweg vijftwintig, die je ent op de manier waarop je de dingen *uitspreekt*, in plaats van duizenden symbolen te gebruiken die geënt zijn op aan te duiden objecten en begrippen; aldus de vondst der Kanaänieten²⁶⁰. Weliswaar noteerden zij alleen de medeklinkers. Later zijn de Grieken op het idee gekomen er tekens voor klinkers aan toe te voegen hetgeen een letterstelsel opgeleverd heeft waarvan wij tot op de dag van vandaag profiteren bij elke letter die we op papier zetten of

²⁶⁰ Om de Egyptenaren recht te doen: ook hun schrift bevatte symbolen die geënt waren op hoe zij hun woorden uitspraken – maar handig was hun manier van schrijven desondanks geenszins.

intypen²⁶¹.

1200 v.C. ontstond er een beschaving bij de Golf van Mexico die zeer kunstzinnig was maar in technologisch opzicht minder goed; het wiel is door deze beschaving onontdekt gebleven. Na zeven eeuwen volgde de ondergang. Ook elders op het continent dat wij Amerika noemen, en ook in Afrika en in Europa en Azië kwamen diverse beschavingen tot stand die tenslotte weer ten onder gingen. Beschavingen verdwenen, beschavingen verschenen. We weten er niet zoveel van. Lang niet alle beschavingen vonden het schrijven uit (de Maya's bijvoorbeeld weer wel). Van diverse verdwenen beschavingen resten ons tot op de dag van vandaag een aantal in mysterie gehulde ruïnes waaronder de ruïnes van Machu Picchu in Peru, van Angkor in Cambodja, en de resten van Groot-Zimbabwe in Afrika. We weten er niet zoveel van. één ding weten wij zeker: de betrokkenen waren gewoon mensen, net als jij en ik.

Uit het geloven in en aanbidden van alle mogelijke geesten zijn tenslotte na vele duizenden jaren enige religies voortgekomen waarin iets gesloten is wat je met de woorden “diepzinnigheid” en “goedheid” zou kunnen aanduiden. Maar wat mij betreft is het een raadsel, echt een volbloed mysterie, hoe het mogelijk is dat dit heeft kunnen plaatsvinden. Als je de primitieve mens in ogenschouw neemt zoals hij 300.000 jaar geleden klaarblijkelijk was, dan is het echt extreem verbazingwekkend dat de mens op concepten zoals “goedheid” en “diepzinnigheid” gekomen is, - tenzij je, ala Jung, aanneemt dat in de menselijke psyche inderdaad zoiets aanwezig is als het archetype van het Zelf; - je kunt de aanwezigheid van “diepzinnigheid” en “goedheid” in een aantal godsdiensten dan opvatten als uitingen van het Zelf. De Soemeriërs en de Egyptenaren en bijna alle volkeren hadden godsdiensten waarin de aanbeden geesten vol streken zaten, en die het elkaar en de mens op allerlei manieren lastig konden maken, zodat het bij de aanbeding der geesten en de rituelen helemaal draaide om het

²⁶¹ Toch vind ik de manier waarop bijvoorbeeld Japanners en Chinezen schrijven in veel opzichten superieur aan de onze. Het voordeel van fonetisch schrijven is volgens mij lang zo groot niet als altijd beweerd wordt, omdat er zeer veel afwijkingen zijn tussen hoe je het zegt en hoe je het schrijft, en ook bij ons moet je om deze reden heel veel leerwerk verrichten voordat je correct schrijven kunt (je zegt: “hei wort” maar je schrijft “hij wordt” – dit is maar een voorbeeld uit vele). Het heeft juist heel veel *voordeel* om niet-fonetisch te schrijven. China kent een veelheid aan spreektaal – en de betrokkenen kunnen elkaar absoluut niet verstaan – maar elkaars geschreven teksten kunnen ze wél lezen! De Fransen zeggen “encre”, wij zeggen “inkt” dus moeten we elkaars taal leren – als we in Europa echter een schrift ala het Chinese hadden, konden we elkaars boeken zonder enig probleem lezen!

plezieren van de geesten om hen gunstig te stemmen ten einde persoonlijke gunsten te verkrijgen, met name en bovenal de onsterfelijkheid. Het is voor zover wij weten in India geweest dat de eerste godsdienst ontstaan is waarin naast de aanbidding van geesten ook “goedheid” en “diepzinnigheid” als vooraanstaande ideeën aan de orde zijn; dat is de stroming binnen het Hindoeïsme die het karma-begrip ontwikkeld heeft, en het is de vorm van Hindoeïsme zoals zij zich in de *Upanishaden* uit. Ook de Hebreeërs zijn met een dergelijke religie op de proppen gekomen, maar bij hen was er van nóg een nieuwigheid sprake: niet langer aanbaden zij een heel scala aan geesten, maar nog maar ééntje, Jahweh geheten. Als Abraham werkelijk geleefd heeft moet het pakweg 2000 v.C. geweest zijn. Het verhaal is, dat hij de eerste mens op aarde geweest is die ingezien heeft dat er maar 1 en slechts 1 God is, en dat het wat deze Ene betreft apert fout is om als methode ter verering van de goden mensenoffers te brengen en vrouwen te verkrachten; Abrahams volgelingen zijn *Hebreeërs* genoemd; ze zijn gaan rondzwerven, het waren nomaden, en hun cultuur is denkkelijk beïnvloed geworden door de Soemeriërs maar ook door andere volkeren. Het is welbekend dat ze ook de cultuur van de Egyptenaren “ondergaan” hebben. Ze zijn 400 jaar lang door de Egyptenaren geknecht geworden. Ca. 1300 v.C. hebben ze kans gezien er vandoor te gaan onder de bezielende leiding van iemand die een Egyptische naam had, te weten Mozes. Op de berg Horeb heeft God nog wat duidelijker gemaakt hoe Hij het wilde door, gebeiteld in de roemruchte stenen tafels, tien geboden te verstreken ²⁶² – aldus het verhaal. Onderzoekingen wijzen erop dat de zondvloed waar de bijbel gewag van maakt inderdaad plaatsgevonden heeft. Het spoor van dat verhaal loopt terug tot in de Soemerische literatuur, waarin eveneens melding gemaakt wordt van een overweldigende, niets ontziende overstroming. Wellicht is het zo dat na afloop van de laatste ijstijd ergens een groot stuk land ondergelopen is. Dit kan een stuk van de kust van Soemerië geweest zijn; of de huidige Zwarte Zee misschien? Ook de verwoesting van diverse steden, waaronder Sodom en Gomorra, heeft blijkens opgravingen daadwerkelijk plaatsgevonden.

²⁶² = Ik ben de eeuwige, uw God, degene die u weg zal leiden uit het land van het Kwaad.

- = Gij zult geen andere goden volgen.
- = Gij zult over de Eeuwige, uw God, geen leugens verspreiden.
- = Vier de wekelijkse rustdag in dankbaarheid.
- = Wees voor uw vader en uw moeder een kind dat hen tot eer strekt.
- = Moord niet.
- = Wees uw levenspartner niet ontrouw.
- = Steel niet.
- = Verkondig geen belasterende onwaarheden over uw medemens.
- = Begeer niet wat van uw medemens is.

Het bijzondere van de verhalen die door de Hebreërs in de bijbel vastgelegd zijn is overigens niet dat ze kloppen met de feiten, maar dat ze in verband gebracht worden met de Strijd tussen Goed en Kwaad, waarbij het Goede van God komt (en waarbij God op Zijn tijd Kwaad gedrag afstraft). Want het bijzondere van de godsdienst van de Hebreërs was dat Jahweh opgevat werd als een bron van moreel hoogstaande opvattingen in plaats van dat hij vol streken zat. Ook de tien geboden waren een unieke uiting van een hang naar Goed gedrag²⁶³. 1000 v.C. ontstond onder leiding van koning David het verenigde koninkrijk Israëel en Juda (ter plekke van Palestina) waarvan de officiële staatsgodsdienst slechts één God erkende: Jahweh, de rechtvaardige Heer van het Goede. Nadat David Jeruzalem veroverd had richtte Salomon een tempel op waarin de tafels met de tien geboden en de zogenaamde ark des verbonds bewaard werden. De godsdienst van Israëel en Judea was bepaald humaan te noemen in vergelijking met die van de hen omringende volken waar het bijvoorbeeld voorschrift was dat elk eerstgeboren kind ter dood gebracht werd bij wijze van offer aan de goden. De tien stammen waaruit Israëel bestond werden van de aardbodem weggevaagd toen hun leefgebied in 721 v.C. door de Assyriërs verwoest werd. Honderd jaar later kwam het geloof in de Ene Rechtvaardige God onder de twee stammen van Judea met nieuw elan op gang dankzij een tekst waarvan men zei dat deze in de tempel ontdekt was – dit is de tekst die als *Deuteronomium* in de bijbel opgenomen is. Maar de Joden bleven het moeilijk vinden om wezenlijk naar hun godsdienst te leven. De straf voor hun laksheid bleef niet uit. In 586 v.C. werden de bewoners van Judea door de Babyloniërs overvallen en weggevoerd naar Babylon, een plaats die aan de Eufraat gelegen was. Daar vonden de verbannen weer nieuwe inspiratie om alsnog serieus godsdienstig te worden. Enfin, mensen blijven ruzie maken en in 539 v.C. werden de Babyloniërs op hun beurt door Perzië verslagen. De Perzen gaven de Joden de vrijheid terug en een aantal van hen vestigde zich weer in Judea. Daar en daarop is de Joodse bijbel voltooid – dat is de verzameling geschriften die wij *Het Oude Testament* noemen.

Maar niet alleen in India en Judea daalde een van “diepzinnigheid” en “goedheid” getuigende godsdienst op aarde neer. Ook in China en Iran deed het zich voor, en op nog meer plaatsen. In deze gevallen waren het specifieke profeten die met de desbetreffende godsdienstige geboden en ideeën op de proppen kwamen. Naar verluidt is er in China in 600 v.C. een Lao-Tse geheten profeet geweest; dat was een bijzonder persoon, aangezien hij door een vallende ster verwekt heet te zijn waar ook nog een onbevleete ontvangenis aan te pas gekomen is. Zijn leer is vastgelegd in een boekje dat *Leringen over de sterke goede*

²⁶³ Einstein heeft Mozes een genie genoemd, als ik het wel heb.

gezindheid en de zinvolle weg heet (in het Chinees: *Tao-Teh-King*). Als je dit boekje als Westerling bestudeert merk je al gauw dat het uit een andere cultuur stamt dan de onze. Dit maakt het voor ons soms moeilijk het goed te begrijpen. Maar het boekje verdient eerbied en aandacht. Ik geloof in aanbevelingen als: “Je werk blijven doen, ingetogen leven: dat is de zinvolle weg die je gaan moet”. Het is overigens maar zeer de vraag of Lao-Tse als persoon écht bestaan heeft; bovendien ervaar ik *Tao-Teh-King* meer als een waardevolle verzameling bijzondere en diepzinnige raadgevingen, dan als een godsdienstig boekje. Zarathoestra, een Perzische profeet, leefde misschien zo’n 600 v.C. Hij preekte dat de mens als taak heeft innerlijk voor de goede God te kiezen, en zich te verzetten tegen de goden van het Kwaad. Het gaat volgens Zarathoestra om “Goede gedachten, goede woorden, goede daden”. Een andere religie, waarvan de kiem zo’n 450 v.C. in India ontloken is, is het boeddhisme. Het oorspronkelijke boeddhisme is weliswaar meer filosofie dan religie. Zij is ontstaan door toedoen van de profeet Prins Siddharta Gautama die later (de) Boeddha genoemd is, hetgeen “de Verlichte” betekent. Gautama, die in Nepal geboren is, heeft zijn leven gewijd aan het zoeken naar een antwoord op de vraag: “Waarom is er zo verschrikkelijk veel lijden onder de mensen”. Tenslotte heeft hij dankzij een bijzondere innerlijke ervaring, die “Verlichting” genoemd wordt, het antwoord gevonden, en dit antwoord luidt: “De mens lijdt doordat hij achter zijn primitieve verlangens aanrent”, - de mens is als een insect dat door een kaars in de nacht aangetrokken wordt en in de vlam smartelijk sterft. Zolang je achter je primitieve verlangens aan blijft rennen, bouw je een karma op dat ingelost moet worden, hetgeen betekent dat je na je sterven opnieuw geboren wordt om in je nieuwe leven te boeten voor de fouten die je in je vorige levens gemaakt hebt en om levenslessen te krijgen opdat je je fouten niet meer maakt zult. Boeddha bereikte de Verlichting en heeft toen kennis genomen van de Vier Edele Waarheden, deze zijn: (1) Zie in, dat de mens een wezen is dat onvermijdelijk *lijden* moet (dit geldt ook voor de dieren) (2) Je moet weten dat het je zuchten zijn, het achterna rennen van je primitieve behoeftes, die het noodzakelijk maken dat je keer op keer geboren wordt, - geboren wordt om opnieuw een leven vol lijden te ondergaan (3) Je *moet* je losmaken van je zuchten! (4) Om je los te maken van je zuchten moet je het achtvoudige pad volgen.

Uit welke aspecten is het dat het achtvoudige pad bestaat? Een simpele opsomming geeft geen inzicht, je moet weten dat er drie rubrieken zijn, waaronder er twee zijn die voor de Westerling wezensvreemd zijn – alleen de eerste rubriek kennen wij ook. Voilá:

(A) Moreel juist handelen

(B) Mediteren

(C) Prajna (voor Prajna ken ik geen goede vertaling).

“Moreel juist handelen” omvat de aspecten (1) juiste woorden, (2)

juist handelen, (3) juiste levenswijze. Bij mij leidt de aandacht die aan het “juiste woorden”-aspect gegeven wordt tot enthousiasme; onze Westerse wereld met zijn niet-begrepen begrip van vrijheid van meningsuiting zou zich van het belang van “juiste woorden” bewust moeten zijn. Het gaat bij “juiste woorden” onder andere om het vermijden van het zeggen van dingen waarmee je anderen bezeert of waarmee je schade aanricht (bijvoorbeeld als je roddelt richt je maar al te gauw leed en schade aan). Je moet ook geen dingen zeggen die met een sfeer van grof en lelijk genieten geassocieerd zijn; je kunt beter je mond houden dan onjuiste woorden de wereld in slingeren!

“Juist handelen” omvat aspecten van moraliteit die wij in het Westen ook kennen, zoals: je mag niet doden, je mag niet stelen, enzovoort. Er zijn boeddhisten die vinden dat je als vegetariër leven moet omdat je niet (mede)verantwoordelijk moet zijn voor het doden van dieren – anderen vinden dat je in scherpslijperij verzandt als je allerlei kwesties overmatig strikt opvat, en zij eten zo af en toe vlees.

“Juiste levenswijze” gaat met name over hoe je je brood verdient. Het handelen in heroïne of het verkopen van gif bijvoorbeeld, en sowieso het verrichten van werk dat schepsels belemmert bij het verwezenlijken van het doel van elk levend wezen: nirvana bereiken, is uitgesloten als je wilt leven ala de “juiste levenswijze”.

Wat wordt bedoeld met “nirvana”? Ik weet het echt niet – misschien is “nirvana” een louter op intuïtief niveau te begrijpen begrip? Ik kan me voorstellen dat met nirvana één zijn met het Ene bedoeld wordt?

(4) Juiste inspanning, (5) juiste aandacht, (6) juiste meditatie vallen onder de rubriek “Meditatie”. Ik weet er niet veel over te zeggen, het Westen heeft geen traditie in dezen.

(7) Juiste inzichten, en (8) juiste intenties, vallen onder “Prajna”. Hier weet ik helemaal niets zinnigs over te berde te brengen!!

Door de achtvoudige weg te volgen ben je in staat een einde aan je lijden en je noodgedwongen wedergeboortes te maken; als dit je lukt is het eindresultaat het bereiken van nirwana. Overigens onderkende reeds het hindoeïsme het bestaan van het fenomeen genaamd reïncarnatie. Een opmerkelijk kenmerk van het boeddhisme is het uitzicht op het nirwana, dat inhoudt dat je tenslotte verlost zult worden van de plicht tot er te zijn; – dus niet de onsterfelijkheid is de beloning voor juist gedrag, maar de verlossing van verdoemd zijn tot telkens opnieuw geïncarneerd worden. Besef dat je niet van je zuchten verlost kunt worden zolang je beheerst wordt door je zucht naar onsterfelijkheid. Toch houdt het nirwana niet een complete uitdoving in, - bij het bereiken van nirwana gaat het überhaupt niet om bestaan of niet bestaan; maar dit is niet onder woorden te brengen!²⁶⁴

²⁶⁴ Ik las ergens dat “nirwana” eigenlijk gebaseerd is op het Sanskriet-woord voor “afkoelen”; en naar aanleiding van nog het een en ander dat ik gelezen heb, is bij mij de impressie ontstaan dat de Boeddha met “nirwana”

Een aspect van het boeddhisme waar ik geenszins enthousiast over ben, is de verplichting tot celibatair leven die aan monniken en nonnen opgelegd wordt – volgens mij wijst de aanwezigheid van deze verplichting erop dat op menselijk niveau de invulling van het boeddhisme niet geheel met Prajna gedaan is!!

Wat Lao-Tze en de Boeddha gemeen hebben, is dat het mythische figuren zijn, waarvan het geenszins historisch vaststaat dat ze werkelijk als persoon geleefd hebben; dit geldt overigens ook voor Jezus en Mohammed. De religies van Jezus en Mohammed hebben beide het Oude Testament als vertrekpunt. Mohammed is de grote islam profeet; hij leefde in ca. 600. De islam is de jongste wereldgodsdienst en kent Jezus als een der heilige mannen en onderkent de noodzaak tot het voeren van heilige oorlogen als het moet.

Door velen worden taoïsme en het orginele boeddhisme niet als godsdiensten maar als filosofieën opgevat, maar het onderscheid tussen filosofie en religie is sowieso niet altijd even duidelijk. Hoe dan ook, geparenteerd aan en als geestesverwanten met de profeten hebben we de grote filosofen gehad. Eén van hen is de Chinees K'oeng Foe-Tse (door de Westelingen Confucius genoemd); hij leefde 500 v.C. en was onder andere beïnvloed door de leringen van Lao-Tze. Confucius verkondigde, te pas en te onpas, dat in de Chinese staten die toentertijd bestonden en die elkaar bij voortduring aan het bestrijden waren, dat in deze staten de beschaafde manier van doen van de aloude²⁶⁵ Chinese leefwereld teloor dreigde te gaan waardoor een terugvallen in barbaars gedrag dreigde, en hij probeerde door het verkondigen van zijn filosofie het tij te keren. Om dezelfde reden heeft hij ook een regeringsbetrekking geambieerd, zonder succes weliswaar. Keer op keer riep Confucius de heersende vorsten op, zich te gedragen ala de manier van doen die in de oude tijden gegolden had, dat wil zeggen de rituelen weer op de juiste manier uit te voeren en met het juiste religieuze gevoel, maar ook: zich goed om de onderdanen te bekommeren. Keer op keer riep hij de heersers op goed voor hun onderdanen te zorgen, en de rituelen op de juiste manier ten uitvoer te leggen, en riep hij de onderdanen op hun heersers respectvol te

simpelweg zoiets als “tot bedaren gekomen zijn” bedoeld heeft, dat wil zeggen dat het boeddhisme inhoudt dat je moet leren niet achter je primitieve aanvechtingen aan te rennen. Dan zou “nirwana” überhaupt niet slaan op een bestaanvorm die na de aardse bestaanvorm komt, maar op een instelling van hoogstaande gemoedsrust, die de mens *tijdens* zijn aardse levensvorm na te streven heeft – geen geringe opgave weliswaar!!

²⁶⁵ Toen Confucius leefde bestond de Chinese leefwereld inmiddels zo'n 1.500 jaar.

behandelen. Hij nam waar dat er een hoop chaos en ellende was onder de mensen en zag de hiërarchie die zich in de mensenwereld van nature voordoet als iets heel belangrijks om op de juiste manier in te vullen; als volgt: zij die hoog staan moeten zich *bekommeren* om hen die lager staan, zij die laag staan moeten *respect* vertonen jegens de hoogstaanden – als het zo gaat, gaat alles goed. En het hoogst stond de Vorst die over de staat heerste – deze had als hogeren boven zich alleen de wezens die tot de geestenwereld behoren, en moest zich dus vol respect jegens de geesten gedragen, dat wil zeggen de rituelen op de juiste manier uitvoeren, dat wil zeggen: op de manier waarop het in de Oude Wijze Chinese Wereld gedaan was. Confusius rekende alle overledenen als tot de geestenwereld behorend, en was daarom groot voorstander van het respectvol eren van de voorouders. Hij verkondigde tevens dat het streven naar Goedheid het belangrijkste is wat een mens te doen staat hetgeen dermate ver behoort te gaan dat indien je moet kiezen tussen ofwel sterven, ofwel je streven naar Goedheid opgeven, dat je dan je leven op moet geven, maar nooit je streven naar Goedheid²⁶⁶. Naast Goedheid benoemde Confusius het nastreven van wijsheid en dapperheid als zeer belangrijk, maar Goedheid was volgens hem belangrijker dan wijsheid, en wijsheid belangrijker dan dapperheid. Volgens zijn visie moet je als man altijd als “heer” in de beste betekenis van het woord optreden, je daarbij naar behoren volgens de etiquette en de rituelen gedragende (heel anders dan de Mongoolse barbaren bijvoorbeeld). Confusius hield ontzettend veel van muziek en zag deze als apert heilzaam voor de menselijke geest mits op de juiste manier uitgevoerd – in dit opzicht huldigde hij dezelfde opvattingen als veel later in de Westerse wereld Beethoven. Maar, in contrast met Beethoven, vond Confusius het aspect van de goede manieren van het grootste belang. Een fors percentage van Confusius’ opmerkingen en aanwijzingen gaat erover dat een “heer” zich onder alle omstandigheden goed gemanierd gedragen moet. Dit vind ik frappant, en, hierover nadenkende heb ik ineens begrepen dat hij gelijk heeft. Want onbehouden gedrag vormt een niet te onderschatten bron van klein leed dat mensen elkaar aandoen. En soms leidt onbeschoftheid ertoe dat mensen zich dermate aan elkaar gaan ergeren dat er bijzonder vervelende conflicten uit voort kunnen komen waarbij betrokkenen de gekste dingen kunnen doen – denk aan burenruzies! Wij kunnen van Confusius leren dat, mits men niet overdrijft, en niet doorslaat in overdreven gemaniëerdheid die er alleen maar op gericht is te laten zien dat men tot een hogere stand behoort, het aspect van de “goede manieren” van het grootste belang is in onze mensenmaatschappijen. Overigens is het misschien wel onmogelijk ten volle te begrijpen wat Confusius

²⁶⁶ Het is mij niet gegeven te weten of Confusius’ concept van Goedheid, het concept naastenliefde omvatte.

bedoeld heeft omdat het volgens mij maar de vraag is of de oorspronkelijke Chinese karakters waarmee zijn leerstellingen 2.500 jaar geleden opgetekend zijn, goed genoeg stroken met woorden die ons heden ten dage ter beschikking staan. Bijvoorbeeld, misschien strookt de term “Beschaafdheid” veel beter dan “Goedheid”, bij wat Confucius op het oog gehad heeft? In de Engelstalige tekst van de *Analecta* die in mijn bezit is wordt het woord ‘gentleman’ gebruikt (tot de vrouwen richt Confucius zich geloof ik nooit) – ik heb hierboven maar het Nederlandse woord “heer” gebruikt, maar misschien komt “intellectueel” dichter bij wat Confucius bedoelde²⁶⁷. Tevens heb ik de indruk dat wat in het *Analecta*-boekje met het woord ‘wise’ aangeduid wordt, meer “verstandig en slim” betekent dan “wijs”. En ik vind het moeilijk een Nederlands woord te vinden voor wat in de Engelse tekst ‘the Way’ genoemd wordt, omdat ‘way’ zowel “weg” als “manier van doen” betekent. Het is een centrale leerstelling bij Confucius dat je altijd handelen moet volgens ‘the Way’. Hij is een der eersten, misschien de allereerste, die ter verduidelijking van waar het bij ‘the Way’ om gaat, de markante uitspraak gedaan heeft die wij kennen als: “Wat gij niet wilt dat u geschiedt, doe dat ook een ander niet” (denk hierbij ook weer aan het “goede manieren” aspect). Uit één voetnoot die voorkomt in mijn *Analecta* (Engelstalige versie, uitgegeven door Worldsworth Editions) spreekt dat bij die gelegenheid met ‘the Way’ datgene bedoeld is wat de taoïsten de Tao noemen – maar ik heb geen idee of dat op andere plaatsen in de *Analecta* ook het geval is. Voor mijn gevoel is de Tao sowieso een in hoge mate veelomvattender entiteit dan ‘the Way’ waar de *Analecta* over spreekt. Ik zie het in dit verband als een onjuistheid, dat de uitgever van het boekje *The Analecta* dat ik in bezit heb, op het voorblad van het boek als afbeelding een fragment van de tekening (of is het een schilderij? dat weet ik eigenlijk niet) genaamd *De zeven stadia van het bamboebos* geplaatst heeft hetgeen een puur taoïstisch gezelschap betreft. Maar misschien was Confucius’ eigen denkwereld weldegelijk in veel hoger mate congruent met het taoïsme dan die van zijn latere volgelingen – in de *Analecta* komen ook verwijzingen naar het taoïstische wu wei (niets doen) voor. Voor de duidelijkheid nog even dit: de *Analecta* is niet door Confucius zelf geschreven maar door zijn studenten en volgelingen.

Ik voel me er wat onzeker over of ik Confucius’ ideeën correct verwoord heb. Maar ik zie Confucius hoe dan ook als een van die zeldzame

²⁶⁷ Confucius richtte zijn uiteenzettingen en aansporingen tot de elite; hij zag het bestaan van klassen, de aanwezigheid van lagen in de maatschappij waarbij de ene laag hoger staat dan de andere als een definitief gegeven. Dat in een land heel ver weg in een tijd heel ver weg ooit “liberté, égalité et fraternité” uitgevonden zou worden, dat heeft hij niet kunnen vermoeden.

genieën die ingezien hebben dat de mens bij voortduring het risico loopt in extreem wangedrag te vervallen zodra de sociaal-psychologische processen die hem in toom houden wegvallen. (Ik zei het in de inleiding tot dit opstelletje al: als de sociale druk wegvalt, gaat de mens zich blind overgeven aan vreten, neuken, kapot maken en martelen). En Confusius doet mij aan Dostojewski denken, met name omdat ook de laatste zijn appèl verstrengeld heeft met de in zijn land gewortelde religie waarbij Confusius' opvatting van Goedheid het nodige weg lijkt te hebben van datgene waar ook Dostojewski zijn lans voor gebroken heeft. Maar gek genoeg roepen Confusius' uitspraken in mij ook nogal eens associaties op met de "voortreffelijkheid" van Old Shatterhand... Ik zie mensen zoals Zarathoestra, Prins Gautama, Confusius, Mozes, Jezus, Sokrates en Plato, Dostojewski en vele anderen als zieners die begrepen hebben dat je de mensen zagezegd hersenspoelen moet, om te voorkomen dat we met de regelmaat van de klok de hel op aarde creëren, zoals daadwerkelijk keer op keer gebeurt – in oorlogssituaties bijvoorbeeld. Dostojewski zei er in dit verband bij dat je de mens zijn geloof in de onsterfelijkheid niet ontnemen moet. Daar kon hij wel eens gelijk in hebben – ik heb in mijn inleiding tot dit opstelletje de sociale druk genoemd als de reden waarom de mens niet bij voortduring als een wilde tekeer gaat, maar heb vergeten daarbij te benoemen dat ook de hunkering naar onsterfelijkheid als sterk en heilzaam tegengif tegen het woeste in de mens gebruikt kan worden. In het gedachtenexperiment van 1 man met 1 bloedmooie meid die op het onbewoonde eiland aangespoeld zijn, zijn het denkelijk mannen die geloven in een Grote Goedheid die boven hen staat, en in wiens Koninkrijk zij na hun dood opgenomen kunnen worden, die het meisje met rust laten (mits ze over een sterke wilskracht beschikken).

Zowel Confusius' denkbeelden als die van Lao-Tse, en later ook die van Boeddha, zijn door de Chinese cultuur geassimileerd geworden waarbij ze vermengd geraakt zijn met de in China sinds mensheugenis aanwezige kennis van het mystieke en met diverse vormen van bijgeloof, godenaanbidding, voorouderverering en rituelen, - al met al een bijzonder mengsel vormend van allerlei diepzinnige zin en onzin, en dit mengsel tref je in China tot op de dag van vandaag aan, en heeft ook de culturen van de omringende landen, onder andere Japan, sterk beïnvloed. In China heeft Confusius' filosofie in bepaalde periodes de status van staatsgodsdienst gehad, maar ook zijn er perioden geweest gedurende welke het religieuze taoïsme²⁶⁸, waarin alchemistische manieren om de onsterfelijkheid te bereiken een belangrijke rol speelden, door de Keizers aan het hart gedrukt geworden is. Ten tijde

²⁶⁸ Datgene wat men religieus taoïsme pleegt te nomen heeft zeer weinig met de taoïstische filosofie te maken, - wat mij betreft zou "Chinees animisme" ofzo een betere term zijn.

van de Sui-dynastie was het boeddhisme de officiële staatsreligie. Overigens neigt de huidige generatie Chinezen ertoe slechts te geloven in de credit card als zaligmakende entiteit en dat is jammer, want weliswaar gaat het bij de modale religiebeleving van de oorspronkelijke Chinese mens sowieso om nauwelijks meer dan irrationeel bijgeloof met een Waarheidsgehalte van nul-komma-nul waarbij niet veel meer nagestreefd wordt dan rijkdom, gezondheid en een lang leven – van een hoger ideaal is geloof ik nauwelijks sprake – toch zou men wat mij betreft niet met het waswater het kind moeten weggoien. Ik denk dat de in China aanwezige kennis over bijvoorbeeld de chi-stroom en de chakra's van onschatbare waarde is, en niet verloren zou moeten gaan; waar deze kennis vandaan gekomen is weet volgens mij niemand, maar ik vermoed dat ze ten dele afkomstig is, via hindoeïstisch India, uit de oeroude beschaving die langs de Indus ontstaan is maar daar allang weer verdwenen, maar weldegelijk bijgedragen heeft aan de cultuur die in India gegroeid is.

De relatie tussen confucianisme en de taoïstische filosofie is een heel interessante. Uit het boeiende taoïstische boek *Zhuang Zi* spreekt een spot drijven met en afwijzen door taoïstische filosofen van het confucianisme. Waarom? Ik vermoed dat de taoïsten de confucianisten te fundamentalistisch vonden, te star. Er schijnt een confucianistische leerstelling te zijn die zegt dat er geen groter zonde jegens je voorouders bestaat, dan niet voor nageslacht te zorgen; ik weet niet of het door Confusius zelf ook zo gezegd is; in ieder geval heeft dit gebod bijvoorbeeld tot het merkwaardige verschijnsel geleid dat in China de eunuchen hun verwijderde geslachtsdelen zuinig in een speciale tas bewaard en gekoesterd hebben. China schijnt trouwens eunuchen gehad te hebben tot aan het eind van de Qing-dynastie aan toe, dat wil zeggen tot in het begin van de twintigste eeuw – zo'n duizend stuks moeten er toen nog geleefd hebben (in vroeger tijden waren het er tienduizenden). Ook schijnt het een confucianistische opvatting te zijn dat een man zijn vrouw in bepaalde gevallen straffeloos slaan mag, maar een vrouw haar man onder geen voorwaarde ooit, en doet ze het toch dan zal ze haar gerechte straf niet ontlopen! (Wederom weet ik niet of Confusius zelf dit zo beweerd heeft.) Het lijkt er in ieder geval op dat Confusius in de klassieke valkuil gevallen is van naar beste weten en kunnen Absolute Leerstellingen betreffende Goedheid formuleren, die in zijn tijd denkelijk uitstekend van pas waren – maar in later tijdvakken helemaal niet meer. Om het in termen van Pirsigs geniale filosofie²⁶⁹ te zeggen: Confusius' leerstellingen vormen een voorbeeld van Statische Kwaliteit, de Tao van de taoïsten is gedrenkt in Dynamische Kwaliteit.

²⁶⁹ Deze filosofie wordt hier niet nader toegelicht – maar op diverse plaatsen in *Levend begraven* wordt het nodige over Pirsigs ideeën gezegd.

Al met al bevat de Chinese cultuur, deze mengeling van godenaanbidding, confucianisme, taoïsme, boeddhisme en kennis van het mystieke, een magische component, en spreekt er een inzicht uit dat in de Westerse cultuur allang verloren gegaan is, - helaas. Het is uitgesloten dat het Westen de acupunctuur of de kunst van de Kung Fu-beoefening had kunnen ontdekken. Ik heb het gevoel dat er schatten aan onzegbare wijsheden en kennis in de cultuur die zich in China ontwikkeld heeft besloten liggen die wij als Westerling nauwelijks bevatten kunnen²⁷⁰. Deze cultuur is levend gebleven totdat het communisme er een einde aan gemaakt heeft (maar uiteindelijk is in China het communisme er toch niet in geslaagd de origineel-chinese cultuur uit te roeien?). De Westerse denkbeelden zijn voortgekomen uit die van de Griekse filosofen Demokritos, Pythagoras, Archimedes, Sokrates, Plato, Aristoteles en vele anderen. De Griek Xenophanes, die 600 v.C. leefde, ongeveer terzelfder tijd als Zarathoestra en Lao-Tse, merkte op dat de categorie van godsdiensten waarbij aan goden menselijke trekken en streken toegedicht worden, niets dan primitieve bedenkzels zijn. Hij geloofde in God als zijnde het oer-beginsel waaruit alles voortkomt – zoals vele eeuwen na hem Spinoza deze zelfde opvatting toegedaan geweest is. Xenophanes was daarbij een der eerste filosofen die zich afvroegen of de mens überhaupt in staat is de Waarheid te kennen. De ideeën van de Griekse filosofen zijn tenslotte zozeer onderdeel van onze Westerse cultuur geworden dat ze bij ons door middel van het conformeermechanisme van generatie op generatie doorgegeven worden zonder dat we het beseffen. Wij geloven niet in geesten – dit is niet onze eigen verdienste – we hebben het in wezen te danken aan **het rationeel redeneren**: dit is het soort van nadenken dat door de Griekse filosofen opgestart is. Ik poneer hier nog maar een keer de korte samenvatting van de oudgriekse idealen waar de hele Westerse wereld, bewust of onbewust, begrepen of onbegrepen, min of meer in gelooft, een samenvatting in drie woorden, en daar heb je ze: Goedheid, Schoonheid, Waarheid (GSW).

Om deze woorden echt goed te begrijpen, moet je met het woord Waarheid het woord Rationaliteit associëren. Voor zover ik weet zijn het Griekse filosofen geweest die op aarde de waarde van Rationeel redeneren min of meer expliciet onderkend hebben, waarmee ze de tocht op gang gebracht hebben die ons van bijgeloof bevrijd heeft en

²⁷⁰ Pogingen tot iets zeggen over yin en yang en verwante ideeën doe ik niet omdat ik mezelf in dezen niet bekwaam acht, maar ik heb wel eens gedacht: Jung had zijn twee psychologische hoofd-typen beter “yin-type” en “yang-type” kunnen noemen; dan was het van meet af aan veel duidelijker geweest om wat voor types het ging. (Ik ben trouwens een yin-type.)

tot alle wetenschappelijke kennis waar de mensheid over beschikt geleid heeft en ons dusdoende de op onze uitgekiende technologie gebaseerde welvaart geschonken heeft. De Oude Grieken hebben rationeel redenerende denkers voortgebracht maar tevens beoefenden men in Oud Griekenland de beeldhouwkunst op een grandioos niveau. En de Grieken zijn het die de eerste geschiedschrijvers van het Westen geweest zijn; ook de geneeskunst hebben zij een stuk verder gebracht; en het concept van de Olympische Spelen danken wij aan hen. Zij waren in het Westen de eersten die theaters oprichtten voor het opvoeren van toneelstukken; ze hebben wereldliteratuur voortgebracht. De Grieken aanbaden overigens een hele trits goden die vol streken zaten, met Zeus als hoogste god; hun godsdienst was niet van de soort waarbij “diepzinnigheid” en “goedheid” een rol spelen, laat staan “rationaliteit”. {Opmerking: mijns inziens getuigen de verhalen van Homerus desondanks van een bijzondere creativiteit en originaliteit (genialiteit) die het oorspronkelijke “primitieve” dat de mens eigen is overstijgt; ik vind ze van een veel aansprekender allure dat het Gilgamesj-verhaal bijvoorbeeld. Heel bijzonder!! *Einde van de opmerking*} ²⁷¹

In het Oude Griekenland waren enige Griekse stadstaten welvarend en ontwikkeld, en zij speelden derhalve de baas – over het platteland met name. Maar ze kenden om geschillen te beslechten een werkwijze die een vorm van *rechtspraak* inhield, zij het dat het recht van de sterkste veel in de melk brokkelen had, en te Athene is tenslotte een soort van democratische staatsvorm van toepassing geworden, min of meer toevallig – als gevolg van verordeningen en regelingen van personen hetende Solon respectievelijk Cleisthenes die, gedreven door een gevoel voor Kwaliteit, maar ook om opportunistische redenen, het (klootjes)volk meer macht gegeven hebben. Toen kwamen de Perzen; een reeks oorlogen deed zich voor tussen 550 en 450 v.C ²⁷². En oorlogsgeweld brengt het slechtste in de mens naar boven; daarbij voerden Griekse stadstaten ook nog oorlog met elkaar; dat waren ze van huis uit namelijk gewend te doen. En de Perzen verspreidden valse geruchten en verstrekten steekpenningen en sorteerden effect en geregeld kwam het voor dat Grieken Grieken vurig te lijf gingen. Vreselijke gebeurtenissen voltrokken zich. Zoals te doen gebruikelijk

²⁷¹ Het heeft er alle schijn van dat het vertellen van goede verhalen gepaard gaat met, of zelfs stimuleert is tot, zelfreflectie. En zelfreflectie is een der krachtigste wapens die ons ter beschikking staan voor het leveren van strijd voor het bereiken van De Eerste Wereldvrede.

²⁷² Deze reeks oorlogen is, zoals te doen gebruikelijk onder de mensen, door alsmaar weer ander en toch steeds weer hetzelfde krijgsgewoel gevolgd; we noemen de Peloponnesische oorlog (dit is maar een voorbeeld). Maar 't wordt hier verder niet behandeld.

werden weerloze burgers slachtoffer van gruwelijke slachtpartijen. Mannen werden gemarteld en afgemaakt, vrouwen en kinderen als slaven verhandeld. Dit neemt niet weg dat een wonder zich heeft voorgedaan in 490 v.C. toen een onvoorstelbaar grote Perzische legermacht, gekomen van overzee, aangevoerd middels een enorme hoeveelheid schepen, op het punt stond Athene te veroveren en te verbranden en met de grond gelijk te maken, en de Atheense mannen te doden, de vrouwen te verkrachten en de jongens te castreren, want zo was men gewend zijn gang te gaan als het aan de orde was. Kortom, *het voortbestaan van het nog maar pas begonnen experiment met de democratie stond op het spel*. De Perzen, onder leiding van de GROTE KONING Darius, hadden hun schepen voor anker laten gaan in de buurt van het plaatsje Marathon, en die Darius was een verdomde krachtpatser; hij was de eerste ooit die een Rijk gecreëerd had (veroverd) dat zich op drie continenten ophield; hij had een enorme marinemacht opgericht; hij had een postbedrijf opgericht; hij was voorstander van de religie van Zaratoeshtra en aanbad de grote God Ahoera Mazda; hij is een grote stimulator geweest voor de specifieke kunst van bestraffen welke *kruisigen* genoemd wordt (Alexander de Grote met name en niet te vergeten de Heersers en Notabelen van het Romeinse Rijk hebben in later tijden zijn voorbeeld gevolgd) en hij kan al met al gezien worden als de stichter van het gigantische Perzische Rijk; tja, en ook Jeruzalem nota bene heeft Darius zich verworven.. maar hij heeft de Joden hun eigen religie gegund en heeft hen gegund dat ze hun tempel herbouwden²⁷³ – misschien meende hij dat YHWH en Ahoera Mazda verschillende namen voor dezelfde Godheid waren? Edoch Darius wilde meer, hij wilde Athene en Sparta en de Griekse rest. Dus de Perzen hadden een strijdplan gesmeed en de dienovereenkomstige voorbereidingen getroffen; en Athene was ten dode opgeschreven want de Perzische overmacht was enorm, en nog nooit had een Grieks leger in een rechtstreekse confrontatie een Perzisch leger verslagen. Toen, onverwacht, terwijl de mannen van Darius bezig waren met vaste voet aan Griekse wal te zetten, kwam er een Atheense strijdmacht aangemarcheerd. Dat was een verrassend schouwspel; je zag in de zon glanzende schilden, en krijgshaftig geheven lansen; en het geheel vormde een stappende bewegende voortgaande eenheid, en het bewoog in een soldatesk onversaagd monotoon ritme. Om een lang verhaal kort te maken: er ontstond een walgelijk strijdgewoel, te vreselijk voor woorden. Toen sloegen de Perzische strijders op de vlucht – voorzover ze niet gedood waren; maar de verslagenen gingen onversaagd sloop, en ze voeren langs de kust naar Athene: de stad die er op dat moment onbeschermd bij lag

²⁷³ In 586 v.C. was de roemruchte tempel van Salomo in opdracht van Nebucadnezar met de grond gelijk gemaakt geworden, en waren 20.000 Joden weggevoerd en in gevangenschap te Babylon ondergebracht.

want het Atheense leger bevond zich immers op de stranden bij Marathon; het Atheense leger echter, leverde andermaal een formidabele prestatie door moe als ze waren in ijtempo naar hun stad terug te marcheren. De Perzische strijders, zich bevindend aan boord van de schepen die arriveerden voor de kusten nabij Athene, namen daar waar dat dezelfde Atheense strijdmacht hen stond op te wachten welke bij Marathon een naargeestig doffe dreun uitgedeeld had. Toen namen de Perzen de situatie eens goed in oenschouw... en zeilden weg. **Athene met zijn democratisch experiment was gered**²⁷⁴. De Atheners hadden een vitale slag tegen een onmetelijk Wereldrijk gewonnen dankzij (1) superieure technologie, (2) krijgsmanskunst en -list, en (3) het mysterie van de dapperheid en de dapperheid van de Atheners is denkkelijk te danken geweest aan de democratie zelve, want het maakt uit of je gewoon beroepssoldaat bent, dan wel wanhopig overtuigd verdediger van dierbare have en goed en levenswijze. Het is misschien leuk om te weten dat heden ten dage de sportieve bezigheid die “marathonloop” genoemd wordt, gebaseerd is op de geforceerde mars die het Atheense leger in 490 v.C. volbracht heeft, marcherend van de kusten bij Marathon naar de kusten bij Athene.

Helaas hebben de Perzen, onder leiding van geweldenaar Xerxes – maar alle Perzische heersers waren hgeweldenaars in het desbetreffende tijdsgewricht.. helaas hebben de Perzen, aangevoerd door Xerxes: een zoon van de inmiddels overleden Darius, in 480 v.C. een gigantische wraak-actie uitgevoerd. Want de nederlaag bij Marathon schreeuwde om genadeloze wraak. Xerxes, de GROTE KONING der Perzen, die heerser was over niet veel minder dan de hele wereld²⁷⁵, was in 481 v.C. met een leger van onmetelijke afmetingen bij de stad Sardis gearriveerd; deze stad lag op een land dat gelegen was aan de Egeïsche zee, en aan de andere kant van de Egeïsche zee bevond zich Griekenland dat daar nu op de door Xerxes uit te delen Beukende Dreun lag te wachten. Xerxes’ doel was het verpletteren en overmeesteren en onder bestuur brengen, van Athene en Sparta in het bijzonder, en zo’n beetje geheel Griekenland in het algemeen. Er was wel een probleem: Sardis lag een eind ten zuiden van de Hellespont – en de Hellespont was een zeer moeilijk te nemen waterscheiding (welke heden ten dage Dardanellen heet), en als Xerxes het door hem gestelde doel wilde bereiken moest hij met leger en al de Hellespont over, - hoe dan ook. Derhalve stak Xerxes inderdaad met leger en al daadwerkelijk de Hellespont over nadat zijn mannen een heleboel

²⁷⁴ Dat Athene niet verloren gegaan is is een goede zaak maar de democratie die er was was beperkt; alleen mannen mochten stemmen maar lang niet alle mannen; en van alle inwoners van Athene had slechts 15% stemrecht; maar allá iets is beter dan niets en uit het mosterdzaadje komt de Boom.

²⁷⁵ Van China wist men niets, laat staan van Japan, Korea en de rest.

indrukwekkende bruggen-bouwende-werkzaamheden verricht hadden. De oversteek duurde zeven dagen want geen klein leger was het dat de GROTE KONING tot zijn beschikking had. Zo was Xerxes in beweging gekomen. En hij stoomde op, zowel over land als over water. Een immense landmacht alsmede een al even immense zeemacht²⁷⁶ trok richting Griekenland. In Griekenland had zich na de slag bij Marathon weliswaar zo het een en ander afgespeeld. Bijvoorbeeld, een persoon die Themistocles heette was met succes pleitbezorger geweest voor het oprichten van een Atheense marine²⁷⁷. Enfin, Xerxes kwam er aan, dat was duidelijk. Wat nu? Inmiddels waren Sparta en Athene het er over eens geworden dat ze bij deze gelegenheid niet met elkaar oorlog moesten voeren, doch dat de urgentheid van de situatie het integendeel noodzakelijk maakte gezamenlijk tegen de Perzen te strijden. Maar Xerxes kwam er aan, en tenslotte was hij gearriveerd tot dichtbij bij de dreven alwaar Athene en Sparta de lokale grootmachten waren, en tot zover was het voor de Perzen een makkie geweest. Xerxes moest nu wel nog 1 bijkans onoverkomelijke hindernis overwinnen: hij moest met zijn landmacht doorheen een smalle bergpas bij Thermopylae gaan. En de Grieken hadden besloten in de bergpas een positie achter een ter plekke opgeworpen muur in te nemen – om er stand te houden en het vol te houden totdat de vijand het opgegeven had. Tja; het was voor de Perzen helaas per se nodig deze bergpas te veroveren want gans de Perzische strijdmacht moest er doorheen, wilde men Athene en Sparta in de pan kunnen hakken. Ik weet niet of u ooit iets gehoord of gelezen heeft over het volk der Spartanen zoals het in de Oude Tijden leefde en was? Als het waar is wat er over hen geschreven is, zijn de betrokken Spartaanse mannen de moedigste en moorddadigste strijders geweest die de wereld ooit voortgebracht heeft. En een Spartaanse Koning, Koning Leonidas, was het die het toen als taak op zich genomen heeft de pas bij

²⁷⁶ Daar namen ook de roemruchte Feniciërs aan deel, en zij waren de vaardigsten en vervaarlijksten onder de volkeren die de zeeën bevoeren.

²⁷⁷ En de Griekse marine beschikte over *triremen* – dit waren schepen die dankzij mankracht vaart konden maken, hetgeen in zijn werk ging door grote roeiriemen in het water te dompelen en de kunst van het peddelen te beoefenen; er waren vrij veel roeiriemen, en ze waren gegroepeerd in rijen. Er waren drie rijen roeiriemen boven elkaar. En elke roeriem leverde zijn bijdrage dankzij 1 man per roeriem die niets anders hoefde te doen dan zijn spierkracht tot het uiterste in te zetten in het juiste ritme. Als een trireem succes had in de oorlog was het primair te danken aan de bronzen ram waarvan zij voorzien was, die bedoeld was om ongelukkige vijandelijke schepen lek te stoten. Ook de vloot van de Perzen beschikte over door menskracht voortgedreven schepen. Gezegd moet nog worden dat het aantal triremen dat de Grieken hadden, maar een fractie was van de hoeveelheid vaartuigen die Xerxes tot zijn beschikking had.

Thermopylae te verdedigen. De kern van zijn strijders bestond uit 300 Spartaanse strijders. Daarnaast beschikte hij nog over ruim 5.000 soldaten van diverse komaf – van de meesten van hen hoefde men als het er op aankwam geen heldendaden te verwachten. Maar er was voor de Grieken een ernstig probleem; zelfs als de pas bij Thermopylae gehouden werd, zou de strijd verloren zijn als de gigantische marinevloot die de Perzen in het geding gebracht hadden de Griekse kusten wist te bereiken. Om deze reden hadden ruim 200 dappere Griekse triremen een listige positie ingenomen in de wateren bij Griekenland. Zo hadden de Grieken op twee fronten, zowel te land als ter zee, barrières opgeworpen. En toen, medio augustus, 480 v.C., sloegen bij Thermopylae de Perzische horden toe; de GROTE KONING had een paar dagen eerder een delegatie naar de door de Grieken bezette pas gestuurd, die het Perzische aanbod overgebracht had van een vrijgeleide alsmede de toekenning van de eretitel “Vriend van het Perzische Volk”, indien Koning Leonidas het er niet op aan zou laten komen. Leonidas had het aanbod afgewezen. Vervolgens had Xerxes een delegatie gestuurd die kort en goed eiste dat de Grieken hun wapens zouden inleveren. “Kom ze maar halen”, had Leonidas geantwoord. En toen vielen de Perzen frontaal aan... Maar zij waren, hoewel dapper genoeg, voor de Spartanen geen partij. De technologie waarover de Spartanen beschikte was veel geavanceerder dan die van de Perzen. Bijvoorbeeld, de schilden van de Perzische strijders waren gemaakt van vlechtwerk, niet van brons, en daardoor voor Spartaanse speren een goed doorsteekbaar vlies; en de Perzische speren waren korter dan die van hun tegenstanders. De Spartanen vormden een bronzen levende dodelijk opererende gevechtswaand en het strijdgewoel brandde los en de brute gruwelijke meedogenloze moordmachine die elke getrainde Spartaanse man was -en Leonidas had er 300 van tot zijn beschikking- hieuw en moordde er duchtig op los. Probeer niet, het tafereel voor ogen te zien – het is een hoogst onaangename affaire geworden. Leonidas zorgde er voor dat de mannen die in de voorste linie vochten geregeld afgelost werden, en de Perzen vorderden geen stap – soms dachten ze al, dat ze gewonnen hadden, leek het of hun vijand bezweek en op de vlucht sloeg, maar dan ineens bleek het om een gruwelijke list te gaan en bevonden de Perzen zich in een fuik des doods. Want niet alleen konden de Spartanen vechten zoals niemand het kon, - ze beschikten ook nog over een aardig arsenaal van uiterst stuitende listen. Ondanks alles bleven de Perzen komen, de hele lange dag lang; 's avonds waren ze weliswaar niets opgeschoten, maar waren er wel ontzettend veel van hen dood. Xerxes stuurde op de dag die volgde zijn mannen er andermaal op af, wederom met slechts als resultaat dat alles bleef zoals het was, alleen een enorme hoeveelheid doden er bij aan Perzische zijde. Samenvattend: de Grieken hebben in de pas bij Thermopylae tegen een onvoorstelbare overmacht standgehouden, en ze hebben hun welslagen te danken gehad aan (1)

superieure technologie, (2) krijgsmanskunst en -list, en (3) het mysterie van de dapperheid en de dapperheid van de Spartanen met name, is een mysterie waarover ik helaas niets weet te melden – 't doet me denken aan de dapperheid der samoeraistrijders en de dapperheid der Gurkha's... Voor Xerxes was het een vervelende kwestie met name ook omdat het een issue aan het worden was, hoe aan voldoende hoeveelheden eten en drinken te komen voor de verzamelde manschappen. Wie weet had de GROTE KONING tenslotte op zijn schreden moeten terugkeren, ware het niet dat er gebeurde waar de Perzen op gehoopt hadden, en wat Koning Leonidas al min of meer verwacht had: er deed zich een verrader voor. Hij heette Ephialtes, en op een mega-beloning rekenende, lichtte hij de Perzen in over een sluiproute welke langs de pas voerde en het mogelijk maakte de Grieken die zich in de pas bij Thermopylae bevonden in de rug aan te vallen. Leonidas gaf na van het verraad gehoord te hebben de hoofdmacht van zijn leger bevel zich terug te trekken om te voorkomen dat het hele leger uitgeschakeld zou worden en maakte zich op om zich dood te vechten. Naast Leonidas' 300 Spartanen wilden ook de Thespiërs en de Thebanen de pas niet verlaten, bitter helder wetende dat de consequentie was dat ze smartelijk sterven zouden maar vastberaden om zoveel mogelijk Perzen mee te nemen naar de domeinen van Hades. Enfin, de Spartanen, maar ook de Thespiërs, hebben gevochten als leeuwen tot ze dood waren; de Thebanen zijn van hun medestrijders gescheiden geworden en tegen een rotswand gedreven – zij zijn na afloop van de strijd gebrandmerkt en in ketenen geslagen en vervolgens roemloos gevankelijk afgevoerd. En dat was het dan; er werd een staak geplaatst met daarop de kop van Koning Leonidas geprikt, en Xerxes kon met zijn leger optrekken om het af te maken, nadat de Griekse marine zich teruggetrokken had. Over de slagen op zee valt het volgende te vertellen. De Perzische zeemacht was, op weg naar de kusten bij Athene, een aardig eind gevorderd toen, geheel onverwacht aangezien het juist merkwaardig windstil was, een brullende storm was opgestoken²⁷⁸. Deze werd later gevolgd door nog een paar van zulke brullende stormen. De Grieken en Perzen kenden het woord kamikaze niet maar de goden waren de Perzen klaarblijkelijk niet gunstig gezind want de Perzische vloot leed door toedoen van de stormen aanzienlijke verliezen; maar de Perzen zetten dóór! (immers, op hun hand was de super-hyper-god Ahoera Mazda: de waarlijk almachtige God, dat wil zeggen de hoogste en krachtigste God van alle landen en alle tijden) – de Perzen wisten dat voor hén de eindzege in het verschiet lag. De Grieken waren op de hoogte van de

²⁷⁸ Een loeiende storm is ook de belangrijkste reden geweest waarom de Perzen geen kans gezien hebben hun vloot naar de kusten bij Thermopylae te loodsen om te helpen bij het in de pan hakken van Koning Leonidas met zijn vazallen.

nukken van de zee ter plekke en hadden hun schepen bijtijds in veiligheid gebracht, dus stak na afloop van de stormen de grootte van de Griekse vloot minder futiel af tegen de grootte van de Perzische vloot. In de wateren bij de plaats Artemisium vonden enige kleinere zeeslagen plaats en vervolgens werd er een enorme zeeslag uitgevochten. Tijdens de kleinere schermutselingen bleken de Griekse triremen boven verwachting succesvol te zijn in de strijd. Tijdens de grote zeeslag ging de helft van de Griekse vloot verloren maar de Perzen waren TEGENGEHOUDEN. Eén der vlootaanvoerders der Grieken, iemand die Themistocles heette (u herinnert zich deze naam?), had gezien hoe zijn triremen gestreden hadden en was verheugd; en wat hij gezien had zette hem aan het denken... Bij Thermopylae waren de Perzen er door, maar in de wateren bij Artemisium niet, en als de Perzische vloot niet verder kon, konden Athene en Sparta niet veroverd worden – en het probleem van de voedselvoorziening voor zijn manschappen bleef voor Xerxes een groot euvel. Tevens was het een tegenslag dat er bij Thermopylae slechts enkele honderdtallen Grieken gedood waren – het bevel dat Koning Leonidas aan de hoofdmacht van zijn leger gegeven had om zich terug te trekken, had een streep door Xerxes' rekening gehaald. Ook al stak de afzichtelijke kop van Koning Leonidas op een staak, tot niets anders meer in staat zijnde dan weggroten, en zat hij onder de vliegen, het waren toch de hersens van deze kop geweest die het Griekse leger van de ondergang gered hadden. Ineens was er positief nieuws: de Griekse vloot bij Artemisium trok zich terug. En zo is het er van gekomen dat de Perzen Athene bezet hebben, en verwoest en in brand gestoken. Dit klinkt alsof zich een verschrikking voorgedaan heeft, en dat is natuurlijk ook zo, maar bijna alle Atheners waren uit Athene geëvacueerd geworden, en zij bevonden zich inmiddels te Salamis. Het is de persoon Themistocles geweest. Het is de persoon Themistocles geweest die het desbetreffende lumineuze idee bedacht heeft, het idee waardoor de Atheners temidden van voor hen vreselijke noodlotsvolle tijden aan een afslachting ontkomen zijn – en dit is immers dezelfde Themistocles die er voor gezorgd had dat de Atheense marine opgericht was. (Terwijl de dapperheid van Koning Leonidas niet onderdoet voor de dapperheid van de legendarische Achilles, doet de slimheid van Themistocles niet onder voor die van de legendarische Odysseus). Te Athene was alleen de *Akropolis* niet ontruimd geworden. Daar waren priesteressen en dappere Atheense burgers achtergebleven, hoog verheven op hun berg, om het geliefde heiligdom te verdedigen tegen de wilden. De Perzen hebben er geen consideratie mee gehad; nadat ze de Akropolis ondanks het dappere verzet van de verdedigers veroverd hadden, hebben ze alles wat er was, verbrand en kort en klein geslagen; de verdedigers die nog leefden zijn door de Perzen afgemaakt. Zo was Athene eindelijk dan toch in Perzische handen gevallen. Weliswaar zaten de Atheners op een eiland (om precies te zijn in de stad Salamis)

en was de Peloponnesos nog niet bezet, dus was Sparta nog in Griekse handen; - en hoe Spartanen vechten konden wisten de Perzen maar al te goed. Gewassen was het varkentje nog allerminst. Het was nu om te beginnen zaak de Atheners te Salamis te pakken te krijgen. Intussen was Themistocles naar aanleiding van wat hij gezien had tijdens het zeegevecht bij Artemisium, er van overtuigd geraakt dat de Griekse marine de Perzische vloot, die weliswaar een overmacht had van twee tegen één, verslaan kon – dus niet slechts tegenhouden, maar *verslaan!* Daarvoor was het echter nodig, de Perzische schepen zover te krijgen dat ze zich in wateren zouden begeven alwaar ze weinig manoeuvreerruimte hadden. Welaan, en het geval wilde dat de zeestraat bij Salamis slechts een kilometer breed was... Helaas waren die afkomstig waren van het vasteland (Peloponnesos geheten) waarop Sparta gelegen was, er aan gaan twijfelden of het verstandig was de Atheners nog langer bij te staan. Athene en Sparta waren sowieso geenszins vanzelfsprekend bondgenoten van elkaar²⁷⁹ – in het verleden hadden ze elkaar geregeld bestreden (en ook in de toekomst zou oorlog tussen deze twee grootmachten de wereld der Grieken in diepe rode rouw dompelen). Er vonden heftige beraadslagingen plaats waarbij het tot een hoop gedonder in de glazen gekomen is. En de mannen van de GROTE KONING stookten er via verraderlijke overlopers en spionnen duchtig op los; en met succes ook, want de spionnen van Xerxes konden na verloop van tijd melden dat de Peloponnesiërs in paniek geraakt waren en er daadwerkelijk vandoor gingen, met medeneming van hun schepen, ten einde een positie in te kunnen nemen die het de Perzen beletten zou de Peloponnesos onder de voet te lopen. Prompt is een groot deel van de Perzische vloot naar een positie gevaren waar ze de vluchtende schepen aan konden vallen en in de grond boren. Er was daar ter plekke een eilandje dat Psyttaleia heette en Xerxes liet er vierhonderd soldaten aan land gaan om de Griekse drenkelingen die er na hun zinkende schepen verlaten te hebben het vege lijf wilden redden meteen af te kunnen maken. Maar toen het puntje bij paaltje kwam gingen de Peloponnesiërs er toch niet vandoor; de gehele Griekse vloot bleef waar hij was: in de zee-engte bij Salamis hetgeen precies dáár was waar de Grieken wél, de Perzische admiraals per se *niet* tot de strijd over wilden gaan. Intussen zat de GROTE KONING nog steeds met het notoire probleem dat er vele monden gevoed moesten worden – deze oorlog moest zo spoedig mogelijk afgelopen zijn! Xerxes kon wat er te gebeuren stond goed zien want hij had, rekenende op een klinkende overwinning, op een hoge rots plaatsgenomen waarvandaan hij de gehele zee-engte overzien kon. Daar zat hij – en de Griekse vloot was intact gebleven, van enig vluchtgedrag van welk schip ook, bleek niets. O! Tóch! Ineens gingen er vijftig triremen vandoor... de spionnen hadden toch gelijk gehad; het moreel van de

²⁷⁹ Opmerking: Sparta was absoluut geen democratie.

Griekse marine was beneden alle peil. Toen hebben de Perzen het besluit genomen de smalle zee-engte bij Salamis binnen te roeien en de strijd aan te gaan; wie weet is het Ahoera Mazda zelf geweest die gezegd heeft dat het zo zijn moest? - hoe dan ook, de Griekse schepen deinsden achteruit... bang, klaarblijkelijk... totdat ze ineens er op los gingen! De Griekse triremen waren van een bronzen ram voorzien, en ze ramden naar hartelust; de Grieken vochten vaardig en gedisciplineerd, van paniek was geen sprake, en het is die dag daar in de zee-engte voor Salamis op een voor de Perzen onvoorstelbare nederlaag uitgelopen – een niet te bevatten gebeurtenis – en de GROTE KONING heeft het allemaal onder zijn ogen zien gebeuren. Zo zag hij bijvoorbeeld dat de vijftig triremen die zo te zien op de vlucht geslagen waren, terugkeerden om onvervaard aan de strijd deel te nemen. Ongeveer de helft van de Perzische schepen heeft kans gezien te ontsnappen, - ongeveer de helft van de Perzische schepen is in de grond geboord. Toen zaten er nog vierhonderd Perzische soldaten op het eiland Psyttaleia die nog afgeslacht moesten worden. Van deze vierhonderd is niet veel meer dan een bloederige wanordelijke massa vleeshompen overgebleven. Xerxes heeft het toen toch nog niet opgegeven, hij liet een brug naar Salamis aanleggen; zijn mannen gingen aan het werk, doch werden bij voortdurende beschoten door Griekse boogschutters, waardoor aan dit feest een eind moest worden gemaakt. Als gevolg van omstandigheden zag Xerxes zelf zich op dat moment gedwongen terug te keren naar het hoofdkwartier te Sardis. Een neef, Mardonius geheten, een nogal ambitieus persoon, nam het op zich de Grieken aan de Perzische wil te onderwerpen. Mardonius heeft enig succes geboekt – hij is er zelfs in geslaagd Athene andermaal in te nemen – maar het einde van het liedje is geweest dat Mardonius door Griekse strijders²⁸⁰ gedood is, en het Perzische leger dat Mardonius tot zijn beschikking had is tenslotte definitief verslagen. Hierbij moet nu uitdrukkelijk vermeld worden dat het Perzische leger een enorme overmacht had – maar ze waren tenslotte tegenover *Spartanen* komen te staan, en die vochten nu eenmaal altijd en onder alle omstandigheden zowel onbreekbaar moedig als onvoorstelbaar listig. En **Athene met zijn democratisch experiment was gered**. En Athene en Sparta kregen in de jaren die volgden ruzie over de vraag wie nou eigenlijk de redder van de landen der Grieken was, en over nog veel meer issues. Maakt niet uit: Athene met zijn democratisch experiment was gered. En de Atheners hebben op de Akropolis een veelheid aan snieuwe tempels en beelden geplaatst. In 447 v.C. zijn ze begonnen met het bouwen van het *Parthenon*; de inwijding van de tot stand gebrachte schoonheid als tempel gewijd aan de godin Athena, heeft plaatsgevonden in 437 v.C. Wie zich een persoonlijke indruk wil vormen van de technologische en esthetische

²⁸⁰ Dat wil zeggen door een *Spartaan*.

prestaties waartoe men in Oud Griekenland in staat was, hij of zij bezoeken het Parthenon te Athene dat weliswaar door oorlogsgeweld in 1687 zwaar beschadigd maar in al zijn gebrokenheid toch nog steeds een onnavolgbaar monument van Schoonheid is – en ook het brengen van een bezoek aan het Akropolismuseum (eveneens te Athene) zal ons hart goed doen.

Kort maak ik gewag van hoe het verder gegaan is. In eerste instantie is Athene zich in de jaren die op de grote oorlog met de Perzen volgden gaan opstellen als grootmacht; ze hebben ook daadwerkelijk kans gezien de Griekse wereld geruime tijd te overheersen. Maar Sparta heeft Athene's heerschappij afgebroken – de desbetreffende oorlog wordt *Peloponnesische oorlog* genoemd; in 404 v.C. heeft Athene een grote nederlaag geleden en daarna is op zijn beurt Sparta de grootmacht uit gaan hangen. Maar ook aan Sparta's heerschappij is een eind gekomen, met name nadat in 379 v.C. de stad Thebe in opstand gekomen was. Intussen waren de Perzen zich er ook weer mee gaan bemoeien – dit wordt hier verder niet besproken; ook over de Macedonische Koning Philippus heb ik het niet, noch over diens roemruchte zoon Alexander. En toen kwamen de Romeinen... en de unieke krijgscultuur van de Oude Spartanen is in de loop der eeuwen stilletjes aan verdampt. Wie heden ten dage Sparta bezoekt, belandt in een stadje alwaar niet veel bijzonders te zien is of te beleven valt.

Oorlog pleegt mensen in beulen en moordenaars te veranderen en het concept “rechtspraak gebaseerd op rechtvaardigheid” ging in de gangbaar geworden sfeer van kil cynisme en egoïsme in Oud Griekenland geregeld kopje onder (want als pragmaticus hou je je niet bezig met het thema van misdaad en straf). Gruwel volgde op gruwel. Altijd, altijd geldt: oorlog = de Hel op aarde. En toch – is dankzij een aantal onvoorstelbaar getalenteerde individuen de Oud-Griekse innerlijke beschaving uitgekristalliseerd in een ideeënwereld waarvan de vruchten even hoopgevend zijn als de ideeën van Jezus of Confucius of Boeddha (ik noem hier enige relevante voorbeelden). En Plato overleefde het nodige barbaarse oorlogsgeweld en schreef zijn geniale Socrates-dialogen. Maar het beulswerk dat oorlog heet ging gewoon door. Wreedheid riep wraak op. Wraak riep wederwraak op. Verraad volgde op verraad. Het eind van het liedje was dat dankzij de oorlogen die met de Perzen gevoerd waren en de oorlogen die Grieken met Grieken gevoerd hadden het concept “Goedheid Schoonheid en Waarheid” dat in Griekenland bedacht is, door nog maar weinigen gewaardeerd werd; maar daar staat tegenover dat geld in de vorm van geldmunten vanaf de vierde eeuw v.C. in de Griekse dreven van belang geworden is. (Weliswaar is de *democratie* geheten idee op aarde tenslotte toch niet in het vergeetboek geraakt; dat is opmerkelijk en een geluk, en verbazingwekkend hierbij is ook het gegeven dat in de

tijden gedurende welke in Oud Griekenland de snijdende wreedheid die met oorlogvoeren altijd altijd weer gepaard gaat walgelijk welig tierde, tegelijkertijd Kunst en filosofie hun eigen-wijze gang gingen. En een wereldwonder alsmede groot geluk is het dan ook nog, dat de kunstzinnige uitingen en filosofische ideeën van de Oude Grieken alsmede het denkwerk van Griekse wetenschappers (ARCHIMEDES!!) ²⁸¹ door de Romeinen hogelijk gewaardeerd en gecultiveerd geworden zijn, en in het Europa van na de Middeleeuwen herontdekt, waarna zich een proces van expliciet nadenken en experimenteren is gaan voltrekken dat... tot de atoombom zelfs geleid heeft, hihhi... Nouja, bijvoorbeeld ook de antibiotica en het medicijn tegen aids en schoon drinkwater door opendraaien van een kraan simpel in huis tapbaar en de Land Rover en de Toyota Prius en Corned Beef en de gloeilamp en de LED-lamp en de zeecontainer en de kunst van het implanteren van implantaten in tandenloze kaken zijn uit het proces van nadenken en experimenteren voortgekomen..).

Het mag een wonder genoemd worden maar is een merkwaardig feit dat de hunkering naar Goedheid-Schoonheid-Waarheid ondanks alles, ondanks de duisternis waarin Germaanse en andersoortige gebruiken Europa gehuld hebben, als een lichtje in de duisternis is blijven gloeien. Einstein heeft zich nog in de twintigste eeuw zoeker naar Goedheid, Schoonheid en Waarheid genoemd. Voor zover Europa zich er op mag beroepen een continent te zijn met een cultuur die er zijn mag, hetgeen misschien niet erg ver is, dankt het dit in de eerste plaats aan het genie van de Oude Grieken. Dankzij de onvermoeibare inzet van ene Paulus en de desbetreffende bevliesing van Keizer Constantijn, en dan ook nog dankzij Keizer Karel de Grote en nog heel wat andere Groten maar tevens ook dankzij zeer veel kleinen der aarde, is de geestesfeer van Europa daarenboven ook beïnvloed geworden door een te Jeruzalem jammerlijk om het leven gekomen filosoof die Yehoshua heette als ik me niet vergis. Tevens zijn op dit continent tot nu toe twee Wereldoorlogen op gang gekomen.

Gedreven door verbijsterde bewondering voor het genie van de Oude Grieken geef ik hier enige namen en datums.

= Homerus / {leefde ca. 800 v.C. (?)}

= Xenophanes / 570 v.C. – 475 v.C. ²⁸²

= Gorgias (480 v.C. – 376 v.C.) en Euripides (480 v.C. – 406 v.C.)

= Demokritos / {leefde ca. 450 v.C.}

= Sokrates / 469 v.C. – 399 v.C.

= Plato / 427 v.C. – 347 v.C.

²⁸¹ **EUCLIDES!!!!!!!!!!!!!!!!!!!!!!**

²⁸² Ik voor mij sla de filosoof Xenophanes even hoog aan als de natuurkundigen/wiskundigen Archimedes en Euclides.

= Aristoteles / 384 v.C. – 322 v.C.

= Euclides / {leefde ca. 300 v.C.}

= Archimedes / 287 v.C. – 212 v.C.

En ik snap gewoon niet dat Oud Griekenland zóveel genieën voortgebracht heeft – je vraagt je onwillekeurig af of het water dat ze dronken, of het voedsel dat ze aten, een voor de hersenen gunstig stofje bevatte? – omega-3-vetzuren misschien? of magnesium? ????

Het grote wonder is en blijft dat alle troebelen waardoor de Oude Griekse wereld bij voortduring geteisterd geworden is, niet verhinderd hebben dat toen en daar de kunst van het expliciet nadenken uitgevonden is, welke uitgekristalliseerd is in de gewoonte van impliciet of expliciet dingen uitzoeken via de weg hypothese -> experimenteren -> concluderen. Vergeet bij alle vervoerende verhalen over wat er bij Thermopylae en het eiland Salamis gebeurd is niet dat net als de Kwarken ook de Oude Grieken gewoon geteisterd werden door ziektes waar ze weerloos aan dood gingen, dat ook de Oude Grieken bol stonden van geloof in niet bestaande goden, en dat ook zij hard werken moesten ten behoeve van de voedselvoorziening, (met uitzondering van de geprivilegieerden die slaven hadden²⁸³). Dieren, en mensen dus ook, zijn van nature veroordeeld tot een leven dat meestentijds bestaat uit de zorg voor eten en de zorg voor het nageslacht totdat het tijd is voor sterven; en het sterven is maar al te vaak een akelig creperen. Veel mensen in veel der landen in de huidige tijden zijn verlost van veel bijgeloof, bijgeloof dat angsten veroorzaakt en tot een krampachtige levensstijl leidt, en van lichamelijke arbeid zo zwaar dat je verder nergens tijd of energie voor hebt; ooit was ons leven van nature hard tot de dood er een eind aan maakte, en slechts had je dan op zijn tijd het genoeg van het paren gehad, als je geluk gehad had ← Van op deze wijze armzalig moeten ploeteren zijn we verlost. Door wie? Nou, helemaal niet door een “wie”, wie dan ook. Nee, we hebben, o hosannah, ontzettend veel misère uitgebannen simpelweg door het bewandelen van de weg hypothese -> experimenteren -> concluderen. {Opmerking: we hebben al met al ook een dorder wereld gecreëerd doordat we in plaats van de of het Hogere oftewel Goedheid en Schoonheid, de *rationaliteit* zijn gaan zien als de as waar alles om draait. Zie voor een nadere analyse in dezen alsmede een geniaal voorstel voor een oplossing, het boek *Zen en de kunst van het motoronderhoud* geschreven door R. Pirsig}.

²⁸³ Er moet nu op gewezen worden dat er nogal wat Griekse BoBo's waren die er prat op gingen dat ze er een fors kwantum slaven op na hielden. De welvaart van Athene is voor een significant deel te danken geweest aan slavenarbeid. De Kwarken daarentegen hebben nooit slaven gehad – als je iemand die je buit gemaakt hebt opeet, gaat hij of zij als arbeidskracht verloren.

Ten tijde van de oude tijden is de Griekse ideeënwereld tot op zekere hoogte ook doorgedrongen tot in Macedonië. Als volk waren de Macedoniërs misschien wel / misschien geen Grieken, maar ze vormden in ieder geval een *ruw* soort van volk; een man was er pas een man als hij een man gedood had. Macedonië was een koninkrijk, dus geen democratie maar een dictatuur. Maar sommige der Macedonische koningen bezaten van zichzelf innerlijke beschaving. Ze waardeerden de verlichte ideeën van de Griekse filosofen, en nodigden hen uit om hun filosofieën te komen toelichten en dan bij de koning in de buurt te blijven verblijven. Niet veel filosofen gaven gehoor aan zo'n oproep, maar ten tijde van de oorlogen met de Perzen vluchtte een aantal van hen toch maar naar Macedonië. 350 v.C. werd Macedonië geregeerd door een koning die Philippus heette, en die bij alles wat hij ondernam succesvol was. Met de vrouwen, met het drinken, met de oorlog, overal kon hij goed mee overweg. Ook in het preventief doden van mededingers naar het koningschap was hij vaardig. En hij oogstte bij zijn Griekse vrienden veel waardering naar aanleiding van de beestachtige feesten die hij voor hen organiseerde, waaraan hij naar hartelust zelf ook deelnam en hij stond zijn mannetje. Het was de vraag of Philippus wel een echte "Griek" was maar hij was in ieder geval geniaal – de wijze waarop hij het landsbestuur is gaan inrichten, en de vechttactieken en wapens en legeronderdelen die aan zijn brein ontsproten zijn (hij is de eerste geweest die het nut van het er op nahouden van een genie-eenheid ingezien heeft), getuigen van een zeer hoge intelligentie. Hij bracht een enorm leger op de been dat over vooruitstrevende technologie beschikte, en dat voorbeschikt was tot zo ongeveer de hele wereld veroveren. Macedonië, een land dat tot dan niet veel in de melk te brokkelen gehad had, maar over veel natuurlijke hulpbronnen beschikte, maakte zich op om de rol van Perzië als oppermachtige grootmacht over te nemen. Want Philippus breidde zijn rijk bij voortduring uit, onder andere door nogal wat huwelijken te sluiten, iedere keer zodanig dat zijn nieuwe eega alweer flink wat land meebracht; ook oorlogvoeren was een kolfje naar Philippus' hand, waarbij de Macedoniërs geregeld barbaars wreed optraden na het behalen van een overwinning. Op het laatst maakten zelfs Balkanlanden deel van Philippus' rijk uit, en waren de nodige Griekse stadstaten voor het Macedonische karretje gespannen geworden. En er waren nogal wat zilver- en goudmijnen in bezit genomen... Macedonië werd met de dag machtiger en rijker! Het vreselijke is weliswaar, dat oorlog mensen in beulen en moordenaars verandert (zoals eerder reeds opgemerkt): de tijd van Philippus' rijzende ster was een tijd van de ene gruwel volgende op de andere.

Terwijl Philippus' ster rijzende was, was er één stad bij uitstek die er niet aan wilde, en dat was Athene. Athene, nog steeds een democratie, voorzag de ondergang van de oorspronkelijke Griekse mentaliteit als

Philippus het voor het zeggen zou krijgen, en heeft zich, hiertoe opgeroepen door een redenaar die alles gaf wat hij op het gebied van inspirerend spreken te bieden had en die Demosthenes heette, tegen de Macedonische bruut verzet en verzet en verzet tot het uiterste. In 338 v.C. echter is Athene definitief gebroken geworden; zij hadden zich 150 jaar daarvoor tegen de Perzen staande weten te houden maar dat was geschiedenis, en deze keer ging het mis. Athene had weliswaar een verbond met Thebe gesloten – maar Sparta deed niet mee – maar de Atheense/Thebaanse legermacht is door het leger van Philippus bloedstollend duidelijk verslagen (tienduizend doden aan Atheense zijde). En toen was Philippus de baas, punt-uit. Voortaan had Athene als opdracht, zij aan zij met Philippus de oorlogen te voeren die er te voeren vielen. Ook de roemruchte Atheense marine was nu onderdeel van de strijdmacht waarover Philippus het bevel voerde. In de vlakte van Chaeronea, daar waar Philippus de Atheners definitief overwonnen heeft, staat heden ten dage nog steeds het beeld dat Philippus heeft laten oprichten ter viering van de onderwerping van Athene: de *Leeuw van Philippus*; het bevindt zich bovenop het massagraf waarin 300 gedode Thebaanse strijders, dat waren uitzonderlijk bekwame strijders die bekend stonden als de *Heilige Schare*, zonder enige plichtpleging onder de grond gestopt zijn. Philippus beseftte intussen donders goed wat zijn eigenlijke missie was, namelijk, deze was, de Perzen verslaan, maar daar is hij niet meer aan toegekomen²⁸⁴, - het is zijn zoon Alexander geweest die het volbracht heeft. Deze Alexander is de persoon die bekend staat als Alexander de Grote. In zijn jonge jaren had hij onderricht ontvangen van Aristoteles (die op zijn beurt nog bij Plato in de leer geweest was). Alexander volgde zijn vermoorde vader op en toen was hij nog een jong broekie; hij was nog maar twintig!! Echter, hij was een geniaal veldheer, en het eerste wat hij deed was die Griekse steden welke vol hoop op hun vrijheid terugwinnen in opstand gekomen waren, meteen weer in hun hok terugduwen. In dit kader is Thebe volledig van de kaart weggevaagd geworden – verbrand; vernietigd; en de meeste Thebanen zijn vermoord, en wie van hen niet gedood is heeft zijn/haar verdere leven gesleten als slaaf in dienst van het Macedonische Rijk. Maar ik heb er nu aardigheid in, de grote redenaar Demosthenos even aan het woord te laten; ik citeer hierbij uit een rede die hij uitgesproken heeft ter ere van de doden die in 338 v.C. gevallen zijn in de vlakte van Chaeronea; hoor nu wat Demosthenos zegt: “Gelijk zoals het zou zijn als het licht van de dag verdween waarna al het bestaande kwaadaardig zou zijn geworden en zwart, zo is met de dood van onze helden, alles wat Griekenland ooit gehad heeft aan licht en schoonheid

²⁸⁴ Namelijk, Philippus is voordat hij eraan toe kon komen door een lid van zijn lijfwacht doodgestoken.

vernietigd, om te verdwijnen in een immense duisternis des doods”²⁸⁵.

Vele honderden jaren lang hadden diverse Oud-Griekse filosofen, met name Plato ook, geprobeerd de Koningen en Heersers zodanig te beïnvloeden dat ze zouden heersen op een wijze die filosofisch verantwoord was; tevergeefs. Ook anderen in andere landen en andere tijden, Confusius bijvoorbeeld in zijn tijd en in zijn land, hebben geprobeerd de politici en heersers zelve te beïnvloeden. Maar BoBo’s blijken voor filosofische argumenten niet gevoelig te zijn. Tja. De enige weg die misschien haalbaar is, lijkt toch echt te zijn: (a) er aan werken zelf een goed mens te zijn; (b) door gedrag en woord die mensen om je heen beïnvloeden die er gevoelig voor zijn. Dit lijkt het enig haalbare?

²⁸⁶

En tien jaar lang is Alexander onwaarschijnlijk succesvol geweest; hij veroverde het ene land na het andere. Hij liet, het voorbeeld van zijn voorbeeldige vader volgende, menige weerspannige stad vernietigen en liet ongetelde hoeveelheden mannen kruisigen en daarnevens ongeteld veel vrouwen en kinderen als slaven verhandelen. (En Jeruzalem, vernomen hebbende waartoe Alexander in staat was gaf zich wijselijk zonder slag of stoot over.) Hij werd koning van Perzië. Hij drong door tot in India aan toe zelfs en zijn rijk strekte zich uit van de Donau tot de Indus. Toen volgde het einde. Alexander dronk sowieso liederlijk veel, en had last van woedeaanvallen. Bij gelegenheid kon hij akelig sadistisch tekeer gaan. Enorme emoties dreven hem voort. Zijn strijdros, Bucephale, Alexanders unieke dappere superpaard, was al gestorven, in India, - en in 324 v.C. volgde een brandend galbittere slag des noodlots... Alexanders vertrouwde vertrouweling en dierbaarste kameraad, Hephaisteion, de innig geliefde man met wie hij de liefde maar al te vaak bedreven had, stierf. En het ging niet goed meer met Alexander de Grote; in 323 v.C. toen hij in Babylon was werd hij vervelend ziek waarna hij om te genezen zijn dagelijkse drankinname verhoogde, in de hoop dat de geest(en) die in de alcohol is, hem goedgunstig gezind was. Na enige dagen van ernstig ziek zijn was het afgelopen; de dood sleepte Alexander rücksichtslos naar de

²⁸⁵ Naar verluidt -maar misschien gaat het om een naargeestig nep-nieuw roddelverhaal- heeft Demosthenos er van gehouden met jonge jongens te spelen – dit zij hier ook nog even ter informatie vermeld, om het plaatje compleet te maken.

²⁸⁶ Als je talent hebt kan je een Oudejaarsconference ten beste geven of een boek(en) schrijven of Amnesty International oprichten of zoiets.

Hades en niemand weet²⁸⁷ wat er met zijn lijk gebeurd is, het lijkt spoorloos van de aardbodem verdwenen te zijn²⁸⁸. Een periode van gigantisch bloedvergieten volgde. Alexanders moeder werd belegerd; zij en haar onderdanen leden ondragelijk honger. Alexanders moeder at de olifanten op. Daarna at zij haar dienstbodes op. Daarna had ze niets meer te eten en ging ze dood. En ze had het toch al niet makkelijk gehad; want ze was nota bene Philippus' eerste echtgenote geweest, maar hij had boven haar vele vrouwen geprefereerd, en er vele gehuwd. Met name ook de charmes van een zestienjarig wicht hadden Philippus geweldig opgewonden maar zijn eerste echtgenote heeft van haar enigst kind gehouden, meer dan van alles op aarde; maar zij en haar Grote Alexander zijn niettemin stomweg door de dood verzwolgen. Basta. In het door Philippus en Alexander opgebouwde rijk waren samenzwering, list en bedrog, moord en alles wat er verder bij komt kijken, een tijdlang aan de orde van de dag. Desondanks was er na zo'n veertig jaar chaos in de landen der Grieken tenslotte toch weer een evenwichtstoestand ontstaan. Terzelfder tijd kwam het Romeinse Rijk tot stand. Overigens zijn er historici die in Alexander de Grote niet louter een (machts)wellusteling zien; deze historici houden het er op dat hij een harmonisch samengaan van de Griekse cultuur (ook wel het *Hellenisme* genoemd) en de Oosterse culturen van Perzië, Egypte en India met name, nagestreefd heeft. Hoe dan ook, het is aan Alexanders succes in de strijd te danken geweest dat "het Hellenisme" wijd en zijd verspreid geworden is, - waar we uiteindelijk als mensheid denkkelijk weldegelijk erkentelijk voor moeten zijn. Besef dat de Egyptische stad Alexandrië naar Alexander de Grote genoemd is!, en op zijn tijd een stad geweest is die als roemrucht centrum van kennis gefungeerd heeft. (Het *Nieuwe Testament* is in eerste instantie in het Grieks geschreven – dit is maar een voorbeeld.)

De opkomst van het Romeinse Rijk heeft zich voltrokken nadat de republiek Rome alle omliggende volkeren aan zich onderworpen had,

²⁸⁷ Er zijn weliswaar historici die beweren dat een Griekse generaal die Ptolemeus heette en zich na Alexanders dood Egypte eigen gemaakt heeft om er Farao te worden, Alexanders lijk gestolen heeft; en volgens de betrokken historici heeft Ptolemeus Alexanders lijk ondergebracht ergens in de stad Alexandrië. Opmerking: Ptolemeus' opvolger: Ptolemeus II gaf 120.000 Joodse slaven de vrijheid en gaf opdracht tot vertalen in het Grieks van de heilige geschriften der Joden; en uit deze vertaling is het dat de Westerse/christelijke versie van wat wij *Het Oude Testament* noemen uiteindelijk voortgekomen is. Nog een opmerking: de laatste afstammeling van generaal/farao Ptolemeus, welke als Farao over Egypte geheerst heeft, heette Cleopatra.

²⁸⁸ Er zijn er die beweerd hebben dat een persoon die Cassander heette de goddelijke Alexander de Grote vergiftigd heeft; in ieder geval heeft genoemde Cassander de stad Thebe herbouwd.

waarna de Romeinen net zo lang doorgedaan zijn totdat ze in heel Italië de baas waren. Ze haalden vervolgens een uniek huzarenstukje uit, waar Alexander reeds op gevlast had zonder eraan toegekomen te zijn, namelijk ze verwoestten Carthago (in later jaren heeft men deze stad, gek genoeg, weer opgebouwd). Daarna veroverden de Romeinen successievelijk Griekenland, de Balkanlanden, delen van Noord-Afrika, Egypte, grote stukken van het Midden-Oosten, Spanje, een groot stuk West Europa, en een stuk van Engeland. In het jaar onzes Heren 70 werd Jeruzalem door de zoon van de Keizer verwoest. In het jaar 100, onder Trajanus, bereikte het Rijk zijn grootste omvang. Wat hun godsdienst betreft moet gezegd worden dat zij de Griekse goden als geweldig bevonden, en zich aan hen onderwierpen, zij het dat ze hen met andere namen aanduidden. De god die door de Grieken Zeus genoemd was, heette voor de Romeinen Jupiter. Maar we denken toch dat het niet was dankzij die goden dat de Romeinen zo succesvol waren, maar dat ze het aan hun sublieme organisatorische capaciteiten en geavanceerde technologische kennis en vaardigheden te danken gehad hebben. Ook de geaardheid van de oorspronkelijke Romeinen, die vaderlandlievende burgers en excellente soldaten waren, was een belangrijke factor. (Merk op dat ook in de twintigste eeuw die landen het best performen welke hun zaakjes goed weten te organiseren, en over geavanceerde technologie beschikken, en waarvan de bewoners bereid zijn tot hard en goed werken.) De kwaliteit van het toenmalige Romeinse rechtssysteem was van wereldklasse, zij het dat wij heden ten dage bestraffingen zoals kruisigen te ver vinden gaan. De grote lijnen van het wegennet dat de Romeinen aangelegd hebben liggen heden ten dage nog steeds ten grondslag aan de ligging van veel van de Europese wegen, - nogal wat moderne snelwegen zijn aangelegd bovenop door het Romeinse Rijk gebaande paden.

En de Romeinen zijn het geweest die als eersten op grote schaal *beton* als bouw materiaal ingezet hebben; - met name bij het bouwen van het Colosseum en het Pantheon is er gebruik van gemaakt; en ook bij het bouwen van bruggen. Het staat echter niet vast dat de Romeinen feitelijk de uitvinders van deze kunststeensoort zijn - er zijn historici die beweren dat beton reeds bij de Babyloniërs in gebruik was.

Wat zullen wij nu maar weer eens over India, dat heel, heel bijzondere land, zo centraal gepositioneerd in wat we de "Gang van de mensheid" noemen vertellen? We vertellen nu hoe Varanasi ontstaan is, Varanasi: de oudste stad ter wereld die tot op de dag van vandaag nog steeds bewoond is (of zijn Aleppo dan wel Jericho nóg ouder?). Het zit zo. Oorspronkelijk had Brahman 5 hoofden. Maar hij was dermate gek op zijn eigen dochter, die blijkbaar inderdaad bloedmooi, ja onweerstaanbaar mooi was, zo weg was hij van haar dat hij 1 van z'n

5 hoofden gebruikte om zijn dochter te begluren – namelijk vooral als zij naakt was keek Brahman zijn ogen uit en misschien stonden zijn ogen dan op steeltjes. Om er een eind aan te maken heeft Heer Shiva Brahmans vijfde hoofd afgehakt. Daardoor komt het dat Brahman heden ten dage nog maar 4 hoofden heeft. Maar Heer Shiva heeft toen het bloed waar hij onder was komen zitten van zich afgewassen in de rivier de *Ganges*. Welnu, en dáár ter plekke is het nu, dat Varanasi ontstaan is. We vertellen verder, we vertellen dat Chandragupta Maurya een Keizer was die in zijn tijd met succes Alexander de Grote weerstaan had. En we voegen eraan toe dat Chandragupta Maurya een kleinzoon gehad heeft die, net als Chandragupta Maurya, Keizer van India geweest is, en die gezien moet worden als een Goede Koning in de beste zin van het woord. Deze persoon heette Asoka, en India kan er zich op beroepen in Asoka een persoon voortgebracht te hebben die tot de besten der wereld gerekend moet worden; hij leefde weliswaar vóór Christus (in de derde eeuw voor Christus, om precies te zijn) maar ik denk niet dat Jezus hem sowieso veel nieuws had kunnen vertellen – Asoka wist allang dat naastenliefde het belangrijkste is wat er is. Ook van Robert Pirsig zou hij niets opgestoken hebben, want uit Asoka's handel en wandel spreekt dat hem het concept van de Dynamische Kwaliteit intuïtief tot in de perfectie duidelijk was. Asoka is gewoon als een onvoorstelbaar menselijk genie ter wereld gekomen. Maar na nu deze enthousiaste, al te enthousiaste, woorden ten beste gegeven te hebben moet ik bekennen dat Asoka zich één keer in zijn leven bezondigd heeft aan het voeren van een oorlog, welke als oogmerk had zijn Keizerrijk uit te breiden. Tja, Keizers voeren nu eenmaal oorlogen ter meerdere eer en glorie van hun Rijk en Zichzelf, - dat hebben ze altijd al gedaan; maar Asoka, anders dan alle anderen, geraakte dermate ontzet door het zien van de bloedrode verschrikkingen die onder zijn leiding tot stand gebracht waren dat hij daarna nimmermeer oorlog gevoerd heeft. Hij is toen boeddhist, en tot zijn laatste snik pleitbezorger voor humaniteit en tolerantie, geworden en gebleven, daarbij ook aan andere godsdiensten dan het boeddhisme alle vrijheid gevende. Asoka richtte een departement voor de toepassing en verspreiding van de dharma op, en is zijn leven in dienst gaan stellen van zijn onderdanen, en heeft bij voortduring voor hen gewerkt – en ook aan zorg voor de dieren heeft hij gewerkt. Wat heeft hij zoal gedaan? Veel! Bijvoorbeeld bronnen laten aanleggen langs wegen waaraan de reizigers zich konden laven. En wegen werden zodanig aangelegd dat ze langs schaduwgevende bomen liepen; irrigatiewerken inclusief dammen en sluizen kwamen tot stand. En er kwamen ziekenhuizen, - en óók ziekenhuizen voor dieren; botanische tuinen werden aangelegd waarin geneeskrachtige kruiden gekweekt werden ter genezing van zieken. Onder Asoka's bestuur werden steden opgeknapt en gesticht en werden er prachtige paleizen gebouwd; beeldhouwwerken werden

gewrocht²⁸⁹, mooie architectuur kwam tot stand. En onder zijn leiding werd het overheidssysteem doordrongen van een geest van humaniteit en tolerantie en internationalisme in een mate die tot op de dag van vandaag niet geëvenaard is; Asoka's bestuur was gebaseerd op afzien van geweld, en op een geest van universele vrede – vrede tussen mensen, - vrede tussen de mens en alle levende wezens die er zijn. In Asoka's rijk draaide het niet allemaal maar om het recht van de sterkste, maar werd ook het recht van de zwakste geëerbiedigd. De plezierjacht, en het slachten van dieren om hen aan de goden te offeren, werden door Asoka verboden, alsmede het begaan van wreedheden jegens dieren, - inclusief castratie. Vlees eten werd niet verboden, maar er moest van Asoka naar gestreefd worden het te beperken zoveel als mogelijk was; hij maakte ook een eind aan de gewoonte van het eten van exorbitante hoeveelheden vlees hetgeen tot zijn tijd ten Koninklijken Paleize traditiegetrouw gangbaar geweest was. Tevens werd het nodeloos verbranden van bossen verboden. Asoka had oog voor en begrip voor eenieders situatie, voor iedereen in elke kaste, voor elke bevolkingsgroep, elke geloofsovertuiging, elke levensfilosofie. Hij heeft zijn verordeningen doorheen heel zijn rijk aan iedereen kenbaar gemaakt, zodat de mensen ze zélf lezen konden, door ze in de vorm van inscripties in steen op allerlei plaatsen te positioneren, met name daar waar zich bevolkingscentra bevonden. Deels werden deze inscripties in rotsen ingebeiteld, deels werden ze in stenen pilaren gebeiteld; en een aantal ervan bestaat nog steeds, je treft heden ten dage Asoka's in steen gebeitelde mededelingen en verordeningen aan verspreid over een gebied dat zich tot in Pakistan en Nepal uitstrekt; en ook in Afghanistan bevindt zich zo'n uiting van Asoka's wil. Sommige van de teksten waren opgesteld in lokale talen (een enkele is zelfs in het Grieks, andere zijn in het Arameens gesteld), zodat ze inderdaad leesbaar waren voor de mensen. Ze behelsden persoonlijke uitingen en verklaringen van Asoka, met name ook toelichtingen bij (zijn bekering tot) het boeddhisme en de daaruit volgende levensinzichten, maar ook wettelijke voorschriften, - en deze verordeningen betroffen sociale en morele verordeningen, inclusief voorschriften betreffende het welzijn van de dieren; bijvoorbeeld er is een verordening die zegt dat mensen tolerant moeten zijn tegen elkaar. Van de op pilaren geplaatste inscripties zijn er tien bewaard gebleven; het zijn er denkkelijk veel meer geweest. Van de in rotsen ingegraveerde verordeningen zijn er veertien bekend. Ik geef hier drie van de verordeningen zoals ze gevonden zijn, ingegraveerd in steen:
 = Alle religies zullen overal beoefend kunnen worden, want allemaal vergen ze zelfbeheersing en reinheid van hart;

²⁸⁹ De eerste stupa die bij Sarnath geplaatst is, is er in opdracht van Asoka neergezet – Sarnath ligt bij Varanasi in de buurt, en daar ter plekke is het dat Boeddha is begonnen.

- = Hier, in mijn rijk, moeten levende wezen niet worden afgeslacht of geofferd;
- = Contact tussen religies is goed. Men behoort naar elkaar te luisteren en respect voor elkaars overtuigingen op te brengen. De door-de-goden-begenadigde {dit was één van de termen waarmee Asoka zichzelf aanduidde} wil dat iedereen terdege op de hoogte is van de goede ideeën van de andere religies.

Asoka heeft steden gesticht en paleizen gebouwd, inclusief naar verluidt de hoofdstad van Kasjmir waar hij honderden kloosters liet bouwen. Hij heeft 84000 stoepa's laten plaatsen. Hij heeft een uitgekiende bestuursorganisatie opgezet, waarbij het niet zo was dat hij alles bepaalde – hij zette de hoofdlijnen uit, en de diverse bestuursambtenaren op de diverse niveaus hadden de vrijheid om de richtlijnen naar beste weten en kunnen uit te werken. Eén van de lijnen die hij uitzette, is dat niemand gevangengezet mocht worden, of gemarteld, of geëxecuteerd, zonder dat daar een goede reden voor was. Hij maakte duidelijk dat hij, overeenkomstig de principes van de dharma, absoluut geen onrechtvaardigheden tolereerde. Hij maakte bekend dat er elke vijf jaar afgezanten namens hemzelf zouden rondgaan om te checken of de bestuurders van het land zich aan de instructies betreffende rechtvaardig bestuur hielden. Tevens beval hij dat elk niveau in de hiërarchie het eveneens zo moest doen: eens in de vijf jaar moesten ze betrouwbare ambtenaren de ronde laten doen langs de ondergeschikten om na te gaan of men zich aan Asoka's regels van goed bestuur hield.

Blijkens één van Asoka's in steen gegraveerde mededelingen is het zo dat de enige manier waarop een Koning zich waarachtige roem kan verwerven, is, door morele vooruitgang bij zijn onderdanen te verwezenlijken; niet de grootte van het rijk van een Koning, maar de mate waarin hij een moreel betere wereld verwezenlijkt, is bepalend voor de roem van een waarachtig Koning. Een andere verordening maakt duidelijk dat niet het recht van de sterkste behoort te zegevieren, maar de rechtvaardigheid.

En Asoka is de eerste geweest die zendelingen eropuit gestuurd heeft om in ver verwijderde landen over het boeddhisme te vertellen; waarna het er uiteindelijk, na verloop van eeuwen, van gekomen is dat o.a. in China, Korea en Japan het denken en doen dat het boeddhisme eigen is significante invloed gekregen heeft.

Wat kunnen wij van Koning Asoka leren? Wat Liefde is, maar ook kunnen wij naar aanleiding van zijn leven en werken concluderen dat het niet per se nodig is dat het bestuur van landen ala een democratie ingericht is. Het is alleen maar per se nodig dat mensen, en de bestuurders bij uitstek, zich Goed Gedragen. In dit verband wil ik er graag op wijzen dat God, uit hoofde van zijn functie en positie, niét op democratische wijze gekozen is. Tja... ondénkbaar, dat er ooit verkiezingen komen waaruit mogelijk resulteren zou dat God door

iemand anders vervangen ging worden. Nee hoor, onwrikbaar zit hij daar: als een waarlijk absoluut on-democratische heerser. Gods Koninkrijk is een dictatuur, jazeker. En God zal nimmer afgezet of opgevolgd worden, - integendeel, hij zal tot in alle eeuwigheid de baas blijven, of we nu willen of niet.

India heeft het beeld dat zich bevindt op de top van één van Asoka's pilaren²⁹⁰: dat is een wiel²⁹¹ geplaatst op vier leeuwen, en dit is een beeld dat een symbool is van de Waarheid dat spiritualiteit boven fysieke kracht uitgaat, India heeft Asoka's wiel genomen als symbool van het land – in het centrum van de vlag van India bevindt zich de afbeelding van het dharma-wiel. En India ligt in het centrum van “De gang van de mensheid”. Maar eigenlijk bedoel ik de hele tijd als ik “India” schrijf, India en Pakistan samen (conform zoals Gandhi het zo graag gewild heeft). India en Pakistan liggen in het centrum van de gang van de mensheid. Benieuwd hoe het afloopt!

Hoe was het inmiddels de Chinese wereld vergaan? Er heeft zich twee en een halve eeuw lang een voortdurende strijd tussen de vorstendommen / staten / koninkrijken voorgedaan. Men noemt het tijdvak 475-221 v.C. de *Tijd van de Strijdende Staten*. Als gevolg van het zo af en toe voorkomen van het veroverd worden van het ene vorstendom door het andere waren er tenslotte zeven koninkrijken overgebleven, één van hen heette *Chin*. Een ander koninkrijk heette *Wei*. De vorsten van Chin hadden de discipline er goed in. In 331 v.C. verpletterden ze het leger van Wei en onthoofdden 80.000 der Wei'se mannen. In 221 v.C. was het zover, en was Chin de baas geworden over alle Chinese staten. De toenmalige overwinnaar heette Tsjeng, dat was de vorst die over Chin regeerde, en zo is het gekomen dat nadat Chin alle andere staten overwonnen had, Tsjeng de eerste keizer van het voortaan *China* hetende verzamelde land geworden is, de eerste keizer maar niet de laatste. China heeft, als ik goed geteld heb, al met al 94 keizers gehad; de laatste is in 1912 op zevenjarige leeftijd afgetreden. Maar ik loop op de gebeurtenissen vooruit... Tsjeng beschikte na het overwinnen van de zes concurrerende staten over een leger van een miljoen soldaten, met behulp waarvan hij over vijftig miljoen mensen heerste. Hij heeft een aantal nuttige dingen gedaan. Hij heeft ervoor gezorgd dat hij de baas was en bleef, door de koningen

²⁹⁰ Het wiel bevindt zich heden ten dage niet meer op de pilaar, - het bevindt zich (in stukken gebroken) te Banaras (oftewel Varanasi) in het Sarnath archeologisch museum. Ter informatie het volgende: Sarnath is de plaats waar ooit de Boeddha de eerste van de toespraken die hij na zijn Verlichting gehouden heeft gehouden heeft.

²⁹¹ Het schijnt dat dit wiel het wiel van de dharma symboliseert, maar omdat “dharma” wat mij betreft een ontzettend moeilijk begrip is, doe ik er in dezen hier nu het zwijgen toe.

van de overwonnen staten hun gezag te ontnemen. Hij regelde dat er een gestandaardiseerd schrift kwam in alle staten waarover hij nu heerste. Tevens stelde hij decreten op om allerlei meetwerkwijzen op één lijn te brengen. En in zijn opdracht werden hulpmiddelen voor callibratie van gewichtseenheden, lengteeenheden en andere eenheden centraal geproduceerd en over het hele land gedistribueerd om als standaarden gebruikt te worden. En Tsjeng ging voortaan als Shi Huangdi door het leven, hetgeen betekent: De Eerste Verheven Keizer; hij staat in de geschiedenisboeken bekend als Keizer Chin Shi Huang(di). De staat *China* waarvan hij de stichter is dankt haar bestaan aan zijn werken. Vermeldenswaard is ook dat Shi Huangdi, uitgaande van een aantal reeds bestaande muren, een zeer lange muur ter lengte van ruim 6.000 km heeft laten bouwen²⁹², niet alleen om de barbaren buiten de deur te houden, maar ook om aan de geest(en) van de zich buiten zijn rijk bevindende wereld van het kwaad, dat wil zeggen de geest van het barbaarse niet-Chinese, de toegang te ontzeggen. In het kader van de bouw van de Eerste Grote Chinese Muur hebben vele vele Chinezen onder ontzettende omstandigheden ontzettend hard gewerkt. Driehonderdduizend beroepssoldaten hebben er aan gewerkt, alsmede ongetelde legioenen dienstplichtigen en in de kraag gevatte misdadigers ingezet als dwangarbeiders. Keizer Chin Shi Huangdi liet daarenboven alle boeken verbranden (op een paar praktische na) om de geest(en) van het verleden uit te bannen. Volgens één versie van de gebeurtenissen van toentertijd was Keizer Chin Shi Huangdi er van op de hoogte gesteld dat er vanuit confucianistische kringen kritiek was op hoe hij het land bestuurde, waarbij men zich beriep op wat er in de boeken te lezen viel over hoe er in vroeger (beter) tijden geregeerd werd, en hoe het wat dat betreft inderdaad dus ook hoorde. Daar moet de Keizer hevig van geschrokken zijn want volgens deze versie van het verhaal heeft hij niet alleen de confucianistische boeken, maar ook 460 confucianistische intellectuelen laten verbranden, - en de betrokken intellectuelen levend om terdege duidelijk te maken hoe hij vond dat er geregeerd moest worden. Ik moet zeggen: als de diverse verhalen kloppen lijkt China gesticht te zijn door iemand die dezelfde inborst had als die waarvan Stalin voorzien geweest is. Vredig is het in China de millennia door nimmer geworden. Een onophoudelijke worsteling is nodig geweest om het land aan het Keizerlijk Gezag onderworpen te houden; Chinezen zijn van huis uit behoorlijk pro-actief en daarbij

²⁹² Mij is een gerucht ter ore gekomen, via de radio overigens, dat ontdekt is dat de Grote Lange Chinese Muur zelfs 9.000 km lang geweest is!

Mij is tevens duidelijk geworden, dankzij het boek *Achter de Chinese muur*, dat geschreven is door J. Lovell en uitgegeven door Spectrum / Standaard, dat de meeste feiten die in het Westen over de Chinese Muur bekend zijn, niet met de feiten stroken.

niet zomaar geneigd tot brave gehoorzaamheid, hoewel de vrees voor de autoriteit er in hun cultuur misschien ook wel ingeramd zit. De gehoorzaamheid aan de autoriteit is de eeuwen door door de Chinese Keizerlijke Dynastieën keihard afgedwongen, onder andere door het uitdelen van straffen indien nodig, die geenszins mals te noemen zijn. Ik geef om een indruk te geven een kort overzicht van de soorten doodstraf die in het toenmalige China van toepassing waren. Overigens had alleen de Keizer de bevoegdheid de doodstraf uit te spreken. Men onderscheidde ten eerste het ter dood brengen door wurging, ten tweede het ter dood brengen door onthoofding en ten derde het ter dood brengen door langzaam in plakjes snijden; let op het woord langzaam. Het ter dood brengen door langzaam in plakjes snijden was op zijn beurt in subcategorieën onderverdeeld, waarbij je aan de ene kant van het spectrum het ter dood brengen door middel van acht sneden hebt, en aan de andere kant het ter dood brengen door middel van 120 sneden; in alle gevallen begon men met het uitsnijden van de ogen, zodat de gestrafte daarna niet meer zien kon wanneer het moment daar was dat er wederom een plakje van hem afgesneden ging worden, en welk plakje het dan ging zijn²⁹³. Omdat de Chinese Dynastieën op hun hoogtepunten grote gedeelten van Azië beheerst hebben, hou ik het voor mogelijk dat de Indonesiërs de kunst van het tjingtjangen van de Chinezen geleerd hebben (dit is een hypothese die ik bij dezen nu inderdaad zo zou willen opperen, temeer daar “tjingtjangen” eerder Chinees dan Maleis klinkt; - wij zijn in 2009 in China een heel eind omhoog gelopen langs de wand van de Qingcheng-berg, alwaar ooit een belangrijke taoïstische sekte gesticht is – maar ik vertel dit alleen maar omdat men Qingcheng-berg uitspreekt als “tsjingtsjengberg”). Daar waar Keizer Chin Shi Huangdi begraven is zijn ook 7000 niet van tin maar van terracotta gemaakte en levensgroot uitgevoerde soldaten begraven die prachtig gemaakt en afgewerkt zijn, en die als functie hebben de Keizer in het hiernamaals te beschermen en te dienen. Nu gaan we het weer hebben over de avonturen van het Romeinse Rijk.

Na Trajanus deed Hadrianus het Rijk enigszins inkrimpen, om beter verdedigbare grenzen te verkrijgen. Dit hielp op de lange duur toch niet. Een probleem was dat zich onder ontevreden burgers opstanden voordeden. Het leger moest om deze reden alsmaar groter worden, ten

²⁹³ In het boek genaamd *Zhuang Zi, de volledige geschriften*, gebruikt de vertaler K. Schipper in een voetnoot de term “levend ontleden”, in verband met een toelichting bij een fragment in *Zhuang Zi* waaruit blijkt dat bij iemand het hart uitgesneden is. Ik ben bang dat “levend ontleden” inderdaad dichterbij komt bij waar het bij deze straf in het Keizerlijke China in werkelijkheid om ging dan “in plakjes snijden”. Zie in *Zhuang Zi* voetnoot 8 in sub-hoofdstuk I van hoofdstuk 4.

einde steeds beter tot het onderdrukken van het volk in staat te zijn, maar een leger is duur. Een groot leger kan je je alleen veroorloven als het economisch goed gaat, en dat ging het lang niet altijd. Maar ook van buiten het Rijk dreigde gevaar in de vorm van barbaarse meutes die wilden roven en plunderen, dus het was onmogelijk het leger te verkleinen. Daarbij komt, dat als je een gigantisch groot land te besturen hebt, dat je dan ook een gigantisch groot ambtenarenapparaat nodig hebt. En de ambtenaren willen er ook goed van leven, en dus moet je hen goed betalen, maar hoe moet dat als het geld op is? Enfin, de glans was eraf. De meeste onderdanen van Rome leidden noodgedwongen een dof soort van bestaan. Alleen het christendom, de vrucht van een kleine maar fanatieke Joodse sekte, bracht glans, en deze godsdienst kreeg dan ook steeds meer aanhangers. De christenen waren weliswaar in eerste instantie door de Romeinen (soms op beestachtige wijze) vervolgd, en hebben zich een tijdlang in ondergrondse ruimten moeten verstoppelen zelfs, in de zogenaamde *catacomben*, puur om te overleven. Opmerking: met de meeste der eerste *apostelen*, -dat zijn degenen die na Jezus' dood de wereld ingetrokken zijn met als boodschap de verkondiging van het feit dat Jezus gestorven was om iedereen tot het leven te roepen- is het bar slecht afgelopen. Het schijnt zo te zijn, dat:

= Thomas gespiest is (hij is degene die India het christendom gebracht heeft),

= Jakobus de meerdere onthoofd is,

= Petrus gekruisigd is,

= Bartolomeüs (1) levend gevild (2) gekruisigd is,

= Jakobus de mindere doodgeknuppeld is,

= Andreas gekruisigd is,

= Mattheüs gespiest is,

= Filippus gekruisigd is,

= Simeon ofwel doormidden gezaagd, ofwel gekruisigd is (men weet het niet zeker). En ik weet niet zeker of bovenstaand rijtje compleet is, en ook weet ik niet of het met de feiten strookt. Wel weet ik zeker dat Venetië Marcus als beschermheilige boven alles hoog houdt. Marcus is degene die de koptische kerk gesticht heeft na naar Egypte afgereisd te zijn; vervolgens is hij op een gegeven moment, dood, geëindigd in een tombe in Alexandrië maar dat was het einde nog niet want in 828 hebben dappere Venetianen zijn stoffelijk overschot, of wat daar toen nog van over was, geroofd en naar Venetië overgebracht. Vervolgens is Venetië uitgroeid tot een supermacht; dit terzijde.

Nadat het Romeinse Rijk ten onder gegaan was, is het christendom als een soort van levend lijk blijven rondspoken tot op de dag van vandaag met een zich Paus noemend persoon die gelijkenis vertoont met Egyptische farao's nog steeds in Rome gezeteld; en de opkomst van het christendom in het Romeinse Rijk is zeer zeker ook aan Keizer Constantijn te danken. Maar eerst hebben we nog Keizer Diocletianus

gehad die zijn uiterste best gedaan heeft het christendom definitief uit te roeien zonder erin te slagen. Zijn opvolger Constantijn deed het tegenovergestelde: hij werd zelf christen; tevens heeft hij het concept van zondag als vrije dag om God te eren ingesteld, en zondag heet zondag omdat Constantijn de stralende zon als symbool van Jezus' levende God ervaren heeft²⁹⁴. En daar waar volgens de overlevering te Rome Paulus begraven was, heeft hij een basiliek opgericht. (Paulus namelijk is de unieke grote verkondiger geweest van de nieuwe godsdienst, de godsdienst waarin alles draaide om de ideeën van Jezus – dat was een eenvoudige Joodse timmermanszoon die weliswaar zeer roemloos op een zeer onaangename manier aan zijn einde gekomen was.) Constantijn heeft ook nog iets nog veel spectaculairders gedaan; hij heeft na enig aarzelen de hoofdstad van het Romeinse Rijk gevestigd in een plaats die Byzantium geheten was, die in de zevende eeuw v.C. door Griekse kolonisten gesticht was, en waar toen nog steeds Grieken woonden, hoewel Byzantium allang tot het Rijk behoorde. Mogelijk had Constantijn last van weemoedsgevoelens naar aanleiding van de ooit zo schitterend stralende Griekse beschaving... De stad is op een gegeven moment Constantinopel genoemd. (Zo heet zij heden ten dag niet meer, tegenwoordig heet zij Istanboel.) Het christendom was in het Romeinse Rijk toentertijd de godsdienst die je aan moest nemen wilde je verder komen in de wereld, dus werd ieder weldenkend bewoner van het Rijk, christen. Het christendom evolueerde al met al dapper door, de ene uitvinding na de andere werd gedaan; wij noemen hier het celibaat²⁹⁵, waarvoor in de vierde eeuw n.C. door Paus(en) en Bisschoppen een positieve waardering werd uitgesproken. Maar het Romeinse Rijk was toen al aan alle kanten door barbaarse horden omringd en werd het geregeld aangevallen, en stond op de rand van de ondergang. Het leger met zijn onderbetaalde soldaten was er op het laatst niet meer tegen opgewassen. In 410 werd de stad Rome door de Goten onder leiding van ene Alarik geplunderd! Dit leidde tot de ineenstorting van het grootste deel van het Rijk. Alleen het oostelijk gelegen deel, met Constantinopel als hoofdstad, hield het nog uit, daarbij een ongelofelijke beestenbende weerstaande

²⁹⁴ Er is wat mij betreft geen symbool zo treffend staand voor de Schepping van de mensheid als in Japan de zon opkomend tussen de Meteo Iwa-rotsen.

²⁹⁵ Heel bijzonder vind ik de diverse uitvindingen die door diverse godsdiensten gedaan zijn; ik noem de vrouwenbesnijdenis en het celibaat (dit zijn maar voorbeelden); heel bijzonder is het, zoals deze uitvindingen van onze wereld een betere wereld gemaakt hebben. Een pleidooi voor het afschaffen van het celibaat zal ik niet houden – verspilde moeite, want de desbetreffende debiele idealisten accepteren liever dat zich onvermijdelijk seksuele ontsporingen voordoen bij degenen die in de valkuil van celibatair moeten leven gevallen zijn – met in specifieke gevallen bitter leed tot gevolg – dan hun ongelijk (hun gigantische blunder) toe te geven.

die onder leiding stond van Attila de Hun die aanval na aanval uitvoerde. Het Oost-Romeinse Rijk bleef zelfs nog duizend jaar bestaan (en heeft bewerkstelligd dat omstreeks het jaar 1000 Rusland een christelijk land geworden is) maar in Italië en West-Europa was het afgelopen met de zogenaamde Pax Romana. (In 1139 is het celibaat definitief verplicht gesteld geworden voor de desbetreffende hogere rangen der Rooms-katholieke Kerk – dat is verschrikkelijk en raar; maar helaas waar tot op de dag van vandaag; komt, laat ons bitter wenen.) Het Romeinse Rijk was een beschaving geweest. De Soemerische beschaving is de eerste ter wereld geweest, de Romeinse is in Europa gedurende geruime tijd de laatste geweest (China, intussen, ging op zijn eigen manier, alle eonen door, energiek en onverstoort steeds maar gewoon door zijn gang gaande, - China ging gewoon door met vitaal zijn). En de horden die het Romeinse Rijk aangevallen hadden om er te moorden en te plunderen hadden aan het concept “beschaving” nulkommanul boodschap. Nadat het West-Romeinse Rijk opgehouden had te bestaan, hebben we in Europa eeuwenlang een primitieve en chaotische toestand gehad terwijl in China, Oost-Europa, Amerika, het Midden-Oosten, Azië (vergeet India niet!) en Afrika hoogontwikkelde beschavingen bloeiden. De nu volgende periode gedurende welke Europa geen beschaving gekend heeft wordt *Middeleeuwen* genoemd. Deze duurde van 500 tot 1500. Overigens is in deze periode de gangbare religie in Europa het christendom geworden. Maar dat was een bitter soort van godsdienst; de luciditeit van de Oude Grieken was nergens meer (behalve op een bepaalde manier onder bepaalde Arabieren). God zij dank hadden de Oude Grieken bevlogen denkers en schrijvers gehad, van wie een significant gedeelte hunner werken door alle eeuwen heen behouden gebleven is.

Laat mij nu iets te berde brengen over hoe het toch mogelijk is dat een zo machtig Rijk als het Romeinse ten onder heeft kunnen gaan. Vermoedelijk is het de muziek van de miljoenen geweest. De miljoenen inwoners die de gemakken en zekerheden die het Rijk bood als vanzelfsprekend waren gaan ervaren, maar zich behoorlijk ergerden aan de eeuwige borstklopperij der Bobo's die maar bij hoog en bij laag bezwoeren dat Jupiter (later Jezus) met hen was. Mensen raken altijd heel snel gewend aan wat ze hebben, beseffen dan niet meer dat dat niet vanzelfsprekend is, maar gaan focuseren op allerlei onrechtvaardigheden en misstanden. Die waren er trouwens genoeg. Om het leger en de ambtenaren te kunnen betalen werden de belastingen op het laatst belachelijk hoog opgeschroefd. Het volk kankerde: “Er zijn meer belastinginners dan belastingbetalers”. Er was naast enorme rijkdom ook vreselijk veel vreselijke armoede. Politici zijn notoir verdomde egotrippers die voor weinig opzij gaan als het gaat om het achterna jagen van wat ze hebben willen. De Romeinse Bobo's

haalden rot streek na rot streek uit (intriges enzovoort). Nero gaf de christenen de schuld van alles, met name van een grote brand in de stad Rome, en vermoordde Petrus en Paulus – ik noem maar een voorbeeld. Zo ging het maar door. De invallende horden konden op een bepaalde manier dus op de sympathie rekenen van de miljoenen die het gedoe van hun heersers meer dan zat waren. De horden hadden bovendien de Tweede Hoofdwet van de Thermodynamica mee. Een gebouw in de fik steken is veeel makkelijker dan een gebouw bouwen. Iedereen kan bushokjes mollen en ruiten inslaan. Maar zet het zich geweldig voelende gepeupel eens aan het werk om zegge en telle één ruit te maken (het glas smelten in de juiste vorm, afsnijden op de juiste maat, transporteren, inzetten, vastzetten) – dan zie je meteen wat een prutsers het eigenlijk zijn. Ik denk dat het Romeinse Rijk vervallen is, doordat tenslotte te weinig mensen nog geïnspireerd waren tot het in stand houden. Het had niets opwindends meer, de glans was eraf. Dit is een beetje vergelijkbaar met de situatie waarin de USA zich nu bevindt. Dat land wordt volgens Hemingway geregeerd door de droesem die je aantreft onderin de lege bierglazen waarin de hoeren hun sigaretten gedooft hebben; hoe dit ook zij (misschien valt het mee), er gaat in ieder geval weinig glans van de meeste der Amerikaanse Bobo's uit. Hun gebral, zo van dat God speciaal voor de USA is, komt daarbij belachelijk over voor een land dat gefundeerd is op het decimeren en marginaliseren van de Indianen. Niet de blanken horen in Amerika thuis, maar de Indianen en de bizons. God weet dat vast nog wel. Ik ben bang dat steeds meer landen der wereld een hekel aan de USA zullen krijgen.

Niet dat ik zelf nou zo'n hekel aan de USA'nen heb hoor. Ik heb in mijn dagelijks leven last van de botheid der Hollanders, niet van de oppervlakkige opschepperigheid der USA'nen. En in feite heb ik alleen maar last van mijn eigen onvermogen tot het leggen en onderhouden van sociale contacten. Punt.

Europa was reeds vanaf het begin van onze jaartelling, en na de val van Rome in nog aanzienlijk verhoogde mate, eeuwen en eeuwen lang lastig gevallen door wilden die met name geen enkel respect hadden voor de door de Romeinen tot stand gebrachte orde en rust en beschaving. Deze barbaren erkenden God noch Jupiter, ze hadden heel andere goden. Wie waren zij? Waar waren ze vandaan gekomen? Ze waren afkomstig uit de oerbossen van het oosten en het noorden²⁹⁶, en het waren Germanen, - Jutlandse stammen, Angelen, Saksen: dat soort lui, en ze waren in eerste instantie niet verder dan tot aan de

²⁹⁶ Deze wilden waren in oorsprong feitelijk afkomstig uit het land dat heden ten dage Denemarken heet.

Rijn gekomen; aan de andere kant van deze grote rivier hadden ze het Romeinse Rijk aangetroffen. De Germaanse barbaren hadden in het algemeen niet veel met de Romeinen op, en na veel strijd hebben zij Europa, hierbij overigens hulp krijgend van nog weer andere wilden, daadwerkelijk van de Romeinse overheersing weten te bevrijden. Opmerking: sinds lang vervlogen tijden waren het de Kelten die grote delen van het land waar de duintoppen blank zijn: dat wil zeggen ons landje Nederland, bewoond hadden maar die waren reeds door de Romeinen uit veel van Neêrlands dreven verdreven; niet dat Nederland toentertijd dichtbevolkt was, maar de Kelten²⁹⁷ hebben ons landje na door de Romeinen en Germanen gedood en weggejaagd te zijn überhaupt niet meer bewoond. Als het gaat om de vraag: Wie horen er in Nederland écht thuis, moeten we in alle eerlijkheid toegeven dat het in ieder geval *niet* de Germanen zijn (dat wil zeggen Friezen, Kaninefaten, Bataven) want vóórdat eerst de Kelten en later de Germanen zich hier vestigden, woonden in Groningen en Friesland en Drente en Limburg en elders in het landje dat heden ten dage Nederland heet, stammen die met name hunebedden en/of grafheuvels bouwden – wij weten bitter weinig van hen af, van deze oer-mensen maar zij zijn degenen die er wérkelijk recht op hebben zich de oorspronkelijke bewoners van ons land te noemen. De Germanen waren Europa overigens alleen maar binnengevallen omdat zij zelf verdreven waren door woeste Hunnen. Eigenlijk waren ze gewoon op de vlucht, en zochten ze een goed heenkomen. Het waren politieke vluchtelingen, maar van een poging doen tot integratie met de autochtone Nederlandse bevolking was bij hen geen sprake. Onder de Germaanse volkeren die voor de Hunnen op de loop gegaan waren, waren ook de Vandalen; en die hebben onder andere Frankrijk getorpedeerd. Het was voor Europa een roerige tijd van volkeren die aan de lopende band andere volkeren aanvielen en verdreven. Deze lijdensweg leidde ertoe dat de Europeanen in verdedigbare kernen gingen wonen, welke gelaardeerd waren rondom bijna onneembare bouwwerken, de zogenoemde kastelen, die als het even kon ergens hoog op een berg opgetrokken werden. Steden kregen sterke en goed verdedigbare muren waarachter je relatief veilig zat. Men vond het harnas uit en leerde goed met de goedendag en andere wapens om te gaan. Ook hoe je paarden gebruiken kon ten dienste van de krijg leerde men tot in de perfectie. Daarbij ontstond er een beschermende klasse van zich ridders noemende mensen. Zij en de kasteelheren boden bescherming aan, aan de boeren en buitenlui, tegen de over Europa zwermende horden, op voorwaarde van onderdanigheid van degenen die beschermd werden. En de kasteelheren en ridders stelden vast dat ze van adel waren om de situatie psychologisch goed duidelijk

²⁹⁷ Schatjes waren het ook niet precies – bijvoorbeeld, in 300 v.C. hebben de Kelten het Oud-Griekse heiligdom Delphi geplunderd.

te maken en te verankeren. Zo onstond in Europa het soort van mensen dat blauw bloed heeft, en daarnevens het soort van mensen dat in nederige dienst van de adel stond, dat waren de horigen. Er ontstonden hiërarchische systemen bestaande uit hooggeplaatsten (leenheren) waaraan de ridders ondergeschikt waren, hetgeen de laatsten bekrachtigden door middel van een eed van trouw. De totale hiërarchie had meerdere bestuurslagen. Ik zie dit alles als een doorontwikkeling van het aloude stamhoofden-systeem uit de tijd toen de mensen nog in kolonies de wereld introkken en doortrokken. De Europa binnenvallende wildemannen intussen, gingen maar door. Bijvoorbeeld, de Slavische volkeren woonden oorspronkelijk niet op de Balkan maar werden door de Avaren daarheen gedreven. De Slaven vochten met iedereen die ze tegenkwamen om zich een plaats te veroveren, en vestigden zich tenslotte op de Balkan. Daar kregen ze ruzie met de naburige Germanen. Bepaalde negatieve gevoelens over en weer tussen Germanen en Slaven bestaan nog tot op de dag van vandaag, en speelden ook een rol tijdens de Eerste en Tweede Wereldoorlog. In de zevende eeuw kwamen vanuit het zuiden de Arabieren eraan. Zij vertegenwoordigden een cultureel veel hoogstaander mens dan de Germanen met hun Wodan en Donar. De Arabieren waren geworteld in de godsdienstige overtuigingen van de Joden en christenen, maar vooral geïnspireerd door Mohammed, die de voltooiër was van datgene waarmee heilige mannen zoals Jezus begonnen waren. De Arabieren veroverden het Midden-Oosten, Noord-Afrika, Sicilië, delen van Centraal-Azië en Noordwest-India, en ze stroomden Europa binnen. Ze kwamen tot de Loire, maar werden daar in 732 verslagen en teruggedreven. Daarna kwamen de Magyaren en de Vikingen ons opzoeken. De Vikingen hebben echt vreselijk huisgehouden. In Europa was het christendom inmiddels steeds meer de gangbare godsdienst geworden, en dus waren er kloosters. Maar deze kloosters werden zo frequent door de Vikingen geplunderd dat er toen bijna een eind aan hun bestaan gekomen is. Bibliotheken werden in brand gestoken... het kleine beetje beschaving dat in West-Europa tegen alles in nog resteerde, werd al doende nog verder gedecimeerd. Echt, het is gewoon een wonder dat nog zoveel van wat de Oude Griekse schrijvers opgeschreven hebben, de zaagtand des tijds overleefd heeft. De Vikingen voeren de rivieren op en veroverden steden in Duitsland, Vlaanderen en Frankrijk. Bij Parijs werden ze weliswaar verslagen. Vanaf 1000 kwamen uit Azië weer andere barbaren op Europa af om er te moorden en te brandstichten. Daaronder ook Turkse benden. Maar vooral de Mongolen brachten in 1300 een verschrikking zonder weerga over Europa. Ze hadden een enorme hekel aan steden, en brandden elke stad die ze krijgen konden plat. In 1453 namen de Turken Constantinopel in en maakten er de hoofdstad van hun rijk van. Daarmee hield het Oost-Romeinse Rijk definitief op te bestaan.

Wie waren er in Europa toentertijd nog beschaafd? Ik weet het zo niet, misschien moeten we vragen: wie deden er aan wetenschap? Dat waren in ieder geval de monniken; zij hadden er de tijd en het geduld voor. En de Alchemisten, ja vooral de Alchemisten, die waren het die, op een hen kenmerkende manier, aan wetenschap deden, - deze zoekers, geïnspireerd door mystieke verlangens, zij zijn het die temidden van de domheid, bruutheid en duisternis der Middeleeuwen alle eeuwen door optimistisch van wanhoop, dwars tegen alles in, een zoektocht zijn blijven ondernemen naar het Licht: de Steen der Wijzen, en getracht hebben stront in goud om te zetten. (Oftewel, in Jungse termen gezegd – in de Alchemisten zette het archetype van het Zelf zijn streven naar de Eenheid voort²⁹⁸.) En zij deden successievelijk verdomd veel praktische kennis op, kennis waaruit tenslotte de ontdekking van het bestaan van de chemische elementen, en daarna van het bestaan van atomen en moleculen voortgekomen is. Overigens had reeds Demokritos het bestaan van atomen gepostuleerd – een idee dat niet verloren gegaan was, en voor enige der nieuwsgierigen steeds een fascinerende aantrekkingskracht behouden had. Het is naar mijn mening vooral aan een klein aantal *door kunstzinnige verwondering en interesse geïnspireerde individuen* te danken geweest dat in Europa tijdens de Middeleeuwen het Licht niet geheel verduisterd geworden is, en op den duur weer is gaan stralen. In bepaalde kringen was het besef levend gebleven dat Kennis een nastrevenswaardig goed op zichzelf was. Bedenk hierbij overigens dat de kunst van het lezen hoe dan ook nimmer helemaal verloren gegaan is. Bijna iedereen was analfabeet, maar wie dat niet was, en een levendige nieuwsgierige aard had, en een goed verstand, kon bij het licht van een walmende kaars LEZEN – om kennis te nemen van alles wat diverse Grote Hersens vóór hem bedacht hadden. En daarbij godzalig vergeten hoe gruwelijk banaal en beestachtig de wereld der mensen om hem heen was... Je moest hier trouwens mee uitkijken. Want de Grieken, met hun Zeus en Venus en nog een hele trits goden en godinnen meer, waren toentertijd in het algemeen niet populair omdat het heidenen waren, geen christenen. Dus was lezen in de boeken der Oude Grieken gehuld in een wolk van taboe. Tja, de gesel der vooroordelen is, alle millennia door, bij voortduring zand tussen de radertjes van onze beschavingen blijven meppen. Individuen die op de Waarheid uit zijn, moeten altijd met de nodige moed-en-beleid-en-trouw hun weg gaan want in het land der blinden wordt Eenoog afgemaakt.

²⁹⁸ Ik hou het voor mogelijk dat de Alchimisten hun ideeën overgenomen hebben van verlichte Arabieren; de Arabieren vormden eeuwenlang het enige volk onder de volkeren waar Europa mee in aanraking kwam, dat drager van een beschaving was.

Wie hebben er in Europa toentertijd überhaupt nog als Koningen geregeerd? Diverse vorsten, een ieder op zijn manier, want zonder heersers gaat het nu eenmaal niet, wat er ook gebeurt. Ik wil in dit verband op een jongetje wijzen,

= wiens vader bekend staat als: Pepijn de Korte;

= wiens moeder bekend staat als: Bertrada met de Grote Voet.

Wat moet er van zo'n jongetje terechtkomen, vraag je je onwillekeurig af. In het onderhavige geval kunnen we u mededelen dat het jongetje Karel de Grote is gaan heten. En de enige wettige zoon die nog leefde toen Karel stierf heette Lodewijk de Vrome. Helaas staat Karel de Grote bekend als een pedofiel. Namelijk, dit zit zo. Na geboren te zijn in 747 (of 748, wij weten het niet zeker) wordt hij na de dood van zijn vader in 768 Keizer, en in 770 trouwt hij een mevrouw die Desiderata heet, maar in 771 wordt hij verliefd op Hildegard, maar die is nog maar dertien. Wat Karel betreft dondert Hildegards leeftijd niet, hij is nu eenmaal gewoon gek op haar en verstoot Desiderata en trouwt Hildegard. Nou dat vond de Paus maar niets, dus die erkende dit huwelijk niet, totdat, een paar jaar later, toen de Paus hulp nodig had, welke eigenlijk alleen Karel verschaffen kon, de Paus wat Karels tweede huwelijk betreft alsnog van gedachten veranderde.

Meestentijds was Karel de Grote oorlog aan het voeren – uiteindelijk zijn het er meer dan vijftig geworden, en Karel was hier heel goed in. Een opmerkelijk feit (dit is maar een voorbeeld) is dat Venetië zich in 804 bij Karels Rijk aangesloten heeft. Vanwege zijn succes wordt Karel de Grote wel “De vader van Europa” genoemd, en is er in 1949 een fenomeen genaamd *Internationale Karelsprijs Aken* in het leven geroepen; sindsdien krijgt elk jaar iemand die zich voor de Europese eenwording verdienstelijk gemaakt heeft deze Karelsprijs²⁹⁹ uitgereikt. Karel zelf is gestorven te Aken, alwaar hij bijna vijf decennia eerder ook gekroond was trouwens, - Karel is op 28 januari 814 gestorven en bevindt zich sindsdien ingemetseld in een crypte onder de dom van Aken, zittend, gekleed in zijn keizerlijke kleding. En zo, terwijl hij daar zo zat, zittend onder de dom van Aken, is hij in 1165 door de Paus heilig verklaard³⁰⁰. Ja, hij was in zijn tijd een echte kerel, deze Karel, en er zijn verhalen die over hem gaan, met titels zoals: *Karel ende Elegast*, *Vier Heemskinderen*, en *Roelantslied*, maar je vraagt je toch af wat het verder nou eigenlijk voor groots is dat Karel de Grote verricht

²⁹⁹ Winnaars van de Karelsprijs zijn er vele; ik noem er hier een paar, tamelijk willekeurig geselecteerd: het hele volk van Luxemburg, Winston Churchill, Bill Clinton, Konrad Adenauer, Josph Luns, Koningin Beatrix, Andrea Riccardi, de euro, Richard Nikolaus, Henry Kissinger, Angela Merkel.

³⁰⁰ Hee, dit schijnt toch niet waar te zijn hoor – inmiddels is gebleken dat Karel in een sarcofaag ligt die nog uit de Romeinse tijd resteert, dus is hij helemaal niet ingemetseld, noch is hij aan het zitten; wel is hij tot op de dag van vandaag heilig, voor zover wij weten.

heeft – blijkbaar als een ster stralend temidden van de duisternis van de Middeleeuwen als het ware? Wel, hij heeft een aantal weerspannige volkeren aan zich onderworpen, de Saksen en de Friezen bijvoorbeeld, en deze volkeren gedwongen tot het aannemen van het christelijk geloof – in Karels Rijk kon men kiezen: ofwel gedood worden, ofwel christen. Hij heeft nogal eens gevochten met de Moren, die Europa de godsdienst waar *zij* hartstochtelijk in geloofden wilden brengen; om deze reden riep de Emir van Cordoba op tot een jihad tegen de Franken (de Franken: dat was het volk waar Karel de Grote van huis uit de baas over was). Nadat de Moren Zuid-Frankrijk binnenkomen waren hebben de legers van Karel hen bevochten; en Karels mannen hebben tenslotte de overwinning behaald. Samenvattend: Karel heeft geheerst over een gigantisch rijk, en als mens was hij erop uit het geloof waar hij hartstochtelijk in geloofde in Europa tot zo groot mogelijke bloei te brengen. Dit deed hij niet slechts door er met legers voor te vechten, maar ook bemoeide hij zich daadwerkelijk met kerkelijke zaken zoals de taken van bisschoppen en priesters, en kwesties zoals de verering van beelden. Een beeld van Karel, zittend op zijn paard, treft men heden ten dage aan op het plein dat zich te Parijs voor de *Notre Dame* bevindt. Overigens was hij daadwerkelijk een krachtig bestuurder, die een aantal maatregelen genomen heeft, zoals:

- = de invoering van de pond als standaard-gewichtseenheid;
- = het verbod op het uitlenen van geld tegen rente – later nog eens expliciet uitgevaardigd met de Joden als speciale doelgroep, welke trouwens een bevolkingsgroep vormden die van Karel geen handel mocht drijven;
- = het benoemen van *zendgraven*: personen die door heel het Rijk reisden om te checken of de bestuurders (graven waren dat) zich wel hielden aan Karels verordeningen, met name ook de verordeningen op religieus gebied;
- = landbouwhervormingen.

Het schijnt zo te zijn dat vier procent van de Europeanen afstammeling van Karel de Grote is, hetgeen zijn verklaring vindt in het grote aantal kinderen dat dankzij Karels werken het licht gezien heeft; weliswaar kon KdG lezen noch schrijven; maar Murasaki Shikibu... die wél; - héél goed kon die het!!

In de elfde eeuw is in alle stilte een wonder gewrocht, - in deze eeuw is namelijk het eerste Grote Verhaal dat de wereld voortgebracht heeft geschreven. Het geschiedde in Japan, en het verhaal heette *Het verhaal van Genghi*, en de desbetreffende auteur heette Murasaki Shikibu, en deze persoon was een vrouw. Het eerste grote boek dat van monumentale allure is, en het hield tevens de eerste succesvolle soapserie in die de wereld voortgebracht heeft³⁰¹, - het eerste Grote

³⁰¹ Het verhaal is klaarblijkelijk, net als Mozarts muziek, geschreven om te

Boek dat geschreven is is geschreven door een vrouw³⁰², en zij woonde in Japan, en zij was een genie wat betreft op de meest onverwachte momenten ineens een humoristisch zinnetje inlassen, of een zinnetje waar menselijk leed bijna Hemingwayaans in uitprijmt, of een ironisch commentaartje. Murasaki Shikibu³⁰³ was een vrouw en zij was een genie en ze woonde in Japan en zij heeft in alle stilte een wonder verricht; waarvan akte³⁰⁴. Je kunt van het verhaal van Genghi overigens leren dat de wereld aan je voeten ligt als je hooggeplaatst bent, en aantrekkelijk van uiterlijk, en weet te performen conform hoe de persona en de schaduw het van ons eisen; zo is het geweest vanaf het moment waarop homo sapiens ter wereld gekomen is en zo zal het altijd blijven, en de lol der lullen en kutten is die waar alles om draait, Liefde is hoegenaamd niet van belang. Maar gelukkig zijn wij godzijdank uiteindelijk toch niet aan ons lot overgelaten; op een gegeven moment geven we er blijk van, niet *alleen maar* uit bloed en slijm en gal te bestaan. De levensgang van een mens is een individuatiegang. Het schrijversgenie van Murasaki Shikibu is als het zingen van de vogels, en de opmerkingen die ik zonet inzake Genghi maakte zijn incorrect, naar ik bij nader inzien inzie – in essentie is het verhaal van Genghi namelijk een verhaal van de in alles doordringende krachten van Schoonheid en Lelijkheid. Maar het Verhaal is dat Genghi het niet laten kon en zijn Grote Liefde verraden heeft waarna hij weliswaar ingezien heeft dat zij álles voor hem was waarna zij gek genoeg ziek geworden is, vervolgens een beetje hersteld en daaropvolgend gestorven is waarna hij zich uit de wereld

amuseren, en is wieweet geschreven als wekelijks uitgebracht feuilleton – het besef dat boeken een allure kunnen bereiken die eeuwigheidswaarde op zichzelf heeft was toentertijd denkkelijk nog niet tot de mensheid doorgedrongen.

³⁰² Maar het verhaal van Genghi zou vastwel niet geschreven zijn als mannen niet waren zoals ze zijn (en als de Meta-realiteit niet was zoals zij altijd geweest is en eeuwig zal zijn).

³⁰³ De naam van de schrijfster is niet bekend, “Murasaki Shikibu” is een pseudoniemnaam.

³⁰⁴ ‘t Is waar, ‘t is waar, jawel – maar mag ik er op wijzen dat Homeros (een Griek) zijn gedichten-verhaal 800 v.C. geschreven heeft, m.a.w. dat Homeros zijn bijdrage 1800 jaar *eerder* geleverd heeft dan Murasaki de hare? (Homeros was een man); ‘t is niet anders. Het door Murasaki voortgebrachte epos heeft weliswaar meer simpel-menselijke diepgang dan de weldegelijk meesterlijke werken van Homeros; de *Ilias* gaat over de hartstochten van helden leidend tot schanddaden en het mysterie van de dapperheid en wraak en wederwraak, en over mannen die lijden aan gekrenkte trots en over list en wrede dood (en ineens ook over barmhartigheid); Homeros schreef over de goddelijke glorie en immense tragiek van *helden*; Murasaki heeft het gedrag van *mensen* beschreven.

teruggetrokken heeft – om dan ook dood te gaan. En daarna ging het gewoon door. En het verhaal van de blunders en wandaden der mensen alsmede de eenvoudig gewoon door gaande Dynamische Kwaliteit ← dát is het verhaal van Genghi!!!! ³⁰⁵ Langs berg en dal – klinkt hoorngeschal – met volle zuivere toon – zo schoon, zo schoon, zo schoon, en Genghi is signifikanter en schoner dan, om zo maar eens twee roemruchte namen te noemen, de helden Hektor en Achilles; van de laatste volgt nu bij wijze van illustratie van wat bedoeld wordt een schone afbeelding – maar, let op: Genghi was nog heel veel schoner dan Achilles het was, denk er goed om.

³⁰⁵ Nou, 'kweenie hoor – misschien is het toch gewoon een magnifiek verhaal ala soap van de cultuur van de bovenlaag (de Fujiwara-familie) van Japan zoals deze was in het toenmalige tijdsgewricht (de Heian-periode).



**Achilles, vervuld van
Dynamische Kwaliteit**

(geschilderd door François-Léon
Benouville (Musée Fabre))

Intussen zet het verhaal van Tamakazura ons hart brekend ondersteboven en het zal de oplettende lezer niet ontgaan zijn dat niet Genghi maar Hachi no Miya de hoofdpersoon van het boek is; hoofdstukken 45 en 46 zijn dan ook die om welke het draait terwijl de overige hoofdstukken noodzakelijkerwijze aanwezig moeten zijn om de juiste inbedding te bewerkstelligen. Zo zit dat. Nu volgt een plaatje van hoe het zit, conform zoals 't mij duidelijk geworden is na het lezen van de hoofdstukken 45 en 46.

105. de gang van de mensheid



Ziehier het mechanisme, - het mechanisme dat dankzij de Schepping tot stand gebracht is: vier wieken die de zaak aan de gang houden.
== WIEK 1 – de biologische en sociaal-psychologische processen (incl. onderdak vinden, voedsel vergaren en verorberenen, en oorlogvoeren), welke zijn als de golven op het water.

Symbol: @.

== WIEK 2 – de dood, die is als een zwart gat en er een eind aan maakt.

Symbol: •.

== WIEK 3 – de Liefde die is als de Sterre des Hoops en nieuw leven verwekt.

Symbol: ☆.

== WIEK 4 – d.i. getover door de Meta-realiteit.

Symbol: ∞.





Als het goed is, is de blaaswind die de molen draaiend houdt, wind des Kwaliteits. In de praktijk doet zich meestal (tevens) een walgelijk stinkende wind voor.

Maar boven alles is *Het verhaal van Genghi*, zoals élk verhaal het is, een verhaal van voortgestuwd worden door de gang van de Tweede Hoofdwet welke ons aards klootje tot ruisen en bruisen brengt – dankzij de lage entropie van de onbeschrijflijke veelheid aan van de zon afkomstige maar al te dartel driest prikkelend nederdalende keiharde fotonen met name (waarvoor ontzettende veel dank!!) –, het is alles teveel om te kunnen begrijpen; vergeet niet dat ons hele zijn en alles wat wij beleven ten koste gaat van de vitaliteit van de zon, met als gevolg dat onze Ster gedoemd is tot uitdoven.

Conclusie: Al met al begrijp ik toch niet waarom *Het verhaal van Genghi* qua het verhaal(en) als zodanig het niveau van GTST wezenlijk overstijgt. Weliswaar komt men al lezende te weten dat men in Japan reeds ten tijde van de Fujiwara's Kwaliteit hoog in het vaandel had staan maar dat van *hansei* toentertijd blijkbaar nog weinig sprake was; en dat de Fujiwara's boeddhistisch waren op een wijze die met het boeddhisme weinig te maken had (van enige besef van het belang van streven naar Verlichting geven de betrokkenen in ieder geval nulkommanul blijkt). Enfin, Murasaki's boek is een bijzonder smakelijk Kunstwerk doordat het doorspikkeld is met sterretjes ironie, diepe melancholie, subtiel geestrijk inzicht, en humor. En wat ik (een man)

er van zou moeten leren, is hoe onmetelijk belangrijk voor jou als mens met liefdevolle aandacht beleefde relaties met medemensen zijn (vrouwen zijn er van huis uit beter in); heel bijzonder! En wat wij, barbaarse Germanen, er van kunnen leren, is dat de Japanse cultuur tot op de dag van vandaag doordrongen is van innerlijk besef van hoe waardevol de magnifieke Schoonheid is van wat onze psychologen “het hiërarchie-instinct” noemen; Einstein heeft bij gelegenheid de woorden “liefdevolle overgave aan datgene wat onze persoon en onze wil overstijgt” in de wereld gezet. De mens is geschapen om zijn rol in de Hiërarchie goed te spelen en daarmee basta (maar gruwelijke vazallen van het Kwaad bovenaan tronend moeten we per se niet willen hebben en je zou toch zeggen dat ons onderwerpen aan de tirannie van kwaadaardigen vanzelfsprekend **taboe** is !!!! maar helaas, niet alleen bij de Germanen maar ook bij de Japanners e.v.a. is het in dit opzicht nogal eens misgegaan en behoorlijk ook). Advies: plaats de influisteringen die komen als je over de weg van de Dynamische Kwaliteit gaat bovenaan. Dan ben je op de goede weg. Maar in H.49 openbaart zich opeens groot schrijversschap want daar wordt vastgesteld: ‘How treacherous men are, for all their airs of deep thought and wise understanding’, jawel jajuist en bij Homerus hoef je op nederdaling van dit inzicht niet te hopen, en het gaat ongetwijfeld om een gedachte die door de Grote Filosofiekennner Bertrand Russell nimmer tot stand gebracht is. Enfin, in H.42 begint deel II van de symfonie en de muziek laat ons horen dat mannen teder en hartstochtelijk lief kunnen hebben zodat de consequentie zinloos lijden is voor henzelf en hun aanbedenen. De lezer vraagt zich na afloop af “Heeft zinloosheid zin”; in ieder geval kan men zich goed vinden in Boeddha’s fundamentele stelling LEVEN=LIJDEN, een conclusie die n.a.v. Homerus’ *Ilias* net zo goed te trekken valt weliswaar.

Een observatie: Genghi doet mij denken aan Don Quichotte’s Sancho Panza hetgeen in de performance van Yugiri nog manifester zelfs naar voren komt. {De Japanse Keizer = Don Quichotte zelve (dit is een compliment)}.

Naar aanleiding van het originele onderricht dat door Boeddha gegeven is (om te beginnen bij het hertenkamp te Sarnath in ongeveer 450 v.C.) zijn in de loop der eeuwen sterk van elkaar afwijkende vormen van boeddhisme ontstaan. De verschillen tussen de diverse vertakkingen van het boeddhisme zijn aanzienlijk groter dan de verschillen tussen de diverse vormen van christendom. In het mahayana-boeddhisme, bijvoorbeeld, vereert men goden zoals het in zoveel andere godsdiensten ook gebeurt³⁰⁶; maar met name spelen

³⁰⁶ Welke goden het zijn, hangt af van waar men woont – in Japan behoren kami’s tot de door mahayana-boeddhisten vereerde goden.

stralende wezens een vooraanstaande rol die bodhisattva's genoemd worden³⁰⁷; in het theravada-boeddhisme vervullen deva's, demonen en andere geesten significante rollen maar Boeddha zelve is niet meer.

Bodhisattva's zijn volgens het mahayana zéér ver gevorderde wezens, die als zij wilden een Boeddha konden worden (volgens het mahayana zijn er meerdere Boeddha's, die elk wonen in een "Land" van grote schoonheid). Maar bodhisattva's hebben er bewust voor gekozen voorlopig van nirvana af te zien omdat zij de mens willen bijstaan. Bodhisattva's worden door de gelovigen aanbeden, ala zoals volgens de christelijke katholieke kerk bijvoorbeeld, Maria en andere heiligen aanbeden kunnen worden; het mahayana is dus daadwerkelijk een godsdienst, - terwijl het originele boeddhisme als louter filosofie opgevat zou kunnen worden die het wel/niet bestaan van God en/of Goden in het midden laat. Bodhisattva's hebben zich tien deugden eigengemaakt; hier volgt de desbetreffende lijst: vrijgevigheid, moraal, geduld, vitaliteit, meditatie, wijsheid, vaardigheid met middelen, overtuiging, kracht, kennis. Een roemruchte mahayanitische bodhisattva is Maitreya, - deze zal te gelegener tijd als een Boeddha incarneren in de wereld om (opnieuw) de Dharma te onderwijzen aan de menselijke schepselen op aarde. Zeer geliefd in China is Guanyin, en ook in Japan is zij zeer geliefd; in Japan wordt zij Kannon genoemd. Guanyin / Kannon is de godin van de barmhartigheid en miljoenen en miljoenen gelovigen zijn dankzij haar hulp in staat geweest diep leed en keiharde ontberingen te doorstaan. Volgens het mahayana wonen alle Boeddha's in "Landen". Als je dankzij je spirituele voortgang in zo'n Land wedergeboren wordt kan je dankzij de leringen van de desbetreffende Boeddha in hoog tempo definitief Verlicht worden. Boeddha Amitabha, bijvoorbeeld, woont in het Pure Land. Het mahayana heeft beroemde geschriften voortgebracht zoals de *Lotussutra* en de *Pure-Landsutra*. De in Japan vereerde Kobo Daishi was een mahayana-boeddhist, die leerde dat de pessimistische mening dat het onherroepelijk nodig is dat je door veel levens heen moet gaan om tot Verlichting te kunnen komen (en elk leven is een lijdensweg) onjuist is; Kobo Daishi was de leer toegedaan dat het weldegelijk ook in één leven kan - hij had zich deze opvatting in China eigengemaakt. En zen is een totaal andere vorm van boeddhisme; bij zen spelen sutra's geen hoofdrol, maar staat meditatie centraal. Overigens kent het mahayana een concept "Leegte", een concept dat niet uit te leggen is maar alleen intuïtief begrepen kan worden -als je er aan toe bent-hetgeen ook bij zen zeker meespeelt³⁰⁸. Tot zover over de diverse vormen waarin het boeddhisme uitgekristalliseerd is!

³⁰⁷ Ook in andere vormen van boeddhisme kent men de bodhisattva, maar in het mahayana-boeddhisme speelt deze figuur een zeer significante en specifieke rol.

³⁰⁸ De essentie van elke verschijningsvorm is "Leegte".

In 1450 vonden in Europa Coster en/of Gutenberg de boekdrukkunst uit, hetgeen in China honderden jaren eerder al gebeurd was; dat scheelde een slok op een borrel. En toen was daar ineens het onbegrijpelijke genie Leonardo da Vinci (1452-1519)! En Copernicus (1473-1543) niet te vergeten, de geleerde die inzag dat de aarde om de zon draait. En daar had je ook nog, als klap op de vuurpijl, Galileo Galileï (1564-1642) die de onjuistheid ontdekte van Aristoteles' voor de hand liggende opvatting dat zware objecten sneller vallen dan lichte. Maar we lopen op de gebeurtenissen vooruit want de uitvinding van de boekdrukkunst, en het werken van Leonardo en Copernicus en Galileï (en niet te vergeten Brahe en Kepler) kondigen het einde van de Middeleeuwen aan, en zover zijn we nog niet. We zitten er nog middenin, en wat zien we? We zien dat vanuit Rome de bisschoppen en hun medewerkers van velerlei allooi, kans gezien hebben het christendom, tegen alles in, in Europa godsdienst nummer één te maken. Dit is gelukt dankzij succesvol uitgevoerd missiewerk verricht onder de woeste wilden die Europa bevolkten (dat waren met name de Germanen) en heeft er in geresulteerd dat Wodan, Frya, Donar en vele anderen zijn vervangen door de Heilige Drie-eenheid. Het Germaanse feest van de duisternis werd in dienst gesteld van het te Nazareth onbevlekt ontvangen kindje zich na de geboorte bevindend te Bethlehem in een kribbe/voerbak van een ezel in een stal, en het feest van de lenteopstanding werd het feest van Jezus' overwinning op de Dood, en zo zijn de Germanen bekeerd. Ik heb overigens oprecht bewondering voor de missionarissen die het hem gelapt hebben. Dat moeten begenadigde mensenkenners en onverschrokken geïnspireerden geweest zijn die oprecht om mensen gegeven hebben. De in Rome zetelende christelijke paus en zijn notabelen vormden het topje van een omvangrijke hiërarchie, en het Rijk van de Paus groeide ten slotte tot groter proporties uit dan het Romeinse Rijk ooit gehad heeft. Het Romeinse Rijk was foetsie, maar hun taal (het Latijn) bleef in vele duizenden kerken in vervoering opklinken zonder dat de goegemeente begreep wat er zo zalvend galmend gezegd werd weliswaar. Niet dat het bekeren van de Europese heidenen gemakkelijk geweest is. Van het verhaal van hoe het Bonifacius in 754 bij Dokkum vergaan is, kan ik niet dan huiverend van ontzetting kennis nemen. En ik buig nederig mijn hoofd, en erken: "Zij die waarachtig geloven kunnen bergen verzetten". (Maar laat ons ook de krachtadige bijdrages van Karel de Grote aan het grote werk niet uit het oog uit het hart verliezen.) En de honderden kloosters die in het holst van de donkere dagen van de geschiedenis van Europa opgezet zijn, functionerend als instituten alwaar men zich wijdde aan bidden en werken, en waarvan de vruchten van het werk, en de uitgezaaide mentaliteit van werken als hoger doel op zichzelf, naar mijn mening uiteindelijk de voedingsbodem voor het succes van het kapitalisme

geweest zijn, zijn van significant belang geweest voor de latere heropleving van de beschaving in Europa. Toegegeven: we hebben nog steeds de weeknamen woensdag, donderdag en vrijdag, maar wie daar om maalt is een oorwurm. Veel erger is (vind ik) dat de Roomse bisschoppen zich wereldse macht zijn gaan toe-eigenen. Paulus en Petrus e.v.a. draaien zich vastwel tot op de dag van vandaag geregeld woedend rammelend in hun graf om om deze reden. Tussen de Germaanse volkeren onderling was en bleef het, hun nieuwe godsdienst van Liefde ten spijt, hoogfrequent oorlog. Een succesvolle Germaanse vorst (een Frank) versloeg een boel rivaliserende Germanen (welke van Arische komaf waren), en ijverde er hoogstpersoonlijk en absoluut succesvol voor dat het christelijk geloof in Europa definitief vaste grond onder de voeten kreeg. De persoon waarover we het nu hebben staat bekend als Karel de Grote (we noemden en roemden hem hierboven reeds uittrenturen) en hij heeft tenslotte een wereldrijk gesticht. Hij schonk de grote kerkbaas in Rome een aantal stukken land, die hem daarop als beloning tot Keizer zalfde. Het laatste was een slimme zet van de desbetreffende Paus, want maakte onmiskenbaar duidelijk dat *hoger nog dan de Keizer* de Paus stond. Het was nodig ook, dat dit goed duidelijk gemaakt werd, want er was toentertijd nogal wat concurrentie: vanuit Constantinopel. Daar meenden ze namelijk óók dat zij macht over de Kerk konden uitoefenen. Karel werd tot Keizer gezalfd in het jaar Onzes Heren 800. Na Karels dood viel zijn rijk in duigen hetgeen gebeurde in de tijd dat de Vikingen ontdekt hadden hoe goed het in Europa moorden en plunderen was. In 1095 vond een zogenaamde kruistocht plaats, geëntameerd door de Roomse Kerk, met als doelstelling het zogenaamde Heilige Land te bevrijden van de islamieten en de man met de naam die aan soep doet denken³⁰⁹, Godfried van Bouillon, had bij de bevrijdingsexpeditie een vooraanstaande leidersrol en het is tenslotte na verloop van een tijd van miserabele ellende toch een groot succes geworden; de soep is toen werkelijk zo heet gegeten als zij opgediend was. Tevens is het naar verluidt bij deze gelegenheid geweest dat de Europeanen het edele schaakspel hebben leren kennen. En een onverhoopt positief neveneffect is sowieso geweest dat de deelnemers aan de diverse kruistochten (er bleken er meerdere nodig te zijn) kennis met de hoogstaande Arabische cultuur gemaakt hebben, en daarvan veel opgestoken.

In het jaar 1054 is een ster ontploft – d.w.z. een supernova deed zich

³⁰⁹ Hij doet mij ook aan Bomans denken, maar ik kan mijn al te tijdgebonden en Holland-gebonden inspiraties beter achterwege laten in verband met de toekomst; ik bedoel: mijn boekje zal ooit in het Amerikaans, het Arabisch, het Japans, het Indonesisch, het Hindi, het Chinees en het Swahili vertaald worden (voorspelling van Sowhn de Clown. Sorry.).

voor – en een supernova is een onbeschrijflijk immens natuurverschijnsel, en de Chinezen hebben het gezien. Zij zagen ineens een extra ster aan het firmament stralen die drieëntwintig dagen lang zelfs overdag te zien geweest is, zó helder was zij. De explosieresten die heden ten dage observeerbaar zijn worden door de astronomen *krabnevel* genoemd.

Europa is alle eeuwen van de Middeleeuwen door het toneel gebleven van honderden elkaar bestrijdende koninkrijkjes – welke zich beziggehouden hebben met veel te veel oorlogen en oorlogjes om op te kunnen noemen – waarbij ridders en kasteelheren zich te goed deden aan het doen van dappere daden gedrenkt in strijdlust, waar ze veel roem mee oogstten onder hun kameraden en bij de vrouwen, - dood, smart en verderf onder hun vermaledijde vijanden verspreidende. Ik denk dat het allemaal goed te verklaren is door het vak dat *sociaal-psychogologie* heet. De oorlogjes tussen de koninkrijkjes van de Middeleeuwen zijn een even vanzelfsprekend fenomeen als de voortdurende strijd tussen stammen in het oerwoud. Het werkt als volgt. In het begin, als je nog niet bij een clubje mensen hoort, ben je op je hoede als je je onder hen bevindt (herkent u dit verschijnsel? U heeft het vast wel eens meegemaakt!). Na een tijdje ga je de mensen van dat voor jou eerst vreemde clubje kennen, en zij gaan aan jou wennen, en ze merken dat je de kwaadste nog niet bent, en zo ontstaat er een sfeer van wederzijdse waardering. Een eindje verderop woont een ander clubje, waarvan de leden elkaar onderling goed hebben leren kennen en vertrouwen (voor zover mensen elkaar ooit helemaal vertrouwen). Echter, als leden van de twee verschillende clubjes elkaar ontmoeten, voelen ze onmiddellijk weer dat gevoel van “vreemdheid” en onwennigheid, wantrouwen misschien, dat er tussen mensen die elkaar niet kennen, altijd is. Dit staat dan in schril contrast tot wat je voelt als je met de mensen van je eigen clubje te maken hebt. En je hebt het er binnen je eigen clubje met elkaar over, en je interpreteert de gedragingen van die lui van dat vreemde clubje op een bepaalde manier, waarbij je vindt dat ze nogal rare gewoontes hebben, bijvoorbeeld dat ze zo opschepperig praten, en je signaleert dat ze zich nogal eens begeven op het gebied dat jij en de jouwen als jullie territorium beschouwen (de mens is behept met een vrij sterke territoriumdrift). Dan begin je je te ergeren aan die andere lui. Je hebt het er met elkaar over – allemaal blijken jullie het over het volgende eens te zijn: die anderen, dat zijn klootzakken; terwijl je tegelijkertijd voelt dat God aan jouw kant staat; dat voel je helder van binnenuit – want jouw zaak is Rechtvaardig, terwijl die anderen laagstand gedrag vertonen. Nou, dan hoeft er natuurlijk niets te gebeuren, en er gebeurt altijd wel iets, of de poppen zijn al aan het dansen tot de dood erop volgt. Bedrijfskundigen die sociaal-psychologisch onderlegd zijn kennen dit verschijnsel maar al te goed en weten dat als je in de

Knoeikrampenfabrieken of andere bedrijven met formele subgroepen te maken hebt die regelmatig in overlegsituaties bij elkaar komen om dingen af te stemmen en af te spreken enzo, dat er dan altijd bepaalde spanningen, of op zijn minst gevoelens van niet-eigenheid, tussen die formele subgroepen zullen zijn, hetgeen voor nogal wat problemen kan zorgen – dit is zo voorspelbaar als de gevolgen van de wet van de zwaartekracht. Maar in China wist iedereen dat de Keizer de baas was en dat ze allemaal bij dezelfde stam hoorden – allemaal betaalden ze aan dezelfde regering belasting en moesten ze voor dezelfde regering Grote Muren bouwen of Grote Kanalen graven. Wie niet mee wilde werken werd bijvoorbeeld met bamboestokken geslagen. Of van de betrokkene werd een voet of een hand verwijderd of, als uiterste redmiddel, werd een ongehoorzaam persoon langzaam volledig in plakjes gesneden. En reeds tijdens de Tang-dynastie (618-907) was met name de toenmalige hoofdstad van China, Ch'ang geheten (tegenwoordig Xian) een uitermate bruisende en welvarende stad. In de elfde eeuw, tijdens de Song-dynastie, was Kaifeng de hoofdstad van China, en er was geen Europese stad die zich met Kaifeng meten kon. In het onderhavige opstelletje staan de avonturen van de Europeanen centraal, maar vele honderden eeuwen lang is het China geweest dat op aarde als een geweldige supermacht bestaan heeft; en dit is zo gebleven tot in de achttiende eeuw aan toe – toen er een einde aan gekomen is, in wezen als gevolg van de veelheid aan technologische producten (superieur wapentuig met name) waar het Westen dankzij de industriële revolutie over was gaan beschikken. Maar, weliswaar is de kunst van het wetenschappelijk vorsen in het Europese Griekenland uitgevonden, en in China niet, dit neemt niet weg dat China de eeuwen door een reeks technologisch zeer fraaie uitvindingen gedaan heeft op heel verschillende gebieden zoals de landbouw en de scheepvaart; en ook hebben ze de eeuwen door zeer uitstekende wapens voor hun legers gemaakt! Als in Europa de industriële evolutie niet plaatsgevonden zou hebben, zou China tot op de dag van vandaag supermacht nummer 1 gebleven zijn, denk ik.

In de veertiende eeuw kwam de Zwarte Dood over Europa: een afgrijselijke epidemie. Negentig procent van de mensen die de ziekte kregen ging dood. Miljoenen Europeanen werden achteloos onder de groene zoden geveegd.

In het Franse plaatsje Domrémy werd op 6 januari 1411 een baby geboren, het was een meisje, en moeder en kind maakten het na de geboorte goed. Het meisje heette Jeanne. Alles goed en wel, totdat op later leeftijd bleek dat het kind stemmen hoorde die niemand hoorde. Bijvoorbeeld, ze hoorde aartsengel Michaël. Nu was het op dat moment zo dat Engeland bezig was Frankrijk verpletterend te verslaan. De oorlog die zich toentertijd afspeelde wordt *Honderdjarige Oorlog*

genoemd. Jeanne meende uit wat de stemmen tegen haar zeiden af te moeten leiden dat het niet de bedoeling was dat Frankrijk ten onder zou gaan. En, conform haar ingevingen, ging ze naar Vacouleurs, een plaats in de buurt van waar ze woonde (ze woonde bij haar ouders thuis), alwaar zich Franse legereenheden ophielden. Daar sprak ze met commandant Baudricourt. En Jeanne's ouders wisten niets van deze escapades van hun dochter! Tenslotte raakte commandant Baudricourt er van overtuigd, met een door God gezondene van doen te hebben, en het resultaat was dat Jeanne te paard naar Chinon reed om haar vurige betogen ook bij de Koning af te steken. Zo reed ze te paard door Frankrijk, begeleid door enige Franse soldaten; ze ging overigens verkleed als geharnaste man, - om voor de hand liggende redenen. Na een aantal goede gesprekken met Koning Karel VII, en nadat haar integriteit terdege onderzocht was (men wilde er zeker van zijn dat het God was, en niet satan, die Jeanne gezonden had, en dus werd er o.a. gecheckt of ze überhaupt nog wel maagd was), raakte men er van overtuigd met iemand te maken te hebben die inderdaad door God gezonden was. Zo is het er van gekomen dat ze legeraanvoerster geworden is! En... ze boekte, tegen alle verwachtingen in, twee enorm belangrijke overwinningen. Het had er alle schijn van gehad dat Frankrijk verloren was – dankzij Jeanne's optreden werden de Engelsen verslagen bij Orléans en bij Reims (het gerucht gaat dat er bij deze veldslagen per elke 3 dode Fransen 2000 Engelsen gedood waren). En daarna voltrok zich op 17 juli 1429 de historische gebeurtenis van de kroning van Karel VII tot koning. Jeanne wist dat het haar roeping was de Engelsen definitief uit Frankrijk te verdrijven. Maar het is er niet van gekomen; onder haar leiding leed het Franse leger bij Parijs een nederlaag. Men moest zich terugtrekken tot achter de Loire. Er waren daarna niet zo heel veel lieden meer die in Jeanne's roeping geloofden, en Koning Karel VII liet haar maar wat aanmodderen zonder zijn steun voor haar uit te spreken, maar toch waren er weldegelijk nog mannen die nog steeds in haar geloofden, en met hen trok Jeanne andermaal ten strijde, hetgeen tot gevolg gehad heeft dat ze op 23 mei 1430 bij Compiègne in handen van de vijand gevallen is. Zo was ze dus in handen van haar vijanden gevallen maar op een dag sprong ze uit een torenraam, om te ontsnappen. Doch daarbij verloor ze door de smak waarmee ze op de grond terechtkwam het bewustzijn zodat haar ontsnappingspoging mislukte. Er volgde een proces, en de aanklacht was dat ze een heks was. Want ze had in mannenkleren rondgelopen, en ze had een zelfmoordpoging gedaan (de sprong uit de toren), ze was van huis weggelopen, ze had zich bizar hoogmoedig in het hoofd gehaald dat ze in staat was tot de Engelsen verslaan, en ze hoorde stemmen. En dat waren vastwel stemmen van Duivels en niet van Engelen. Jeanne was, volgens de aanklacht, een **KETTER**, en kettters: daar was naar de stellige overtuiging van de Rooms Katholieke Kerk niets mee te beginnen, en mede om deze reden

was het notoir noodzakelijk hen te verbranden. Geconfronteerd met de dreiging van een vreselijke dood in het vuur te zullen moeten sterven tekende Jeanne een verklaring waarin ze het horen van stemmen niet langer erkende, en trok ze vrouwenkleren aan. Nu had ze de status van berouwvolle ketter, en daarom hoefde ze niet verbrand te worden, - wel moest ze haar verdere leven opgesloten in de gevangenis slijten, levend op een dieet van water en brood. Ze is uiteindelijk niet ouder dan negentien jaar geworden want personen die haar haatten hebben Jeanne er arglistiglijk toe overgehaald zich toch weer in mannenkleren te hullen met als gevolg grote woede bij de gezagsdragers en op 30 mei 1431 is Jeanne op de markt van Rouen levend verbrand. Nadat ze dood was maar nog niet in as en rook opgegaan, heeft men aan het toegestroomde volk Jeanne's lichaam laten zien om te laten zien dat zij weldegelijk een vrouw was en geen man. Het is alsnog geëindigd met een wonder want toen alles afgelopen was bleek dat Jeanne's hart geweigerd had te verbranden. Waar zou dat hart zich nu ophouden? - geen idee wat ermee gebeurd is. In later jaren heeft de Rooms Katholieke Kerk Jeanne d'Arc heilig verklaard.

In 1517 zei Maarten Luther dat het in de Roomse kerken een zootje was³¹⁰, dat wil zeggen dat de kerken door lieden beheerd werden die er een kwalijk potje van maakten, en dat het plaatsen van beelden in kerken een heidense gewoonte was die van de Romeinen was overgenomen, een afgodisch overblijfsel uit de tijd dat Jupiter aanbeden werd, terwijl iedereen weet dat God ons juist verboden heeft onszelf een beeld van God te vormen. Weg met de Pausen, - leugenaars, bedriegers en dieven zijn het! Gezien het jaartal (1517) constateren we blij dat de Middeleeuwen nu voorbij zijn. En begin 1600 is het al zover dat toepassing van het buskruit algemeen ingang gevonden heeft; het gaat de goede kant op; het tijdperk dat door de historici "Nieuwe Geschiedenis" genoemd wordt, is begonnen. Helaas loop ik met mijn verhaal nu toch alweer een beetje op de loop der gebeurtenissen vooruit, zoals ik zoëven ook al deed (l'histoire se répète) – sorry weer.

Markant aan de overgang van de Middeleeuwen naar de Nieuwe Geschiedenis is de toentertijd door de Europeanen gedane ontdekking dat je de wereldzeeën bevaren kunt en dat dit zoden aan de dijk zet. Daar zal ik zometeen over vertellen. Eerst even een recapitulatie van het voorafgaande, nu we op het punt staan de laatste 500 jaar van de geschiedenis der mensheid in te gaan. We hebben gezien dat 4000 v.C. de stad Oeroek ontstaan is – een product van de eerste beschaving die

³¹⁰ Hij heeft wel meer zaken gezegd, bijvoorbeeld dat Joden addergebroed zijn, zodoende aantonende dat redeneren vanuit religieuze overtuigingen tot walgelijke opvattingen kan leiden.

we gehad hebben, de beschaving der Soemeriërs. In de vele vele duizenden jaren die aan Oeroek vooraf gegaan waren, hadden we ontdekt hoe je vuur kon maken, plantengewassen kon kweken die je kunt eten, en toen: hoe je kon leven als boer, en hoe je brons kon maken – en nog heel wat ontdekkingen meer hadden we gedaan (het wiel bedacht met name niet te vergeten). We hebben vervolgens de vaardigheid van het lezen en schrijven ontwikkeld. 2000 v.C. zijn de eerste wereldreligies ontstaan. China heeft rond 600 v.C. de grote filosofen K'oeng Foe-Tse (Confucius) en Lao Tse gehad, de Europeanen een hele reeks Griekse denkers. De Soemerische beschaving is de eerste beschaving geweest – daarna zijn er nog vele ontstaan, waarvan er ook alweer een hoop verdwenen zijn. We noemen: de Chinese beschaving, de Egyptische (welke ten onder gegaan is), die van het Romeinse Rijk (ten onder gegaan), de Maya's (ten onder gegaan). Enzovoort. Na de ondergang van het Romeinse Rijk heeft Europa tot 1500 geen beschaving gekend, maar namen de mensen die Europa bevolkten wel het christendom als geloof aan, dankzij het ijveren van Bonifacius, Karel de Grote en vele anderen (met dank aan Keizer Constantijn ook, niet te vergeten). En al die tijd en overal ter wereld, hebben de mensen elkaar dwars gezeten, beduvelde, gepijnigd, vernederd, gekrenkt, gekweld, gemarteld, en doodgemaakt.

{Intermezzo} A.Z. Sowhn, vervallend in bitterheid als gevolg van diverse teleurstellingen, overdrijft hier. Er zijn ook altijd plaatsen op aarde geweest waar doodmaken apert afgekeurd werd. Ik noem bij wijze van voorbeeld de stam der Ekari's, een Papoea-stam op Nieuw-Guinea, waar men er óók reeds vóórdat zendelingen en missionarissen medegedeeld hadden dat gij niet doden zult maar integendeel vergeven, en het Nederlandse koloniale gouvernement het voeren van oorlog verboden had, van doordrongen was dat het ombrengen van een mens, hetzij met pijl en boog, hetzij met de speer, puur slecht was – deed men het toch, dan was men bezweken voor een duivelse aandrang, dat wisten de Ekari's maar al te goed, - en dan kwam uit de schoot der aarde een monsterlijke kwade kracht tevoorschijn om nog meer dood en verderf te brengen. Bij de Ekari's werden ernstige conflicten dan ook met knuppels uitgevochten; het ging daarbij weliswaar wel eens mis – er vloeide bloed (min of meer per ongeluk) en men werd tenslotte dermate woedend dat pijl en boog er alsnog bij gehaald werden totdat afgeschoten pijlen die in een menselijk lichaam doorgedrongen waren de dood tot gevolg hadden – maar iedereen wist dat het FOIUT was als het zo afliep³¹¹. *{Einde van het intermezzo}*

³¹¹ [Referentie: S. Hylkema / *Cowries amongst the Me or Ekagi* / Lit Verlag GmbH / ISBN 978-3-643-90200-9 / zie sub-hoofdstuk 10.1.4 *Distrust of violence among the Ekari.*]

Vanaf 1000 is Europa geleidelijk *welwend* geworden. Later is ook Europa's grote kind, de USA, *welwend* geworden. Dat heeft alles anders gemaakt, en dit hebben we te danken aan onze techniek en onze machines en aan hard en goed werken, en aan bepaalde opvattingen die onze cultuurgeest eigen zijn. En onze machines en techniek hebben we te danken aan die personen welke niet in al of niet devoot vooroordeel zijn blijven steken, maar zich de *rationaliteit* eigengemaakt hebben, en daarmee een bepalend stempel op onze cultuur gedrukt hebben. Rationaliteit, dat is, dat je je Grote Hersens niet gebruikt louter om jouw zuchten te verwezenlijken, maar dat je in je denken de lijnen van de logica volgt met als doel, je aan de Waarheid te houden in plaats van je te onderwerpen aan godenspooksels. Descartes (1596-1650) heeft als samenvatting van de Westerse geestesgesteldheid bedacht: "Ik denk dus ik ben". In het Middeleeuwse Europa had, wonderlijk genoeg, een aantal individuen tegen alles in, het expliciete redeneren waar de Oude Grieken aan begonnen waren voortgezet. Dit verschijnsel heeft tenslotte vaste grond onder de voeten gekregen, hetgeen genoemd wordt: de *Renaissance*. De Renaissance heeft ons gered. Dankzij de Renaissance is in de cultuur van de Europeanen een component ingegroeid die je op volks niveau zou kunnen formuleren als: "Geen zweverig gedoe maar je schouders eronder (we moeten *aanpakken* met zijn allen); niet zeuren, niet moeilijk doen, maar nuchter zijn; doe maar gewoon, dan doe je al gek genoeg". En onder de op nadenken gerichte mensen manifesteert de Renaissance zich in de behoefte bijgeloof te vervangen door verdiept inzicht en verlicht begrip. Voor meer informatie in dezen verwijs ik naar Yourcenars boek *Het hermetisch zwart* (uitgeverij: Athenaeum – Polak & Van Gennep). En we leerden dankzij onze nieuwe manier van denken, tegen het einde van de Middeleeuwen de werkingen van de Natuur wat beter begrijpen, en daardoor zagen we kans handige hulpmiddelen te maken. We maakten sublieme windmolens (en echt schitterende zeilschepen) (maar die hadden ze in China ook, en China is vierhonderd jaar lang de grootste zeemacht ter wereld geweest). We verbeterden onze landbouwtechnologie, ontwikkelden onder andere effectiever ploegen. Onze landbouw leverde nu veel meer op dan vroeger. Aan de overschotten die daardoor ontstonden verdienden we geld. Zo begon het ons economisch voor de wind te gaan. Bij de Bobo's stroomde dankzij deze ontwikkeling een hoop belastinggeld binnen waardoor ze het in materieel opzicht nog een stuk plezieriger kregen dan vroeger. Dit heeft ertoe geleid dat de behoefte der edelen om met elkaar te vechten afnam. Men had nu als gemeenschappelijk belang, te zorgen voor het behoud van de vergaarde rijkdom. Er kwam een besef, zo van: als we niet zoveel vechten dan hebben we meer welvaart en dat is niet te versmaden; toen realiseerde men zich dat ze, om niet steeds in gevechten te vervallen, zich in samenwerkingsverbanden zouden kunnen verenigen

die dan eventuele geschillen beslechten moesten (wieweet heeft de opbloeiende sfeer van rationaliteit de betrokkenen beïnvloed). De in die tijd voor de hand liggende vorm van samenwerkingsverband was het koninkrijk, en al met al is het er van gekomen dat Engeland is ontstaan, - en ook Frankrijk is tot stand gekomen; en Spanje. Zover was het in Italië en Duitsland weliswaar nog niet – daar verkoos men vooreerst nog te verblijven in stad-statenachtige constructies. Om een voorbeeld te noemen, Venetië was zo'n stadstaat – een heel geduchte en roemruchte stadstaat. En wie Venetië nimmer bezocht heeft, heeft niet geleefd en wie Hemingways *Across the river and into the trees* niet gelezen heeft weet niet wat liefde is. En wat de Venetiaanse ontdekkingsreiziger Marco Polo (geboren in 1245 en gestorven in 1324) ons bericht heeft is verstandsverbijsterend³¹². Marco's vader en een broer van Marco's vader waren succesvolle Venetiaanse handelaren en waren rond 1255 op reis gegaan om handelsactiviteiten te ontplooiën, en hadden dusdoende na ruim tien jaar via Constantinopel, waar zij een handelskantoor hadden, en via andere steden, tenslotte de stad Khanbalik bereikt in een land dat Cathay heette. Khanbalik? Ooit van Khanbalik gehoord? Khanbalik is de stad die tegenwoordig Beijing heet! De Polo's hadden *China* bereikt!, is dat niet bijzonder? Jawel, maar wat nog het allerbijzonderste is, dat is dat het China van toen in het geheel geen onafhankelijk land was, maar... helemaal door de barbaren was veroverd! Want de Keizer die er op dat moment heerste was een Mongool, de kleinzoon van de roemruchte Genghis Khan³¹³, en deze Keizer van China heette Qubilai Khan en China was een onderdeel geworden van het grootste rijk dat de wereld ooit gekend heeft, een rijk dat zo ongeveer alle landen omvat heeft die zich tussen Oostenrijk en Korea bevinden, - inclusief Rusland zelfs (maar exclusief Japan). Gedurende bijna honderd jaar is China toen door de Mongolen bestuurd geweest, deze periode wordt in het rijtje van Chinese dynastieën benoemd als de Yuan-dynastie. Zes keizers heeft de Yuan-dynastie voortgebracht, zij hebben het volgehouden totdat in 1367 een opstand uitbrak die onder leiding van een ex-monnik stond. Nadat de toenmalige Mongoolse heerser verdreven was riep de ex-monnik zichzelf uit tot Keizer Ming Hong Wu, en zo is in China in 1368 de Ming-dynastie begonnen, welke de aloude gewoonte van sterke muren bouwen ten einde de barbaren de weg tot China te versperren met

³¹² Er zijn overigens aanwijzingen dat hij lang niet zoveel beleefd en gezien heeft als hij beweerd heeft, maar dat een deel van zijn beschrijvingen gebaseerd is op zaken die hij van anderen heeft gehoord.

³¹³ Genghis Khan wilde graag zo lang mogelijk leven. Hij zag om deze reden heel veel in China's religieus taoïsme. Na een vraag aan een vooraanstaand taoïst naar kruiden waarmee men een lang leven bewerkstelligen kon kreeg hij het antwoord voor de kiezen dat het het beste zou zijn eens een nachtje alleen te slapen (Genghis Khan had véél concubines).

vernieuwde energie opgevat heeft (de daarop in 1644 volgende Qing-dynastie, die wederom door barbaren gesticht is (uit Mantsjoerije afkomstig) en dus de muren weer heeft laten vervallen, heeft het uitgehouden tot 1912 en toen was het uit – daarna was China niet langer een Keizerrijk³¹⁴). In 1275 heeft Marco Polo een bezoek aan het China van Qubilai Khan gebracht, meereizende met zijn vader en oom voor wie dit hun tweede reis naar China was, en die er deze keer op speciaal verzoek van Qubilai Khan naartoe gegaan waren. Want Qubilai Khan stelde zich geenszins als barbaar op, - hij was onder de beking van de confucianistische ideeën geraakt! Tevens wist hij het taoïsme te waarderen. En toen hij van de Polo's over het christendom hoorde wilde hij ook over deze religie zoveel mogelijk te weten komen (toelichting: hij wilde ontzettend graag onsterfelijk zijn), en daarom had hij de Polo's gevraagd naar het westen terug te reizen, namens hem aan de Paus de groeten te doen en vervolgens in Cathay terug te komen met medeneming van wat heilige olie van een lamp die in Jeruzalem boven Jezus' graf bij voortduring brandende gehouden werd, en tevens honderd priesters om in China over het christelijke geloof te vertellen. Nadat de twee broers Polo na hun eerste reis naar Cathay in Venetië teruggekomen waren was hen gebleken dat zowel Marco's moeder als de Paus net overleden waren. Na nogal wat gedoe met als gevolg een traag verlopen van het proces dat ervoor moest zorgen dat er een nieuwe Paus in het zadel gehesen zou worden kregen ze van de nieuwe Paus, Gregorius de Tiende, twee monniken mee alsmede een brief die aan Qubilai Khan gericht was. Daarmee, en na in Jeruzalem de gevraagde heilige olie opgehaald te hebben, gingen ze

³¹⁴ Maar Mantsjoerije was in 1904 door de Russen bezet geworden. Maar (mede om deze reden) verklaarde Japan Rusland de oorlog, en iedereen dacht dat Rusland zou winnen maar Japan won. Maar in 1931 is Japan Mantsjoerije binnengevallen en heeft er een vazalstaat van gemaakt met niemand minder aan het hoofd dan de laatste Chinese Keizer; deze persoon heette overigens Pu Yi / Keizer Xuantong; hij is enige tijd later ook nog door de Sowjet Unie gevangen genomen en aan communistisch China overgedragen en ondergebracht in een heropvoedingskamp voor oorlogscriminelen; toen, na amnestie gekregen te hebben van Mao Tse Toeng, werd Pu Yi tuinman; in 1967 is de laatste Keizer van China kinderloos gestorven. Maar in 1933 was Japan door de Volkerenbond veroordeeld geworden vanwege het veroveren van Mantsjoerije en daarom is Japan eruit (uit de Volkenbond) gestapt. En in 1937 viel Japan, vanuit Mantsjoerije, China binnen; het gevolg: oorlog tussen China en Japan; de Chinezen koesteren, alleszins begrijpelijk, diepe haat en afkeer tegen de Japanners vanwege de afgrijselijke mensenrechtenschendingen toentertijd door Japanners begaan. Maar in 1949 is Mantsjoerije onvervreemdbaar deel van China geworden, en dat is het tot op de dag van vandaag (31-aug-2016) nog steeds.

op weg, en Marco mocht mee. Marco was toen vijftien jaar. In Turkije schrokken de monniken van enig oorlogsgeweld dat zich voordeed en gingen er vandoor. De Polo's gingen verder, en benutten tenslotte, onder andere na in Bagdad een bezoek te hebben gebracht aan het graf van de drie wijzen die indertijd op bezoek geweest zijn bij Jezus vlak na diens geboorte liggend in een kribbe in een stal, de aloude en roemruchte Zijderoute. Na veel beleefd en overleefd te hebben, zoals het horen van spookstemmen in de Gobi-woestijn die proberen eenzame reizigers op een dwaalspoor te brengen en zodoende om het leven, en veel gezien te hebben, bijvoorbeeld een boeddhistische lijkverbranding en een tot dan toe onbekende rundersoort die "yak" genoemd werd, kwamen zij in 1275 in de stad Shangdu aan alwaar Qubilai Khan 's zomers verbleef. Qubilai Khan vond Marco heel sympatiek; de waardering was wederzijds. De drie Polo's werden in het gevolg van Qubilai Khan opgenomen en verbleven al met al zestien jaar in Cathay. Marco maakte promotie, hij heeft onder andere een belangrijke positie bekleed in Yangzhou, en veel dienstreizen gemaakt. (Qubilai Khan hield ervan buitenlanders op belangrijke posten te zetten, omdat hij vreesde dat Chinezen tegen hem zouden samenzweren). Op een van zijn dienstreizen kwam Marco in India, waar een christelijke sekte bleek te bestaan die gesticht was door de apostel Thomas – deze sekte bestaat heden ten dage nog. Marco heeft het graf van Thomas bezocht, en aldaar enige aarde opgeraapt om deze heilige grond naar Venetië te brengen. Venetië... Venetië... daarheen wilden de Polo's tenslotte toch wel weer naar terugkeren. Maar Qubilai Khan hield teveel van hen, en liet hen niet gaan! Toen, op een goede dag, vroeg neef Argun, heerser te Perzië, aan Qubilai Khan om een vrouw ter vervanging van zijn overleden vrouw, - zij moest bij voorkeur uit dezelfde stam afkomstig zijn als de overledene. Qubilai Khan heeft het aldus in orde gemaakt, en de zeventienjarige prinses Cocacin bleek voor dit doel geschikt te zijn. Er ging ook een Chinese prinses mee die eveneens voor Argun bestemd was. En de Polo's zouden de prinsessen begeleiden op hun reis, en hen bij neef Argun afleveren. Dit is een reis geworden met nogal wat ongemak, zo moest men zich op Sumatra de mensenters van het lijf houden. Ze vetrokken met zevenhonderd personen, - er zijn er tenslotte slechts achttien in Perzië aangekomen, waaronder gelukkig wel de twee prinsessen en de drie Polo's. Maar Argun was inmiddels overleden. Cocacin is later getrouwd met Arguns zoon, als ik het goed begrepen heb. De Polo's hebben hun reis voortgezet, Constantinopel bereikt en tenslotte in 1295 Venetië. Tot zover over de lotgevallen van Marco Polo over wie weliswaar nog veel meer te vertellen zou zijn. Kortom, Venetië is de bijzonderste stad van de hele wereld. En Nederland? Nederland was niets dan een stukje van de legpuzzel die Europa heette. Na de val van het Romeinse Rijk hadden hier horden rondtrekkende Germanen de Kelten eruit gejaagd en alles wat naar beschaving riekte tot gort geslagen net zo lang tot er

niets meer van de gehate Romeinse identiteit over was; in onze dreven sprak men nadat de Kelten eruit geslagen waren drie talen, te weten in het noorden het Oudfries, in het oosten Oudsaksisch, en in de rest van ons landje een soort van Frankisch; toelichting: deze drie talen zijn alle drie voortgekomen uit het oorspronkelijke Gemaans. De Nederlandse dreven hebben veel later nog een tijdlang deel van het enorme rijk van Karel de Grote uitgemaakt die, om dit voor elkaar te kunnen krijgen, er tenslotte zelfs in geslaagd was de Friezen aan zich te onderwerpen, zij het met enige moeite. En na 843 maakten we deel uit van het keizerrijk van ene Keizer Lotharius. Van 900 tot 1000 kwamen de Vikingen, die wij “Noormannen” noemden, ons leven vergallen. Deze ondieren (Germanen) hebben hier toen zelfs een rijkje gehad met Texel als centrum. Van 900 tot 1000 was het huiverend van leed uitspreken van het gebed: “Verlos ons der Noormannen, O Heer”, een gangbare uitlaatklep voor ons wanhopig gemoed. Daarna maakten edelen die zich “Gouwgraven” noemden de dienst uit; zij hielden ons landje in een boel kleine vorstendommen verdeeld. Vanaf 1000 kreeg ook het christendom veel macht via het bisdom Utrecht. Dat bisdom had het nogal voor het zeggen, en daar baalden veel Hollanders behoorlijk van. De macht van de bisschop van Utrecht taande vanaf 1100 doordat de Duitse koningen hem steeds minder gingen steunen, hetgeen ze tot dan wel gedaan hadden. In 1122 werd aan de bisschoppen de steun door de Duitse keizer definitief en formeel ontzegd³¹⁵. Daarop zagen de Hollanders hun kans schoon; het is ervan gekomen dat het graafschap Holland in 1250 in de persoon van Otto van Gelre de dienst in de Nederlanden ging uitmaken. De welvaart nam nu langzaam toe. Aan steden die goed presteerden werden stadsrechten toegekend door de Hollandse Bobo's, die zich inmiddels Graven waren gaan noemen. Omstreeks 1250 viel ook Delft het voorrecht ten deel stadsrechten te krijgen. De handel van de Nederlanden met het buitenland bloeide op. Het machtscentrum van ons landje bevond zich in het westen, in Holland. Holland werd zelfs de baas over Henegouwen, een Belgische provincie. Dit leidde tot ruzie met Engeland en Frankrijk die namelijk op inlijving van Henegouwen uit waren. Het valt niet altijd mee in een land de kosten in de hand te

³¹⁵ Grappig is, dat in precies hetzelfde jaar 1122 het schattige plaatsje Katwijk iets aangenaams aangedaan is, namelijk het zit zo: in 1122 is de Rijn, die tot dan bij Katwijk de zee instroomde maar potverdrie op gezette tijden overstromingen veroorzaakte, ergens in het binnenland van Holland afgedamd geworden waardoor het meeste water der Rijn voortaan via de Lek zijns weegs zoeken moest. (Je kunt de oude route, het traject waar ooit de machtige Rijn stroomde, heden ten dage volgen door te gaan via Kromme Rijn, Leidse Rijn en Oude Rijn. En bij o.a. Katwijk, Leiden en Valkenburg kun je dan resten aantreffen van forten die ooit door de Romeinen bezet geweest want de Rijn was ooit de noordgrens van het Romeinse Rijk.)

houden, zeker niet als je in conflict met de Engelsen en de Fransen verwickeld geraakt bent. De Hollandse Graven zagen zich om deze reden genoodzaakt flink wat belastinggelden te innen, en toen dit niet genoeg opleverde, geld te lenen bij de steden. Maarja Geld is Macht; de Graven kwamen er niet onderuit dat ze voortaan met de steden waar ze geld van geleend hadden, de diverse landsaangelegenheden moesten afstemmen. Dit gebeurde in een raad waarin vertegenwoordigd waren: de adel, de geestelijkheid, en de steden. Uit deze raad is tenslotte een orgaan voortgekomen dat *Statenvergadering* genoemd werd. Niet langer maakten de Adel en de Kerk alleen de dienst uit in Nederland; de bevolking die in de steden woonde sprak ook een woordje mee! Maar wij kregen zo omstreeks 1350 een gruwelijke hekel aan elkaar doordat de geldelijke belangen voor diverse bevolkingsgroepen niet parallel liepen. Er was een groepering die vrijheid van handel wilde omdat zij het meest aan de groothandel verdiende. Er was ook een groepering die het meest aan de kleinhandel verdiende, en om deze reden de gang van zaken aan beschermende regels onderworpen wilde zien. De betrokken groeperingen verenigden zich onder mooie namen, bijvoorbeeld: de Hoeken; of, nog een voorbeeld: de Kabeljauwen. Zij hebben elkaar van 1349 tot 1492 met hand en tand hartstochtelijk bestreden. In januari 1351 gebeurt er in Delft iets aparts. Een zich regelmatig zonderling gedragende Delftenaar genaamd Broeder Symon knielt verdwaasd op de Markt terneer. Jan Col, een andere Delftenaar, denkt:

-Ik zal hem maar wat te eten brengen, die arme zwerver-. Symon spreekt hem echter toe met de volgende woorden:

“O myn uytverkooren live vriendt en siedt dy niet den Hemel open?”. Jan kijkt op, en verdomd hij ziet in de lucht een gouden aan Maria gewijde kerk zweven. Hoe wonderlijk! Waar moet dat toe leiden? Hoe zal dit aflopen? (Dat vertel ik straks.) Bourgondische vorsten hadden inmiddels kans gezien het voor het zeggen te krijgen in Vlaanderen en Brabant. En deze vorsten zagen het Hoeks-Kabeljauws gekrakeel der Hollanders handenwrijvend aan, en maakten er misbruik van. Tja, we hebben toen tot 1428 als Gravin weliswaar een dame die Jacoba van Beieren heette gehad, en aan haar danken wij de Keukenhof, en zij is vier maal getrouwd geweest, waarvan één keer in het geheim, en zij raakte behoorlijk bij de twisten der Hoeken en Kabeljouwen betrokken, maar in 1428 moest zij toch het veld ruimen voor iemand die Filips van Bourgondië heette, en afstand doen van al haar rechten toen uitkwam dat ze met Frank van Borselen getrouwd was. Zo waren dan de Bourgondiërs bij ons aan de macht gekomen. Maar die wilden méér, en sleepten ons derhalve mee in oorlogen met Frankrijk en Lotharingen, geheel tegen onze zin; uiterst stuitend. Vervolgens bevonden wij ons tegen wil en dank onderworpen aan Karel de Stoute, vorst (hertog) van Bourgondië aan wiens leven in 1477 een einde kwam doordat hij voor Nancy sneuvelde. Op een gegeven moment

werden de Nederlanden ondeelbaar onderdeel van het Habsburgse Rijk, en toen kregen we Karel V (spreek dit uit als Karel de Vijfde, om verwarring met een sigarenmerk te voorkomen). Deze persoon was in 1516 koning van Spanje geworden, en in 1519 keizer van Duitsland. En in 1543 werd hij de Bobo die het in alle Nederlandse streken voor het zeggen kreeg na in 1530 te Bologna ook nog een keer door de Paus tot Super-Keizer gezalft te zijn, en zijn rijk strekte zich uit van Spanje, Italië, het Duitse Rijk, en de Nederlanden tot Midden-Amerika en Zuid-Amerika. Ook Karel V kreeg het, net als Karel de Stoute, aan de stok met de Fransen omwille van het bezit van Bourgondië. Dus met Karel V waren we weinig opgeschoten. En China? Valt daar nog iets over te vertellen? Nou, het verhaal over het ontstaan van China is niet compleet zolang ik niet verhaald heb van de Han-dynastie. Excuus, dat ik hier nu pas aan toekom. De Han-dynastie is de dynastie die van 206 v.C. tot 220 n.C. over China geheerst heeft (strikt genomen zijn er twee Han-dynastieën geweest, de Oostelijke en de Westelijke). China bestond toentertijd nog maar kort, de Eerste Verheven Keizer, Keizer Chin Shi Huangdi was in 210 v.C. overleden en lag veilig beschermd door een legioen met hem mee begraven terracotta soldaten vredig te rusten, maar hoe moest het met China verder? De Han-dynastie heeft op deze vraag een antwoord gegeven door aan China duidelijke structuren en regelingen te schenken, dit zijn de structuren en regelingen die in grote lijnen alle eeuwen door in stand gebleven zijn, zelfs ook ten tijde van de overheersing door Mongoolse lieden. De “echte” Chinezen noemen zich dan ook Han-Chinezen, met name bij wijze van onderscheid ook ten opzichte van het scala aan minderheden die heden ten dage ook nog in China leven zoals daar zijn: de Evenken, Oroqen, Mantsjoes, Dagoeren, Koreanen³¹⁶, Mongolen, de Hui, de Naxi, de Oeigoeren, de Tibetanen, de Lopa's, Denpa's, Menpa's, Sherpa's, Turken, Kazachen, Salaren, de Tu, Zhuang, de Wa, Bulang, Deang, de Yao... Maarre, wat ik zeggen wilde: tijdens de Han-dynastie is definitief geïnstitutionaliseerd geworden dat de Keizer de vertegenwoordiger is van de Goden die over alles de baas zijn. Dus moest de Keizer zowel de wetgevende als de uitvoerende macht hebben, en bovendien de hoogste rechter van het hele land zijn. En de confucianistische ideeën werden van stal gehaald en de geestenverering en de eerbied voor de hiërarchie werden in China ingebakken als in beton. Moreel hoogstaande ideeën van het confucianisme werden in China gemeengoed, zoals de plicht van ouders om liefdevol en goed voor hun kinderen te zorgen. Daar stond van de kinderen de plicht tegenover dat ze hun ouders respectvol eren moesten, zowel voor als na hun dood, en hen verzorgen als zij dat op latere leeftijd zelf niet meer konden (en je kon dat maar beter doen

³¹⁶ Volgens een raar gerucht zou Keizer Chin Shi Huangdi van Koreaanse afkomst geweest zijn.

ook, anders kwamen de ouwelui na hun dood bij jou rondspoken). Maar als je niet gehoorzaamde aan de door de regering gegeven orders, kwam namens de Keizer de politie er uiterst hardhandig aan te pas, waarna een adequate straf volgde; - indien van toepassing werd een voet afgesneden, of een hand – ik noem maar wat. Kortom, qua staatsvorm is China, zoals eigenlijk alle landen ter wereld, van meet af aan een dictatuur geweest (en China is het tot op de dag van vandaag nog steeds). Ook werd er een Keizerlijke Academie opgericht waar je filosofische zaken en praktische dingen leren kon die op de confucianistische leest geschoeid waren. Om in China hogerop te komen moest je studeren, - en slagen voor je examens! Er was in China een intellectuele elite waarvan de leden zich door goed en hard studeren op konden werken. Als je het heel goed deed kon je een hoge positie bij het rijk krijgen, en was je kostje gekocht. Je moest dan wel precies doen wat de Keizer wilde natuurlijk. Zo was alles voortreffelijk geregeld, en toch zat er een addertje onder het gras. Het addertje was dat de Keizer alleen de baas spelen mocht zolang hij het Hemelse Mandaat had. Als hij zich niet als een rechtvaardig heerser gedroeg, de Goden waardig, verpeelde hij het Mandaat onherroepelijk. En precies dankzij deze regeling is het dat geen enkele dynastie het blijvend volgehouden heeft. Want alle dynastieën hebben het tenslotte voor zichzelf verpest, - ook de Han-dynastie dus. Maar twee bijzondere zaken die zich tijdens de Han-dynastie voorgedaan hebben moeten nog even genoemd worden: ten eerste het ontstaan van de Zijderoute, - en ten tweede de komst van het boeddhisme naar China – via deze Zijderoute. Voor de verspreiding van het boeddhisme heeft de Zijderoute ook in later jaren een belangrijke rol gespeeld, met name toen ca. 630 n.C. een Chinese pelgrim hetende Xuanzang na een zestienjaar lange reis vanuit India via de Zijderoute naar China terugkeerde, om een groots en omvangrijk vertaalwerk ter hand te nemen, vertalende een veelheid aan meegenomen boeddhistische geschriften vanuit het Sanskriet in het Chinees; en de *Grote Wilde Gans-pagode* in Xian is voor dit vertaalwerk het grote rustige rustpunt geweest – een rustpunt van vrede dat deze pagode naar het schijnt tot op de dag van vandaag nog steeds is. Maar de pest die aan de Han-dynastie een einde gemaakt heeft, heet “corruptie”, en het is simpelweg als volgt gegaan. De afkeer van en de haat tegen de corruptie hebben tot diverse opstanden geleid en deze hebben aan de Han-dynastie een eind gemaakt.

In China hebben zich de eeuwen door diverse opstanden voorgedaan om diverse redenen en er valt hierbij iets zeer interessants op te merken, te weten de rol van sekten en genootschappen. Sekten en genootschappen waren diep geworteld in de alom aanwezige cultuur van bijgeloof en mystiek inzicht, en ze waren allerlei ideeën toegedaan die bestonden uit een mengeling van taoïsme, confucianisme en

boeddhisme. Sommige sekten hadden opvattingen waarin het hele spectrum van taoïsme tot boeddhisme alsmede allerlei Godenvereringen en wat dies meer zij met elkaar vermengd waren, andere sektes waren van een specifiek aspect van bijvoorbeeld het boeddhisme ten diepste doordrongen. Ze hadden allemaal gemeen, dat ze een hoog verwachtingspatroon van de toekomst hadden, ze verwachtten dat zich grootse vernieuwende gebeurtenissen zouden voordoen en dat er daarna een heerlijke tijd van gouden geluk aan zou breken (bijvoorbeeld, bij ons hebben we de Jehovahgetuigen die eveneens met soortgelijke ideeën rondlopen). Reeds de Han-dynastie heeft echt veel last van zo'n sekte gehad. Dit was er eentje die onder leiding stond van Zhang Jue, dat was een bijzonder en bezielend persoon, - hij was paranormaal begaafd ook vermoed ik. Deze sekte noemde zich *Taiping Dao* wat *Weg van de Grote Vrede* betekent. Vredig gedroegen ze zich uiteindelijk helemaal niet maar ze meenden daar goede redenen voor te hebben; zij wisten zich via de weg van de paranormale verschijnselen in rechtstreeks contact met de Godenwereld, en waren er via deze weg van op de hoogte gesteld dat de Han-dynastie het Mandaat des Hemels verspeeld had, en dat er al gauw een nieuw rijk zou komen. Dat zou een rijk zijn van vrede, rechtvaardigheid en harmonie waarin rangen en standen geen rol meer speelden, en alle mensen gelijk zouden zijn, en alles zou onder de supervisie van een God komen te staan die aan de Grote God Lao-Tze gelijkwaardig was. Zij begrepen hierbij hun eigen taak en roeping, welke was het bevorderen van de ondergang van de Han-dynastie. Zij allen waren vrome en diep geïnspireerde mensen en ze onderwierpen zich ernstig maar met fris elan aan de voor hen geldende rituelen waarbij boetedoening voor hun zonden en aanbidding van de Goden met de grootst mogelijk devotie ten uitvoer gelegd werden. Dankzij hun inzichten en geesteshouding wisten zij zichzelf bevoorrechte mensen en het spreekt vanzelf dat zij in het komende rijk een vooraanstaande positie zouden innemen, daar rekenden ze natuurlijk op. Ze begonnen een revolutionaire strijd die erop uitliep dat ze door de Keizerlijke troepen tot moes gestampt zijn. In 194 werd Zhang geëxecuteerd. Ik weet niet of, en zo ja hoe langzaam hij in plakjes gesneden is, noch hoeveel het er dan geweest zijn maar het zou me niet verbazen als het er 120 geweest zijn. Zes jaar later kwam er een einde aan de Han-dynastie, de Taiping-Daosekte had het toch wel een beetje bij het rechte eind gehad, alleen hun eigen rol hadden ze verkeerd ingeschat, en ook hadden ze het soort van nieuw rijk dat er in aantocht was niet goed voorzien. Maar in China hebben haar hele geschiedenis door, allerlei van door heilsverwachtingen bezielde sektes gebloeid. Trouwens, hierin staat China niet alleen – bijvoorbeeld, tot in de twintigste eeuw aan toe had je bij de Papoea's op Nieuw-Guinea de zogenaamde Koréri-bewegingen. Ook Vic de Bruijn bijvoorbeeld heeft ermee te maken gehad. Voor nadere informatie raadplege men Kamma

/ *De Messiaanse Koréri-bewegingen in het Biaks-Noemfoorse cultuurgebied* / Voorhoeve. In China hebben we in 1899–1900 nog de Boksersopstand gehad. De zogenaamde Boksers vormden een genootschap dat zich onder andere keerde tegen een voor China rare en nieuwe stroming, het christendom, en de Boksers hebben heel wat christenen heel wreed afgeslacht. Er is voor het tot bedaren brengen van dit fanatieke en ontembare genootschap een aanzienlijke hoeveelheid vergoten bloed, alsmede veel zweet en tranen nodig geweest. Er is in concreto een strijdmacht van 45.000 man aan te pas gekomen, bestaande uit Japanners, Amerikanen, Oostenrijk-Hongaren, Engelsen, Fransen, Italianen, Russen en Chinezen welke onder leiding stond van de Engelsman MacDonald. De sekteleiden hadden gedacht dat ze dankzij de taoïstische rituelen die ze uitvoerden en de chi-stroom versterkende oefeningen die zij deden onkwetsbaar waren, maar dit bleek toch niet het geval te zijn, en op 14 augustus 1900 werden de Boksers bij Beijing definitief verslagen.

Het is overigens onder de mensen alle millennia door een bijzonder en geregeld voorkomend fenomeen geweest dat zich sektes en genootschappen gevormd hebben – die een bijzondere vorm zijn van de alomtegenwoordige hang naar religie. Och lieve heertje, want naast onze harde kern hebben we diep van binnen ook die kinderlijke kern doortrokken van angst en verlangen – zinderend van een innig besef van kwetsbaarheid... een *zachte* kern... We houden niet van onverwachte nare gebeurtenissen, en veranderingen slaan ons uit het lood, en we willen niet dood (de vreselijkste verandering die er is)! En we willen niet lijden en we willen zo heel vreselijk **ONTZETTEND** graag dat er een uitweg is, - we willen zo smartelijk graag dat de ons bij voortduring omringende zwarte narigheden en rottigheden ophouden te bestaan, - dat alles opklaart, dat er een stralende zon opkomt die iedereen gelukkig maakt en alles goed maakt. *Zó* graag willen we dit, dat we eigenlijk zonder verlossingsfantasieën en heilsverwachtingen niet leven en functioneren kunnen. Ziehier de essentie van de diersoort genaamd *mens* in een enkele alinea beschreven, en ziehier de reden waarom religies, sekten en geheime genootschappen altijd bestaan hebben, en ziehier ook de reden waarom het zo af en toe voorkomt dat religies, sekten en genootschappen tot excessief geweld overgaan (zij willen dat hun sprookje WAAR is, en als ze ontkenning tegenkomen spreken zij hun *harde* kern aan, waarna het gedonder in de glazen in alle hevigheid losbarst).

Zullen wij als mensheid een oplossing vinden? Misschien dat het levensgevoel voor de dood dat spreekt uit Mahlers *Lied von der Erde* een uitweg biedt? Dostojewski geloofde niet in deze mogelijkheid! Einstein, de man die Dostojewski's boeken als op een onzegbare manier verheffend ervaren heeft, en die de uitspraak gedaan heeft: "Ik

moet mijn geluk tussen de sterren zoeken”, en gesproken heeft in termen van “Mijn kosmische religie” heeft voor zichzelf een oplossing gevonden, maar zal het gebeuren dat de mensheid als geheel een oplossing vindt? Misschien dat onze multidisciplinaire antropologische studiën toch nog iets zullen opleveren. Enfin, we gaan gewoon door!

Het is maar goed dat onze harde kern ons altijd weer tot vreten en neuken aanzet, als zij dat niet deed bestonden wij als diersoort allang niet meer.

In 1274 achtte het door Mongolië overheerste China, onder leiding van Qubilai Khan, na Korea veroverd te hebben, de tijd rijp voor het inlijven van Japan. Dat zagen zij als een vanzelfsprekendheid, Japan ging niet akkoord, dus een enorme vloot met aan boord een enorm leger kwam in 1274 bij Japan aan. Als het aan de dappere trouwe Samoerai-strijders alleen gelegen had zou China Japan overwonnen hebben want het Chinese leger, voornamelijk bestaande uit Mongolen en Koreanen, had technologisch geavanceerde wapens terwijl de Samoerai man tegen man wilden vechten op leven of dood, maar een enorme orkaan stak op die dreigde de Chinese vloot tegen de Japanse kust te pletter te smijten. Om deze reden moest China zich toen noodgedwongen terugtrekken.

Dat was voor Qubilai Khan een onbegrijpelijke en onverteerbare tegenslag. Hij zette een leger op poten dat groter was dan alle legers die ooit bestaan hadden; het was honderdduizend man groot. In 1281 vond de tweede invasie van Japan door een Chinese strijdmacht plaats. De Japanners hadden geleerd van hetgeen zich de eerste keer afgespeeld had. Ze hadden een enorme stenen muur gebouwd bij de kust waar ze de invasie verwachtten omdat de invasie de eerste keer daar ook plaatsgevonden had, en omdat het om allerlei redenen logisch was dat het wederom dáár zou zijn (in de baai van Hakata op Kyoeshoe). Zowel de Chinese strijdmacht als de muur voldeden aan de verwachtingen, de Chinezen kwamen op dezelfde plaats aan land als de eerste keer, en het Chinese leger begon zich tegen de muur te pletter te lopen. Zeven weken lang vocht men gruwelijk, - ontzettend werd er geleden, ontzettend veel strijders kwamen om. De Chinese strijdmacht was schier onuitputtelijk groot, en op den duur zouden de Samoerai het niet gehouden hebben. Doch een gigantische tyfoon stak op en de helft van het Chinese leger verdronk. Japan bleef Japan, China moest zijn pogingen opgeven, en dat was dat. De brulwind die Japan twee keer gered had, werd goddelijke wind genoemd, - in het Japans is dat: *kamikaze*.

De befaamde *Verboden Stad* in Beijing is in de vijftiende eeuw gebouwd, tijdens de Ming-dynastie; dit nog even ter informatie.

In Europa heeft zich van 1000 tot 1500 geleidelijkaan een economische omwenteling voltrokken, welke gepaard ging met een sterke toename van het aantal er levende mensen, en met name gekenmerkt werd door een nog sterker toename van de landbouwproductie. Tevens kwam de handel grootschalig op gang. Een heel nieuw fenomeen stak de kop op, het bankwezen. Steden nabij de Noordzee, zoals Brugge en Gent, werden ware brandpunten van handel. Aan de andere kant van Europa trof je in Italië soortgelijke brandpunten aan, welke feitelijk benijdenswaardig succesvol waren (Genua en Venetië). En het verbond der Hanzesteden kwam tot stand. En wat zien wij nu? Wat wij nu in wezen zien, is de opkomst van het *kapitalisme*. Dit is het woord waar het in de Europese beschaving die opgekomen is in de periode die met “Nieuwe Geschiedenis” aangeduid wordt, en bij haar grote kind, de USA, helemaal om lijkt te draaien. In dit verband heeft omstreeks 1400 Venetië een vitale rol gespeeld, hetgeen vooral aan Venetië’s prima renderende handelscontacten met de Arabische wereld te danken was. Het zijn namelijk de Venetianen geweest die in Europa geraffineerde boekhoudsystemen en tevens een nieuw getallenstelsel ingevoerd hebben nadat ze deze zaken van de Arabieren afgekeken hadden. Het via Venetië binnengekomen getallenstelsel, overgenomen van de Arabieren, inclusief het getal 0 (nul) dat weliswaar in India ontdekt/uitgevonden is, is het dat we tot op de dag van vandaag gebruiken! Wat kapitalisme eigenlijk is weet natuurlijk iedereen (niet). Ik denk dat het bij kapitalisme om een besef gaat dat, indien je bereid bent harder te werken dan strikt genomen voor je levensonderhoud nodig is, je jezelf geld, dingen en vaardigheden verwerven kunt die leuk en waardevol zijn om te hebben; het geld is hierbij een hulpmiddel dat fungeert als glijmiddel ten behoeve van de economie. Maar in de *kredieten* die banken aan bedrijven verlenen komt de stimulerende rol die geld voor de economie spelen kan pas goed tot zijn recht; door het verlenen van kredieten creëren banken geld zonder dat er op dat moment iets concreets tegenover staat, hetgeen feitelijk een daad is waar vertrouwen in de toekomst uit spreekt – pas later, als de bedrijven dankzij de kredieten floreren, d.w.z. nieuwe of betere of meer producten of diensten leveren, corresponderen er met het geld zaken waar je als mens wat aan hebt. Het is duidelijk dat als banken geen kredieten zouden verlenen, economische groei heel traag zou verlopen. Kortom, als de mens het werken met geld niet uitgevonden had, zou er van economische groei hoegenaamd geen sprake kunnen zijn. Als iedereen hard werkt werkt het goed, omdat het resultaat van het extra werk de maatschappij als geheel ten goede komt. Door het extra werk wordt in de loop van de jaren (tientallen jaren tot eeuwen) het leven voor iedereen leuker en makkelijker, en precies dít is het wat wij van de kloosters geleerd hebben: werken voor een betere wereld,

doordrongen van de kracht die in de naastenliefde ligt, kan bergen verzetten. Want in de oude idealen volgens welke de kloosters functioneerden liggen weldegelijk de waarde en het succes van het kapitalisme vervat, ook al beseffen de meeste mensen het niet, en zijn het niet deze idealen waar de meesten zich zo voor inspannen, - en tóch is het zo dat je door je werk in feite óók aan een prettiger maatschappij voor *iedereen* werkt. Maarja, de meeste mensen zijn niet geïnteresseerd in het naastenliefdeaspect van hard en goed werken, zij werken alleen maar voor zichzelf, en als deze neiging bij de meerderheid van de mensen in grote mate een doel-op-zichzelf wordt, kan er een zodanige focus op een egoïstisch vergaren van geld door individuen louter voor zichzelf ontstaan dat men het op andere manieren gaat proberen dan door productief werken, met als gevolg dat het systeem instabiel wordt. Psychologisch beschouwd is deze inherente instabiliteit van het kapitalisme gegrond in het hiërarchieinstinct. Namelijk, het hebben van heel veel geld en goederen geeft je onder de mensen heel veel aanzien. Hier kan je als individu gemakkelijk verslaafd aan raken doordat het hiërarchieinstinct een wezenlijk elementair instinct is. Dan gaan mensen om zichzelf te verrijken *andere* dingen doen dan door goed en hard te werken producten voortbrengen waar mensen om geven; en omdat de maatschappij niets heeft aan oneigenlijke en alleen maar zelfverrijking beogende activiteiten, en er aldoende maar al te gauw gedrag ontstaat dat apert *nadelig* is voor de maatschappij als geheel, en omdat er daarbij tenslotte, geslagen met blindheid als men dan geworden is ten gevolge van geldzucht, waagstukken ondernomen worden die op drijfzand gebaseerd zijn zakt de hele boel na verloop van tijd in een moeras waarbij het net lijkt of geld dat er eerst was, ineens “verdampt” is (in werkelijkheid was dat geld er sowieso al niet). Het kapitalisme herbergt dus een inherente instabiliteit in zich die zich van tijd tot tijd manifesteert, als een soort van fel spatterende naar moerasgas stinkende wervels in een snel stromende rivier.

Maar de zaak kan ook op een nog veel onaangenamer wijze ontsporen, op zodanige wijze dat er tenslotte een gering aantal heel rijke mensen is terwijl de maatschappij als geheel een beroerd leefmilieu vormt en er erg veel armoede is. {Volgens mij mag het kapitalisme pas van zichzelf zeggen dat het succesvol is als er in het betrokken land(en) geen armoede meer is.}

Geld is ooit ingevoerd als een handig hulpmiddel ten einde het ruilen van goederen in abstracto in plaats van in concreto te kunnen doen maar “handelen met geld”, inclusief werken met door banken verleende kredieten, kan gemakkelijk een eigenaardige, moeilijk te doorgronden en te controleren eigen dynamiek krijgen. Als geld verwordt tot een begeerd symbool van de lust tot hebben en hebben en

hebben-en-houden gaat het gegarandeerd fout en het einde is de zelfmoord van velen. Kapitalisme is in principe een grandioos hulpmiddel, maar waar de egoïsten regeren wordt het een geluk voor enkel de enkeling, en een verdriet voor de modale burger. Dan is het beschaafde hulpmiddel tot primitieve uitwas verworpen³¹⁷. Het lullige is natuurlijk dat we allemaal egoïsten zijn. “De mens is een gelukszoeker”, meldt ons de sociaal-psycholoog. De opkomst van het socialisme in later jaren zie ik dan ook als een logische en gewenste reactie op het kapitalisme, maar ik geloof noch in het socialisme noch in het kapitalisme als alleen-heersend systeem; het beste is het, volgens mij, een aantal wereldwijd geldende spelregels en organisaties ala het socialistische gedachtegoed op te stellen en in stand te houden om het kapitalisme in redelijke banen te dwingen en excessen te voorkomen; bijvoorbeeld, voor iedereen die werkt, waar ook ter wereld, zou het concept *minimumloon* van toepassing moeten zijn.

In Europa is hoe dan ook aan het sukkelen der Middeleeuwen een einde gekomen dankzij economische bedrijvigheid leidend tot voorspoed welke zijn ontstaan en bestaan dankt aan **(1)** de dankzij de Renaissance verworven vaardigheid in expliciet nadenken die tot allerlei uitvindingen leidt waaraan wij vernuftige hulpmiddelen te danken hebben die het leven makkelijker en leuker maken en het werken productiever, **(2)** met dank aan de invloed van de kloosters een gerichtheid op hard en goed en productief werken³¹⁸ om jezelf geld, goederen en ook immateriële zaken te verwerven die plezierig en leuk zijn om te hebben, waarbij het geld als glijmiddel voor de economische processen functioneert³¹⁹, en waarbij je er onbewust aan werkt dat *iedereen* het beter krijgt. {Elk volk dat zich economische voorspoed wil verwerven zal zich de genoemde punten (1) en (2) eigen moeten maken, anders wordt het niets. “Als je heb’n wilt dat het lev’n je toelacht dan mout je waark’n”.} Anton Philips heeft tegen het einde van zijn leven uitgelegd waar het volgens hem om gaat. Opmerkelijk aan zijn visie is, dat hij *trouwe plichtsbetrachting* van vitaal belang acht om te “slagen in het leven”. Merk hierbij de onuitgesproken aanname op, dat het streven van individuen om te “slagen in het leven”, tot economische

³¹⁷ Ik heb als dringend advies, Balzacs *Eugénie Grandet* te lezen. Dit boek is wat mij betreft verplichte kost voor iedere Westerling. Hierbij wel een voorbehoud: Balzacs cliché-opvattingen en vooroordelen deugen niet, - ik noem als voorbeelden zijn idealistische schildering van de aard der vrouwen, en zijn negatieve opmerking over Joden.

³¹⁸ “Goed werken” impliceert een gerichtheid op Kwaliteit!

³¹⁹ Nu de natuurlijke hulpbronnen op aarde op beginnen te raken, moeten we systemen ontwikkelen om de waarde van onze hulpbronnen (al of niet uitgedrukt in geld) in onze calculaties te verdisconteren, anders volgt de Götterdämmerung.

voorspoed voor iedereen leidt. En dat trouwe plichtsbetrachting hierbij absoluut nodig is. Philips zei dat je ergens in je leven moet inzien dat je nu *ernst* moet maken met de trouwe plichtsbetrachting. Dat je moet inzien: *het is erop of eronder*; en als je het er bij laat zitten dan slaag je niet in je werken en je leven. Hij noemt als aspecten van trouwe plichtsbetrachting

= Stiptheid – hou je aan gemaakte afspraken;

= Moed – doen wat nodig en juist is; moed, gegrond in een rein geweten.

En dan zegt Philips nog iets bijzonders. Ik heb hierboven twee punten genoemd die nodig zijn om economische voorspoed tot stand te brengen. Philips voegt er als speciaal accent de *fantasie* aan toe. Dat je de mogelijkheden die in de toekomst liggen, moet kunnen zien. Niet in sleur blijven steken maar steeds denken: kan het anders, beter? De fantasie is volgens Anton Philips een van de belangrijkste hulpmiddelen voor ons aller welslagen. ‘Gumption’ heeft Pirsig de entiteit genoemd waar Philips op doelt. Overigens was Anton Philips protestant, en gericht op praktische naastenliefde. Die volkeren van de landen die heden ten dage ontwikkelingslanden genoemd worden, en willen dat het beter gaat met hen en hun land, moeten iets heel moeilijks doen, - tenminste, ik vind het zelf enorm moeilijk om het consequent vol te houden, dat zich oriënteren op trouwe plichtsbetrachting. Daarmee begint het. En dat impliceert: doe wat nodig en juist is. En ontwikkel je fantasie. En tenslotte: werk hard.

En wat hierboven staat, dat is het recept voor het verwezenlijken van onze dromen. Protestant hoef je echter echt niet te worden. Ik beseft overigens dat indien je woont in een land dat geregeerd wordt door een stelletje botte egoïsten die alleen voor zichzelf gaan, je toestand behoorlijk uitzichtloos is; zonder een zeker percentage praktische naastenliefde in onze leefwereld kan geen enkel systeem goed functioneren (ik zou in dit verband ook op de onschatbare waarde van onbetaald vrijwilligerswerk willen wijzen). Maar misschien dat je op mini-minischaal dan toch iets voor jezelf en je naasten doen kunt...

De defensieve stenen sterkte van de kastelen in Europa bleek niet veel waard nadat het buskruit en woordje mee ging spreken, want de vrijkomende potentiële energie van de elektronen in de materie (kaliumnitraat, zwavel en houtskool) waar exploderend buskruit uit bestond schoot kanonskogels met een absoluut verpulverende hoeveelheid kinetische energie voorwaarts hetgeen het begin inleidde van het einde van de vooraanstaande rol van de adel. Tevens hebben we het buskruit met succes ingezet om definitief van de invasies van Vikingen en Mongolen verlost te worden; hehe. Volgens bepaalde geruchten is het zo dat het een monnik geweest is die ergens in de jaren 1300 het buskruit uitgevonden heeft, een monnik die, als ik het

goed onthouden heb, Schwarzenegger heette^{320?} - maar op de een of andere manier hebben we deze vinding vastwel mede aan het werken van de Alchemisten te danken.

Naast moord en doodslag hebben ook Kunstuitingen alle tijden door het optreden der mensen gekenmerkt. In de kerken werd ten tijde van de aanvang der Middeleeuwen een specifieke manier van koorzang aangehouden, het gregoriaans, - dat is de Europese incarnatie van de lust tot zingen die bij de Papoea's tot de roeiliedjes geleid heeft onder andere. De koorzang in de kerken in de vroege Middeleeuwen was een uiting van gemeenschapsgevoel dat alle zangers bezielde. Allen zongen hetzelfde. Alle stemmen waren als 1 verenigde hoog verheven stem. In de negende eeuw ontstond een nieuwe vorm van samen zingen waarbij de deelnemers op verschillende toonhoogten zongen. In het begin van de elfde eeuw werd het een gewoonte dat een getalenteerde solist zijn religieus gevoel tegen een achtergrond van koorzangers ontvouwde. In de dertiende eeuw kende men een zangkunstvorm waarbij diverse groepen verschillende teksten te zingen kregen. Deze muziekvorm was redelijk complex; de zanggroepen vulden elkaar nu eens aan, dan weer gingen zij hun eigen weg. Ook buiten de kerk werd muziek gemaakt. Liefdesliedjes en dergelijke werden door een zanger voorgedragen waarbij hij zichzelf met een instrument begeleidde. Van de twaalfde tot de veertiende eeuw doortrokken troubadours en minstrelen de landen om over de liefde en andere interessante zaken te zingen, en dusdoende hun brood te verdienen. En in schilderen was men ook lang niet slecht. Ik noem hier even met name Jeroen Bosch die leefde van 1460 tot 1516, en die een heleboel heel scherp gezien en geopenbaard heeft; zeer de moeite waard. Veel kerkgebouwen die in Europa tijdens de Middeleeuwen opgericht zijn, behoren tot de wereldwonderen. Dit neemt niet weg dat de misschien toch mooiste gebouwen ter wereld zich in India bevinden, en ze zijn gebouwd ten tijde van het Mogolrijk, een rijk van Mongolen, een rijk dat in India de toon aangegeven heeft van ca. 1550 tot ca. 1700³²¹, en de prachtigste gebouwen ter wereld, zich bevindende te India, zijn gebouwd mede onder de invloed van de moslimcultuur, en het wellicht allermooiste

³²⁰ Overigens was reeds omstreeks 850 ook in China het buskruit uitgevonden (en in de 14^e eeuw ook nog het schietgeweer maar een probleem met deze vinding was dat de loop van het Chinese "musket" feitelijk niet sterk genoeg was - en het is aan Europees uitvinderswerk te danken dat de mensheid te weten gekomen is hoe men **metalen** geweerlopen maken kan; en toen kon men dus ook kanonnen maken!).

³²¹ Ik heb weliswaar ook een aantal van de tempels van Kajuraho als wonderschoon ervaren (deze zijn door het hindoeïsme voortgebracht, en stammen uit ca. 1000 n.C.) - de zeer kunstzinnige beelden vond ik belangwekkend; ik heb er mooie foto's van!

gebouw dat er is is de *Taj Mahal*, een monument van liefde dat zijns gelijke niet kent, en in de tombe van Arjumand Banu Begum³²² zijn de negenennegentig namen van Allah gegraveerd.

De Europese Middeleeuwen hebben twee schitterende bouwstijlen voortgebracht. De romaanse stijl bloeide van de tiende tot het eind van de twaalfde eeuw. Deze bouwstijl was geïnspireerd op wat de Grieken en Romeinen in lang vervlogen tijden gewrocht hadden. In de elfde eeuw ontstond in Frankrijk een stijl die als “gotiek” bekend staat, die zijn bloeitijd van de twaalfde tot in de zestiende eeuw gehad heeft. Wie de gotische kathedraal van Amiens ziet weet niet wat hij ziet! In Nederland is onder andere de Dom van Utrecht een representant van de gotiek. Sinds januari 1351 blijft Jan Col dertig jaar lang telkenjare steeds op dezelfde januaridag een prachtig licht en een wonderbaarlijke klaarheid in de lucht zien precies daar waar hij zijn eerste visioen gehad heeft dankzij die zonderlinge zwerver Symon, die overigens allang gestorven is. Jan Col weet wat de bedoeling is; de bedoeling is dat op de Markt een kerk zal verrijzen. Tenslotte raakt ook het stadsbestuur hiervan overtuigd. Ze kregen, nadat zich nog enige wonderen voltrokken hadden, eigenlijk het gevoel dat het nu niet lang meer duren moest. Ze noemden de te bouwen kerk *Nieuwe Kerk*, en men heeft met grote spoed om te beginnen een houten kerkgebouw neergezet. Toen dat er eenmaal was is daaromheen een stenen kerk gebouwd, waar men honderd jaar over gedaan heeft. De houten kerk is nog tot 1420 blijven staan. Op 6 september 1496 was de laatste steen van de stenen kerk gelegd – toen pas was Delfts Nieuwe Kerk geheel voltooid. En, zoals te doen gebruikelijk in de Middeleeuwen, is deze kerk helemaal met de hand gebouwd geworden. En elke steen en elke schep cement zijn met behulp van katrollen met handkracht omhoog gehesen. (Een keerzijde van het kapitalisme is, dat er geen mooie gebouwen meer gemaakt worden want het geld ervoor ontbreekt, en authentieke artistieke inspiratie ontbreekt ook, bij de uit Gods hand gevallen nuchterlingen die we tegenwoordig zijn. Ook zijn er geen nederige werkers meer die bereid zijn hun hele leven aan zwoegen ten behoeve van een op te richten sacraal Kunstwerk in te zetten, met inzet van al hun persoonlijk vakbekwaamheid en energie – in dienst van God – zoals de werkers gedaan hebben die de wonderbaarlijke kerken der Middeleeuwen tot stand gebracht hebben.)

De belangstelling voor de wiskunde nam toe; van Descartes, een zeer

³²² Zij stierf bij de geboorte van het veertiende kind van haar man, Sjah Jahan. Van mij mag elke man die zijn geliefde aan de dood verloren heeft de Taj Mahal in zijn hart sluiten als zijn persoonlijke monument van smartelijke herinnering aan haar (danwel hem) die hij lief heeft maar Weg is. Maar natuurlijk (het spreekt vanzelf) mogen vrouwen het ook doen.

schrander denker voor wie de Griekse filosofen een bron van inspiratie waren dient heel speciaal gewag gemaakt te worden; hij was filosoof en tevens wis- en natuurkundige. Het coördinatenstelsel met rechte assen die loodrecht op elkaar staan, heeft in zijn brein wortel geschoten en wordt om deze reden Cartesisch coördinatenstelsel genoemd³²³. Een bepaald mensentype kreeg er steeds meer plezier in, zich de Grote Hersenen te breken over de raadsels waar je tegenaan loopt als je je verdiept in natuurkunde en wiskunde. Werken in de techniek leverde een soortgelijke voldoening op. In de wiskunde, de natuurkunde en de techniek ligt een vervulling die door de gevoelige mens psychologisch als verheffend ervaren wordt. In feite geldt dit voor wetenschap bedrijven in het algemeen, en tevens geldt het voor de Kunst. Want je hormonen komen even tot bedaren als je hard met je Grote Hersenen werkt; en dat voelt hemels heerlijk!

De natuurkundige methode waarbij men conclusies baseert op *objectieve waarnemingen*, kwam op stoom. Een der grootste natuurkundigen die de mensheid voortgebracht heeft, Galileo Galileï, leefde van 1564 tot 1642. En Europa begon meer en meer opgestuwd te worden door een kapitalisme dat met de ontdekkingen van de wiskundigen en de natuurkundigen en het werken van de technici aan de haal ging, met als gevolg dat op het Europese continent tenslotte een formidabele beschaving ontstaan is. Een voorbeeld van de nieuwe verworvenheden vormt de gewrochte veelheid aan machientjes waarmee je kunt vaststellen hoe laat het is. Al zeer lang, laten we zeggen vanaf 1700 v.C. reeds, had de mensheid gebruik gemaakt van het principe van de zonnwijzer. Het principe is: je laat de zon een schaduw werpen op een plaat of schaal of ander voorwerp(en) met markeringen, en de plaats van de schaduw tussen de markeringen geeft dan informatie over hoe laat het is. De Grieken beschikten dankzij hun hoogstaande wiskundige kennis over heel precieze zonnwijzers. Maar een zonnwijzer doet het alleen in de zon. Daarom heeft iemand ooit de clepsydra uitgevonden; een clepsydra is een soort zandloper, maar dan eentje die op water loopt. De allereerste clepsydra's bestonden uit een vat gevuld met water met een gaatje in de bodem waardoorheen het water langzaam wegdruppelde. Het schijnt dat reeds de Egyptenaren een dergelijk apparaat gebruikt hebben, reeds vanaf 1500 v.C. De Grieken en Romeinen gebruikten clepsydra's om de lengte van toespraken binnen de perken te houden! Vanaf 400 v.C. beschikte men over verbeterde uitvoeringen, die nu van een tijdschaal van 24 uur voorzien waren. Een dergelijke clepsydra was voorzien van een goed gereguleerd druppelsysteem waarbij de druppels langzaam een vat vulden; in dat vat bevond zich een drijvend voorwerp waar een getande staaf rechttop bovenop opgesteld stond die,

³²³ Descartes wordt vaak Cartesius genoemd.

terwijl de drijver omhoog kwam doordat het waterniveau steeg, een tandrad aandreef waaraan een wijzer bevestigd was; terwijl het tandrad draaide draaide de wijzer ook, en die bewoog daarbij langs markeringen die de tijd aanduiden. Alle eeuwen door hebben vernuftelingen steeds betere klokken bedacht. Archimedes heeft er eentje gemaakt waarbij op elk heel uur een metalen bal uit de bek van een vogel tevoorschijn kwam, en op een bel viel, en waarbij dan tevens de ogen van een een gezicht voorstellend voorwerp van kleur veranderden. Clepsydra's waren trouwens niet erg nauwkeurig. (Toentertijd was dat geen probleem; tegenwoordig, in onze wereld waarin het kapitalisme de stuwende krachtbron is, zitten onze agenda's mudvol. Wij spreken af dat we met bepaalde personen bepaalde zaken op een vastgesteld tijdstip zullen bespreken. Dan moeten we er op het afgesproken tijdstip ook zijn, anders brengen we onszelf en elkaar in moeilijkheden. Als een meeting een uur duurt, maar we beginnen tien minuten te laat, zijn we 16,67% van onze schaarse tijd zinloos kwijt.) Ergens omstreeks 850 is het mechanische uurwerk uitgevonden; wie er de uitvinder van geweest is, is niet bekend!... In Europa beschikte men in 1350 over grote mechanische uurwerken aangedreven door gewichten, die nog maar een onnauwkeurigheid hadden van circa een half uur per dag. De Kerk heeft toen zijn torens van dergelijke uurwerken voorzien die op de hele (en halve) uren met luide slagen lieten horen hoe laat het was, met als onderliggende boodschap "Memento mori". Vanaf 1550 echter zag men kans ook kleine klokken te maken die voor huishoudelijk gebruik geschikt waren; deze nieuwe machientjes waren een eeuw later algemeen gangbaar, zodat men sindsdien in Europa in dit opzicht niet meer van de Kerk afhankelijk geweest is. Ik ben bij de uitvinding van de klok speciaal even stil blijven staan omdat dit apparaat bij uitstek een symbool is voor de natuurkunde en de techniek en het kapitalisme innig met elkaar verweven, en daarmee het symbool bij uitstek van de Europese beschaving. De verworven natuurkundige inzichten hadden overigens ook immateriële consequenties. De opkomst van het rationele denken leidde ertoe dat veel mensen begonnen te twifelen aan de Waarheid van de door de Kerk verkondigde zaken; dit tot groot verdriet van de Pausen en Bisschoppen. De Bobo's der Kerk hebben dan ook hun uiterste best gedaan, te beletten dat mensen zelfstandig gingen nadenken, - en daarmee begingen de Bobo's een doodzonde!! Deze Bobo's hadden er toentertijd (omstreeks 1500) zelfs een hekel aan, dat de bijbel dankzij Gutenberg in gedrukte vorm algemeen ter beschikking van de kerkgangers gekomen was. Zij hebben dit toen willen beletten – omdat ze het als aantasting van hun Macht ervoeren natuurlijk.

Maar nu moet ik het eindelijk eens hebben over de door Europa ondernomen roemruchte ontdekkingsreizen die tenslotte een

wereldwijde omwenteling tot gevolg gehad hebben. Bijvoorbeeld, overal, overal ter wereld kent men, en gebruikt men, de met buskruit gevulde patroonhulzen met daarop loden kogels bevestigd, afschietbaar met behulp van revolvers, geweren, karabijnen, pistolen – dankzij Europa, dat deze voorzieningen niet alleen uitgevonden heeft, maar ook wereldwijd verspreid (dit is maar een voorbeeld). Hoe is het mogelijk dat de Europeanen overal ter wereld opgedoken zijn om hun zegeningen te verstrekken zo wijd de wereld strekt? Hoe heeft dit kunnen gebeuren? Wel, ik moet nu in uw herinnering eerst even terugroepen dat onder de volkeren die Europa na de val van het Romeinse Rijk binnengevallen waren, zich de Arabieren bevonden hebben. Dit heeft ertoe geleid dat Spanje en Portugal eeuwen lang in het bezit van de Arabieren gebleven zijn. Deze Arabieren waren islamieten, en dankzij hen is het Iberische schiereiland toentertijd het beschaafdstede gedeelte van Europa geweest. Maar daar is een eind aan gekomen doordat vanaf 1000, christelijke horden kans gezien hebben de Arabieren steeds verder terug te drijven. Dat heeft honderden jaren gevegd maar er was tenslotte geen houden meer aan. In Portugal was men tenslotte zo succesvol bij het verslaan van de Arabieren dat men ermee doorgegaan is, ook nadat Portugal terugveroverd was. Zo veroverden de Portugezen in 1415 Ceuta dat in Marokko ligt. Aan de aanval op Ceuta nam Bobo Prins Hendrik de Zeevaarder persoonlijk deel, en in diens opdracht zijn zijn schepen daarna langs de kust van Afrika alsmaar verder reikende ontdekkingsreizen uit gaan voeren. En daarmee is hij het geweest die in Europa de gewoonte om via de wereldzeeën overzeese gebiedsdelen te veroveren, geïntroduceerd heeft... De door prins Hendrik de Zeevaarder geëntameerde expedities verliepen steeds beter en konden steeds verder doorzetten doordat de technologie van de scheepsbouw en alles wat daarbij komt kijken, navigatiehulpmiddelen enzovoorts, op steeds hoger peil kwamen te staan. Prins Hendrik de Zeevaarder hoopte twee dingen, ten eerste dat hij de Arabieren definitief te grazen zou kunnen nemen door hen te omsingelen, en ten tweede, dat hij erachter zou komen waar ze het goud vandaan haalden dat ze met hun karavanen naar Marokko brachten. Inderdaad troffen Prins Hendriks zeevaarders in een aantal van de Afrikaanse kuststaten goud aan, en soms verdomd veel goud ook. De Portugezen organiseerden toen tevens expedities naar de binnenlanden van Afrika, omdat men steeds meer het gevoel kreeg dat daar héél veel te halen was!! Prins Hendrik de Zeevaarder werd opgevolgd door Prins Jan. Prins Jan zette het werk van Prins Hendrik de Zeevaarder onverdroten voort. En toen kregen de Portugezen een schitterend idee. Ze beseften dat ze waarschijnlijk de dominantie van Venetië en Genua op het gebied van de handel met de Arabieren zouden kunnen doorbreken. Het zat zo: allerlei heerlijkheden zoals specerijen werden vanuit oeverloos verre landen (de Molukken) naar India vervoerd, en vervolgens door de Arabieren met behulp van

kamelen naar Venetië en Genua getransporteerd, waardoor deze Italiaanse steden in Europa het handelsmonopolie bezaten voor zover het de heerlijke specerijen en dergelijke betrof. Wel, de Portugezen kregen ineens door dat het mogelijk moest zijn westelijk langs Afrika net zo lang in zuidwaartse richting te varen, tot ze de onderste punt van Afrika bereikt hadden, en dan, als ze daar waren: konden ze naar het oosten varen, en zó India bereiken natuurlijk! En dan zouden ze niet langer van Genua en Venetië afhankelijk zijn. Dit plan werd een geweldige drijfveer voor handelend optreden van de Portugezen. In 1488 was het waarachtig zover; in dat jaar slaagde Bartolomeus Diaz erin het zuidelijkste punt te vinden tot waar Afrika reikt, en vast te stellen dat, inderdaad, je van daaruit naar het oosten varen kon – de route naar India lag voor de Portugezen open. Daarna heeft het weliswaar nog tien jaar geduurd voordat ze er gebruik van wisten te maken. In Spanje waren ze intussen akelig ongerust geworden over de succesvolle ondernemingslust van hun buurland. Maar zij waren nog steeds niet klaar met het definitief verdrijven van de Arabieren uit Spanje, en hadden daar hun handen vol aan. Pas in 1492 hadden ze dat varkentje definitief gewassen. In dat jaar deden ze nog twee dingen. Ze verdreven alle Joden, en ze rustten een expeditie uit waarover een Venetiaan, die Columbus heette, de leiding kreeg. Deze Columbus, maniakaal koppig zijnde als een muilezel, hield al jaren halsstarrig vol dat je India net zo goed bereiken kon door naar het *westen* te varen, in plaats van zo moeizaam helemaal om Afrika heen zoals de Portugezen wilden. Immers de aarde was ROND!! Daar was Columbus vast van overtuigd. In Spanje zullen ze gedacht hebben: laat die fanatiekeling zijn gang maar gaan, misschien lukt 't hem. En zo dan, toen en daar, in het onvergetelijke jaar 1492, voer Columbus heen met zijn *Santa Maria* (50 man aan boord), *Pinta* (18 man) en *Niña* (18 man). Op het laatst, toen zij zeer ver heen waren, werden Columbus' mannen zo ongeveer gek van angst omdat ze ervan overtuigd geraakt waren dat ze nu elk moment over de rand van de aarde het Monsterlijke Nada in konden vallen. Columbus vroeg en kreeg nog drie dagen, en dat was precies genoeg. De *Santa Maria* is evenmin als Berend Botje's scheepje ooit weerom gekomen, maar de *Niña* kwam in 1493 terwijl een gigantische storm woedde bij de kust van Portugal aan, terug van weggeweest. Columbus had te melden dat hij Japan bereikt had. En dankzij zijn reis eten we nu aardappelen en maïs en drinken we koffie (over "wereldwijde omwentelingen" gesproken). Portugal volhardde echter in de marsroute die Prins Hendrik de Zeevaarder uit- en ingezet had. Zo is het ervan gekomen, dat Portugal in 1497 vier schepen erop uitgestuurd heeft, onder bevel van Vasco da Gama, met als opdracht, te proberen via de zuidroute India te bereiken. Het gezelschap telde 20 kanonnen en ongeveer 160 mensen. Voor zover zij het overleefd hebben, zijn zij de eerste Europeanen geweest die onder Afrika door gevaren zijn, en via deze

route India bereikt hebben. (Toen mijn moeder en Ada en Jantje in 1962 met de *Oranje* naar Nederland voeren, legden ook zij (een gedeelte van) deze route af, weliswaar in omgekeerde richting. Marja vond Zuid-Afrika heel mooi en ze was erg onder de indruk van al hetgeen de Hollanders er tot stand gebracht hebben.) Het bereiken van India door de Portugezen was echt een ongehoorde prestatie, en een triomf behaald dankzij Europese techniek, handelsgeest en moed. Sinds Alexander de Grote waren er geen Europeanen meer in India geweest! Deze reis kan gezien worden als de definitieve doorbraak van de triomf van de Europese technologie. Na Vasco da Gama's grandioze reis waren we niet meer te houden. Magelhães bedwong als eerste Europeaan de Grote Oceaan en ontdekte met zijn mannen des nachts omhoog starend iets dat erg interessant was, namelijk ergens tussen de sterren van de prachtige tropische sterrenhemel twee vage objecten, een soort wolkjes. Deze heten tot op de dag van vandaag de *Magelhãense Wolken* en het zijn in feite "kleine" onregelmatig gevormde sterrenstelsels die als satellieten om ons Melkwegstelsel tourneren. Magelhães was in september 1519 uit Spanje vertrokken met een vloot van vijf schepen waarop zich 270 mannen bevonden. Na een munterij met de bedoeling Magelhães om zeep te brengen werd kapitein Cartegena knijp gezet in een van de schepen. 13 december gingen ze even bij Rio de Janeiro voor anker. Daarna voeren ze verder en het werd ontzettend slecht weer. Daarom brachten ze de winter afgemeerd bij Argentinië door. Andermaal brak een munterij uit waarbij Cartegena wederom betrokken was en de muiters waren er nog steeds op uit Magelhães te doden maar ze slaagden daar niet in, integendeel, Magelhães liet een aantal van de raddraaiers executeren en Cartegena in Argentinië aan zijn lot over. In oktober voer de vloot door een zeestraat die door Magelhães *Straat van Alle Heiligen* genoemd is, maar heden ten dage *Straat Magelhães* heet. Een van de schepen ging er toen stiekem vandoor, terug naar Spanje daarbij het grootste deel van de proviand meenemend. De overgebleven schepen bereikten een zee waarvan Magelhães meende dat deze in drie dagen over te steken was. Maar het water dat ze opvoeren was in feite een oceaan, - het was de oceaan die wij heden ten dage Grote Oceaan noemen, en Magelhães en zijn mannen deden er vier maanden over om de oversteek te volbrengen. De mannen begonnen de hongerdood te sterven. Ze aten zaagsel, stukjes leer, en ratten. Ze kregen scheurbuik. In januari 1521 bereikten ze een eiland waar ze vers voedsel bemachtigden. Op 28 maart arriveerden ze bij de Filippijnen. Daar raakten ze betrokken bij een stammenoorlog met als gevolg dat Magelhães op de Filippijnen de dood vond. Op 1 mei bereikten de twee schepen die nog over waren de Molukken. Tenslotte is op 6 september 1522 één schip, de *Victoria*, in Spanje teruggekeerd met 18 bemanningsleden aan boord (het andere schip was door de Portugezen buit gemaakt, die de meeste opvarenden ervan om zeep gebracht hebben). De *Victoria* is het eerste schip

geweest dat de hele wereld rondgevaren is maar men had zich alle moeite niet voor zomaar voor de aardigheid op de hals gehaald; op profijtelijk handel, dáárop was het dat men uit was! Zo was Portugal ook naar India gekomen om *handel* te drijven. Ze liepen daar weliswaar tegen een onverwacht probleem aan – ze hadden niets te bieden. Portugal was een arm land, India was rijk. De Portugezen kwamen om uit India specerijen en edelstenen mee te nemen, maar hadden als ruilwaar niets te bieden dan lappen stof, koraal, en vaatjes honing enzo. Wel, de bewoners van India wilden dus niet met de Portugezen doch wel met de Arabieren graag handel drijven, de Arabieren met hun vermaledijde handelsroute naar Venetië en Genua. Want de Arabieren hadden als ruilgoederen paarden en koper te bieden. Daarbij vergeleken was hetgeen de Portugezen aan ruilwaar in te brengen hadden van nul en generlei waarde. De Portugezen werden uitgelachen! Wat nu? Goed, Portugal mocht dan arm zijn, maar ze hadden wel het buskruit; en nog heel wat geweldige technologie meer, en ze verstonden de moderne Europese kunst van het goed organiseren. En daarvan gebruik makend begonnen de Portugezen de Arabische handelsactiviteiten uit te schakelen. Hiertoe rustten ze de nodige oorlogsvloten uit, welke onder leiding stonden van zeehelden waaronder Alfonso d’Albuquerque, - en ook Vasco da Gama weer, en anderen. En verdomd, het lukte. Portugal wist, zich bedienend van het recht van de sterkste, zich inderdaad het handelsmonopolie naar de Oriënt te verwerven, hetgeen hun welvaart bepaald ten goede gekomen is. Zij waren in dezen de eersten, maar niet de laatsten. Heel Europa werd geleidelijkaan alsmaar wel-varender. De Spanjaarden gingen de kant op die Columbus verkoren had. Weliswaar kwamen ze niet in Japan aan – er bleek een hoop land tussen te zitten. (Wat de Hollanders deden, daar kom ik straks op.) De Spanjaarden namen om te beginnen Cuba in bezit. Maar dat was slechts een begin. Een horde Spaanse avonturiers trok westwaarts over zee naar de Nieuwe Wereld om “God en onze koning te dienen en ook om rijk te worden”, zoals iemand die Castillo heette, het toentertijd bij gelegenheid verwoord heeft. God zal van deze dienaars met grote teugen genoten hebben. De Spanjaard Hernán Cortés toog in 1519 in Mexico aan het werk, waar de Azteken woonden. Daar waar de Azteken woonden was hún rijk. Zij kenden een beschaving, namelijk die van de Maya's, dat wil zeggen, de Azteken hadden de Maya's onderworpen, maar daarbij de Mayaanse beschaving overgenomen, die overigens een aantal zeer wrede gebruiken kende. Het rijk der Azteken telde toentertijd zo'n dertig miljoen mensen; daarvan zijn er, nu in de twintigste eeuw, nog een paar honderdduizend over. Hun rijk is in een tijdsbestek van drie jaar door de horde van Hernán Cortés vernietigd. Je kunt aan de ene kant stellen dat dit een krijgskundige prestatie van de bovenste plank geweest is, aangezien Cortés slechts een paar honderd man tot zijn beschikking gehad heeft. Maar als je de verhalen leest van de

wreedheden die de Spanjaarden begaan hebben (handen afhakken enzo), lopen je de rillingen over de rug. Overigens moeten we terughoudend zijn met ongenueanceerd veroordelend oordelen over het wangedrag van de Europeanen. Wangedrag is *mensen* eigen, niet de Europeanen specifiek. De hele wereldgeschiedenis is als één ten hemel schreiende eindeloze pijnzee. Wat de Europeanen er de afgelopen eeuwen met kop en schouders bovenuit heeft doen steken, is hun superieure technologie, dankzij welke zij drie à vier eeuwen lang konden doen en laten in de wereld wat ze maar wilden. Daarbij hebben ze zich vaak hartgrondig misdragen – echter niet erger dan zoals andere volkeren zich misdragen hebben, en ook niet altijd en niet in elk opzicht. Maar goed, ik vind het toch vreselijk dat we van de Oude Grieken wel veel kijk op de Waarheid georven hebben, en deze hebben leren incarneren in het dagelijks leven, maar van de Goedheid en de Schoonheid doorgaans maar bitter weinig kaas zijn gaan eten en weten. Cortés had een paar honderd man, en paarden, en pistolen en geweren die door buskruit gedreven kogels afschoten, en kanonnen en stalen zwaarden, en een hoop doortastendheid. Zijn tegenstanders hadden houten zwaarden. Daarenboven brachten de Spanjaarden de pokken mee, waar ze zelf immuun voor waren maar de Indianen niet.

En tussen de bedrijven door was in 1545 de Spaanse Kapitein Inigo Ortiz de Retes met zijn schip, dat *San Juan* heette, zijnde op weg van Tidore naar Mexico langs een reusachtig eiland gekomen dat hij bij die gelegenheid Nueva Guinea genoemd heeft. En zo is het dus dat het er van gekomen is dat het een-na-grootste eiland ter wereld aan haar naam “Nieuw-Guinea” gekomen is; een mooi naam!! ³²⁴

Inmiddels was in 1564, in het jaar waarin ook Galileï geboren is, in Engeland Shakespeare geboren. Op het gebied van de kunst van het schrijven, met name toneelstukken schrijven, zal er wel nooit meer een genie zo groot als dat van Shakespeare zijn. Hij paarde een heftige subtiele burleske vaardigheid in het spelen met taal aan een borend diep psychologisch inzicht in mensen en had een grootse vaardigheid in het aan verhalen spankracht – en ruwe en ironische humor – meegeven. Als Engeland, en de USA, en de andere Engelstalige landen, ergens om benijd kunnen worden, dan is het om het feit dat Shakespeare zijn Kunstwerken in hun landstaal geschreven heeft. Ik ben geen literatuurkenner, maar denk soms: Misschien was Shakespeare de laatste der Oudgriekse schrijvers (een nakomertje).

Zo is in Europa aan de Middeleeuwen definitief een einde gekomen –

³²⁴ Heden ten dage treft men op de westelijke helft van het eiland een onafhankelijk land aan dat Papua New-Guinea heet; de oostelijke helft is een provincie van Nieuw-Guinea die Papua heet.

dankzij enige genieën en durfallen, en dankzij de Rationaliteit; en de hebzucht.

De opmerkelijke daden van Cortés' kleine horde waren nog maar een begin. En tenslotte is het zover gekomen dat de Europeanen zich op massale schaal in Noord-Amerika en Zuid-Amerika en Midden-Amerika zijn gaan vestigen, daarbij de oorspronkelijke bevolking decimerende en marginaliserende.

In Europa zelf stond de geschiedenis ook niet stil. De wereldreizen van Vasco da Gama, Columbus en Magelhães hadden er een verruimende invloed gehad op het denken van de mensen. Het wereldbeeld dat men zo grosso modo had was bepaaldelijk aan het veranderen gegaan en het idee dat de aarde niet plat maar rond was, won terrein, met alle daarmee geassocieerde gevolgen voor ons wereldbeeld van dien – zoals een herziening van onze opvattingen over de plaats van het aardklootje in het heelal. Men was onder de indruk geraakt van wat het doen van onderzoeken klaarblijkelijk op kon leveren voor het zich vormen van Inzicht, en herinnerde zich het bestaan van, en bestudeerde de werken en handel en wandel van de Oude Grieken en de Romeinen. In Italië bloeide een visie op het menszijn op welke Humanisme genoemd is. Kortom, de eerder reeds genoemde Renaissance kwam op stoom. Luther uitte zijn verontwaardiging in 1517 in de vorm van vijfennegentig stellingen. De christelijke kerk viel vervolgens tenslotte na veel strubbelingen in stukken uiteen (twee stuks), het ene stuk omvatte het goede oude Rooms-katholieke geloof, bij het andere stuk ging het om een stroming die men "Hervorming" kan noemen, welke zich trouwens in vrij veel sub-clubjes opgesplitst heeft (protestanten, hervormden, gereformeerden (door toedoen van de bittere fanatieke fantast Calvijn), remonstranten en weet-ik-veel), en die grotendeels verzand is in bekrompen kleinburgerlijkheid; mijn mening is, dat wie geen carnaval viert niet leeft. Op 3 mei 1536 sloeg de bliksem in in de toren van de Nieuwe Kerk te Delft. De toren vatte vlam. Een groot gedeelte van Delft vloog eveneens in brand – zo ongeveer alles wat Delft was ten westen van de Nieuwe Kerk verbrandde. De toren van de Nieuwe Kerk verbrandde gedeeltelijk waarbij de klokken eraan gingen. Ook het orgel en de gebrandschilderde ramen gingen naar de verdommenis. En Europa is na Luther lange tijd geteisterd geworden door godsdienstoorlogen, vooral in Duitsland, Frankrijk en de Nederlanden. Overigens was Luthers verontwaardiging terecht geweest. O Jezus, alleen al het tot de schandelijkste onzaligheden leidende celibaat!!... Welke gek heeft dat bedacht!!!! Maar iets geweldigs is er uit Luthers appèl tenslotte toch ook niet voortgekomen. Wat uit Luthers aanklacht tegen de Rooms-katholieke kerk voortgekomen is, wordt Reformatie of ook Hervorming genoemd (De Reformatie heeft daarenboven binnen de Rooms-katholieke kerk tot

een vernieuwing geleid die als Contrareformatie bekend staat.). Het ellendige is dat de Reformatie met een aantal ziedende oorlogen gepaard gegaan is. Dat is primair de schuld van de toenmalige Pausen, die niet wilden accepteren dat er naast die waar zij de baas over waren, nog andere christelijke godsdiensten zouden bestaan. Ook in Holland werd de opkomende Hervormingsbeweging neergeslagen. Het ging Karel V, toentertijd de baas over Holland, niet zo voor de wind. Hij had met name met geldnood te kampen. Gedreven door hoge nood klopte hij bij de Hollandse steden om geld aan. OK, dat wilden ze wel geven, echter daar was wel een maar aan verbonden. Kortom, de steden vroegen en kregen een aantal voorrechten en gunsten in ruil voor hun geld. Gevolg: de handel en nijverheid begonnen in Holland te bloeien als nooit te voren. Zo zetten wij een stap voorwaarts in de richting van de welvarendheid. Dat was prettig. Maar we bleven een hekel houden aan de overheersing door Karel V. We kregen een nog grotere hekel aan de opvolger van Karel V. Die heette Filips II. Filips II vond het onaangenaam toeven in Holland en vertrok naar Spanje. Hij liet het aan iemand die officieel niet, maar naar den vlezee wel zijn zus was, over het kleine regenachtige deltalandje te besturen. Zus had wel een mooie naam, ze heette Margaretha van Parma, maar de regering werd feitelijk door een kardinaal uitgeoefend welke Granvelle heette. En Granvelle maakte het heel bont. Zijn regiem werd door de bewoners van de lage landen als uiterst stuitend ervaren – onduidbaar; en de adel, onder leiding van een zekere Willem van Oranje, kwam in opstand. Naast Willem van Oranje werd de opstand ook door de graven Egmond en Hoorne aangevoerd. Men boekte succes; Granvelle moest het veld ruimen. Nu staken ook de eerder neergeslagen aanhangers van de Hervorming hun kop weer op. Zij uitten zich in woedende revoltes. Zo deed zich in 1566 een Beeldenstorm voor. Een Beeldenstorm, dat was dat je die door satan misleide katholieken dwong zich aan het tweede van de Tien Geboden Gods te houden door alle beeldhouwwerk dat zich in hun kerken bevond kort en klein te slaan. Een hoop onschatbare Kunst is als gevolg van deze aanpak verloren gegaan. In de Nieuwe Kerk van Delft zie je dankzij de Beeldenstorm alleen ter hoogte van de eerste pilaar in de zuidelijk zijbeuk nog een stuk beschadigd beeldhouwwerk, - en verder is er qua stenen kunst niets te zien (het stenen monument ter ere van de dode WvO buiten beschouwing gelaten dan). Filips II was woedend. Hij stuurde het leger erop af, dat wil zeggen een hoop Spaanse bruten onder leiding van Alva. Alva kreeg ook het recht op rechtspreken, dat wil zeggen repressie uitoefenen met alles wat hij daartoe in te zetten had. Een hoogst beroerde tijd brak aan. Er is toentertijd verdomme wat afgemarteld. Margaretha trok zich terug, en Alva mocht doen wat hij wilde. Prompt liet hij Egmond en Hoorne onthoofden. Alva ging er zo afgrijselijk tegenaan dat de muziek der miljoenen zich frontaal tegen hem keerde. Hij werd toen in de lage

landen bij velen gehaat als de pest, en men was algemeen gemotiveerd tot het uiterste om Alva te treffen waar dit maar mogelijk was (zelfs Alva's bril was niet veilig voor de volkswoede). Steeds meer werd Willem van Oranje de grote voorman. De steden waren in die tijd bolwerken van kracht. Toen Willem vO hen vroeg zich aan zijn zijde te scharen, deden veel steden dit inderdaad. Alva zette daarop zijn volle legersterkte in om de opstandige steden te veroveren – maar slaagde daar waarachtig niet in, mede als gevolg van de handel en wandel van vrijbuitende lieden die luisterden naar de naam “Geuzen”. Alva werd opgevolgd door Requesens maar dit hielp de Spanjaarden niets. Na verloop van tijd ging het Spaanse leger jammerlijk failliet. Bij hun smadelijke aftocht hebben de Spanjaarden in de gauwigheid Antwerpen nog even geplunderd. Maar een eind aan het oorlogsgeweld was nog allerm minst daar. En daarnaast bleven de godsdienstigen elkaar nog tientallen jaren te vuur en te zwaard met hemels heerlijk fanatisme bestrijden op leven en dood. Willem vO zag geen kans hier een eind aan te maken. In Spanje hadden ze intussen de hoop zeker nog niet opgegeven, Holland alsnog klein te krijgen. In 1580 sprak de koning van Spanje de banvloek over Willem vO uit. Prompt zwoer Willem vO Filips II nu definitief af. Nou was het ook dan echt *definitief* uit tussen die twee!! In 1572 ging de Nieuwe Kerk te Delft in handen van de zogenaamde “Hervormde Kerk” over (dat is een religieuze stroming die in Nederland vaste voet aan de grond gekregen had). Willem vO zou in 1584 graaf van Holland geworden zijn, maar werd, nadat hij op 10 juli 1584 door Balthazar Gerards vermoord was, in de Nieuwe Kerk bijgezet. Normaal gesproken zou hij in het familiegraf van de Oranjes bijgezet zijn geworden, dat zich te Breda bevond, maar daar spookten toentertijd nog te veel Spanjaarden rond. Willems trouwe hondje is korte tijd na het heengaan van zijn baasje eveneens gestorven. Toen zijn baasje er niet meer was wilde het dier niet meer eten. Balthazar Gerards heeft het evenmin overleefd. Eerst is hij gemarteld maar hij bleef bij zijn mening: hij had er goed aan gedaan Willem vO vermoord te hebben; Balthazar is toen met roeden geslagen, opgehangen met aan elke grote teen een groot gewicht, onder zijn oksels verhit met behulp van fakkels, gestoken onder zijn nagels door naalden enzovoort maar hij hield van zijn God en had *alles* voor zijn liefde over; Willem vO was wat hem betreft niets dan een afvallige in dienst van de anti-christ; toen volgde de straf. De rechterhand, de hand waarmee Balthazar het vuurwapen bediend had, werd met behulp van een roodgloeiende tang verwijderd (afgeknipt). Met hete tangen is op zes plaatsen Balthazars vlees fijngeknepen net zo lang tot het bot te zien was, vervolgens is zijn lichaam in vier onderdelen opgesplitst waarbij men aan de onderkant begonnen is en toen is, terwijl hij nog leefde, de romp opengesneden en het hart uitgesneden. Later is Balthazars inmiddels afgehakte hoofd ten eerste tentoongesteld geworden bij het Prinsenhof, ten tweede gestolen door

de katholieken, en ten derde overgebracht naar Keulen, alwaar het zich naar verluidt nog steeds bevindt om dienst te doen als heilig relikwie.

De oorlogen tussen christenen onderling vormden niet het enige gevecht tussen gelovigen, je had ook nogal eens oorlog, min of meer zo af en toe, tussen de islam en het christendom. Bijvoorbeeld het Ottomaanse Rijk heeft zich geweerd. Dit Rijk heeft het overigens lang volgehouden, namelijk van 1299 tot 1922. Het heeft gevochten op vele fronten en om vele steden. Constantinopel is in 1453 door het Ottomaanse Rijk veroverd (en Constantinopel heet heden ten dagen Istanboel); Bagdad is in 1535 veroverd; dit zijn zo maar wat voorbeelden. En het Ottomaanse Rijk heeft met Venetië gevochten; zowel Venetië (toentertijd hoofdstad van de Venetiaanse Republiek) als het Ottomaanse Rijk hadden een geduchte vloot en de vloeten zaten in elkaars vaarwater. De Ottomanen kwamen om Cyprus op Venetië te veroveren op 3 juli 1570 op Cyprus aan; ze vochten om Nicosia en veroverden het, en ze brachten hun vijanden om. Twintigduizend mensen werden door de Ottomanen gedood. Toen de massamoord gedaan was waren niet veel van de oorspronkelijk in Nicosia aanwezigen nog in leven. Een andere stad op Cyprus die door de Ottomanen veroverd is is Famagusta – in september 1570 vielen de Ottomanen Famagusta aan – pas in juli 1571 was de strijd ten einde. Onder aanvoering van Bragadin had een Venetiaanse strijdmacht van 6.000 man vele maanden lang een Ottomaanse strijdmacht van 100.000 man weerstaan; en dat terwijl er daar ook nog een grote Ottomaanse vloot aanwezig geweest was om het aanvoeren van versterkingen door de Venetianen te belemmeren (Venetië heeft trouwens generlei versterking gestuurd, men weet niet goed waarom niet). In eerste instantie leek het erop dat de Ottomanen na afloop van de strijd uit waardering voor de moed en bekwaamheid die Bragadin en zijn mannen aan de dag gelegd hadden hun vijanden deze keer respectvol zouden behandelen. Echter, ineens sneden ze een oor van Bragadin af, en daarna nog een oor, en daarna ook nog Bragadins neus. Vele mishandelingen volgden; bovendien werden alle aanwezige christenen gedood. Twee weken lang werd Bragadin gevangen gehouden – zijn verwondingen deden onvoorstelbaar veel pijn... Na twee weken werd Bragadin uit de gevangenis gehaald en op zijn buik op de grond gelegd waarna men zware zakken op zijn rug legde; vervolgens trok men de gepijnigde over de grond voort. Na afloop van deze marteling bond men Bragadin vast in een stoel, bracht hem over naar een schip en hees hem hoog in de mast zodat hij daar voor alle schepelingen ten toon gesteld hing. Ten einde er een eind aan te maken heeft men Bragadin op een plein levend gevild – aan deze behandeling is het dat de gemartelde tenslotte bezweken is. Bragadins huid is als trofee naar Constantinopel overgebracht maar Venetianen

hebben op zeker moment kans gezien de trofee (de desbetreffende huid) naar Venetië over te brengen, waar hij zich nog steeds bevindt, om precies te zijn in de Basilica di San Giovanni e Paolo. Na nog vele avonturen meer beleefd te hebben is, nadat Turkije gesticht was, in 1932 aan het bestaan van het Ottomaanse Rijk een einde gekomen.

In 1586 kwam een boek uit dat *De Thiende* heette. Het was geschreven door een Vlaming. Het brak een lans voor een andere manier van rekenen dan die welke tot dan gangbaar was – tot dan was rekenen met breuken gangbaar. Het idee dat in *De Thiende* verwoord geworden was is, na een modificatie, wereldwijd aangeslagen en wordt tot op de dag van vandaag dagelijks vele miljoenen keren toegepast; de methode waarover we het hier hebben is het ons allen welbekende rekenen met decimalen achter de komma, en de man die deze methode bedacht heeft heette Simon Stevin³²⁵. En op een dag in hetzelfde jaar 1586³²⁶ stond de vader van Hugo de Groot hoog want hij stond op de toren van een kerk te Delft, en wie stond daar naast hem? Dat was een uitzonderlijk scherpzinnig natuurkundige, - een in Brugge geboren persoon, volgens sommige geruchten was hij geboren als onecht kind, - en jazerker: dit was dezelfde Simon Stevin als die waarover wij zojuist berichtten. En hij liet, hoog verheven staande op de toren der kerk, tegelijkertijd twee kogels vallen. Deze twee kogels waren even groot. Ze waren echter *niet* even zwaar! Integendeel, ze verschilden aanzienlijk in gewicht. Volgens Aristoteles zou de zwaarste kogel het eerst op de grond vallen, volgens Simon Stevin – en zoals aan u bekend zal zijn ook volgens Galileo Galileï – zouden ze tegelijkertijd tegen het plaveisel slaan³²⁷. De omstanders wisten niet wat ze zagen toen de twee vallende ballen inderdaad precies tegelijk met kletterend geweld ter Delftse aarde stortten. Later is het gebeurd dat de zoon van één der daar toen op de toren van de Nieuwe Kerk staande personen, dat was de roemruchte Hugo de Groot, bij de Hollandse Bobo's in ongenade gevallen is, en om deze reden heeft moeten vluchten in een boekenkist. Vervolgens, nadat de ontsnapte veilig in Duitsland aangekomen was, is aan Hugo's pen een boek over het internationaal recht ontsproten,

³²⁵ Helaas heb ik ergens gelezen dat het decimale stelsel in het noorden van India uitgevonden is ten tijde van het Gupta-rijk (J. Gallagher / *India, een fotografische reis* / Atrium, *Inleiding* / *Het hindoeïsme bloeit weer op: het Gupta-rijk*), maar misschien bedoelen ze dat in India “alleen” het werken met de getallen 1 t/m 10 als zodanig ontwikkeld is, en niet het werken met een komma gevolgd door cijfertjes als alternatief voor het werken met breuken.

³²⁶ Ik dank deze datering aan Penrose / *The road to reality* / Vintage books – zie sub-hoofdstuk 17.4 *The principle of equivalence*.

³²⁷ Wat u denklijk niet weet, is dat Simon de bevinding dat lichamen op aarde allemaal even snel vallen, ongeacht hun gewicht, eerder gedaan heeft dan Galileo Galileï.

dat blijvende invloed gehad heeft in de wereld; de ideeën die Hugo de Groot in zijn boek vastgelegd heeft vormen de grondslag voor het Internationale Hof van Justitie dat heden ten dage te Den Haag gevestigd is. Maar we lopen weer eens veel te veel op de gebeurtenissen vooruit. De oorlog van de Hollanders tegen de Spanjolen heeft nog decennia doorgewoed. Net zolang tot Spanje er werkelijk helemaal schoon genoeg van had, en in 1639 een onvoorstelbare Armada van schepen, geheel gevuld met soldaten, over zee op Holland afgestuurd heeft. Een wereldleger was op weg om Holland te killen. Het zag er somber uit. Maar zevenendertig jaar eerder, op 20 maart 1602, middenin oorlogstijd, was de VOC opgericht (daar vertel ik straks meer over), hetgeen er al met al toe geleid had dat Holland een sterke zeevarende natie geworden was, beschikkende zowel over prima koopvaardijsschepen als over prima oorlogsschepen, - die bemand waren door uitstekende zeevaarders en marinemensen. En het verbijsterende feit heeft zich voorgedaan dat in het jaar Onzes Heren 1639 een vloot Nederlandse oorlogsschepen onder leiding van de Hollandse admiraal Tromp, bij Duins de Spaanse Armada onder onophoudelijk bulderend kanongeweld gewoon in vuur en vlam gezet en de grond in geboord heeft (daarbij de neutraliteit van Engeland schendende...). De Hervormde David had de Rooms-katholieke Goliath verslagen, haha! Daarna kon Spanje het verder wel vergeten, maar pas in 1648, bij de Vrede van Münster, kwam er definitief een einde aan de oorlog, de oorlog waarmee de Nederlanden zich ten koste van onbeschrijflijk veel menselijke ellende de onafhankelijkheid bevochten hebben. Zo zijn de barbaarse Spanjolen verdwenen uit de aan de Noorzee gelegen lage landen om er, hopelijk, - nooit meer terug te keren.

Over Simon Stevin kan nog vermeld worden dat hij zijn moederstaal zeer hoog aansloeg, en bij uitstek geschikt achtte, méér dan het Latijn in ieder geval, om er de resultaten van wetenschappelijk vorsen mee vast te leggen, - en de taal die hij sprak was een taal die in de Nederlanden (maar niet in het zuiden van België), nadat de Germanen de Kelten verdreven hadden, in de loop van heel wat eeuwen langzaam geëvolueerd was vanuit diverse Frankische dialecten, daarbij beïnvloed geworden zijnde door het Saksisch en het Fries; en de taal waar Simon zo van hield wordt Standaardnederlands genoemd - dit is in essentie de taal die wij heden ten dage hier ter plekke nog steeds spreken (in het zuiden van België echter sprak en spreekt men niet een Germaanse maar een Romaanse taal).

De veelheid aan godsdienstoorlogen die na de zogenaamde Reformatie, ook wel schisma van de Kerk genoemd, in Europa gewoed heeft vormt al met al een verschrikking die te gruwelijk voor woorden is. Een onvoorstelbare en weerzinwekkende afschuwelijke climax is daarbij de

“Dertigjarige oorlog” geweest (1618-1648). Daarna was Duitsland een verarmd land; maar het recht op godsdienstvrijheid was van toen af aan een in Europa (schoorvoetend) verworven en erkend recht geworden. In ieder geval waren de Europeanen dermate ontzet over wat er gebeurd was, dat ze het vechten omwille van godsdiensten opgegeven hebben. Zij hebben dit expliciet besloten en bekrachtigd, hetgeen bekend staat als De Vrede van Münster. Historici wijzen het jaar 1648 – het jaar van De Vrede van Münster, en het jaar waarin Nederland na een tachtig jaar durende oorlog als onafhankelijk landje ontstaan is, het jaar waarin in Europa aan de godsdienstoorlogen een einde gekomen is – de historici wijzen het jaar 1648 aan als het jaar waarin Europa als zodanig uitgekristalliseerd is, dat wil zeggen als entiteit met eigen identiteit tot stand gekomen. In dat Europa was inmiddels weliswaar een rondedans der landen om de macht begonnen, die tot in de twintigste eeuw doorgegaan is. Nu eens is Spanje heel dominant geweest, dan weer Duitsland, dan weer Frankrijk dan weer Engeland... Stammenstrijd op grote schaal!

Want je kunt het, ontzet over wat je aangericht hebt, wel goed bedoelen, en zo’n Vrede van Münster sluiten, maar zolang je in aparte entiteiten opgesplitst blijft, ben je gedoemd tot het voeren van de Stammenstrijd. Niet ons vermogen tot redeneren bepaalt wat wij doen, maar onze psyche! Europa heeft het pas na de Tweede Wereldoorlog ten slotte dan toch begrepen... hopelijk goed genoeg. Hopelijk zal ons proces van Europese eenwording succesvol verlopen. Maar zelfs als Europa een eenheid wordt, zijn we nog steeds niet gered. De *ganse wereld moet* zich een eenheid gaan voelen, anders zijn we gedoemd tot een eeuwig voortkankerende stammenstrijd. Want ik geloof er niet in dat we onze psyche kunnen veranderen. Jezus zei: “Heb God boven alles lief, en je naaste als jezelf”. Mocht dit de leden van de menselijke stam lukken, dan zou dat een fundamentele verandering tot in diepe lagen van onze psyche veroorzaken; en dan was elk probleem opgelost. Maar ik ken (bijna) niemand die het gelukt is zich in te stellen zoals Jezus het aanbevolen heeft. Merk op dat ik het hier heb over “zich instellen”. Voor zover ik weet is er maar één psycholoog die het enorme belang van hoe je ingesteld bent, onderkend heeft, en dat is Jung³²⁸, en ik ken zelfs bij hem maar één plaats waar hij het erover heeft, en dat is in zijn definities die hij aan het eind van het boek *Psychologische Typen* toegevoegd heeft. Maarja, nogmaals: ik betwijfel ten zeerste of het de modale homo sapiens sapiens gegeven is, zijn ingesteld-zijn te wijzigen, alleen Helden kunnen dat (de ware Helden, bedoel ik, niet de vechtersbazen, en onder ware Helden versta ik de vrijen van geest die erin geslaagd zijn hun primitieve harde en zachte

³²⁸ Correctie: Jung zelf noemt Müller en Schumann als degenen die dit fenomeen onderkend hebben.

kernen zodanig in hun persoonlijkheid te integreren dat er geen kans meer bestaat op het zich voordoen van gekke dingen). Eigenlijk is volgens mij de Götterdämmerung gewoon onvermijdelijk hoor. Zolang de mens maar doorgaat met denken te denken aan de ene kant, en handelen vanuit primitieve aandriften aan de andere kant, kunnen we hoog springen en laag springen maar niets zal er veranderen. En we zien de mensen nu al tweehonderdduizend jaar lang hoog springen en laag springen zonder iets aan zichzelf te veranderen, dus zullen wereldwijd moord en marteling en verkrachting en doodslag – dat wil zeggen de gevolgen van het stammeninstinct alsmede de mannelijke vorm van wellust – wel gewoon gangbaar blijven tot onze laatste snikken aan toe. Ik kan er ook niets aan doen. Ik kan alleen hopen dat voor mijzelf tenminste de genade van een gelukkige dood weggelegd is, en dat hoop ik dan ook.

Godsdiensttwisten... een hoofdstuk apart – er was eens een groepje Engelse gelovigen dat er last van had; ze waren namelijk hun eigen weg gegaan, dat wil zeggen dat ze zich van de Engelse staatskerk afgescheiden hadden hetgeen in hun land niet op prijs gesteld werd. Op een dag in het jaar 1609 arriveerden de betrokkenen in Holland, het land van de tolerantie. Ze verbelevden tot 1620 te Leiden maar bevonden de Hollanders wel wat érg tolerant; en ook in andere opzichten ging het hen niet al te goed. In 1620 verlieten veel van deze gelovigen (maar lang niet eenieder van hen) Nederland, vertrekkende vanuit Delfshaven, op weg naar ver weg: naar het door Columbus ontdekte werelddeel. Het schip waarmee ze de Atlantische Oceaan over gingen heette *Mayflower*. Aan hun omzwervingen kwamen een einde op een stukje van de wereldbol aan de andere kant van de wereld alwaar ze voorgoed gebleven zijn, en vanaf 1783 bleek het gelovige gezelschap zich in de Verenigde Staten van Amerika te bevinden. In Amerika hebben de avonturen van de *Pilgrim Fathers* -zoals ze genoemd worden- indruk gemaakt. De Amerikaan weet (meent te weten) dat de Pilgrims aan de wieg van het ontstaan van de USA gestaan hebben, en dat *Thanksgiving Day* zijn oorsprong vindt in wat zij gedaan hebben; er is in Amerika, met name onder de hartstochtelijk kerkelijken, zo'n onderliggend gevoel van dat de Pilgrim Fathers in zeker opzicht de ziel van de Verenigde Staten gevormd hebben.

Intermezzo

In 1594, dat was 26 jaar na het begin van de Tachtigjarige Oorlog, dus toen Hollands' grote vrijheidsstrijd nog lang niet gestreden was, zaten in Amsterdam in een wijnhuis negen rijkaards tobberig bijeen. Hun probleem was dat de Portugezen het monopolie hadden op de handel in specerijen. Daar verdienden de Portugezen schatten aan. Want in die dagen was de peper nog peperduur. En de Amsterdammers

hadden het nakijken. Heel deze superlucratieve specerijenhandel, de Amsterdammers verdienden er niets aan. Om hier verandering in te brengen besloten ze dat er op uit getrokken moest worden. Gewoon schepen naar Azië sturen, om de specerijen daar zelf op te gaan halen – volilà de oplossing. En zij richtten een zogenaamde “Compagnie” op. En zij lieten vier schepen bouwen die in 1595 inderdaad vertrokken zijn – met ruimen vol handelswaar. De reis duurde in totaal twee jaar. Eén schip ging verloren. Toen het allemaal voorbij was bleek dat er hoegenaamd geen winst gemaakt was. De Compagnie werd ontbonden, en dat was het einde van iets. Dit voorbeeld vond navolging, met andere woorden, dit fiasco werd vervolgens door nog enige fiasco’s van diverse achtereenvolgens opgerichte Compagnieën gevolgd, maar toch ook door enige successen. Gedurende een aantal jaren gingen diverse Nederlands Compagnieën met najiverige felheid de concurrentiestrijd met elkaar aan. In 1602, en nog steeds was toen de Tachtigjarige Oorlog aan de gang, greep de overheid in. De overheid zag in dat als ze de vrije markt zijn gang zou laten gaan het nooit iets zou worden. De overheid waar ik het nu over heb ging over een plukje land dat zichzelf ergens tussen 1580 en 1590 de Republiek der Zeven Verenigde Nederlanden was gaan noemen, en officieel hoorde deze Republiek nog steeds tot het rijk dat vanuit Spanje bestuurd werd (de facto niet); dit even terzijde. In de Hollandse republiek had je toentertijd de Bobo’s Johan van Oldenbarnevelt en Prins Maurits, dit is de Prins Maurits bij wie Hugo de Groot in ongenade gevallen was (ook Van Oldenbarnevelt is bij Maurits op zijn tijd in ongenade gevallen, hetgeen hem tenslotte het leven gekost heeft zelfs; deze Maurits, waar kwam die eigenlijk vandaan? nou, verwekt door zijn vader natuurlijk en dat was niemand minder dan Willem vO! Maurits was een goed legeraanvoerder; het is onder zijn algehele leiding gebeurd, bijvoorbeeld, dat op 3 maart 1590 een schip vol turf, en ook bevattende 75 stiekem en listiglijk in het schip verborgen soldaten, na enig varen over waterwegen die naar Breda leidden gevolgd door gaan door de grachten van Breda zelve gearriveerd is bij het Kasteel van Breda waarna de soldaten te middernacht uit het schip tevoorschijn gekomen zijn -in alle stilte- om vervolgens onverhoeds de Spanjolen die het Kasteel en Breda bezet hielden op de vlucht te jagen; op 4 maart viel Maurits met zijn leger Breda binnen, waarna de stad definitief aan Spanje ontfutseld geworden was; hoera!!³²⁹. En waar Maurits’ vader zich als min of meer charismatisch leider en eminent diplomaat³³⁰ onverschrokken

³²⁹ Het verhaal gaande over het paard van Troje is weldegelijk inspiratiebron voor de hier beschreven list geweest die trouwens bedacht is door schipper Adriaen van Bergen, de schipper van het betrokken turfschip.

³³⁰ De bijnaam “Zwijger” sloeg niet op Willems zwijgzaamheid, want zo zwijgzaam was hij überhaupt ook niet, maar op het vermogen van Willem vO om niet te praten over zaken waar hij niet over praten wilde.

bekommerd had om lot van de Nederlanders, had Maurits de daad bij het woord gevoegd, en legers onder zijn aanvoering hadden tussen 1590 en 1600 onverwacht grote overwinningen op de vijand geboekt. Hij leefde als man van het leger tussen zijn mensen, dat wilde een andere zoon van Willem vO ook, dat was de zoon die Frederik Hendrik heette, maar hij kreeg van Maurits toen die op een gegeven moment ziek te bed dood lag te gaan, de opdracht te trouwen en voor nageslacht te zorgen, hetgeen inderdaad geschied is; daarnaast heeft Frederik Hendrik nadat Maurits' lijk ondergebracht was in de Nieuwe Kerk te Delft Maurits opgevolgd); en je had als bestuursorgaan de zogenaamde *Staten-Generaal*. Die jongens vonden dat de Compagnieën moesten *samenwerken*. Dat was een goed idee! Samenwerken is sowieso een van de beste ideeën van de mens. En de Bobo's der Republiek der Zeven Verenigde Nederlanden oefenden flink wat pressie op de ruziemakers uit, net zolang tot op 20 maart 1602 de VOC opgericht was. VOC staat voor *Verenigde Oost-Indische Compagnie*. De VOC had voortaan als enige het recht, vanuit Nederland handel met het verre Indië te drijven. Er namen zes steden aan de nieuwe kongsie deel: Amsterdam, Middelburg, Hoorn, Enkhuizen, Rotterdam en Delft. Delft, jazeker – ook gij, Brutus. De brute macht van Holland hebben ze op Java en Ambon en Borneo en Sumatra in de eeuwen die volgden terdege gevoeld, totdat daaraan in de twintigste eeuw een einde gekomen is toen uit het niets ineens de jappen opdoken. Alleen op Nieuw-Guinea heeft het aan brute Hollandse macht ontbroken. Want op Nieuw-Guinea viel niets te halen. In dat helse oord van malaria en muskieten en bloedzuigers en naakte wilden hebben de handelaren nimmer zelfs maar de minste interesse gehad. Er is wel een handjevol Hollanders geweest die van Nieuw-Guinea en zijn originele bewoners gehouden hebben, enige Idealisten, en zij allen zijn, nu ik dit schrijf, dood en vergeten. Enfin, dankzij de VOC heeft Nederland twee eeuwen lang schatten verdiend aan de eilanden die heden ten dage Indonesië vormen. De VOC heeft in totaal 4.721 keer een schip richting Indië gestuurd. Er keerden er 1.365 niet terug. Een kleine miljoen mensen heeft voor de VOC gevaren; onder hen veel Duitsers. Tweederde van de VOC'ers die Europa verlaten hebben zijn weggebleven, ofwel doordat ze de dood gevonden hebben, ofwel doordat ze in Indië en omstreken zijn gaan wonen. Na twee eeuwen ging het niet goed meer met de VOC, met name door toedoen van de Engelsen die in The Far East ook graantjes mee wilden pikken, en om deze voor hen goede reden flink wat VOC-schepen gekaapt hebben, en VOC-kantoren in Azië veroverd. In 1803 is aan het varen van de VOC-schepen voorgoed een einde gekomen. Nederland heeft daarna toch nog anderhalve eeuw lang als toean besar “Nederlandsch Indië” bestierd.

De eilanden die heden ten dage Indonesië vormen hebben gemeen dat ze ooit onder Nederlands Gezag gezucht hebben – veel méér hebben ze niet gemeen. Het verschil tussen Hollanders en Spanjolen is

kleiner dan het verschil tussen Dajakkers en Javanen. En na de Tweede Wereldoorlog hebben de Javaanse Bobo's de handelwijze der VOC overgenomen. Java behandelt heden ten dage de overige eilanden van Indonesië als wingewesten, en als de autochtone bevolking van zo'n wingewest het waagt tegen te stribbelen grijpt Java in, met inzet van gruwelijk sadistische wreedheid (conform hoe zij het ooit van de Chinezen geleerd hebben?) dermate hels dat deze zelfs die der brute Hollanders verre overtreft³³¹. Maar de wereld, opzettelijk stekeblind, met de USA voorop, vindt het prima. Want het zijn onze zaken niet, en we hebben eerlijk gezegd ook nogal wat bedrijfsbelangen in Indonesië. Onze zaken zijn onze zaken. *{Einde van het intermezzo}*

Van de vele ergerlijke uitwassen der mensheid alle millennia door, moet naast gemartel & verkrachting beslist de SLAVERNĪJ genoemd worden. Ook dit fenomeen is overigens niets dan een logische consequentie van ons stammenstrijdgedrag en het in ons wroetende hiërarchieïnstinct. Als je de aanhangers van Feyenoord hun gang liet gaan zouden ze er een heerlijk genoeg in scheppen er een paar aanhangers van Ajax als slaaf op na te houden – en andersom idem dito. Je hebt als individu op een gegeven moment écht het gevoel dat die anderen een slag van laagstaand allooi vormen (kutkevers of kakkerlakken ofzo), en dat het OK is als je hen alles aandoet wat maar in je opkomt. Ik denk dat de mens eerder slaven gehouden heeft dan huisdieren. De Egyptenaren hadden slaven, de Grieken hadden slaven, de Arabieren hadden slaven, de Romeinen hadden slaven... Later hebben de bewoners van de USA slaven gehad; in Suriname werkten slaven op de plantages... waar ter wereld hebben we geen slaven gehad! Naast de "gewone" vormen van slavernij hebben we ook nog de lijfeigenschap gehad, de dwangarbeid in concentratiekampen (gedenk met ontzag en beven de Goelag Archipel) en nog andere vormen van slavernij meer. In een aantal plaatsen in het Oude Testament wordt als vanzelfsprekend aangenomen dat de lezer tot wie het Boek zich richt, slaven heeft. Daarbij komt, dat naar mijn mening op zeer veel plaatsen ter wereld, mannen hun echtgenotes als slavinnen behandelen want ik vind dat een vrouw die al het zware werk moet doen (zwaar sjouwen, werken op het land, enzovoort), en haar man in alles moet verzorgen, en als dank niets dan kost (die ze zelf bereiden moet) en inwoning ontvangt alsmede van het voorrecht genieten mag regelmatig door haar man geneukt te worden, en die daarbij nog blij mag zijn als haar man haar niet geregeld slaat, telkens als hij dat nodig vindt, het leven van een slavin leidt; lijdt.

En zolang er slaven zijn, zijn er handelaars in slaven. Die verdienen er

³³¹ Toelichting: deze regels zijn geschreven ten tijde van het regime van Soeharto. AZS.

goed aan! Tja; en als er geld te verdienen valt komen de Hollanders notoir pas goed op dreef, en dan maakt het niet uit of het om koffie of om negers gaat. Bakken, ja bakken geld heeft Holland aan de slavernij verdiend. Dat de *denkende* mens rechtop loopt, in plaats van zich kreunend van schaamte vervuld van wanhoop plat op de grond kronkelend te bevinden, is een schandelijk raadsel. Overigens hebben ook de Afrikanen slaven gehouden, en de Arabieren er geweldig florerende handel in gedreven. Zeg mij wie géén Brutus is!!

Zolang al als er mensen zijn, is er getekend en geschilderd. Sommige mensen worden geboren met geniale genen. Rembrandt van Rijn leefde van 1606 tot 1669; Vermeer van 1632 tot 1675. (Met Oranje-zoon Frederik Hendrik intussen, ging het goed. Hij veroverde stad na stad, zelfs Den Bosch veroverde hij, dat had niemand voor mogelijk gehouden. Hij kreeg de eretitel *stedenbedwinger* en nadat Piet Hein de Spaanse “zilervloot” veroverd had, hetgeen op Frederik Hendriks rijkdom in aanzienlijke mate een positief effect gehad heeft, heeft FH Paleis Noordeinde, Huis ten Bosch en nog aardig wat gebouwen meer laten bouwen en FH’s zoon, die de roemruchte naam Willem droeg, trouwde toen hij veertien was met niemand minder dan Mary Stuart, die toentertijd negen jaar oud was; je vraagt je af: Op welke leeftijd is het dat deze twee aan seks zijn gaan doen??)

1609 is een significant jaar geweest, omdat in dat jaar, nadat 300.000 jaar eerder het tweebenige babbende en moordende wezen op aarde verschenen was, een boek verschenen is dat aanzienlijk verder keek dan de neus lang was en is. Waar hebben we het over? Nou, Copernicus had al eens beweerd dat niet de zon om de aarde draait, maar de aarde om de zon. En volgens Copernicus draaiden sowieso alle planeten om de zon. Dat was een boude bewering!³³² Er waren er, die meenden dat Copernicus gelijk had. Velen waren er, die niets in het idee zagen. Het is immers klip en klaar helder duidelijk dat de aarde stilstaat!! Maar er was toen iemand, een uiterst intelligent persoon, erg goed in wiskunde ook – en bovendien was het iemand die tijdens zijn leven door een vurige hang naar het vinden van de waarheid gedreven was – er was toen iemand die op een gegeven moment aan een moeilijk en zwaar werk begonnen is; deze persoon had ingezien, dat, ervan uitgaande dat het waar was dat de planeten om de zon bewogen, het mogelijk moest zijn de wijze waarop de planeten bewogen, door *metingen* te weten te komen; en hij wilde heel precies meten hoe het zat, en omdat hij wiskundige was, en ervan

³³² Een Oude Griek genaamd Aristarchos had zich bij gelegenheid de woede van de godsdienstigen ook al eens op de hals gehaald door te beweren dat de aarde om de zon draait – maar Aristarchos was zo dood als een pier toen Copernicus leefde want Aristarchos leefde ca. 300 v.C.

overtuigd was dat God aan het geschapen heelal een diepe en verborgen (wiskundige) harmonie heeft meegegeven – een harmonie die voor de mens achterhaalbaar is omdat God de mens naar Zijn beeld geschapen heeft – wilde hij de onderliggende wiskundige formules vinden volgens welke de planeten bewegen. Lieve lezer/lezeres, ga in het donker op een onbewolkte nacht eens buiten staan, en stel je voor dat je de opdracht gekregen hebt, te meten hoe de planeten om de zon bewegen; zie je in hoe moeilijk het is? Realiseer je hierbij dat je, op aarde staande, je bevindt op een object dat zelf óók rondom de zon voortgaat!

Als je wilt meten hoever een verre bergtop van jou vandaan is, moet je de methode van de *triangulatie* toepassen; hoe dat gaat blijft hier verder onbesproken – maar wat je per se nodig hebt, dat zijn twee punten waarvan je de onderlinge afstand precies weet (als je vanuit de twee punten de hoeken bepaalt t.o.v. de lijn die de twee punten verbindt, kan je de afstand tot de bergtop berkenen). Dus als je de baan van een planeet wilt meten, moet je in het heelal om te beginnen twee punten hebben waarvan de onderlinge afstand bekend is – pas nadat je zover gekomen bent kan je aan het monnikenwerk beginnen dat bestaat uit het successievelijk bepalen van de afstand van de zon tot een veelheid van punten van de baan van de betrokken planeet (op de details van de hier besproken werkwijze gaan we niet in).

En de heel begaafde en gedreven persoon waarop wij doelen, die Kepler heette, kwam op het excellente idee, te beginnen met het bepalen van de baan van de aarde zelve om de zon – dit moest volgens hem mogelijk zijn; hij had zich gerealiseerd dat er twee punten waren waarvan de onderlinge afstand bekend was; het ene punt was de plek waar de zon zich bevond, het andere punt was een punt op de baan van de planeet mars (aan de beweging van mars waren reeds systematisch waarnemingen gedaan, met name door iemand die Brahe heette). Na hard en gestaag werken en dankzij genadeloos volhouden, had Kepler tenslotte genoeg metingen gedaan om te weten hoe de aarde om de zon bewoog. Daarmee had hij informatie verkregen die hem in staat gesteld heeft, wederom door het doen van triangulatiemetingen, wederom door hard en gestaag werken daarbij genadeloos volhoudend, te weten te komen hoe de overige planeten hun banen trekken. En in 1609 heeft Kepler zijn bevindingen gepubliceerd. Hij had ondubbelzinnig vastgesteld dat de planeten om de zon bewegen, inderdaad; Copernicus was allang dood – overleden in 1543 – maar voor met name Galileï was het de definitieve bevestiging van wat ie natuurlijk toch al wel wist – maar tevens had Kepler ontdekt dat de banen van de planeten niet zozeer *cirkels* waren, maar in feite *ellipsen* – en dat was nogal een verrassing. Men had zich Gods harmonie mooier voorgesteld. Kepler is tevens in staat geweest drie wiskundige wetten te formuleren waaraan de banen van de planeten voldeden, de zogenaamde *wetten van Kepler*. (Enige tijd nadien zou er

iemand opdoemen die de bewering zou doen dat hij wist *waarom* de planetenbanen ellipsen waren alsmede voldeden aan de wetten van Kepler – deze persoon heette Newton.) (Weer later is er iemand geweest die in verband met het feit dat het net lijkt of de aarde stilstaat zeer zinnige conclusies getrokken heeft, die Einstein heette.)

Zo. Nu iets over het belang van België, China, Engeland en Italië voor Delft. Eerst iets over het belang van klei. Het belang van klei voor Delft en zelfs de hele wereld is enorm. Van klei kan je namelijk, moet u weten, *keramiek* maken. Dit doe je door de klei³³³ na het in de gewenste vorm gekneet te hebben te verhitten – door het te “bakken” zagezegd hetgeen een bezigheid is die dan weliswaar leidt noch tot een lekker visje noch tot brood. Maar er is een type keramiek dat *terracotta* genoemd wordt. Maar daar gaat het nu niet om, het gaat nu om nóg een soort keramiek, namelijk de soort die *aardewerk* genoemd wordt. En we kunnen hierbij opmerken dat er een type aardewerk is dat *majolica* heet; hoe je deze aardewerksoort maken moet is in de vijftiende eeuw in Italië uitgevonden. Terwijl terracotta ongeglazuurd is, is majolica dat niet (majolica is dus geglazuurd). En vanuit België is de vaardigheid in en de kennis van het werken met *tinglazuur* in Delft beland, hetgeen plaatsvond in de zestiende eeuw door toedoen van Vlaamse pottenbakkers. Men had in Delft tot dan gewerkt met loodglazuur, maar men stapte op tinglazuur over. Zo maakte men in Delft toen tegels, borden, sierborden en wat al niet van tingeglazuurde majolica. Mooi spul! Als een donderslag bij heldere hemel verscheen ineens een importproduct afkomstig uit China (geproduceerd ten tijde van de Ming-dynastie) op de proppen dat véél mooier was dan de door de Delftse bakkerijen geproduceerde waar! Zo sierlijk en fijn als het Chinese spul was, degradeerde het de Delftse maaksels ineens tot lompe en ordinaire producten. Een akelig kwaliteitsprobleem was daar opgedoemd dat schreeuwend om een oplossing vroeg. Gelukkig was de Chinese waar erg duur, - alleen de zeer rijken konden zich de uit het verre geheimzinnige China afkomstige wonderproducten veroorloven. Opmerking: deze Chinese waren waren van *porselein* – een heel bijzondere keramieksoort. Porselein wordt door tandartsen gebruikt, en men treft het aan in elektrische isolatoren, en ook worden er vazen van gemaakt alsmede serviesgoed en dergelijke; het is in staat het

³³³ Klei is verweerd gesteente – verweerd door toedoen van het branden van de zon en het bevroren van neergeregend water, - klei is in steenminusculietjes uiteengevallen gesteente dat meegevoerd is door het blazen van de wind – en door stromend water. Opgenomen en meegevoerd zijn de kleideeltjes door rivierwater, en tenslotte achtergelaten op de bodem van rivieren en beekjes daar waar het water zo’n beetje stilstaat. Ooit is het gesteente uit de diepten van de aarde omhooggeperst geworden. In Delft en elders doen ze er nu van alles en nog wat mee.

knagen van de tand des tijds zeer langdurig onaangetast te overleven. In scheepswrakken gevonden porseleinen voorwerpen blijken ook na daar onder water eeuwen lang vertoefd te hebben hoegenaamd niet verkleurd te zijn. In Delft is men aan de slag gegaan om de slag die men te verduren gekregen had te boven te komen, en wat gebeurde? Toen werd het een succesverhaal. Ze zagen kans aardewerk te maken dat veel dunner was dan voorheen door aan de majolica mergel toe te voegen. Het materiaal dat ze zodoende verkregen hadden is het materiaal dat *faience* genoemd wordt. Omstreeks 1700 waren er in Delft ruim dertig bakkerijen die producten gemaakt van faience maakten. Zo. Aldus in een notendop iets over de geschiedenis van hoe *Delfts Blauw* ontstaan is. Tot op zekere hoogte is er later toch nog enigszins de klad ingekomen, - in de tweede helft van de achttiende eeuw kwam goedkoop maar mooi en goed Engels aardewerk de markt overspoelen, helaas. Van de ruim dertig fabrieken die in Delft ooit opgeld gedaan hebben is er heden ten dage slechts nog een handjevol over. Elk van hen hanteert wel nog steeds het eigen merkteken dat hen toentertijd door het Delftse stadsbestuur toegekend geworden is. Alleen als u één van deze merktekens in uw product aangebracht ziet weet u zeker dat u een origineel Delfts Blauw product in handen heeft, - dat maar in 1 stad ter wereld gemaakt kan zijn: DELFT. De oudste van de fabrieken die heden ten dage Delfts Blauw produceren heet *De Porcelyne Fles*, welke in 1653 gesticht is – maar ze jokken want ze produceren geen porselein maar faience! Zo. Mocht het zo zijn dat u het plan heeft in Delft als toerist eens aan een rondleiding deel te nemen in een fabriek waar ze Delfts Blauw maken: u weet er nu alvast wat van. (Frederik Hendriks lijkt intussen, was na het overlijden van de genoemde persoon in 1647 in de Nieuwe Kerk te Delft ondergebracht. Daarna kwam zijn zoon, die wij kennen als Stahouder Willem II aan de macht en jammer voor hem werd in 1648 de Vrede van Münster gesloten. Willem II, die toen tweeëntwintig was bruijste overeenkomstig zijn leeftijd van energie en had dolgraag willen doorvechten maar de Nederlandse Bobo's d.w.z. de Staten-Generaal zagen daar niets in, nog erger, zij gingen ertoe over aanzienlijk minder geld aan de krijgsmacht uit te geven dan voorheen. Daarover was Willem II zo verbolgen dat hij de aanval opende. Hij viel Amsterdam aan, - dat was een aanval die mislukte, maar waar de Bobo's toch van schrokken met als gevolg dat ze hun plannen tot verlaging van de budgetten voor het vechten herzagden. Vervolgens werd Willem II ziek; het bleek dat hij leed aan de ziekte die pokken genoemd werd. Aan deze ziekte is hij (in 1650) overleden, vierentwintig jaar oud. Dat was jong, maar gelukkig, een week nadat hij gestorven was bracht een vrouw die Mary Stuart heette een nog door Willem II geïnsemineerd kind voort. Het was een jongen en alwéér werd het kind Willem genoemd Voor deze Willem zag de toekomst er echter niet rooskleurig uit...)

In 1683 zat Antoni van Leeuwenhoek in Delft verbaasd te kijken naar wat hij waarnam in een beetje tindaanslag dat hij van zijn tanden afgehaald had. Antoni was erg goed in lensjes slijpen. Zo zat hij dan nu zijn tindaanslag van héél dichtbij te bekijken met behulp van een eigenhandig gemaakt lensje. Wat hij zag verbaasde hem. Hij zag, in zijn eigen woorden: “Veele seer kleine dierkens die haar seer aardig beweegden”. In feite is Van Leeuwenhoek een der eersten geweest die bacteriën waargenomen heeft. En ook de voortvarende jongetjes die zich in sperma bevinden zijn voor de onverzadigbare wetenschapper die Van Leeuwenhoek was niet onopgemerkt gebleven – en de waargenomen spermatozoiden zijn zomaar nog een voorbeeld van het vele tot dan verborgene dat Antoni met eigen ogen gezien heeft.

Zolang al als er mensen waren, hadden zij op intuïtief niveau kennis gehad van het feit dat als zij een sprong maakten, zij weer op de grond belandden. En dat als een appel rijp is, hij op de grond valt. En dat er sprake is van een beweging van de zon ten opzichte van de aarde; en van de maan ten opzichte van de aarde; en van de sterren ten opzichte van de aarde; en, heel langzaam, van de planeten ten opzichte van de sterren. En ze wisten, dat als een bal tegen een andere bal botst, de tweede bal in beweging komt, in een richting die meestal niet dezelfde is als die van de eerste. En de intuïtieve kennis onder de mensen over het gedrag van afgeschoten pijlen en weggeworpen speren is van het begin af aan zeer aanzienlijk geweest. Alle aeonen door al, had men op observaties gebaseerde intuïtieve kennis gehad van de diverse vormen van beweging. Dat het de mens gegeven is, veel méér kennis van bewegingen te hebben dan slechts de intuïtieve kennis, namelijk rationele kennis, met name door de taal van de wiskunde in het geding te brengen, is hem pas na 300.000 jaar op aarde rondgezwakt te hebben duidelijk geworden. Toen is het uiteindelijk één persoon gegeven geweest, in één klap alle vergaarde intuïtieve en objectieve waarnemingen betreffende bewegingen in heldere klare rationele kennis om te zetten en hij heette Newton, en Newton was een onvoorstelbaar genie, en zijn in 1687 verschenen boek, hetende *Philosophiae naturalis principia mathematica*, zette definitief een streep onder het primitief-zijn van de mens. Een zó uniek moment als het uitkomen van de *Philosophiae naturalis principia mathematica* zal zich in de historie der mensen niet meer voordoen. Newton (die tussen de bedrijven door de differentiaalrekening ontwikkeld had³³⁴), maakte met zijn boek duidelijk dat hij ontdekt had dat je heel de enorme verscheidenheid aan bewegingen die je als mens om je heen ziet voltrekken, uit drie en slechts drie “natuurwetten” verklaren kunt welke heel precies met behulp van enige wiskundige tekens te

³³⁴ Ook Leibniz heeft, onafhankelijk van Newton, de differentiaalrekening ontdekt.

formuleren zijn, en uit het klaarblijkelijke feit dat massa massa aantrekt (hij realiseerde zich dat dit zo zijn moest). Newton heeft de natuurkunde definitief volwassen gemaakt. Ik zou niet weten, hoe ik de grootte van zijn Grote Hersenen met woorden aan zou kunnen duiden; waarschijnlijk kan dit überhaupt niet.

Maar wij, zonen en dochters van Nederland, kunnen ons erop beroepen Huygens gehad te hebben. Hij was vijftien jaar ouder dan en had, als ik de afbeeldingen in mijn encyclopedie geloven mag, een veel mooiere pruik dan Newton. Hij heeft met een zelfgebouwde telescoop één van de manen van saturnus ontdekt, en was de eerste die in de gaten kreeg dat de rare uitsteeksels van saturnus ringen zijn (het bestaan van die “uitsteeksels” was door Galileo Galileï ontdekt). Huygens ontdekte een manier om klokken gelijkmatig te laten lopen; zijn versie van het slingeruurwerk was toentertijd een ware doorbraak voor de kunst van het klokken maken, en hij heeft er dan ook octrooi op aangevraagd. Hij ontwikkelde een theorie om bepaalde eigenschappen van het licht te verklaren. Newton was de mening toegedaan dat licht uit deeltjes bestond, Huygens echter beweerde dat licht een golfverschijnsel was en had daar overtuigende argumenten voor, en tweehonderd vijftig jaar lang hebben de natuurkundigen gedacht dat Huygens gelijk had. Tenslotte hebben we dankzij Einstein ingezien dat Newton gelijk gehad heeft. Licht bestaat inderdaad uit deeltjes, *fotonen* geheten, - wat dat dan ook voor deeltjes mogen zijn, die “fotonen” (misschien bestaan deeltjes überhaupt niet). Einstein heeft voor de “ontdekking” van de fotonen de Nobelprijs gekregen. Opmerking: de bewegingen van de fotonen worden beheerst door wetten die je schrijven moet in termen van complexe getallen, en het zijn de eigenschappen van complexe getallen die maken dat het net *lijkt* of licht een golfverschijnsel is; einde van de opmerking. (In 1688 kwam de Nederlandse stadhouder Willem III, voor Engeland volkomen onverwacht, in Engeland aan. Daar waren de nodige gebeurtenissen aan voorafgegaan. Nadat Willem II overleden was, en een week later jongetje Willem III geboren, bleek het zo te zijn dat de Nederlandse Bobo's niet veel zin meer hadden in het erop nahouden van stadhouders. Het was vrede, aan vechtersbazen was geen behoefte. Ook was het op dat moment nog maar de vraag of het geslacht Oranje zou voortbestaan, want het hing aan een zijden draadje – een zijden draadje dat Willem III heette – namelijk, jongetjes en meisjes overleden in die dagen nogal eens voordat ze tot wasdom gekomen waren – men ging algemeen gebukt onder een notoir hoge kindersterfte. Willem III heeft eenieders verwachting overtroffen. Om te beginnen bleef hij in leven. Vervolgens heeft hij overleefd dat Johan de Witt (dat was iemand die de functie van *raadspensionaris* bekleedde, en sowieso een vooraanstaande Bobo was) geregeld heeft dat het stadhouderschap aan de Oranjes voorgoed ontzegd werd. Mede door de door Johan de

Witt uitgeoefende invloed verdween Willem III naar de achtergrond. Het was de tijd van de Engelse Oorlogen. In 1654 eindigde de Eerste Engelse Oorlog in een vrede; in 1667 eindigde de Tweede, - en deze Oorlog was uitgelopen op een eclatante overwinning voor de Nederlanders, mede dankzij Johan de Witt die veel gelden beschikbaar gesteld had voor de versterking van de vloot. Maar de versterking van de vloot was ten koste gegaan van verzwakking van het leger; daar is een drama uit voortgekomen. In 1672 namelijk ging het helemaal mis, uit Frankrijk rukten troepen op, uit Keulen rukten troepen op, uit Münster rukten troepen op, de Engelsen stonden met een vloot klaar om arm Nederlandje binnen te vallen... Het jaar 1672 staat in Nederland bekend als *Het Rampjaar*. Willem III werd benoemd tot legeraanvoerder maar WANHIOPIG waren ze in Nederland, en WOEDEND waren ze!! - en wie was de schuld van alle ellende? Johan de Witt natuurlijk! Deze werd in juni 1672 daarom neergestoken maar bij die gelegenheid liep het nog goed af. Johan de Witt herstelde van de aanslag, doch vond op 20 augustus 1672 alsnog de dood. Een razende menigte kreeg hem en zijn broer te pakken. Een door de nek geschoten kogel maakte een einde aan Johans leven. En de woedenden kleedden de dode man uit, hingen hem ondersteboven op en sneden zijn geslachtsdelen eraf, en zijn hart eruit, - en nog meer stukken van zijn lichaam sneden ze weg - stukken waaronder er geweest zijn die men opgegeten heeft. Johans broer onderging overigens hetzelfde lot. (Heden ten dage vinden wij daar waar de twee broers vermoord zijn, dat is een plein in Den Haag dat *De Plaats* heet, een standbeeld van Johan de Witt - de rechterhand van het standbeeld wijst de plaats van de desbetreffende moord aan.) En toen was Willem III aan de beurt, jaja! want HIJ is het geweest die na de dood van Johan de Witt als legeraanvoerder erin geslaagd is de binnenrukkende legers een halt toe te roepen, jazeker. Het eind van dit liedje is, dat Willem III weldegelijk tot stadhouder benoemd geworden is, door enige van Neêrlands gewesten. Oranje boven! Het ging Willem III goed, hij kocht in 1674 een buitenverblijf dat hij om liet bouwen tot jachtslot (het desbetreffende pand heeft nadat Willem V in 1795 naar Engeland gevlucht was enige jaren gediend als slaapverblijf voor Franse soldaten en is in nog later jaren bekend geworden als *Paleis Soestdijk* - met name de in de tuin groeiende en bloeiende rododendrons hadden toentertijd een zekere reputatie). En prettig was dat de moeder van Willem III een Engelse prinses was. En slim was, dat Willem zelf toen getrouwd is met... eveneens een Engelse prinses, die trouwens grappig genoeg, net als Willems moeder Mary Stuart heette. En het mooie was dat Engeland protestant was en Frankrijk katholiek - al met al slaagde Willem III erin, Engeland aan zijn zijde te krijgen als bondgenoot tegen de in die tijd maar al te agressieve Fransen - die onder de leiding van Lodewijk de Veertiende stonden. Het werd nog mooier toen Willems schoonvader, die Jacobus II heette en gek genoeg katholiek was,

koning van Engeland werd. In Engeland een katholieke koning? onmogelijk! vonden de Engelsen, en het parlement van Engeland nodigde in het geheim Willem III, een warm voorvechter ten bate van het protestantisme, uit om er iets aan te doen. In 1688 stak Willem het kanaal over en verdreef, na enig gevecht, met op 12 juni 1690 als laatste gevecht de slag bij de rivier de *Boyne*, Jacobus. En het eindigde ermee dat Willem III zélf koning van Engeland werd! Kan het mooier? Misschien kan men het zo zien dat van alle Oranje-telgen stadhouder Willem III, koning van Engeland, de succesvolste geweest is. Maar in één opzicht was zijn succes nulkommanul-repetent; hij kreeg met zijn lieve vrouw Mary Stuart geen kinderen. Er werd zelfs gefluisterd dat Willem homosexueel was... Hoe moest het nu verder met de Oranje-dynastie, dat was de vraag!)

Zolang al als er mensen zijn, is er muziek gemaakt. Sommige mensen worden geboren met geniale genen. Bijvoorbeeld Monteverdi, geboren in 1567 – hoor toch de *Orfeo!* Bijvoorbeeld Bach, geboren in 1685 – hoor hoe nederig godsgeloof muziek van de hoogste orde voortgebracht heeft, roeliedjes voor de eeuwigheid. Besef de doorbraak die Bachs *Das Wohltemperirte Clavier* voor de mensheid betekend heeft. Haydn, geboren in 1732, ook al een genie – o hoor, o hoor *Die Schöpfung...* Haydns muzikale scheppingen vormen wat mij betreft het hoogtepunt van de klassieke stroming in de muziek. In ieder geval is hij het geweest die de symfonie tot wasdom gebracht heeft, en heeft hij het strijkkwartet uitgevonden. Maar dan beleven we dat in 1756 het ongehoorde kind-genie Mozart als Godsgeschenk op aarde geboren wordt. En dan...

De stichters van de USA waren kinderen van Europa. Deze kinderen waren beland in een land dat een zee van ruimte was. Zij herinnerden zich de oorlogshel die Europa was. Zij beseften dat die hel het gevolg was van het feit dat Europa in koninkrijken verdeeld was welke steeds weer in stammenstrijd vervielen. En op het Amerikaanse continent hebben zij, de kinderen van Europa, na de hinderlijke Indianen goeddeels uit de weg geruimd te hebben, een Rijk gesticht dat op geheel nieuwe leest geschoeid was. Deze nieuwe leest heet: échte democratie. De inwoners van de USA beseffen tot op de dag van vandaag hun roeping. Want zij zijn het die de wereld hebben laten zien hoe je in vrede en welvaart als mensen met elkaar leven kunt. Zij vormen op aarde het eerste land dat niet op vechten en imperialisme gericht is. Om deze reden is het, dat God met de USA is. Ik heb persoonlijk, door het lezen van boeken respectievelijk dankzij mens-tot-mens contacten, een paar Amerikanen leren kennen die ik veel gevoelens van waardering toedraag. Dit zijn met name Juran, Dorian Shainin, Robert Pirsig, Hemingway, Feynman. Albert Einstein, wonende in Princeton, heeft over de USA gezegd: "... dit land van

tegenstellingen en verrassingen, waarin je nu eens overvallen wordt door een gevoel van bewondering, dan weer door een gevoel van afkeer. Je merkt dat je aan het oude Europa met zijn noden en smarten gehecht bent en dat je graag zou terugkeren”³³⁵. Ik, een jongetje wonende in Holland, zich voelende noch Hollander noch Europeaan noch Aziaat noch Jood maar Zwerver, ga nu in de vaderrol zitten. Nu ben ik Oude Europeaan, en denk bezorgd aan mijn grote kind, de USA. Ik denk: Hoe komt het toch dat dat grote kind van mij, zoveel sublieme en verlichte humane retoriek paart aan zoveel keihard persoonlijk egoïsme. Hoe kan het bestaan dat de modale USA’er denkt: Alleen *slanke* vrouwen met gladde huid zijn in tel; alleen *rijke* mannen zijn in tel; succes is het enige dat telt; geld = succes. En wat is de wereld van mijn kind toch een Persona-wereld, en daarmee een schijnwereld. Hoe kan het bestaan dat mijn kind het begrip “vrijheid van meningsuiting” misbruikt om scheldkanonnades en verdachtmakingen op tegenstanders af te vuren. (In het concept “Vrijheid van meningsuiting” refereert “mening” naar *semantische* informatie, niet naar *pragmatische*; en “vrijheid van meningsuiting” is dan ook nimmer bedoeld geweest om te gebruiken als dekmantel voor het op laagstaande wijze *beïnvloeden* van de communis opinio betreffende personen die jou om wat voor reden dan ook in de weg zitten. Het door middel van verdachtmakingen en uitspreken van negatieve oordelen over een specifiek persoon beïnvloeden van de mening der mensen over die persoon, valt in het geheel niet onder “je mening geven”. En als iemand je werkelijk iets misdaan heeft moet je naar de rechter stappen, niet naar de media! We willen in een rechtstaat leven, niet in een jungle van vooroordelen. Ik vind apert dat het gebruik van scheldwoorden, beledigingen en verdachtmakingen in het openbaar, wettelijk verboden moet worden – omdat dit **ON**eerlijke strijdmiddelen zijn, die een negatieve rot sfeer oproepen, en omdat toepassing ervan gewoon helemaal *niets* te maken heeft met “je mening geven” aangezien er voornamelijk **pragmatische** informatie overdragen wordt, geen semantische – nee, het doen van afbrekende en denigrerende en beledigende uitspraken onder de dekmantel van “je mening geven” is onwaarachtig, en een **opzettelijke listige leugenachtige verdraaiing** van het idee “vrijheid van meningsuiting”!!) En hoe is het toch mogelijk, dat mijn kind zó zorgeloos de natuurlijke hulpbronnen van de wereld verspilt, daarmee de Götterdämmerung in no time over de wereld afroepende. Hoe is het mogelijk dat hij van zichzelf denkt dat hij de voorloper van de Nieuwe Wereld is, terwijl hij in feite hopeloos provinciaals, onoprecht en *oppervlakkig* is. Ik zucht, en bedenk:

³³⁵ In een brief d.d. 9 februari 1931 aan koningin Elizabeth van België; referentie:

H. Dukas en B. Hoffmann / *Hoogachtend, Albert Einstein* / Annex.

-Maar wat zit je nou toch te generaliseren! Bovendien hebben kinderen er recht op, hun eigen fouten te maken. Kijk maar in de spiegel en bewonder de balk in je oog-.

In 1757 maakte in Den Haag meestergieter Jan Verbruggen een boormachine – en omdat de stoommachine nog niet uitgevonden was werkte het apparaat met paardenkracht. Let wel, het was niet een draagbare boor, maar een grofstoffelijk bakbeest, een stevig stuk ijzeren triomf der techniek. En Jan Verbruggen is de uitvinder van de *draaibank!* – u weet wel, dat is dat vreselijke apparaat waarmee men *verspanende bewerkingen* ten uitvoer pleegt te leggen (ik zeg “vreselijk” vanwege mijn herinneringen aan het jaar op de HTS waarin ik evenals mijn medescholieren in het kader van de door mij gevolgde opleiding elke week enige uren lang gehuld in een (te klein zittende) blauwe overall mijn kunsten moest vertonen in de welingerichte werkplaats die de HTS rijk was, waarmee ik milde verbaasde spot van mijn klasgenoten, en de woede van de leraren, die dachten dat ik mijn werkstukken met opzet mismaakte, oogstte; vreselijk!).

En dan... wordt in 1770 Beethoven geboren, - en op 7 mei 1824 wordt z'n negende voor het eerst ten gehore gebracht. (In 1702 intussen, was in Nederland Willem III gestorven zonder kinderen verwekt te hebben en leek toen het einde van de Oranje-dynastie nabij. Nu moet gezegd worden dat reeds Maurits erover nagedacht had wat er gedaan moest worden als de van hem afstammende mannelijke lijn zou afknappen; hij had laten vastleggen dat in dat geval de Friese tak het moest overnemen (ze zouden in dat verband dan alle bezittingen en titels ontvangen). Echter, een complicerend factor was dat Frederik Hendrik op zijn beurt bepaald had dat het de nakomelingen van diens oudste zus zijn moesten die alles krijgen zouden en de dynastie voorzetten. En Willem III tenslotte, had om ook een duit in het zakje te doen, in zijn testament bepaald dat het neef Johan Willem Friso zou zijn die hem moest opvolgen. Nota Bene: Johan Willem Friso was een Fries. Nouja, dat wil zeggen hij was een nazaat (na-zaad) van de enige broer van Willem de Zwijger die de Spaanse tijd overleefd had zonder in de strijd gesneuveld te zijn; deze broer heette Jan de Oude, en de huidige Oranjes stammen van hém af, niet van Willem van Oranje ook wel De Zwijger genoemd. Want, na heel veel gesteggel, waarbij een deel van de familie (Pruisen) zich beriep op wat Frederik Hendrik bepaald had, gebeurde het volgende. Johan Willem Friso verdronk toen hij 23 was in het *Hollands Diep* terwijl het gesteggel nog niet tot een einde gekomen was, en zijn vrouw nam daarop de honneurs voor hem waar (zij heette Maria Louise van Hessen-Kassel en was goddank zwanger toen Johan Willem Friso verdronk). De zoon van Maria Louise en Johan Willem Friso heette Willem. In 1732 mondde het gesteggel tenslotte uit in een compromis. De betrokken Pruisen en de betrokken Friezen kregen ieder de helft van alles inclusief de titel *Prins van*

Oranje(-Nassau) – maar de Friese tak, zo werd afgesproken, die zou het dan toch zijn die Willem III op zou volgen om Vorst in Nederland te zijn – jawel, maar de *Republiek* (met deze term wordt het toenmalige Nederlandje vaak aangeduid (in later dagen is het jonge Indonesië wel met dezelfde term aangeduid geworden)) had sowieso genoeg van de Oranjes, - de Nederlanders hadden het bewind van Willem III als hard en harteloos ervaren. Dus werd Willem IV géén stadhouder – hij kon het op zijn buik schrijven! Echter, in Nederland heeft men sinds de tachtigjarige oorlog de merkwaardige gewoonte om, als men zich doodschrikt doordat de vijand eraan komt, Oranje Boven te willen hebben, en zo is het gebeurd dat toen in 1747 de Fransen de Republiek binnenvielen, Willem IV benoemd werd tot stadhouder, - tot stadhouder van álle gewesten die de Republiek rijk was. Daarmee is Willem IV de eerste geweest die stadhouder van al Neêrlands gewesten geweest is en vier jaar later ging hij dood. De zoon van Willem IV, die Willem heette, was echter nog te jong om het stadhouderschap op zich te kunnen nemen. De Oranje-dynastie is nogal eens een vrouwendynastie geweest, zo is het ook bij deze gelegenheid een vrouw geweest die het heft in handen heeft genomen. Dat was de vrouw van Willem IV, en zij was een Engelse prinses die Anna van Hannover heette, die echter ook al jong stierf helaas... Enfin, in 1766 was het zover dat Willem V rijp was voor het stadhouderschap, en hij heeft het op zich genomen, hêhê. Eind goed al goed, maar niet heus. Willem V stelde zich star op jegens een roep uit het volk om hervormingen. Het resultaat is geweest dat in de Republiek de facto een soort van burgeroorlog is gaan woeden. Willem V vluchtte van Den Haag naar Nijmegen en kreeg hulp van zijn zwager die vorst van Pruisen was; dankzij deze hulp werden de Oranjes in 1789 weer zo'n beetje de baas in de Republiek. Jammer genoeg rukten in 1795 Franse troepen het land binnen, waarna stadhouder Willem V vergezeld van zijn gezin zich bij Scheveningen inschepte, de Noordzee opvoer, en koers zette naar Engeland waar hij veilig aankwam. Het maakte de achtergebleven Nederlanders geen fluit uit en Willem V en de zijnen gingen in Duitsland, alwaar ze de nodige bezittingen hadden, wonen nadat Willem eerst nog even de Engelsen opgestookt had, succesvol opgestookt, tot in de richting van Zuid-Afrika nota bene stappen zetten; want wat was het geval? – het geval was dat de VOC in 1796 opgeheven was waarna Kaap de Goede Hoop en omstreken als bevoorradingsstation ten behoeve van schepen langszeilende naar en van het Verre Oosten wat de Hollanders betreft overbodig geworden was, waarbij nu opgemerkt moet worden dat de zich in de desbetreffende contreien ophoudende Boeren die van oorsprong van Hollandse komaf waren zich van lokaal gezag sowieso weinig of liefst helemaal niets aantrokken en enfin, hoe dan ook, het is toen gebeurd dat de Engelse krijgsmacht de baas is gaan spelen in Zuid-Afrika; weliswaar waren het van 1802 tot 1806 ineens toch weer de

Hollanders die het daar ter plekke voor het zeggen hadden, maar in 1806 werd Nederland door de Fransen ingelijfd en was het definitief met de Hollandse zeggenschap over Zuid-Afrika gedaan dat daarna mettertijd gewoon een Engelse kolonie werd zoals er toentertijd wel meer waren – en bendes Engelsen zijn in de nieuwe kolonie gaan wonen om geleidelijkaan nóg een bevolkingsgroep toe te voegen aan de reeds aanwezige bevolkingsgroepen: de San, de Khoi, de Zoeloes, de Bantoes, de Boeren, de afstammelingen van de door de Hollanders van elders gehaalde slaven..; en de Engelsen hebben in 1835 de slavernij afgeschaft; en een tijd later, op 18 juli 1918, werd te Mvezo Rolihlahla geboren; in het Xhosa betekent Rolihlahla “de de takken van de boom trekkende”.)

Intussen had, in 1781, in Franeker (Friesland (Nederland)), iemand een wereldwonder gemaakt, de iemand heette Eise Eisinga, en het wonder, dat overigens tot op de dag van vandaag nog steeds naar behoren functioneert, is het wereldberoemde planetarium dat door Eise Eisinga eigenhandig bedacht en gebouwd is, en dat u beslist minstens een keer in uw leven gezien moet hebben omdat het een symbool van de Liefde is ala de Taj Mahal bijvoorbeeld. Bedenk daarbij intussen ook, als u in de desbetreffende huiskamer naar het plafond kijkt, een product van de Verlichting ziende dat onovertroffen is, dat u kijkt naar een pracht van een technisch kunstwerk dat er zonder Copernicus, Kepler en Newton niet zou zijn geweest; en alles draait om de wiskunde.

In 1792 arriveerde in China een Engelse handelsmissie waarvan zelfs een ballonvaarder deel uitmaakte. De bedoeling was, China te verleiden tot handel drijven. De missie mislukte jammerlijk met name doordat beide betrokken landen zichzelf zagen als het belangrijkste land ter wereld, zodat het hen gewoon niet gelukt is elkaar wederzijds op de juiste wijze respect te betonen. Bovendien zagen de Chinezen niets in de waren die de Engelsen te bieden hadden. Maar de Engelsen hadden een probleem! Het ooit in China uitgevonden theedrinken was in Engeland inmiddels erkend geworden als hoogst beschaafde en essentiële manier van doen, maar de thee die Engeland uit China invoerde werd duur betaald – de Chinezen wilden er zilver voor hebben, en dat kregen ze ook, want anders kregen de Engelsen hun thee niet, - maar het eindresultaat was een onrustbarende grote geldstroom vanuit Engeland richting China. Daar kwam nog bij dat het bestuur over India de Engelsen óók al heel veel geld kostte. Dus hadden de Engelsen een probleem, en dat was een geldprobleem.

Gelukkig heeft Engeland kans gezien in de decennia die op hun mislukte handelsmissie naar China volgden, het probleem toch op te lossen, waarbij ze gebruik gemaakt hebben van de waardering van veel

Chinezen voor de mystieke toverstof genaamd opium. En de opium kwam in aanzienlijke hoeveelheden uit met name India, en ging China in, en de Engelse financiën voeren er wel bij. (Willen V in Duitsland stierf in 1806. De Oranjes waren toen een dynastie zonder land om over te heersen. Zo heeft eenieder zijn eigen problemen, de Oranjes hebben op diverse manier geprobeerd het hunne op te lossen, waarvan ik geen gewag zal maken – alle desbetreffende pogingen zijn op niets uitgelopen – totdat Nederland weer om de Oranjes riep. De Republiek had op een gegeven moment opgehouden te bestaan doordat de Nederlandse provinciën door Napoleon ingelijfd geworden waren. En na Napoleons einde bij Waterloo, waaraan iemand een steentje bijgedragen had die op zijn tijd de tweede koning van Nederland worden zou (Willem II), was men in Nederland dolblij de onafhankelijkheid en vrijheid wederom te mogen proeven, en had men sterk, ja zeer sterk, behoefte aan *eigen* bestuur – wég met allerlei vormen van vreemde overheersing! In situaties van chaos kunnen dubbeltjes, het is algemeen bekend, alle kanten opvallen en zijn het de vlindertjes die bepalen wat er gebeurt. Toentertijd had je in Nederland een vlindertje dat Gijsbert Karel van Hogendorp heette, en hij hield van de Oranjes. Om een lang verhaal kort te maken, erfprins Willem Frederik, zoon van ex-stadhouder Willem V, zette op 30 november 1813, de dag die men zou kunnen zien als de dag waarop het Koninkrijk der Nederlanden ontstaan is, vaste voet aan wal te Scheveningen; via Scheveningen was het dat stadhouder Willem V uit Nederland weggevlucht was om aan de woede der Nederlanders te ontkomen, bij Scheveningen was het dat zoonlief arriveerde in een land waar hij warm welkom was. In Amsterdam, in maart 1814, werd hij officieel Koning van Nederland; aldus het verhaal van hoe de zoon van stadhouder Willem V als Willem I Neêrlands eerste koning werd. Op dat moment behoorde ook het land dat wij heden ten dage als België kennen tot het Koninkrijk der Nederlanden, maar het Franstalige en katholiek volksdeel daar ter plekke hield niet van de woorden en daden van Willem I; een opstand brak uit – een burgeroorlog feitelijk, waarbij Willem I's zoon, de held van Waterloo, met de Belgen sympathiseerde, Nota Bene, en het resultaat was het ontstaan van België (definitief erkend door Nederland in 1839). Daarop kwam in Nederland een nieuwe grondwet tot stand waarbij de macht van de koning nogal ingeperkt werd – ook niet leuk voor Willem I, die in 1840 aftrad. Zijn zoon, die veel van seks hield, als ik het goed begrepen heb, het zowel gaarne met mannen als met vrouwen doende, met als gevolg een aantal onechte kinderen, heette Willem II en volgde Willem I op; er is een sigarenmerk naar hem genoemd. Aldus het verhaal van hoe Nederland een monarchie geworden is, met telgen uit het huis van Oranje-Nassau als heden ten dage min of meer symbolische vorsten regerende (we schrijven eind twintigste eeuw). Het is begonnen met een diep medelijden dat Willem vO gevoeld heeft met

het verschrikkelijke lijden van het protestantse Nederland onder de katholieke Filips II van Spanje – hoe zal het verder gaan? De toekomst zal het leren.)

Op 30 oktober 1821 wordt Fjodor Michajlowitsj Dostojewski geboren. Ik zie hem niet, als Shakespeare, als een nazaat van de Oude Griekse Wijzen, doch als brenger van iets totaal anders en nieuws. Ik weet niet goed waar dit andere nieuwe vandaan gekomen is. Ik vraag me sowieso af waar met name Poesjkin, Dostojewski en Tolstoj vandaan gekomen zijn. Het kan zijn, dat aan de Russische taal en cultuur aspecten kleven die de uitdrukkingsvaardigheid en schrijfvaardigheid in hoge mate bevorderen. Het kan zijn dat er in Ruslands ziel iets origineels en schoons geweest is dat misschien alleen in Rusland bestaan heeft (bestaat het nog?). Het kan zijn dat de invloed van Byzantium op de Russische ziel erg gelukkig uitgepakt heeft. De akker die Rusland heet, bevatte voor Gods woord zeer vruchtbare grond, kennelijk. Een enorm verschil tussen Rusland en West-Europa is dat het kapitalisme en de Hervorming in West-Europa wel, in Rusland niet aangeslagen zijn. En Rusland is, voor ik zover ik weet, nog nooit een democratie geweest. (Hetzelfde geldt voor China.)

Dostojewski slaat aan het schrijven, en *hij keert zich tegen het Rationalisme!* Begrijpt u dat nou? Ik niet – maar ik weet wel, dat als ik zijn boeken lees, dat ik dan beseft dat *Dostojewski gelijk heeft*. Laat ik het maar als volgt zeggen. Het kapitalisme brengt welvaart voor de miljoenen (als je het goed toepast), en de democratie brengt, als het goed is, de rechtsstaat met zich mee, welke bewerkstelligt dat de mensen zich behoorlijk vrij en onbedreigd voelen en niet het risico lopen knijp gezet en/of gemarteld te worden als ze het met de regering oneens zijn. Maar betreffende de in hart en nier spelende kwestie aangaande wie of wat een mens is, hoe hij wérkelijk in elkaar zit, wat zijn diepere behoeftes en drijfveren en zijn bestemming en zijn originele impulsen in feite zijn – wat betreft deze kwestie die een kwestie is die zich bevindt op het niveau van het hart en de nier hebben de rationaliteit en de democratie en de welvaartsstaat de individuele naakte mens niets te bieden. Het is in dit verband goed, nog eens te benadrukken dat de correlatie tussen welvaart en geluk zeker niet gelijk aan 1 is. Er zijn veel mensen die door gebrek aan geld sober moeten leven maar zich desondanks innerlijk plezierig voelen, en er zijn tevens maar al teveel mensen die over bakken geld beschikken maar desondanks somber, onrustig en onvoldaan in het leven staan. Welvaart is geen garantie voor geluk – maar wél geldt: “De mens is voor de mens het belangrijkste”. Of, misschien nog beter gezegd: “Heb je naaste lief als jezelf, en God boven alles”. In verband met de drie-eenheid Goedheid, Schoonheid en Waarheid wekt Dostojewski in het boek genaamd *De Idioot* de suggestie dat de hoofdpersoon van het boek (de Idioot zelve) de mystieke uitspraak

gedaan heeft dat het de Schoonheid zal zijn, die de wereld redden zal; op zijn manier zegt Pirsig dit trouwens ook. Als het Rationalisme het laatste woord heeft, heeft de Verschrikking nog meer het laatste woord – aldus kort samengevat het inzicht dat Dostojewski te berde heeft gebracht. Ik moet en wil in dit verband nu ook de Duitser Goethe (1749-1832) noemen die eveneens veel meer in sprookjes geloofde dan in de Waarheid.

China was het invoeren van opium gaan belemmeren, en daarom voerde Engeland in de jaren 1840-1842 oorlog tegen China. Tegen China's verwachting in bleek toen dat de op Westerse leest geschoeide Engelse krijgsmacht de militaire capaciteiten van het gigantische China te boven ging, met als gevolg dat na afloop van de schermutselingen het importeren van opium in China weer van een leien dakje ging. Tevens is in 1842 Hong Kong een intrinsiek onderdeel van Groot Brittannië's wereldrijk geworden.

Maar in 1856 bleek dat het helaas nodig was dat Engeland nogmaals oorlog tegen China voerde om de toevoer van opium naar China veilig te stellen. China had blijkbaar nog steeds niet begrepen dat het niet langer het enige land ter wereld was dat er werkelijk toe deed. De Tweede Opiumoorlog duurde tot 1858 en werd wederom door de Engelsen gewonnen.

In Engeland is in 1859 is een door Darwin geschreven boek uitgekomen dat *The origin of species* heet, dat eindelijk een antwoord geeft op de meest kardinale vraag der biologen: Hoe is de oneindige verscheidenheid aan uitingen van de levende natuur – van banaan tot baviaan – van varaan tot liaan – tot stand gekomen?

In 1860 gaan in China Engelse en Franse troepen tekeer in Beijing – ook in de Verboden Stad en bij het Zomerpaleis – en richten verwoestingen aan.

In Europa is de laatste castraat in 1861 gestorven.

Holland heeft in 1863 de slavernij afgeschaft – niet dat er in Holland zelf veel slaven werkzaam geweest zijn voor zover ik weet, - maar in Zuid-Afrika wél, totdat de Engelsen er een eind aan maakten, en tot 1863 in Suriname en op de Nederlandse Antillen wél!

In 1864 heeft de Zwitser Henri Dunant het Rode Kruis opgericht. Gelukkig! Gelukkig, gelukkig, gelukkig heeft de mensheid hulpverleningsorganisaties zoals het Rode Kruis opgericht, en dan ook nog organisaties zoals het Wereld Natuur Fonds, en Amnesty International, en daarnevens nog een zeer aanzienlijk aantal op het

Goede gerichte organisaties meer. Gelukkig!!

In 1865 kwam James Clerk Maxwell met onvoorstelbaar bijzondere bevindingen voor de dag, - behelzende wiskundige beschrijvingen van de realiteit van het gedrag van elektromagnetische velden, daarbij de voorspelling doende dat licht een elektromagnetisch verschijnsel zou blijken te zijn (en deze voorspelling is in vervulling gegaan).

In 1872 is de bliksem andermaal vernietigend ingeslagen in de toren van de Nieuwe Kerk te Delft, die inmiddels weer opgebouwd was, zij het dat de gevolgen deze keer veel kleiner waren dan toentertijd in 1536. De restauratie die na 1872 plaatsgevonden heeft heeft de toren het uiterlijk en de hoogte gegeven die hij vandaag de dag heeft. Als u Vermeers schilderij *Gezicht op Delft* bestudeert, dat omstreeks 1650 gemaakt is, ziet u dat de toren van de Nieuwe Kerk in Vermeers tijd lager was dan tegenwoordig het geval is. In het Nederland van nu is alleen de Utrechtse Domtoren hoger dan de toren van de Nieuwe Kerk (zelfs de roemruchte Toren van Groningen, de Martinitoren, ook wel *d' Olle Grieze* genoemd, is minder hoog).

Het volgende nog even ter informatie. Het carillon van de Nieuwe Kerk dat over Delft zilveren tonen uitstrooit prachtig als het visioen van Symon de zonderlinge zwerver en die in Bennies neuronen voor eeuwig ingebrand zijn, is in 1660 gemaakt door François Hemony. Het carillon bestaat uit 36 klokken. Saillant detail hierbij is, dat ze gegoten zijn uit datgene wat overbleef van het klokkenspel van het stadhuis dat in 1618 in vlammen opgegaan was. Opmerking: de klokken die in 1536 verloren gegaan waren, klonken vals. Want alle klokken die in de Middeleeuwen gemaakt zijn, waren vals. Niemand wist toentertijd hoe je klokken maken kon die helemaal zuiver klonken! Het zijn tenslotte de gebroeders Hemony geweest die uitgeknoobbeld hebben hoe je klokken gieten kunt die niet vals klinken en hier is nog de nodige mooie wiskunde aan te pas gekomen. Nadat de gedode Willem van Oranje er als eerste neergelegd is zijn steeds alle koningstelgen die na hem Nederland gediend hebben na hun dood in de Nieuwe Kerk te Delft ondergebracht geworden, terwijl deze behandeling ook bij figuren als Hugo de Groot en een aantal anderen toegepast is. Als laatste tot nu toe, is Koningin Wilhelmina er begraven. Zij ligt daar, als altijd eenzaam maar niet alleen, en daarbij doodstil als haar grote voorganger Willem de Zwijger.

Het wordt tijd, aandacht te vragen voor het allerbijzonderste mensentype dat wij *uitvinder* noemen. Als we alleen briljante wiskundigen, natuurkundigen en ingenieurs hadden, hadden we weinig vaart der volkeren waar het de technische vooruitgang betrof. Het wordt te weinig gezegd, daarom doe ik het: De technologische

voortgang, waar we als mens in ons dagelijks leven zo immens veel aan te danken hebben, danken we primair aan de *uitvinders* onder ons. Er was eens een jongen, die heette Étienne Lenoir en hij is als Belg geboren. Op later leeftijd is Étienne naar beweeglijk feest Parijs verhuisd maar het relevantst om te vermelden is, dat hij een geniaal uitvinder was. Zijn eerste octrooi kreeg hij in 1847 dat het produceren van witte émaille betrof. Andere octrooien van Lenoirs hand gingen over elektrische treinremmen, glas vertinnen, leer looien met ozon; enzovoort. Maar Lenoir was bovenal gek op machines. Na zich verdiept te hebben in de werking van de stoommachine bedacht hij een motor die op exploderend gas liep. Als volgt. De door Lenoir bedachte machine had een zuiger die in een cilinder heen en weer ging – zoals het ook bij de stoommachine het geval is (en de cilinder dreef, net als bij de stoommachine, een vliegwiel aan). Tijdens zijn beweging **(1)** zoog de zuiger gas en lucht de cilinder in (merk op dat dit mengsel brandbaar is) – (maar ja, de vraag is: hoe steek je het gas aan??!!) --- **(2)** werd het brandbare gasmengsel ontstoken --- **(3)** ontbrandde -zeg maar explodeerde- het gasmengsel waardoor de zuiger het vliegwiel met kracht aandreef. En de machine deed het ook werkelijk; **(1)** en **(2)** en **(3)** voltrokken zich alsmaar door zonder ophouden, het vliegwiel tolde rond en rond, en de eerste *explosiemotor* was tot stand gebracht. **!!!!**

In 1859 kreeg Lenoir een patent toegekend op de door hem bedachte machine, die weldegelijk de eerste explosiemotor geweest is welke waar ook ter wereld geraasd heeft. Rest nog, te beantwoorden de vraag: hoe werd bij **(2)** het gasmengsel ontstoken? Om het gasmengsel te kunnen ontsteken was de machine van een *bougie* voorzien. Nu volgt een quizvraag: “Wie was de uitvinder van de bougie?”. Antwoord: “Étienne Lenoir”.

De beschaving schrijdt altijd voort en de Duitser Nikolaus August Otto³³⁶ heeft gewerkt aan de verbetering van Lenoirs motormachine, en in 1867 stichtte Otto samen met Carl Eugen Langen de Deutz-fabriek en in 1867 heeft Otto de eerste *viertaktmotor* die de mensheid tot stand gebracht heeft tot stand gebracht.

In 1884 was het de weinig bekende en toch heus heel geniale Oliver Heaviside, die kans zag de formules die door Maxwell gevonden waren

³³⁶ De KLM heeft een DC-8 gehad die ze *Nikolaus August Otto* genoemd hadden, en het is deze DC-8 geweest die mij van Nederlands Nieuw-Guinea naar Nederland gevlogen heeft. Maar de DC-8 vloog niet met explosiemotoren doch met straalmotoren; de connee en de dakota daarentegen vlogen met explosiemotoren en ay wat heb ik ervan gehouden!! De motorfiets met behulp waarvan Robert Pirsig zich op zijn tijd verplaatst heeft doorheen de USA was voorzien van een explosiemotor *made in Japan*.

samen te vatten in slechts vier vergelijkingen door ze te herformuleren met behulp van de wiskundige entiteit genaamd *vector*. Het getal der formules dat door Maxwell gevonden was bedroeg twintig – Heaviside bracht het aantal terug tot vier, waarbij het zo was dat deze vier precies hetzelfde zeiden als Maxwells oorspronkelijke twintig het deden. En het zijn **Heavisides** vier vergelijkingen die heden ten dage als *de vergelijkingen van Maxwell* bekend staan³³⁷.

Op 13 december 1895 vond de eerste opvoering van de Tweede Symfonie van Mahler plaats, een gebeurtenis even bijzonder als die van 7 mei 1824. Mahler componeerde onder de invloed van Beethoven, Wagner, Bruckner, Goethe, Nietzsche en Dostojewski. (Beethoven componeerde, en dit heeft Bruckner met hem gemeen, vooral onder de invloed van zichzelf, en heeft aangetoond dat je niet doodvalt als je op eigen kracht over de einder ten ondersteboven gaat.)

Ik weet zo niet wanneer het voetbalspel uitgevonden is. Wel meen ik te weten om welke reden het gedaan is. Het is, naar verluidt, gedaan om Engelse kostschooljongens iets te doen te geven ten einde hen er van te weerhouden zich aan het masturberen te wijden.

Ik weet zo gauw niet waarom het zo lang geduurd heeft voor het zover was dat de mensheid de beschikking over het verschijnsel fiets gekregen heeft. Gek dat de Romeinen of de Chinezen de fiets niet uitgevonden hebben. Het is er tenslotte van gekomen doordat in 1815 in het verre Indië de Tambora allervreselijkst uitgebarsten is. Toen was de ganse aarde geruime tijd in schemer gehuld, als gevolg van de gigantische hoeveelheid vulkanisch as welke door de Tambora uitgebraakt was. Toen ging het wereldwijd mis; bijvoorbeeld, in Europa werden o.a. paarden geslacht om ze op te eten nadat nogal wat oogsten mislukt waren. Paarden werden toentertijd met name gebruikt om koetsen voort te bewegen, d.w.z. om mensen te verplaatsen van plaats A naar plaats B. Toen waren de paarden dus echter zo goed als op, en om deze reden vond in 1817 te Mannheim baron Drais een door hem “Laufmaschine” genoemd apparaat zijnde een loopfiets uit. Toen werd gebruik van dit voertuig her en der verboden omdat het te gevaarlijk was. Daaropvolgend vonden met name Pierre Michaux en Ernst Michaux (de laatste is de zoon van de eerste) de fietspedaal uit. Pierre Michaux bevestigde twee pedalen aan een vehikel ala Drais’ machine, te weten aan het voorwiel; dit speelde zich af in 1862. Toen werd de Rover-fiets in de wereld gezet, door J. Starley, en deze fiets had pedalen tussen voorwiel en achterwiel in, waarbij het zo was dat een ketting zorgde voor overbrenging van de te weeg gebrachte rotatiebeweging naar het achterwiel, als u begrijpt wat ik bedoel. Toen

³³⁷ Het patent van de coaxkabel staat op naam van Heaviside, wist u dat?

was het heer Dunlop die de fiets van luchtbanden voorzag. Toen waren het A. en E. Michelin die een verbeterde luchtband op de fiets monterden. Toen werd de fiets een grandioos succes, en sinds 1890 wordt hij almaar meer in grote, ja zeer significant grote aantallen geproduceerd en benut. Maar niemand schijnt te weten hoe het woord “fiets” ontstaan is. Ik opper, bij wijze van hypothese, dat dit woord berust op de afkorting F.T.S., welke om commerciële redenen door een fietsenmaker in de Achterhoek, in het plaatsje Losser, om precies te zijn, geïntroduceerd is waarbij F.T.S. stond voor Flits’n Trap’n Sjeez’n.

338

Ik weet zo niet wanneer het schaakspel uitgevonden is³³⁹. Wel meen ik te weten dat het vanuit India is dat het schaakspel in de wereld tot wasdom gekomen is (maar het woord “schaak” vindt zijn oorsprong in het *Perzische* woord voor koning dat “shah” is), en zijn India’s komaf heeft het schaakspel met de sport genaamd hockey gemeen.

Van de mooiste van alle uitvindingen die ooit gedaan zijn, de naaldhak, is ook al niet bekend wanneer zij gedaan is. Ik vind naaldhakken, moet ik bekennen, en met excuus aan Vorstin Xici, mooier dan de afgebonden mini-voetjes die op hun tijd in China in de mode geweest zijn maar ik weet dat Kwaliteit een moveable feast is hoor. Er zijn aanwijzingen dat er in Europa eind negentiende eeuw al naaldhakken waren, maar zij werden toen geenszins algemeen gedragen – je kon er namelijk nauwelijks op lopen aangezien ze snel stuk gingen. En de heel bijzondere slanke vorm die de echte naaldhak kenmerkt, kon aan de hak pas gegeven worden toen men op het idee gekomen was in het inwendige van de desbetreffende naald het materiaal staal toe te passen. De eerste naam die genoemd wordt in verband met de uitvinding van de naaldhak is die van K. Wagner. Zij zou ergens in de dertiger jaren van de twintigste eeuw met de naaldhak op de proppen gekomen zijn. Voorts wordt er beweerd dat het uiteindelijk R. Vivier geweest is door wie in 1955 de naaldhak definitief “uitgevonden” is; ik weet niet wat er allemaal waar van is, en vind het vreemd dat er zo weinig bekend is over de geweldigste van alle uitvindingen der mensheid, en ben er trots op dat het het Westen is alwaar men op het idee van de schoenhak uitgevoerd als opheffende naald gekomen is. Ik moet nu denken aan de noodzaak tot gebruik van onze fantasie, waar Anton Philips op gewezen heeft, - hij had overduidelijk gelijk. Zie bijvoorbeeld de roemruchte prachtige afbeelding van Frankrijks koning Lodewijk XIV die leefde van 1643-

³³⁸ [Referentie: een dergelijk verhaal is mij ooit gedaan, toen ik MULO-A-scholier was, door een bevlogen leraar Nederlands.]

³³⁹ In een speelgoedmuseum in België (Mechelen) las ik dat het schaakspel uit het jaar 625 stamt – zou het waar zijn?

1715, waarop de Koning prijkt met allermooist gevormde benen, je kunt ze zien tot pikant ver naar boven aan toe, - en *hij heeft schoenen met verhoogde hakken aan!* Reeds hij! De Westerse fantasie, altoos bloeiende, heeft de mensheid wonderschone zaken geschonken. Hollanders zijn, zoals eenieder weet, kaaskoppen met klompvoeten. De geschiedenis van de kaas moge hier onbeschreven blijven, de geschiedenis van de klomp echter volgt nu. Ten tijde van de Middeleeuwen werd de klomp veelvuldig gedragen, niet alleen in Nederland maar ook elders in Europa, door arbeiders en boeren tijdens hun werk (klompen zijn werkschoenen). Niemand weet wanneer de eerste klompen gemaakt zijn, en wie hen bedacht heeft/hebben. De klomp is vanuit een duistere oudheid tot ons gekomen. In Frankrijk heet een klomp “sabot” en ontslagen werknemers gooiden met hun klompen glazen in, of stopten ze in machines om de machines te dwingen ermee op te houden – vanhier het woord “saboteren”.

Nu weer enige historische gebeurtenissen waarvan ik wél weet wanneer ze plaatsgevonden hebben.

In 1894-1895 voerden China en Japan oorlog. China verloor, en moest Taiwan aan Japan afstaan.

In 1899-1900 deed zich in China de Boksersopstand voor.

Op 17 december 1903 vloog in de USA het eerste vliegtuig. Jawel, *de eerste mensen die met een gemotoriseerd vliegtuig tot in het luchtruim wisten door te dringen, waren zonen van de USA!*

Stelling: USA'nen, Russen en Chinezen hebben nog zeer veel te leren. Maar deden ze hun best om zoveel mogelijk van elkaar te leren dan werden ze Wereldburgers. (Helaas weet ik niet zeker of het Russische cultuurgevoel dat Poesjkin, Dostojewski, Tolstoj en vele anderen voortgebracht heeft, nog bestaat? Misschien is het door Stalins slopersbedrijf verbrijzeld geworden?). Overigens hebben álle volkeren nog zeer veel te leren natuurlijk, zelfs die welke Europa bewonen. Kortom, het zou het beste zijn als elk individu leefde als Eeuwige Student!

In 1905 heeft Einstein, geboren in 1879, de formule $E=mc^2$ aan de mensheid geschonken, en in 1932 heeft hij, bezorgd zijnde over de mensheid die op het punt stond in het bezit van de atoombom te komen met Freud een briefwisseling gevoerd over de vraag: Hoe kunnen we bewerkstelligen dat de mensen tot rede komen; dit heeft

niets noemenswaardig opgeleverd³⁴⁰.

Raadseltje

Wie heeft in 1908 een waterstofsulfidegenerator uitgevonden?

Antwoord: Sir Edward Elgar (componist). Het blijft een raadsel.

In 1910 heeft Freud, geboren in 1856, en de uitvinder zijnde van de psychoanalyse, met Mahler door Leiden gewandeld om Mahlers ondragelijke zielenood te bespreken (Alma was Gustav niet naar behoren trouw geweest).

In 1911 werd Sun Yat-sen president van de nieuw gevormde Republiek China.

In 1911 is in Bandoeng Jan Sowhn geboren, en in 1914 Marja te Leiden. In 1915 was de verkoop van Fords aan de lopende band geproduceerde model T Auto aan een opmars begonnen als warme broodjes over de toonbank, terwijl in Europa de door Dostojewski voorspelde Grote Oorlog inmiddels ontketend was; vervolgens voerde Nederland in 1917 het algemeen kiesrecht voor mannen in – daarna mochten alle mannen, dat wil zeggen niet langer alleen maar die mannen die de ‘happy few’ vormden, hun stem uitbrengen als er verkiezingen waren, en toen, feitelijk niet lang daarna, in 1919 namelijk, kregen in Nederland ook alle vrouwen stemrecht.

In 1913 is te Den Haag (Nederland) het *Vredespaleis* voltooid geworden, het unieke symbool bij uitstek van hunkering naar de Eerste Wereldvrede. O wat hou ik ervan! Innige dank gaat uit naar de uit Schotland afkomstige Andrew Carnegie. Carnegies schenking van 1,5 miljoen dollar heeft de bouw van het Vredespaleis mogelijk gemaakt, en het is Carnegie aan wie wij het bestaan van het Permanente Hof van Arbitrage (PHA) te danken hebben.

In 1924 vloog voor het eerst een Nederlands vliegtuig (een Fokker) naar Nederlandsch Indië, en in 1933 is in Nederland de eerste snelweg aangelegd, - tussen 's-Gravenhage en Utrecht (rijksweg 12).

In 1948 is te Palestina de staat Israël wederom opgericht, en sindsdien hebben de Joden weer een land, maar het bestaan van dat land is tot nu toe helaas met het vergieten van ondragelijk veel bloed en tranen gepaard gegaan. De USA mag het op haar conto schrijven dat zij de hele twintigste eeuw door, Israël beschermd heeft als een leeuwin haar welp. Het zou overigens mooi zijn als Israël het eerste land werd waar

³⁴⁰ Voor de door mij gevonden oplossing zie men hoofdstukje *De drie demonen* (Boekje 4). AZS.

Gods liefde op aarde definitief vaste voet aan de grond kreeg, de kans daarop lijkt minimaal. Want eerst moeten Israël en de USA, dappere en vaardige landen als ze zijn, daarnaast wijze landen worden, en het begin van alle wijsheid is het laten varen van godsdienstig fanatisme en fundamentalisme. Elk land heeft zijn lotsbestemming, maar voor geen enkel land volgt daaruit het recht andere volkeren oeverloos te laten lijden. Israël moet de onterecht veroverde gebieden teruggeven en afzien van de alleenheerschappij over Jeruzalem en oprecht en gul en warmhartelijk meewerken aan de tot stand koming van een Palestijnse staat (ik schrijf dit tegen het einde van de twintigste eeuw, niet wetende wat de eenentwintigste brengen zal).

In 1910 is de Unie van Zuid-Afrika ontstaan nadat op een gegeven moment uit Europa afkomstige immigranten de reeds aanwezige mengeling van bevolkingsgroepen waren komen versterken, zij kwamen met name uit Griekenland, Portugal, Hongarije en Tsjecho-Slowakije. Maar Zuid-Afrika ging, na geleden te hebben onder een veelheid aan oorlogen inclusief de Boerenoorlog welke er overigens toe geleid heeft dat de “Afrikaners” (de afstammelingen van de betrokken Hollanders) en de afstammelingen van de Engelsen elkaar decennia lang zijn blijven haten, gebukt onder de afschuwelijke gesel die “apartheid” genoemd werd. Deze afschuwelijke gesel kon tot wasdom komen als gevolg van de verkiezingsoverwinning in 1948 behaald door de Nasionale Party. De Nasionale Party was gesteld op de ideeën van nazi-Duitsland, en had geweigerd Engeland te steunen tijdens de Tweede Wereldoorlog. In 1948, voorafgaand aan de verkiezingen, wees de Nasionale Party op het grote gevaar dat de zwarten vormden. Hier zijn enige der leuzen waarmee zij toentertijd goede sier maakten: “Die Kaffer op sy plek”, en: “Die koelie uit die land”. Met “kaffer” werd de zwarte bedoeld, met “koelie” de Indiër. De lijststaanvoerder van de Nasionale Party was ene Malan, en deze persoon was eerder in zijn succesvolle carrière predikant geweest, predikant van de Nederduits Gereformeerde Kerk, - en deze kerksekte die zich Nederduits Gereformeerd noemde heeft zich aan schandelijk racisme schuldig gemaakt door te beweren dat de ideeën van de Nasionale Party strookten met Gods ideeën, dusdoende een stank van jewelste verspreidend. In 1948 behaalde de Nasionale Party de overwinning, en kwam de partij der Afrikaners (afstammelingen van Hollanders) aan de macht; helaas, de partij van de afstammelingen der Engelsen onder de leiding van Jan Smuts was verslagen. Wij hoeven heus geen overdreven waardering te hebben voor hoe in Zuid-Afrika degenen die in Engeland hun roots hadden zich jegens de zwarten opgesteld hebben, maar een zekere geneigdheid tot redelijkheid viel in de ideeënwereld van Jan Smuts en de zijnen hoe dan ook toch op te merken; de op de Nasionale Party stemmende afstammelingen der Hollanders daarentegen waren opvattingen toegedaan die walgelijk,

weezinwekkend, monsterlijk waren – deze opvattingen waren een flagrante uiting van het Kwaad. Toen is de “Apartheid” over Zuid-Afrika gekomen... een verschrikkelijk fenomeen; - een eeuwige schande is het, dat het zover heeft kunnen komen. Zuid-Afrika is, denkkelijk vooral dankzij de invloed van de Engelse cultuur, goddank nimmer een volbloed dictatuur geworden³⁴¹, noch ooit een land geweest waarin de facto het leger de baas is (zoals bijvoorbeeld in Indonesië sinds Soeharto wél galbittere realiteit is) en men heeft zich in principe aan het principe van de onafhankelijke rechtspraak gehouden, zij het dat het er in de praktijk bijna altijd op neergekomen is dat de witte macht in het gelijk gesteld werd en de rechten van de zwarte mens vermorzeld werden, een enkele uitzonderlijk gebeurtenis uitgezonderd (zie hoofdstuk 39 van *De autobiografie van Nelson Mandela*) en toen is de op 18 juli 1918 geboren Rolihlahla, bekend geworden onder de naam die hij ontving toen hij naar school ging: Nelson, op 10 mei 1990 President geworden; we constateren dat het als door een wonder soms gebeuren kan dat GSW ineens doorbreekt – als de zon door dichte bewolking boven de duinen van Katwijk³⁴². Opgemerkt moet nu worden dat in een democratie het leger en de politie niets te vertellen behoren te hebben – die moeten gewoon doen wat de regering zegt – en dat van een democratie onafhankelijke rechtspraak inclusief het erkennen en handhaven van de rechten van gearresteerden en misdadigers, en een vrije pers, en een

³⁴¹ Ik moet dit nuanceren. Het kenmerk van een dictatuur is dat de onderdanen volslagen rechteloos zijn, en overgeleverd aan de willekeur van degenen die beschikken over het recht van de sterkste. John Vorster, een onvervalste liefhebber van het gedachtegoed van nazi-Duitsland, werd nadat de Nasionale Party aan de macht gekomen was minister van justitie, en met als ingangsdatum 1 mei 1963 werd voor de zwartman de regerende witman een beestachtige dictator; dankzij de toen aangenomen “Algemene Regwyzigingswet” kon de politie iedereen arresteren die ze maar hebben wilden en zonder vorm van proces vasthouden; daarna is het begonnen dat opgepakt door de politie gemarteld werden (toen Atalante met haar ouders in Zuid-Afrika woonde heeft Atalantes vader vanuit zijn werkkamer gehoord en gezien dat negers op een binnenplaats van het belendende politiebureau het uitschreeuwden en in elkaar geslagen werden – de familie is zo snel mogelijk naar Nederland teruggekeerd – en daarna, omdat Pa naar vrijheid van doen en laten snakte, is de familie na enige tijd naar Nederlands Nieuw-Guinea vertrokken).

³⁴² Voor de totstandkoming van het wonder van het president worden van Zuid-Afrika van Nelson Mandela is het nodig geweest dat een zeer lange keten van gebeurtenissen (kraaltjes) waarvan sommige wondertjes op zichzelf zijn, geregen is, ik noem één kraaltje: op 12 juni 1964 heeft rechter De Wet Mandela en andere beklagden niet tot de dood willen veroordelen – tegen de druk van de Staat in.

onafhankelijke vakbeweging, fundamentele bouwstenen zijn. Rechters zijn belangrijker dan Presidenten, en ook journalisten zijn belangrijker dan Presidenten. En martelen is taboe. Een rechter moet vooroordelenvrij zijn en zich verantwoordelijk voelen. Een journalist moet vooroordelenvrij zijn en zich verantwoordelijk voelen. Een ieder moet vooroordelenvrij zijn en zich verantwoordelijk voelen. God heeft hulp nodig, zijn Koninkrijk kan dan en alleen dan een succes worden als iedereen zijn eigen verantwoordelijkheid neemt, en het begint allemaal, met **jezelf vooroordelenvrij** maken. In Zuid-Afrika kon het tot een nieuwe hoopgevender start komen dankzij het gevoel van vooroordelenvrije verantwoordelijkheid dat Mandela, Tutu en enige anderen bezielde³⁴³. Het zal van de gesteldheid van iedereen in Zuid-Afrika afhangen hoe het verder gaan zal. (Ook de verdere ontwikkeling van de rest van de wereld hangt af van de ingesteldheid van een ieder³⁴⁴.)

De Papoea Nicolaas Jouwe heeft op 15 juli 1962 getracht aan de USA'aanse Bobo's iets duidelijk te maken. Hij zei:

“Wij Papoea's voelen ons bijzonder beledigd door het feit dat de Amerikanen een plan voor ons land maken zonder ons erin te betrekken”.

“Maar uw land is al eeuwen een kolonie van Nederland. De USA wil maar één ding: vrijheid voor allen. Wij wensen dat geen enkel land enig ander land koloniseert! Ik mag toch aannemen dat dit ook uw verlangen is?”

“Toe meneer, laat ons klare taal spreken. Wat bedoelt u met kolonialisme? Voor de Nederlanders is in ons land niets te halen. In tegendeel, elk jaar stoppen ze honderden miljoenen guldens in Nieuw-Guinea. Wij koloniseren hén!”

“Mr. Jouwe, wat bent u naïef!”

“U Amerikanen heeft voor uw onafhankelijkheid gevochten. Waarom hebben wij geen recht op onafhankelijkheid? De Hollanders hebben ons gevraagd de datum te kiezen waarop we onafhankelijk willen worden. Ze hebben ons dit beloofd!”

³⁴³ De druk die de vrije wereld op het zich schandelijk misdadig gedragende Zuid-Afrika uitgeoefend heeft is denkkelijk de doorslaggevende factor geweest om te bewerkstelligen dat (na enige decennia) een einde gekomen is aan de apartheid en de dictatuur die de witman ingesteld had ter onderdrukking van de zwartman.

³⁴⁴ Jij lezer, en jij lezeres: besef dat het lot van het Vorstendom waarvan jij het middelpunt bent, van jou afhangt en niet van God (tenzij OLH ten slotte noodgedwongen in moet grijpen mocht je het allemaal volkomen gaan verpesten – vreselijk jammer als het zover moest komen) → het spoor volgen van Dynamische Kwaliteit, daar gaat het om; zie hoofdstuk 115 van *De autobiografie van Nelson Mandela*.

“Ik moet weg. Ik heb een andere afspraak.” Jouwe gaat af. In zijn ogen komen tranen op. Even later snikt hij het uit. Hij heeft zich toen diep beledigd gevoeld – en verraden.

En de USA heeft de Papoea's verraden.

En Nederland? Over Nederland valt in dit kader het volgende te zeggen. Nadat op 20 maart 1602 in Holland de Verenigde Oostindische Compagnie opgericht was verdreven de Hollanders de Portugezen uit de eilanden hier ergens heel ver vandaan die bij elkaar beschouwd tegenwoordig onder de naam Indonesië in de wereld bekend staan. Vervolgens werd in 1619 door Jan Pieterszoon Coen de stad Batavia gesticht, dat is de plaats die heden ten dage Jakarta heet. En zo waren toen al die eilanden daar, bezit van Holland geworden. Wat nu verder vermeldenswaard is, dat is dat de Hollanders in het algemeen geen humaan beleid gevoerd hebben daar op die verre eilanden, en soms zelfs heel brutaal tekeer gegaan zijn. Er is in dezen 1 bijzondere uitzondering; deze doet zich voor in verband met het westelijke gedeelte van een eiland genaamd Nieuw-Guinea. Dat stuk grond (twaalf keer zo groot als Nederland) behoorde weliswaar tot de desbetreffende Nederlandse Overzeese Gebiedsdelen, maar men kan het beleid dat de Hollanders er voerden niet inhumaan noemen, aangezien er in feite géén beleid gevoerd werd – omdat het een uitermate woest land was. Zowel de natuur als de bevolking waren erg woest, en het klimaat ongezond – onder andere dankzij de malariamuskiet die er alom welig tierde. En er viel voor Holland weinig te halen, integendeel, er viel het nodige te verliezen, met name je leven, bijvoorbeeld, door verorberd te worden door mensenetende Papoea's. Vandaar dat er zich hoegenaamd geen Nederlanders ophielden, op enige dappere missionarissen en zendelingen na, en enige bestuursambtenaren waarvan de meesten daar trouwens tegen wil en dank zaten. Over wat er gebeurd is in de jaren na 20 maart 1602 valt verder nog te vermelden dat er, niet op Nieuw-Guinea, maar wel op de andere eilanden daar er plekke, een mensensoort ontstaan is die men tegenwoordig pleegt aan te duiden met de term “Indo's” of ook wel “De Indische gemeenschap”. En inderdaad is deze mensensoort uit gemeenschap voortgekomen, namelijk die welke voltrokken is tussen Hollandse jongens en Indonesische meisjes. En ergens in de dertiger jaren van de twintigste eeuw, is Jan Sowhn, een Indo uit Bandoeng, in Leiden gaan wonen, om er als student te fungeren. Toen hij in 1939, vlak voor het uitbreken van de Tweede Wereldoorlog naar Java terugkeerde, had zijn studie er onder andere toe geleid dat hij nu getrouwd was, met een Katwijkse kat, en dat hij een kind had – mijn oudste broer. Niet lang nadat het prille gezin in Nederlandsch Indië (zoals het toentertijd heette) aangekomen was, werden zij allen opgesloten in Japanse interneringskampen, nadat bijna elke vierkante meter van de zogenaamde Nederlandse Overzeese Gebiedsdelen in het

Verre Oosten door de Japanners veroverd was. De opgeslotenen in de Japanse kampen hebben het lichamelijk en geestelijk erg zwaar gehad, en ze hebben onvoorstelbaar honger geleden. Ze waren ook nogal eens ernstig ziek. Velen van hen zijn wel eens door een Japanner geslagen, sommigen zijn afgeranseld, en soms is iemand letterlijk doodgemarteld op een manier die elke beschrijving tart. Op het laatst was de hoeveelheid voedsel die dagelijks verstrekt werd in de kampen zo klein geworden dat vele gevangenen de hongerdood gestorven zijn. Als dit zo doorgegaan was had zo goed als niemand het overleefd. Maar toen werd op 6 augustus 1945 Hiroshima verwoest door een atoombom, en op 9 augustus Nagasaki. Op 15 augustus gaf Japan zich over. Daarna werd geleidelijkaan de hoeveelheid voedsel die in de Japanse interneringskampen uitgedeeld werd groter. Maar een prettige tijd was zeker nog niet aangebroken. De reden hiervan was, dat op 17 augustus Soekarno en Mohammed Hatta Indonesië tot een onafhankelijk land verklaard hadden, waarna er iets begonnen was dat heet: “de bersiap tijd”. Deze hield onder andere in dat de Indonesische opstandelingen de Japanse kampen aanvielen waarin ook de Nederlandse vrouwen en kinderen nog steeds zaten, met de bedoeling de er zich bevindende Hollanders op zeer gruwelijke wijze om het leven te brengen. Velen hebben toen hun leven te danken gehad aan Japanse soldaten, die hen beschermd hebben tegen de aanvallen van bersiap-strijders, ten koste van doden aan Japanse zijde. Dit heeft maanden zo geduurd. Op 27 december 1949 heeft Holland de onafhankelijkheid van Indonesië erkend; daar zijn vele doden aan voorafgegaan, 100.000 aan Indonesische zijde, 11.000 aan Nederlandse zijde (militairen en burgers samengerekend). Vijfduizend van de doden aan Nederlandse zijde waren burgers³⁴⁵, Indo’s zowel als andere Nederlanders, en hun dood was te danken aan de bersiapstrijders en veelal waren het vrouwen en kinderen, die omgebracht zijn op een dermate vreselijke manier, dat dit het voorstellingsvermogen overstijgt. Maar nog eens 18.000 (nooit teruggevonden) mensen zijn eveneens slachtoffer van de bersiap geworden; daar waren veel Chinezen bij, en ook Japanners, maar zelfs ook Indonesiërs die volgens de bersiapppers heulden met de vijand³⁴⁶, enzovoort. Zo was de nieuwe natie Indonesië geboren, voortgekomen uit wat eens Nederlandsch Indië was. Er was ook nu weer één uitzondering, dat was Nieuw-Guinea. Dat had niet meegedaan aan de opstand tegen de Hollanders, en er woonden geen Indonesiërs maar

³⁴⁵ Ook veel der Indonesiërs die gedood zijn waren burgers, maar ik weet niet hoeveel dit er geweest zijn... véél, vermoed ik...

³⁴⁶ Maar ze werden niet altijd gedood; bijvoorbeeld, van een Indonesische vrouw die voor Nederlandse militairen de was deed, werden de borsten afgesneden, dat is alles; ze is weliswaar doodgebloed maar dat is haar eigen schuld, dit moge duidelijk zijn.

Papoea's. Geologisch gesproken hoort het ook niet bij Azië, maar bij het Australische continent. Ook de flora en fauna zijn er heel anders dan die van Azië, en vertonen veel verwantschap met die van Australië. Dit gebiedsdeel bleef dan ook Hollands bezit. Overigens was ook ik inmiddels ten tonele verschenen, bij wijze van medisch wonder, een luttele 10 maanden nadat op 20 november 1945 mijn moeder uit het interneringskamp ontkomen was – de betrokken huisarts had nog gezegd dat het onmogelijk was dat ik in aantocht was, maarja het bleek toch zo te zijn. Er volgde voor ons gezin een onrustige periode, nu eens woonden wij in Holland, dan weer in Indonesië. Indonesië en Holland hadden een Unie opgericht om daarin samen te werken. Dus woonden er toentertijd nog steeds veel Hollanders in Indonesië. Maar dit liep spaak, het gezin ging daarom in september 1950 naar Holland om zich voorgoed in ons landje te vestigen. Echter, mijn vader kon er geen werk vinden, en dus gingen we weer weg – nu naar Nieuw-Guinea, waar wij in 1955 aankwamen. In Nieuw-Guinea heeft zich in de vijftiger jaren van de vorige eeuw een wonder voorgedaan; het volgende: Holland stopte er veel meer geld in dan het eruit terugkreeg. En veel van de mensen die er toentertijd vertoefden waren gemotiveerd door een streven het deze keer eens goed te doen, en de Papoea's te helpen een zelfstandig land op poten te zetten, dat goed zou functioneren. Nogal wat zendelingen, missionarissen en bestuursambtenaren hebben hun pogingen met de dood moeten bekopen – malaria, krokodillen, woeste rivieren en woeste menseneters, eisten op gezette tijden hun tol. En alles ging er bij voortduring mis. Wat je ook ondernam, alles liep fout, ofwel als gevolg van natuurgeweld, of door toedoen van Papoeastammen die niet zaten te springen om onze hulp, of doordat schepen of vliegtuigen stukgingen (wegen waren er nauwelijks). Tegelijkertijd, hoewel alles altijd fout ging, werd er toch ook wel het nodige tot stand gebracht. Bijvoorbeeld, men wilde eens in een vallei in de binnenlanden een vliegveldje aanleggen, en zaaide daartoe gras in. Het gras kwam goed op, maar dreigde al gauw weer te verdwijnen als gevolg van horden rupsen die er zich te goed aan deden. In dit geval bestond de redding uit Papoea's die bereid waren het ongedierte te bestrijden. Ze waren hier maar al te graag toe bereid, naar bleek, aangezien ze de rupsen heerlijk vonden, - en zo hebben ze elk rupsje van het gras geplukt en naar hartelust smakkend opgepeuzeld. De bestuursambtenaren hebben in die jaren als samenvatting van de situaties waar ze steeds tegenaan liepen, de formulering gevonden: "De toestand is hopeloos – maar niet zorgwekkend". Waaruit een kijk op de wereld spreekt waar zelfs boeddhistische monniken die de Verlichting zoeken misschien van kunnen leren. Er is zo'n anekdote van een bestuursambtenaar die één van zijn mensen met een somber gezicht aan ziet komen lopen, waarschijnlijk om te melden dat er weer eens een boot in een rivier was omgeslagen, waardoor een geplande expeditie voor de zoveelste

keer maanden uitgesteld zou moeten worden – de bestuurambtenaar ziet de brenger van het slechte nieuws aankomen en mompelt: “Nouja, als hij in vredesnaam maar niet komt vertellen dat het bier op is”. Toen is het gebeurd, in de vijftiger jaren van de twintigste eeuw, dat er een strijd tussen Indonesië en Nederland ontbrand is over het bezit van Nieuw-Guinea. Soekarno wilde per se ook Nieuw-Guinea aan zijn land toegevoegd hebben. Echter, het merendeel van de Papoea’s wilde geenszins bij Indonesië horen. Dat was geen wonder, de Indonesiërs spraken over Papoea’s in termen van “Het lelijkste volk ter wereld” en “Domme Papoea’s, luie Papoea’s”. Dat is overigens in het geheel niet terecht. Gehard als ze zijn door de hardheid van hun land, kunnen Papoea’s zeer veel ontberingen verdragen, en daarbij zijn ze heel ondernemend. Jegens de Hollanders hebben ze zich nimmer onderdanig opgesteld. Het zijn mensen met een ingebouwd gevoel voor zelfrespect en ondernemingslust. In de plaats waar ik gewoond heb, Hollandia (tegenwoordig Jayapura geheten), was er niets te bekennen van een gevoel dat Papoea’s een ondergeschikt ras zouden zijn ofzo – ik denk dat Nieuw-Guinea zo’n beetje de eerste plek op aarde geweest is, waar Europeanen zichzelf hoegenaamd niet superieur gevoeld hebben aan een ander ras, en waarin de witte mens en de zwarte mens zich ongedwongen bij elkaar opgehouden hebben, op school, in de bus, enzovoort. Een Papoea die bij een Nederlandse verpleegster achterop een scooter meelifte, dat was niets bijzonders. En Holland heeft de Papoea’s toen zelfbeschikkingsrecht beloofd, en zich een tijdlang redelijk fel verzet tegen de Indonesische aanspraken. Na enige militaire schermutselingen, en bemoeienis van de Verenigde Naties, en speciaal de USA, en terwijl vanuit Indonesië in het geniep een geweldige armada van oorlogsschepen reeds opstoomde richting Nieuw-Guinea, is op 15 augustus 1962 een verdrag ondertekend waarbij Nieuw-Guinea aan Indonesië overgedragen is, echter op 1 voorwaarde: na een aantal jaren Indonesische bestuur, zou in augustus 1969 een volksraadpleging plaatsvinden waarbij de Papoea’s zich vrijelijk zouden kunnen uitspreken over de vraag: Wilden ze een onafhankelijke staat vormen, of wilden ze bij Indonesië blijven. Op 1 januari 1963 waren alle Hollanders uit Nieuw-Guinea vertrokken, heette Nieuw-Guinea “Irian Jaya”, en begon Indonesië aan zijn bestuur over Irian Jaya. Het werd al spoedig duidelijk dat Indonesië zijn nieuwe provincie als een wingewest zag, - bijvoorbeeld, zij verleenden aan een Amerikaanse maatschappij een vergunning om een koperertsberg te ontginnen, dat wil zeggen af te graven, en streken uit deze deal een hoop opbrengsten op, waar de Papoea’s niets van kregen, integendeel, die werden rücksichtslos verdreven van woongebieden waar ze in de weg zaten. Tevens begon Indonesië een immigratie-actie, waarbij grote hoeveelheden Indonesiërs vanuit de andere eilanden naar Irian Jaya overgebracht werden. De Papoea’s hadden niets in te brengen. Zij kwamen in verzet, waarop het

Indonesische leger reageerde met methodes die aan de bersiap-periode doen denken. Ik noem één voorbeeld, - een aantal Papoea's dat luid en duidelijk geprotesteerd had tegen de Indonesische overheersing moest eerst twee uur lang in de gloeiende zon plat op de grond liggen. Daarna kregen de aanwezige Indonesische soldaten de opdracht een tijdlang over de op de grond liggende Papoea's te gaan lopen met hun soldatenschoenen. Dit is maar één voorbeeld, er zijn er zeer veel meer, waarbij Indonesië zich in een aantal gevallen aan onvoorstelbare wreedheden schuldig gemaakt heeft. Toen in 1969 de tijd voor de volksraadpleging aangebroken was, wist elke ingewijde dat de Papoea's maar één ding wilden, namelijk **de onafhankelijkheid**. De volksraadpleging heeft plaatsgevonden, en de Papoea's die gedwongen werden op te treden als vertegenwoordigers van hun volk, werden ertoe geprest vóór inlijving bij Indonesië te stemmen. Wie weigerde werd opgesloten en mishandeld – gemarteld, - en zonodig gedood. De wereld wist wat Indonesië aan het doen was, de wereld keek zwijgend toe. Ook Holland zweeg, nog erger, loyaal hebben wij (Luns) stiekempies aan Soeharto's Indonesië laten weten dat we niet moeilijk zouden doen, en inderdaad, we hebben geenszins moeilijk gedaan toen in de Verenigde Naties het rapport over de stemming ingediend werd waarin stond dat de Papoea's per se bij Indonesië wilden blijven. Een bestuursambtenaar, Vic de Bruijn, die trouwens bekend staat als “de jungle pimpernel”, heeft in dit verband in zijn boek *Het verdwenen volk* geschreven: “Na dit verraad durf ik geen Papoea meer recht in de ogen te kijken. Want het wás verraad”. **VERRAAD!!** Zo is in augustus 1969 met de definitieve inlijving van Nieuw-Guinea door Indonesië datgene geëindigd wat op 20 maart 1602 met het opzetten van de VOC begonnen was. In beide gevallen is het doel van ons landje geweest, de Hollandse handelsbelangen veilig te stellen, zodat er dus alleszins van een consistent beleid gesproken kan worden. Tegenwoordig heet wat eens Nieuw-Guinea en daarna Irian Jaya geheten heeft, Papua, en inmiddels is de wijze waarop Indonesië er bestiert minder gewelddadig geworden. Weliswaar vinden er nog steeds excessen plaats waarbij Papoea's die zich te vrijpostig gedragen gruwelijk mishandeld en gedood worden. En vormen de Papoea's een bevolkingsgroep die in Indonesië laag onderin de maatschappelijke hiërarchie bungelt (een doodenkele uitzondering daargelaten). En de Papoea's hunkeren er nog steeds naar, een onafhankelijke staat te vormen. Ik ben bang dat ze geen schijn van kans hebben. De Papoea's op Papua zijn een door de wereld vergeten en in de steek gelaten, en door Holland verraden volk. En ik, wetende, door de verhalen van mijn moeder over de wreedheden waartoe de Indonesiër in staat is alsmede door de verslagen die ik gelezen heb, hoezeer de Papoea bij tijd en wijle te lijden heeft onder de repressie van zijn bezetter, heb als gevolg van mijn kennis in dezen op gezette tijden slapeloze nachten.

Nicolaas Jouwe slijt zijn laatste dagen in Delft³⁴⁷.

In de twintigste eeuw is dankzij wetenschappers definitief duidelijk geworden dat homoseksueel of heteroseksueel of transseksueel zijn niet een vrije keuze is voor de mens; het ligt in je DNA vast en de hartstochten die jou op amors weg in vuur en vlam zetten komen uit de structuur en werking van je hersens voort en je kunt er in het geheel niets aan doen – niets. In 2010 is een prima boek uitgekomen van de excellente wetenschapper D. Swaab dat *Wij zijn ons brein* heet. Daarin wordt het, in principe ten overvloede maar desalniettemin maar al te nuttig, nog eens bevestigd: welke hartstochten het zijn die de mens verteren, is NIET een keuze die je als mens (of dier) überhaupt maken kunt. M.i. kan je desondanks, als je erg je best doet, voorkomen dat je rampen aanricht – je moet wat mij betreft niet als een willoze wilde tekeer gaan; maarja ik heb nu eenmaal de naastenliefde lief. Hoe dan ook, ik hou van homoseksuele mensen of transseksuele mensen in dezelfde mate als ik het van mijn heteroseksuele zelf doe en gun hen de hemelse vreugd die in het uitvieren van de hartstochten ligt in dezelfde mate als waarin ik het wie ook, inclusief mezelf doe (het jongetje dat niet kan lachen huilt nu bitter – doet nier ter zake, we gaan gewoon door). Mensen hoeven niet van hun seksuele geaardheid genezen te worden – en dat kán ook helemaal niet, de desbetreffende pogingen slaan werkelijk nergens op. Enthousiast en overtuigd roep ik: Wég met de vooroordelen! Howgh!

Voor de pedofielen speciaal zou ik hier een lans willen breken. Oproep: heb pedofielen in dezelfde mate lief als je het heteroseksuelen doet; besef wel dat zij zich in een werkelijk ontzettende situatie bevinden – als ze gewoon doen wat hun hartstochten hen ingeven richten ze rampen aan voor ze het weten. Onzegbaar diep respect heb ik voor de lijdensweg van de pedofiel die aan één stuk door, zijn hele leven lang, in verre gaande mate moet afzien van dat hemels heerlijke geluk dat voor iedereen zo'n beetje het hoogste en heerlijkste is wat er is. Maarja, tevreden pepermuntjes zuigende kerkgangsters en botte bruten bol staand van de dwang tot plat slaan van alles wat hen niet bevalt zullen mij niet graag horen en niet zien zitten. God wat ben ik blij dat ik niet in een land zuchtend onder een godsdienstig fanatiek regime of onder botte bruten hoef te leven!!!!!!!!!!!!!! Ik leef in een rechtsstaat (dat is een staat waarin de rechters in een

³⁴⁷ In het begin van de eenentwintigste eeuw is Jouwe op zijn oude dag teruggegaan naar Nieuw-Guinea (nu Papua geheten) waar hij een prachtig huis van de Indonesiërs gekregen heeft, en sindsdien wordt hij door veel van zijn volksgenoten als “landverrader” gezien. Niemand heeft goed begrepen waarom hij teruggegaan is – misschien wilde hij een invloed ten goede uitoefenen in een Indonesië dat zich langzaam steeds democratischer was gaan gedragen.

ONAFHANKELIJKE positie verkeren – precies zoals het moet), o heerlijk – ik leef in een land dat een rechtsstaat is. Maar in een rechtsstaat volgen op ellende veroorzakend gedrag nu eenmaal toch rechterlijke veroordeling en strafmaatregelen, of er nu van een tragedie sprake is of niet, het kan en moet niet anders. Zeg mij dat het leven mooi is en ik, het jongetje dat niet kan lachen doe het toch eventjes, zij het wrang.

Het *Internationaal Gerechtshof* is sinds 1946 in functie, als orgaan van de Verenigde Naties, - en het is gevestigd in Den Haag in het Vredepaleis, o mijn geliefde Vredepaleis.

Op aarde zullen de fossiele brandstoffen op afzienbare termijn akelig schaars geworden zijn.

Zo. Dit was dan een zo kort mogelijk overzicht, van alles wat de mens sinds zijn ontstaan 300.000 jaar geleden, gepresteerd heeft. Ik dank u voor uw aandacht.

Terugblikkend op het panorama dat zojuist voor ons geestes oog voorbij gerold is, wat mij betreft nog even het volgende. Ten eerste: ik heb met grote erkentelijkheid in grote lijnen de lijnen gevolgd die Fromkin uitgezet heeft in zijn boek *Het lot van de mensheid*. Hulde & dank voor respectievelijk aan David Fromkin voor het heldere inzicht en overzicht dat wij aan hem te danken hebben! Ten tweede nu enige meditaties mijnerzijds over het woord “beschaving”, een woord dat ik hierboven gebruikt heb zoals het algemeen gangbaar is, hoewel ik het een misleidend woord vind. Ik heb overwogen, “vermijering” te gebruiken, denkend aan de manier van leven van veel mierenvolken. “Verbijing” had ook gekund natuurlijk. Ik heb dit maar niet gedaan, maar vind intussen echt dat de pragmatische informatie die met het woord “beschaving” meekomt, niet met de feiten strookt. Het woord “beschaving” suggereert, dat hetgeen de Soemeriërs en Romeinen en USA’nen (en vele anderen) gewrocht hebben, iets van een hogere orde geweest is c.q. is. En dat het creëren van beschavingen een nastrevenswaardig doel van de mensheid is, en dat beschavingen zaken zijn waar je bewondering voor moet hebben. Ik betwijfel of dit goed gezien is. Ik ben ervan overtuigd dat de monsters die Nazi-Duitsland vormden uitermate goed in staat geweest zouden zijn een beschaving ala die van het Romeinse Rijk te creëren. Maar “beschaafd” kan ik de desbetreffende ondieren niet vinden. De Oude Romeinen met hun brood en spelen, inclusief de gevechten der gladiatoren, en hun slaven en hun martelpraktijken, vind ik ook maar weezinwekkend. Het probleem dat ik hier aanroer is volgens mij vrij groot. Mensen zijn

verdomd gevoelig voor pragmatische informatie. Ik zie het zo dat het mensentype Vliegende Hollander ala Marja's Vader-de-Bankdirecteur, en met hem vele erudieten en notabelen waar ook ter wereld, waaronder een hoop politici en overtuigde kapitalisten, met verkeerde opvattingen over waar het bij de menswording om draait rondlopen mede als gevolg van het wereldbeeld dat spreekt uit gebruik van het woord "beschaving" in plaats van "vermiering". Dit heeft enorme gevolgen voor hoe wij en onze Bobo's denken en doen, met als consequentie dat we verdomd veel ellende veroorzaken. Ik denk in dit verband aan iemand die Fritz Zorn heette; hij was een in Zwitserland levende jongeling, en daarbij enigst kind van gegoede burgers die aan een soort van kanker gestorven is maar desondanks kans gezien heeft een boek te schrijven dat *De engel van het sterven* heet. Dit boek staat bol van de scherpzinnige analyses van het Kwaad dat in de burgerlijkheid besloten ligt (u moet het echt eens lezen!). Zorn merkt onder andere op dat hij vele jaren naar het hogere gestreefd heeft, conform de idealen van zijn ouders; dit hogere was "beschaafd zijn". Fritz is nogal een trouwhartig joch geweest, en hij heeft echt zijn best gedaan met als gevolg dat hij in een toestand van ondragelijke neurotische droefgeestigheid beland is, eindigend in een conditie van notoire depressiviteit zo diep als de oceaantroggen. Kortom, de visie die uit het gebruik van het woord "beschaving" spreekt, zet mensen helemaal op het verkeerde been. Ik vind het werkelijk tragisch onjuist dat er een wereldbeeld ontstaan is, inhoudende dat het verwezenlijken van zogenaamde beschavingen, het beste is wat de mensheid doen kan. Ik geef graag toe dat wonen in goed georganiseerde steden een hoop comfort brengt maar ik begrijp niet waarom daarin iets van een hogere orde gelegen zou zijn. Aan comfort valt weinig verhevens waar te nemen. Ik vind apert NIET dat de mensheid het opbouwen van beschavingen als doel op zichzelf moest kiezen. Sterker, de mensheid bestaat helemaal niet. Regeringsleiders zouden zich niet doorstraald moeten voelen door een gevoel van historische verantwoordelijkheid jegens de rol van hun volk in de opgang der mensheid. (Misschien begrijpt u niet helemaal waar ik het over heb – ik heb het over een bepaald type wereldleider, het type in wiens denken grootse historische schema's en/of de roeping van één of ander zogenaamd superieur volk een hoofdrol spelen.) De mensheid bestaat niet, er bestaan alleen individuele mensen met zorgen en hopen en vreugdes en ellendes. Als wij ons op beschaving oriënteren zijn we als degenen die door het bos de bomen niet meer zien; dan loop je het risico dat de bomen van verzuring sterven zonder dat je 't merkt. Nu neem ik als gedachtenexperiment even aan dat u akkoord gaat met mijn stelling dat beschaving NIET iets is om expliciet naar te streven – dat de "beschaving" alleen lekker comfortabel is (en dan nog alleen voor de desbetreffende bevoorrechten) als je het bereikt hebt, da's alles – en dat u mij nu vraagt: Waar zou de mensheid volgens jou dan WEL naar

moeten streven? Mijn antwoord bestaat uit twee componenten, te noemen: a) en b). Component a): De mensheid bestaat niet; de gestelde vraag is een een-gedeeld-door-nulvraag, de juiste vraag luidt: “Waar moet je als mens naar streven”. Component b): *Levend begraven* is geschreven als poging een relevant antwoord te geven op de vraag: “Waar moet je als mens naar streven”; benieuwd wat u ervan vindt (vide Boekje 4 voor meer informatie).

Weliswaar zou je waardeschalen aan kunnen leggen voor hoe goed een volk zich gedraagt, gebaseerd op de Rechten van de Mens; - een volk dat niet martelt gedraagt zich beter dan een volk dat wel martelt. Je zou een gedragscodeschaal op kunnen stellen, waarbij landen 0 sterren, 1 ster ... t/m maximaal 10 sterren kunnen krijgen. Ik hou overigens heel veel van de formulering van de Rechten van de Mens die op 10 december 1948 door de Algemene Vergadering van de Verenigde Naties aanvaard is. Ik heb de Rechten van de Mens hieronder als appendix toegevoegd. Mijn gedachte is echter dat er naast de Rechten van de Mens een erbij horend document opgesteld kan worden in zodanige vorm dat het kan fungeren als schaal aan de hand waarvan duidelijk is wanneer een land 1 ster verdient, 2 sterren enzovoort. Als er eenmaal zo'n schaal opgesteld is, kunnen landen zich op vrijwillige basis tegen deze schaal laten evalueren door een commissie van wijze mannen. Om de vijf jaar zou de schaal zelf ook nog eens onder de loep genomen moeten worden – naarmate wij leren, zullen wij allicht betere criteria bedenken. Opmerking: als mensen alleen de *Rechten* van de Mens hebben, maar hun *Plichten* niet erkennen, gaat het niet goed in de wereld; dan ontstaat misbruik van de rechten. Daarom is het nodig dat ook een gedragscodeschaal opgesteld wordt voor waar een individu aan moet voldoen om 1 ster te halen, 2 sterren, 3 sterren, enzovoort t/m 10 sterren, gebaseerd op een nog op te stellen *Universele Verklaring van de Plichten van een Mens*. Voor het opstellen van deze verklaring met bijbehorende sterrenschaal zou een commissie van de Verenigde Naties opgericht kunnen worden. Attentiepunt hierbij is, de formuleringen kort en bondig te houden! Ieder mens die geboren werd zou als onderdeel van zijn opvoeding de Plichten van een Mens en de bijbehorende gedragscodeschaal uitgereikt en toegelicht moeten krijgen. En elke mens zou *voor zichzelf* elke drie jaar moeten nagaan waar z/hij zit op de sterrenschaal van de Plichten van een Mens (je moet dus niet elkaar gaan zitten beoordelen), zodat z/hij weet waaraan gewerkt moet worden om hogerop te komen. Als je gevoel voor Kwaliteit je daarbij influistert dat de criteria niet kloppen, kun je ze voor jezelf aanpassen. Bij de bepaling van het aantal sterren speelt de fraaiheid van de kleding die men draagt, of van de eet-etiquette waar men zich aan houdt een ondergeschikte rol. De modale Nederlander krijgt dan naar ik verwacht evenveel sterren als de modale Duitser, maar lang geen

105. de gang van de mensheid

10 (5 misschien, of hoogstens 6, denk ik); de modale Engelsman en Japanner en Chinees 7 punten (ik maak maar een Sowhn de Clown-grapje hoor). Sommige individuen krijgen 8 of meer sterren (Gandhi, Einstein, Schweitzer, Mandela bijvoorbeeld).

Ik beveel u tot slot, ter completering van bovenstaand historisch overzicht, ter lezing nog aan, het boek:
= S. v.d. Oord / *Eeuwelingen* / Contact.

En nu:...

U!

Denkt u nou toch eens aan wat aan u voorafging. Om te beginnen de Oerdreun waarna het heelal een proces opgestart heeft om energie in materie om te zetten – mysterieuze materievormen eerst, waar we ons nauwelijks een voorstelling van kunnen maken, later bekender vormen in de vorm van waterstof- en heliumkernen. Denk aan het ontstaan van miljarden sterren – bronnetjes van licht in het overigens inktduistere heelal, en zie en hoor in gedachten het onvoorstelbare bulderen van exploderende sterren, waarbij 92 elementen het heelal in geslingerd worden, gelukkig maar want uit helium en waterstof kan geen levend weefsel voortkomen. Gedenk de samenklontering van gesteenten en smurrie die ooit, oeverloos lang geleden, rondom onze zon cirkelde waaruit toentertijd meerdere grote bollen voortgekomen zijn en zo ook onze aarde waarop tenslotte vulkanen niet alleen zwavelverbindingen en andere misère maar ook waterdamp zijn gaan uitbraken en neerstortende ijs-kometen gigantische hoeveelheden water hebben aangevoerd hetgeen tot gevolg gehad heeft dat regenwater met bakken uit alom rondzwalkende wolken neerwaarts is gaan ruisen – totdat er oceanen geformeerd waren. Toen dan was de aarde overstroomd door eindeloos wielende wateren, - oceanen met hun diepe gronden waaruit vele honderden vulkanen omhoog gestoten kwamen; vulkanen... met brakende bekken het hels hete inwendige der aarde vurig uitbrakende... en zie nu de uitstromende lava, besef dat de zeeën onophoudelijk door UV-licht getroffen worden. Weet dat in de zeeën en de kleien chemische processen op gang komen en miljarden jaren doorgaan totdat de eerste bacteriën geformeerd zijn en tenslotte de eerste eukaryote cel tot stand gebracht is – de eerste, waaruit een waanzinnige verscheidenheid aan levensvormen voort zal komen. Zie hoe de holtedieren ontstaan, de wieren, de kaurislakjes, de vissen. Zie hoe het leven op het droge belandt; zie de mossen, de varens, de schorpioenen, de vogels, de dinosauriërs, de als nachtdieren levende piepkleine zoogdiertjes. Dan! WHAM! dondert een reusachtige asteroïde ter aarde, waardoor de atmosfeer verduistert, en de wereld kil wordt tot er geen dinosauriër meer over is³⁴⁸. Zie hoe de zoogdieren hun kans schoon zien; zie hoe na verloop van tijd lawaaierige onrustige nieuwsgierige aapachtigen de bomen bewonen. Zie hoe een wezen opkomt dat op twee poten rechtop over de wereld voortgaat. Zie hoe dit wezen zich over de hele wereld verspreidt, succesvoller als soort dan welke soort vóór hem ook (behalve de

³⁴⁸ Correctie → Vogels, moet u weten, zijn *dinosauriërs*.

bacteriën en de insecten (en de schimmels)); zie hoe deze wezens elkaar van meet af aan belazeren, bestrijden, mishandelen en doden, maar enig besef van de Waarde van het Schone en Goede -Kwaliteit- breekt soms toch ook door. Zie hoe aan u een schier eindeloze geschiedenis vooraf gegaan is...

!!!!

Neem dan nu, beseffende dat u voortgebracht bent door processen begonnen doordat een Monsterlijk Donderende Dreun veertien MILJARD jaar geleden de oer-gong geluid heeft, een spiegel ter hand, - en hou hem dicht bij uw gezicht.. besef dat een onvoorstelbare geschiedenis aan u voorafgegaan is: de geschiedenis die tot uw eigen bestaan geleid heeft - en KIJK³⁴⁹

³⁴⁹ U ziet het grootste natuurwonder dat u ooit, waar ter wereld ook, aan zult treffen, voorzien van magnifieke hersens die ten dienste staan van het magnifieke voortplantingsmechanisme, en tevens voorzien van een magnifiek voortplantingsmechanisme dat ten dienste staat van de magnifieke hersens, een natuurwonder dat voorzien is van ongetelde myriaden robotjes en robotten (elke cel is een robotje, elk orgaan is een robot) die ten dienste staan van het magnifieke geheel; maar het bijzonderste is het *bijzondere* van de hersens: - zij overstijgen het niveau van de robots, hoe kan dat????



Belangrijk mededeling

Eenieder die zoekt naar Goedheid, Schoonheid, Waarheid en ook eenieder die iets wil weten van de mens en zijn geschiedenis moet, om essentiële informatie op te doen, een boek lezen dat heet *De marinier uit Soerabaja*; geschreven door G. Birney. Wie dit boek niet gelezen heeft weet eigenlijk nog steeds hoegenaamd niets over de kern van het wezen van de mens, en niets over de gang der mensheid, en ook al niets over de zoektocht van de mens. Lees, om te beginnen, *Episode 25*.

Enige trivia

= Het aantal cellen waaruit een mens is opgebouwd bedraagt

± 30-duizend-miljard

= Het aantal genen waarin de erfelijke eigenschappen van de mens gecodeerd vastgelegd liggen bedraagt

± 21.000.

Lectori Salutem.

APPENDIX

UNIVERSELE VERKLARING van de RECHTEN VAN DE MENS

Preambule

Overwegende, dat erkenning van de inherente waardigheid en van de gelijke en onvervreembare rechten van alle leden van de mensengemeenschap grondslag is voor de vrijheid, gerechtigheid en vrede in de wereld;

Overwegende, dat terzijdestelling van en minachting voor de rechten van de mens geleid hebben tot barbaarse handelingen, die het geweten van de mensheid geweld hebben aangedaan en dat de komst van een wereld, waarin de mensen vrijheid van meningsuiting en geloof zullen genieten, en vrij zullen zijn van vrees en gebrek, is verkondigd als het hoogste ideaal van iedere mens;

Overwegende, dat het van het grootste belang is, dat de rechten van de mens beschermd worden door de suprematie van het recht, opdat de mens niet gedwongen worden om in laatste instantie zijn toevlucht te nemen tot opstand tegen tyrannie en onderdrukking;

Overwegende, dat het van het hoogste belang is om de ontwikkeling van vriendschappelijke betrekkingen tussen de naties te bevorderen;

Overwegende, dat de volkeren van de Verenigde Naties in het Handvest hun vertrouwen in de fundamentele rechten van de mens, in de waardigheid en waarde van de mens en in de gelijke rechten van mannen en vrouwen opnieuw hebben bevestigd, en besloten hebben om sociale vooruitgang en een hogere levensstandaard in groter vrijheid te bevorderen;

Overwegende, dat de Staten, welke Lid zijn van de Verenigde Naties, zich plechtig verbonden hebben om, in samenwerking met de Organisatie van de Verenigde Naties, overal de eerbied voor en de inachtneming van de rechten van de mens en de fundamentele vrijheden te bevorderen;

Overwegende, dat het van het grootste belang is voor de volledige nakoming van deze verbintenis, dat een ieder begrip hebbe voor deze rechten en vrijheden;

Op grond daarvan proclameert de Algemene Vergadering deze

Universele Verklaring van de Rechten van de Mens als het gemeenschappelijk door alle volkeren en alle naties te bereiken ideaal, opdat ieder individu en elk orgaan van de gemeenschap, met deze Verklaring voortdurend voor ogen, er naar zal streven door onderwijs en opvoeding de eerbied voor deze rechten en vrijheden te bevorderen, en door vooruitstrevende maatregelen, op nationaal en internationaal terrein, deze rechten algemeen en daadwerkelijk te doen erkennen en toepassen, zowel onder de volkeren van Staten die Lid van de Verenigde Naties zelf zijn, als onder de volkeren van gebieden die onder hun jurisdictie staan:

Artikel 1

Alle mensen worden vrij en gelijk in waardigheid en rechten geboren. Zij zijn begiftigd met verstand en geweten, en behoren zich jegens elkander in een geest van broederschap te gedragen.

Artikel 2

1. Een ieder heeft aanspraak op alle rechten en vrijheden, in deze Verklaring opgesomd, zonder enig onderscheid van welke aard ook, zoals ras, kleur, geslacht, taal, godsdienst, politieke of andere overtuiging, nationaliteit of maatschappelijke afkomst, geboorte of andere status.
2. Verder zal geen onderscheid worden gemaakt naar de politieke, juridische of internationale status van het land of gebied, waartoe iemand behoort, onverschillig of het een onafhankelijk, trust-, of niet-zelfbesturend gebied betreft, dan wel of er een andere beperking van de soevereiniteit bestaat.

Artikel 3

Een ieder heeft recht op leven, vrijheid en onschendbaarheid van zijn persoon.

Artikel 4

Niemand zal in slavernij of horigheid gehouden worden. Slavernij en slavenhandel in iedere vorm zijn verboden.

Artikel 5

Niemand zal onderworpen worden aan foltering, noch aan een wrede, onmenselijke of ontorende behandeling of bestraffing.

Artikel 6

Een ieder heeft, waar hij zich ook bevindt, het recht als persoon erkend te worden voor de wet.

Artikel 7

Allen zijn gelijk voor de wet en hebben zonder onderscheid aanspraak op dezelfde bescherming door de wet. Allen hebben aanspraak op dezelfde bescherming tegen iedere achterstelling in strijd met deze Verklaring en tegen iedere ophitsing tot een dergelijke achterstelling.

Artikel 8

Een ieder heeft recht op daadwerkelijke rechtshulp van bevoegde nationale rechterlijke instanties tegen handelingen, welke in strijd zijn met de grondrechten hem toegekend bij Grondwet of wet.

Artikel 9

Niemand zal onderworpen worden aan willekeurige arrestatie, detentie of verbanning.

Artikel 10

Een ieder heeft, in volle gelijkheid, recht op een eerlijke en openbare behandeling van zijn zaak door een onafhankelijk en onpartijdige rechterlijke instantie bij het vaststellen van zijn rechten en verplichtingen en bij het bepalen van de gegrondheid van een tegen hem ingestelde strafvervolgung.

Artikel 11

1. Een ieder, die wegens een strafbaar feit wordt vervolgd, heeft er recht op voor onschuldig gehouden te worden, totdat zijn schuld krachtens de wet bewezen wordt in een openbare rechtszitting, waarbij hem alle waarborgen, nodig voor zijn verdediging, zijn toegekend.
2. Niemand zal voor schuldig gehouden worden aan enig strafrechterlijk vergrijp op grond van enige handeling of enig verzuim, welke naar nationaal of internationaal recht geen strafrechtelijk vergrijp betekenden op het tijdstip, waarop de handeling of het verzuim begaan werd. Evenmin zal een zwaardere straf worden opgelegd dan die, welke ten tijde van het begaan van het strafbare feit van toepassing was.

Artikel 12

Niemand zal onderworpen worden aan willekeurige inmenging in zijn persoonlijke aangelegenheden, in zijn gezin, zijn tehuis of zijn briefwisseling, noch aan enige aantasting van zijn eer en goede naam. Tegen een dergelijke inmenging of aantasting heeft een ieder recht op bescherming door de wet.

Artikel 13

1. Een ieder heeft het recht zich vrijelijk te verplaatsen en te vertoeven binnen de grenzen van elke Staat.

2. Een ieder heeft het recht welk land ook, met inbegrip van het zijne, te verlaten en naar zijn land terug te keren.

Artikel 14

1. Een ieder heeft het recht in andere landen asiel te zoeken en te genieten tegen vervolging.
2. Op dit recht kan geen beroep gedaan worden ingeval van strafvervolgingen wegens misdrijven van niet-politieke aard of handelingen in strijd met de doeleinden en beginselen van de Verenigde Naties.

Artikel 15

1. Een ieder heeft recht op een nationaliteit.
2. Aan niemand mag willekeurig zijn nationaliteit worden ontnomen, noch het recht worden ontzegd om van nationaliteit te veranderen.

Artikel 16

1. Zonder enige beperking op grond van ras, nationaliteit of godsdienst, hebben mannen en vrouwen van huwbare leeftijd het recht om te huwen en een gezin te stichten. Zij hebben dezelfde rechten wat het huwelijk betreft, tijdens het huwelijk en bij de ontbinding ervan.
2. Een huwelijk kan slechts worden gesloten met de vrije en volledige toestemming van de aanstaande echtgenoten.
3. Het gezin is de natuurlijke en fundamentele groepseenheid van de maatschappij en heeft recht op bescherming door de maatschappij en de Staat.

Artikel 17

1. Een ieder heeft recht op eigendom, hetzij alleen, hetzij tezamen met anderen.
2. Niemand mag willekeurig van zijn eigendom worden beroofd.

Artikel 18

Een ieder heeft recht op vrijheid van gedachte, geweten en godsdienst; dit recht omvat tevens de vrijheid om van godsdienst of overtuiging te veranderen, alsmede de vrijheid hetzij alleen, hetzij met anderen zowel in het openbaar als in zijn particuliere leven zijn godsdienst of overtuiging te belijden door het onderwijzen ervan, door de praktische toepassing, door eredienst en de inachtneming van de geboden en voorschriften.

Artikel 19

Een ieder heeft recht op vrijheid van mening en meningsuiting. Dit recht omvat de vrijheid om zonder inmenging een mening te koesteren

en om door alle middelen en ongeacht grenzen inlichtingen en denkbeelden op te sporen, te ontvangen en door te geven.

Artikel 20

1. Een ieder heeft recht op vrijheid van vreedzame vereniging en vergadering.
2. Niemand mag worden gedwongen tot een vereniging te behoren.

Artikel 21

1. Een ieder heeft het recht deel te nemen aan het bestuur van zijn land, rechtstreeks of door middel van vrij gekozen vertegenwoordigers.
2. Een ieder heeft het recht, op voet van gelijkheid te worden toegelaten tot de overheidsdiensten van zijn land.
3. De wil van het volk zal de grondslag zijn van het gezag van de Regering; deze wil zal tot uiting komen in periodieke en eerlijke verkiezingen, die gehouden zullen worden krachtens algemeen en gelijkwaardig kiesrecht en bij geheime stemmingen of volgens een procedure, die evenzeer de vrijheid van stemmen verzekert.

Artikel 22

Een ieder heeft als lid van de gemeenschap recht op maatschappelijke zekerheid en heeft er aanspraak op, dat door middel van nationale inspanning en internationale samenwerking, en overeenkomstig de organisatie en de hulpbronnen van de desbetreffende Staat, de economische, sociale en culturele rechten die onmisbaar zijn voor zijn waardigheid en voor de vrije ontplooiing van zijn persoonlijkheid, verwezenlijkt worden.

Artikel 23

1. Een ieder heeft het recht op arbeid, op vrije keuze van beroep, op rechtvaardige en gunstige arbeidsvoorwaarden en op bescherming tegen werkloosheid.
2. Een ieder, zonder enige achterstelling, heeft recht op hetzelfde loon voor dezelfde arbeid.
3. Een ieder, die arbeid verricht, heeft recht op een rechtvaardige en gunstige beloning, welke hem en zijn gezin een menswaardig bestaan verzekert, welke beloning zo nodig met andere middelen van sociale bescherming zal worden aangevuld.
4. Een ieder heeft het recht vakverenigingen op te richten en zich daarbij aan te sluiten ter bescherming van zijn belangen.

Artikel 24

Een ieder heeft recht op rust en op eigen vrije tijd, met inbegrip van een redelijke beperking van de arbeidstijd, en op periodieke vakanties met behoud van loon.

Artikel 25

1. Een ieder heeft recht op een levensstandaard die hoog genoeg is voor de gezondheid en het welzijn van zichzelf en zijn gezin, waaronder begrepen voeding, kleding, huisvesting en geneeskundige verzorging en de noodzakelijke sociale diensten, alsmede het recht op voorziening in geval van werkloosheid, ziekte, invaliditeit, overlijden van de echtgenoot, ouderdom of een ander gemis aan bestaansmiddelen, ontstaan ten gevolge van omstandigheden onafhankelijk van zijn wil.
2. Moeder en kind hebben recht op bijzondere zorg en bijstand. Alle kinderen, al dan niet wettig, zullen dezelfde sociale bescherming genieten.

Artikel 26

1. Een ieder heeft recht op onderwijs; het onderwijs zal kosteloos zijn, althans wat het lager en beginonderwijs betreft. Het lager onderwijs zal verplicht zijn. Ambachtsonderwijs en beroepsopleiding zullen algemeen beschikbaar worden gesteld. Hoger onderwijs zal gelijkelijk openstaan voor een ieder, die daartoe de begaafdheid bezit.
2. Het onderwijs zal gericht zijn op de volle ontwikkeling van de menselijke persoonlijkheid en op de versterking van de eerbied voor de rechten van de mens en de fundamentele vrijheden. Het zal het begrip, de verdraagzaamheid en de vriendschap onder alle naties, rassen of godsdienstige groepen bevorderen en het zal de werkzaamheden van de Verenigde Naties voor de handhaving van de vrede steunen.
3. Aan de ouders komt in de eerste plaats het recht toe de soort van opvoeding en onderwijs te kiezen die aan hun kinderen zal worden gegeven.

Artikel 27

1. Een ieder heeft het recht vrijelijk deel te nemen aan het culturele leven van de gemeenschap, te genieten van kunst en deel te hebben aan wetenschappelijke vooruitgang en de vruchten daarvan.
2. Een ieder heeft het recht op de bescherming van de geestelijke en materiële belangen, voortspuitend uit een wetenschappelijk, letterkundig of artistiek werk dat hij heeft voortgebracht.

Artikel 28

Een ieder heeft recht op het bestaan van een zodanige maatschappelijke en internationale orde, dat de rechten en vrijheden, in deze Verklaring genoemd, daarin ten volle kunnen worden verwezenlijkt.

Artikel 29

1. Een ieder heeft plichten jegens de gemeenschap, zonder welke de

vrije en volledige ontplooiing van zijn persoonlijkheid niet mogelijk is.

2. In de uitoefening van zijn rechten en vrijheden zal een ieder slechts onderworpen zijn aan die beperkingen, welke bij de wet zijn vastgesteld en wel uitsluitend ter verzekering van de onmisbare erkenning en eerbiediging van de rechten en vrijheden van anderen en om te voldoen aan de gerechtvaardigde eisen van de moraliteit, de openbare orde en het algemeen welzijn in een democratische gemeenschap.

3. Deze rechten en vrijheden mogen in geen geval worden uitgeoefend in strijd met de doeleinden en beginselen van de Verenigde Naties.

Artikel 30

Geen bepaling in deze Verklaring zal zodanig mogen worden uitgelegd, dat welke Staat, groep of persoon dan ook, daaraan enig recht kan ontlennen iets te ondernemen of handelingen van welke aard ook te verrichten, met als doel vernietiging van een van de rechten en vrijheden die in deze Verklaring genoemd zijn.

Artikel 31

Een ieder dient gevrijwaard te zijn van pesterijen die ontregelend op de persoonlijkheid inwerken. Hierbij dient de mate van c.q. het ontbreken van de weerbaarheid en bestendigheid van individuen tegen pesterijen nauwlettend in ogenschouw genomen te worden; bij kinderen is dit het stringentst aan de orde.

{Ik heb als hartewens, dat de *Rechten van de Mens* z.s.m. uitgebreid worden met enige clausules die de sociaal-psychologische processen betreffen. In de nu bestaande *Rechten van de Mens* ontbreken zulke clausules hoewel zij in zeer hoge mate mede-bepalend zijn voor hoe de mens zijn verblijf op aarde ervaart en invult. Ik denk bijvoorbeeld aan het recht op niet gepest worden. Het is daarbij dan nodig, ook clausules aan de kindertijd te wijden. De kenners zal het niet ontgaan zijn dat ik reeds een aanzet gemaakt heb (Artikel 31).}

9-mei-2008

106. Het is werkelijk heel weinig, wat we weten!

[tm]

Soms valt je mond echt open van verrukte verbazing. Zoals in het onderhavige geval bijvoorbeeld. Bij de relativiteitstheorie spelen symmetrieën een rol, die bij elkaar genoemd *de Poincarégoep* genoemd worden. **Nu blijkt het zo te zijn, dat de deeltjes die in de kwantummechanica een rol spelen gecorreleerd zijn met wiskundige representaties³⁵⁰ van de Poincarégoep** (ik las dit bij Penrose³⁵¹). O, hoe kan ik uitdrukking geven aan de mate waarin ik deze samenhang bijzonder vind!... Merk hierbij expliciet op, dat het hier gaat om een verband tussen de theorie die veelzeggend is over de heel grote afmetingen: de relativiteitstheorie – en de theorie die van alles over de heel kleine afmetingen te zeggen heeft: de deeltjesfysica d.w.z. de fysica die het gedrag van de (fundamentele) deeltjes beschrijft met behulp van de kwantumveldtheorie.

Maar waaróm zijn representaties van de Poincarégoep gecorreleerd met de deeltjes? Aldus de vraag van de eeuwige natuurkundestudent. Maar niemand, niemand is er, die het weet. Nee, dat weten we niet, en dus is er geen spat waar van de bewering dat we wezenlijk gevorderd zouden zijn bij het vinden van een theorie die alles verklaart: - een bewering die maar al te vaak gedaan wordt. Einstein heeft gezegd: “Ik

³⁵⁰ Bij representaties – ala een geheel van subtiele wiskundige “trucs” dat *representatietheorie* heet – gaat het erom dat je zekere wiskundige zaken representeert door lineaire transformaties (matrixen) uitgevoerd op vectorruimtes. Dit klinkt nu even als abracadabra natuurlijk, en lijkt een wonderlijk gedoe bovendien waarvan je het nut zo niet inziet, maar de winst van toepassing van de representatietheorie zit hem erin dat je de zoi dan beschrijven kunt in termen van werken met matrices, en dat zijn activiteiten die voor gevorderde wiskundigen en natuurkundigen gesneden koek zijn. Toepassing van de representatietheorie maakt in veel gevallen werken met anders haast onvatbare wiskundige zaken mogelijk, behapbaar en vatbaar.

³⁵¹ R. Penrose / *The road to reality* / hoofdstuk 18, *Spacetime* / 18.2 *The symmetry groups of Minkowski space*.

106. het is werkelijk heel weinig, wat we weten!

heb veel gepiekerd, en weinig begrepen”. Ik kan me zijn verzuchting indenken. Niet alleen hebben we er geen notie van wat energie wezenlijk is (maar goed, het beantwoorden van deze vraag hebben we met zijn allen gewoon allang opgegeven...), niet alleen zitten we met het door Feynman tot mysterie verklaarde gegeven dat exact dezelfde beginsituatie verschillende meetresultaten op kan leveren... maar tevens geldt op het niveau van hoe de Natuur wezenlijk werkt, dat we sowieso in zeer veel gevallen nog steeds alleen maar *beschrijvingen* (geen verklaringen) hebben in de vorm van in samenvattende schema's geplaatste waarnemingen – met behulp van superscherpzinnige wiskunde samengevatte waarnemingen die superscherpzinnig opgesteld zijn weliswaar, inderdaad, ik ben er diep van onder de indruk, maar toch: in principe zijn het slechts beschrijvingen ala de epicykel-theorie van Hipparchus en Ptolemeüs ter verklaring van de bewegingen van de hemellichamen – of misschien vormen de wiskundige modellen van Kepler een betere analogie. Maar veel weten we niet, en echt: het is *heel weinig*, wat we weten!

12-feb-2009

107. Hopeloos maar niet zorgwekkend

[vf]

We weten niets en we kunnen niets. We hebben veel gepiekerd en weinig begrepen, en daarbij komt dat we slapeloze nachten hebben van het in wanhoop en met hartepijn denken aan het lot van de Papoea's maar alles blijft zoals het is. Samenvattend: we weten niets en we kunnen niets. We bedoelen het Goed maar het Kwaad raast maar door, en onze fundamentele onwetendheid houdt ons eeuwig van de domme. Dus de situatie waarin de mens zich bevindt kan gerust hopeloos genoemd worden. Doch, - en hier volgt het verlossende woord - wat heeft Nieuw-Guinea ons geleerd? "Hopeloos maar niet zorgwekkend." Dit is de kijk³⁵² die Nieuw-Guinea ons bijgebracht heeft op de toestand van de wereld en de situatie waarin wij ons bevinden. Want piekeren lost niets op, en je hebt het recht en de plicht, onder alle omstandigheden door te gaan met zo productief en opbouwend en leuk mogelijk te leven. Als daarbij alleen, in vredesnaam, het bier maar niet op is. Zolang er bier is is er hoop.

³⁵² Nota Bene: ik verdenk dit inzicht er zelfs van dat het van des Boeddha's Verlichting deel uitmaakt.

10-sep-2009

108. Het proces (vraag elf)

[vf]

Dr. A.Vogelbekdier en Popipipo stapten binnen. Niemand zei iets. Toen zei Bennie:

“Ik vermoed dat bedoeld wordt dat het antwoord is: Oude sokken”.

Nog voordat Dr. A.Vogelbekdier iets kon zeggen zei Popipipo zuinigjes: “Dat is juist”.

Dr. A.Vogelbekdier, die keek zoals Popipipo zojuist sprak (zuinigjes) zei:

“We gaan het nu alsmaar moeilijker voor je maken. De kans dat je alle vragen zult weten te beantwoorden is nihil. Nu komt vraag elf, en deze bestaat uit twee onderdelen.

A. Noem een gram waarvan gerust gesteld kan worden dat ie oe-oe-oe-oerendzwaar is, ja: tópzwaar.

B. Hoe leeft Boer Saein?”.

Dr. A.Vogelbekdier en Popipipo stonden op, en Popipipo zei:

“De volgende keer dat we komen, morgen dus, blijf ik buiten wachten. Dr. A.Vogelbekdier zal dan zijn bijl aan mij geven hoor, dus schrik maar niet hoor”. Geschrokken vroeg Bennie:

“Waarom?”.

“Moet zo van Rex Dildo.”

Die nacht sliep Bennie slecht. Hij dacht er aan dat de krokodillen veertig procent van de niet-natuurlijk sterfgevallen van de Kwarken op hun geweten hebben. Vreselijk, ja afgrijselijk, leek het hem, opgevreten te worden door Rex Dildo. Bennie dacht:

-Een krokodil als je Grote God te hebben, dat is verdomme geen katterpis. Job, dan had jij het uiteindelijk toch beter getroffen. Ik vind Kwarken leuk, alleen Dr. A.Vogelbekdier en Ain Reetsel niet – en JvdT al helemaal niet, brrrr, - Kwarken zijn net katten: net zo vitaal, net zo alert en vaardig, en nieuwsgierig, en ontzettend goed in staat pijn te verdragen – en bij onverwachtheden nogal schrikachtig, precies als

katten, hahaha!-. Hij zong om zichzelf tot bedaren te brengen zachtjes voor zich heen een liedje (een levensroeliedje zegmaar), op de wijs van *Altijd is Kortjakje ziek*:

Altijd is een kat een kat

Altijd is een kat een kat.

Bennie viel tenslotte in een verwarde slaap, en droomde over gekste dingen. Telkens werd hij wakker, en zijn denken werd steeds verwarder. Dat was heel vervelend want hij moest zich nu toch echt gaan bezinnen op de nieuwe vraag, zodat het antwoord hem te binnen kon schieten. “Wat is oe-oe-oe-oerendzwaar? Hoe leeft Boer Saein?” Hij had werkelijk geen flauw idee. Waar bleef Denise? O wat voelde hij zich raar.

-Als Dr. A.Vogelbekdier maar geen goena goena op mij aan het loslaten is-, dacht hij, overvloedig zwetend van angst, -Waar blijft Denise toch?!-.

-Wordt Rex Dildo ook *mijn* God?... Ja maar ik geef er in hoge mate de voorkeur aan dat God niet een Krokodil is, maar een Auto! Ik denk dat ik daar, als Soerabajamens, recht op heb! Goh ja, wie zal het zeggen zeg! Wieweet! Misschien was het de taak van de mensheid, de Auto te ontwikkelen, naar Zijn beeld. Misschien is het binnenkort met de mensheid gedaan omdat we, zonder het te weten, onze missie reeds volbracht hebben! Vandaar natuurlijk dat er tegenwoordig geen wonderen meer gebeuren. De bijbel staat vol beschrijvingen van wonderen, - waarom dan merken wij er vandaag de dag niets meer van, dat er wonderen bestaan? Ook een leuke vraag voor mijn Proces! Antwoord: Omdat we de Auto gecreëerd hebben en daarmee alles volbracht natuurlijk!-

In de bespiegelende modus dacht Bennie er aan hoe wonderlijk het toch is dat dit vreemde wezen, de mens, met al zijn rariteiten (en dat zijn er vele!!!!) toch ook maar vernuiftigheden zoals de Auto en de TV bedacht heeft. Zó ontsnappen wij: dankzij onze vernuiftigheden! - {zie in dit verband hoofdstukje *Zo... werkt de televisie (deel 2)* in subboekje 2 *Graven*, waarin Z een gedachte uitspreekt ala de nu ook door Bennie gedachte gedachte} ...Zo bijzonder, zo bijzonder toch, is het: en echt een wónder: wat we als mens bereikt hebben → en het Leitmotiv dat ons geholpen heeft zodat we het hem toch maar gelapt hebben, is “Onderzoekt alle dingen en behoudt het goede”. En op de achtergrond deze opdracht, die we als in een hypnose ooit kregen, en gehoorzaam uitgevoerd hebben: “Ontwikkel een vehikel, geheel naar Mijn gelijkenis, dat wil zeggen: met vier harde verende wielen vol lucht, een antenne om een Autoradio op aan te sluiten, en een bergruimte voor de bij de grootgrutter te kopen boodschappen”. Also sprach Gott.

Zo was Bennie bezig gek te worden. Dit ging niet goed!

Doch ineens... FLITS! was daar het hemels heerlijke visioen weer dat hij sinds vraag 1 elke nacht gehad had. Heel duidelijk was daar ineens Denise, glimlachend, stralend. Ze zei niets, maar straalde uit: "Er is voor Bennie Eeuwige Hulp, en hij zal NIET ten onder gaan, wat er ook gebeurt". En daarna de toverformule: "Het enige wat je nodig hebt is Vertrouwen, het enige wat je hoeft te doen is Vechten met jezelf en Werken voor de wereld" – zo wist hij het in zijn hoofd – dit was niet iets wat hij hoorde fluisteren ofzo, het was iets dat als een weten vanzelf zo in zijn hoofd kwam, zoals het steeds in hem opgekomen was, telkens als hij Denise zag in de nacht.

Denise verdween weer, en Bennie ging gerust slapen, in de vaste overtuiging dat hij morgen het juiste antwoord vanzelf zou weten te geven.

- - - - -

De opgetogenheid die Kwarken voelen direct na een succesvol uitgevoerd Houdoebenbedanktfestival doet denkkelijk denken aan wat wij gevoeld zouden hebben als we op 7 juli 1974 te München Wereldkampioen Voetbal geworden waren.

Als de Kwarken hun slachtoffers gedood hebben, en ze aan de schranspartij begonnen zijn, overvalt hen een groot geluksgevoel, een gevoel van uitgelaten verrukking; ze vallen elkaar met ogen die glanzen van geluk om de hals, en zijn vervuld van diepe dankbaarheid jegens Rex Dildo vanwege de gekregen hulp en leiding en omdat alles goed afgelopen is, en omdat alles in hun voordeel omgezet is. Een mystieke geluks-huiver doortrekt hen, het gevoel door iets machtigs en bovennatuurlijks aangeraakt te zijn, het gevoel van dat jou een groot voorrecht ten deel gevallen is, dat voorwaar een geschenk uit de hemel is.

Ik denk in dit verband ook aan een aantekening die ik ooit gemaakt heb:

As a small boy my own society taught me that life was celebration, that it was never dull or impersonal. But many aspects of the modern world show an obsession with material possessions.

Aldus een uitspraak van een vooraanstaand Papoea van Papua New Guinea; helaas weet ik echt niet meer, uit welk boek ik deze uitlating gehaald heb... excuus daarvoor. Maar uiteraard denk ik niet dat de betrokken Papoea doelt op koppensnellen en menseneten! Veel van de stammen op Papua hebben sowieso nooit aan koppensnellen of menseneten gedaan. Maar ik dacht er aan, dat het wezenlijk zo is dat met de opkomst van de beschaving, doordat deze je dwingt op een zodanige manier in je dagelijks brood te voorzien dat 't niet met je

instinctieve behoeftes overeenkomt, de mens in bepaalde opzichten ongelukkiger geworden is, - want zijn wereld is dorder geworden, de mens zelf is ook dorder dan toen hij nog even spontaan leefde als een kat (in andere opzichten is hij er natuurlijk wel beter op geworden, en ik geloof dat alles bij elkaar opgeteld de mens die in een welvarende rechtstaat leeft, er toch stukken beter aan toe is dan de oorspronkelijke mens). Overigens is in het Westen de mate van verdord-zijn het ergst, hetgeen te wijten is aan het levensgevoel dat na de Renaissance en de Verlichting en de opkomst van het Kapitalisme en de Franse Revolutie wortel bij ons geschoten heeft. Waar heb ik het over? Materialisme, - en het weggespoeld zijn met het badwater van het kindeke Jezus³⁵³. Nu volgt een voorstel voor een oplossing: we zouden allemaal eens per jaar carnaval moeten vieren, - en hoe je dit op een leuke manier doet, daar moeten we op school onderricht in krijgen; laat dit een verplicht leervak zijn, hahaha.

Ik heb nog een aantekening over initiatierites, uit hetzelfde boek als waar het citaat dat hierboven staat uit afkomstig is (ik wou verdomme dat ik wist welk boek het was):

I recall my first initiation. I remember the song which was chanted as we boys crawled between the legs of the men of our village, while they struck us with sticks and burnt us with glowing embers:

“When you live under your mother’s leg

“You do what you like

“You have what you want

“You ask for food

“You receive it

“You come and cry

“You want to eat a big fish

“Your mother cooks it for you

“But now

“Now you come under your father’s leg

“Now you pay

“For being treated softly at home

“A new time begins for you

³⁵³ Het “kindeke Jezus” is hier ingebracht om te dienen als symbool voor de gesteldheid die uit juiste waardering van de zogenaamde irrationaliteit voortkomt waaruit gevoel voor Kwaliteit voortkomt.

108. het proces (vraag elf)

*“When you must know
“That you will be a man”.*

29-dec-2000

109. Beste Cavatina

[tm]

Ik moet je wél waarschuwen: dit wordt geen romantisch opstel! Jij oppert dat mijn ideeën over blij zijn misschien IR-realistisch zijn. Dat heeft me aan het denken gezet en nu ben ik tot een heel realistische kijk op de dingen gekomen, dat wou ik je even laten weten, inderdaad, je hebt gelijk, ik leef op DEZE wereld en HIER moet ik m'n vermaak zoeken, en nu weet ik eindelijk heel realistisch wat mijn plezierbron is: spelen met lekkere wijven. Ik zei al dat het geen romantisch opstel was. Ik hoop dat ik je niet geshockeerd heb of aan het walgen gemaakt. Bennie.

22-dec-1994

110. Een scherf (Lies en Ben)

[az]

In het archief bevindt zich een brief van Lies. Deze neem ik hier op omdat er lering uit te trekken valt. Misschien heeft iemand er nog wat aan! Wil je zelfmoord plegen? Lees eerst Lies' brief. Bennie heeft hem, en met name zijn lengte, met Hein Patt besproken. Bennie meende namelijk dat hij misschien wel een kans zou maken bij Lies. Het waren sommige fragmenten uit, maar tevens de lengte van de brief die Bennie het gevoel gaven dat Lies misschien wel iets in hem zag. Want nooit heeft Cavatina Bennie van zulke lange brieven getuigende van zoveel warm gevoel geschreven!! De brief gelezen, en Bennies betoog beluisterd hebbende, zei Hein:

"Ja, dat is inderdaad opmerkelijk. Misschien heb je wel gelijk".

Daarop heeft Bennie moed gevat, en Lies een antwoordbrief geschreven waarin hij probeerde haar tot verdergaand contact te bewegen. Daarover dadelijk meer. Nu eerst Lies' oorspronkelijke brief. Ik heb er enige voetnoten in opgenomen – die moet u zien als bijdragen mijnerzijds.

S***1, 4-11-1973

Beste Ben,

Eigenlijk weet ik niet precies, wat ik met je brief aanmoet.

Aan de ene kant begrijp ik je verdriet wel en aan de andere kant ben je toch wel bezig om het verdriet wat je hebt wel fijn te vinden en het aan te dikken³⁵⁴.

Wat je vooral goed moet begrijpen is, dat je alles wel in de juiste waarde moet zien.

Je zegt b.v. dat je erg veel van Cavatina houdt, maar dat betwijfel ik toch wel een beetje.

³⁵⁴ Op zich is dit niet waar. Wel is waar dat Bennie verkeerd met zijn gevoelens omging; maar dat kwam doordat hij niet wist hoe het moest; maar dat hij op zijn lijden gesteld zou zijn: nee, dat was zeker niet het geval.

Je bent nl. zo tegenstrijdig in je brief wat dat betreft. Aan de ene kant wil je niet dat Cavatina schuldgevoelens heeft, maar je zou toch wel in haar tuin je polsen willen doorsnijden. Alsof je haar daardoor geen schuldgevoelens zou geven. Je moet leren aanvaarden in het leven, ook al zou je het allemaal anders willen.

Er bestaan op deze wereld nu eenmaal mensen die niet allemaal hetzelfde zijn, ofschoon ze allemaal toch hetzelfde willen.

Net zo goed als jij het met Cavatina goed bedoelde, zo heeft Cavatina het goed met jou bedoeld.

Dat moet je van mij onomstotelijk aannemen. Want dat is zo.

Cavatina heeft geprobeerd om jou te begrijpen en daarom is alles wat ze tegen jou gezegd heeft niet door haar gelogen.

Ze heeft juist van je willen houden en je willen begrijpen. Ze heeft je beslist niet als een voorwerp beschouwd en je niet als een oude schoen in de vuilnisbak gegooid.

Ze heeft, en dat moet je heel goed begrijpen, je juist als een mens behandeld, en eerlijk tegen je gezegd dat ze zich vergist had.

Stel je nu eens voor dat het andersom was geweest. Had ook gekund en dat is bij Cavatina ook wel gebeurd. Dat moet je nu eenmaal aanvaarden. Al is dat altijd niet gemakkelijk. Een huwelijk is ook maar niet zo iets, het moet echt van beide kanten komen en als dat soms niet het geval is, mag de een de ander dat nooit kwalijk nemen. Ik kan je echt wel begrijpen, maar toch vind ik dat je alles verkeerd ziet³⁵⁵.

Jullie zijn wel als vrienden uit elkaar gegaan. Cavatina heeft echt nog wel gereageerd op je brieven en telefoontjes (nadat ze tot de ontdekking kwam, dat ze zich vergist had).

Dat moet je toch toegeven.

Alleen toen je zo bleef aanhouden, heeft ze geschreven "bel of schrijf me niet meer"^{356 357}

Dat was het beste, ook volgens mij, want Ben je kunt je gevoel nu eenmaal niet veranderen. Ze heeft dat ook geschreven om jou verder geen verdriet te doen.

Ik vind het niet eerlijk van je, dat je zo lelijk over haar schrijft en ik geloof niet dat je dat zo bedoelt, dat kan volgens mij ook niet als je werkelijk van iemand houdt³⁵⁸.

³⁵⁵ Hier spreekt Mater Gloriosa...

³⁵⁶ Niet waar, Lies, eerlijk waar niet – dit waren echt de woorden waarmee ze in éérste instantie meende het af te kunnen handelen (pas na aandrang van mijn zijde heeft ze later een toelichting gegeven). Maar goed, misschien was ze geprikkeld door mijn ridderlijk bedoelde briefje dat ik haar daarvóór gestuurd had. B.S.

³⁵⁷ Cavatina verdient een flink pak slaag naar aanleiding brief 13-van-14! Zoiets doe je niet, echt niet. FOEI!! A.Z.S.

³⁵⁸ Hou ik van haar? Cavatina hou ik van je? Ik weet dat je me verafschuwt –

Verder heb je het recht niet Cavatina iets kwalijk te nemen³⁵⁹. Ze is, net als jij, een mens met gevoelens, en als je haar goed zou kennen, zou je moeten weten dat ze niet onverschillig is en wel degelijk een hart heeft. Maar dat weet jij eigenlijk net zo goed als ik³⁶⁰.

Ben, begrijp me heel goed. Ik wil alleen met deze brief proberen je te helpen en je echt niet te veroordelen of iets dergelijks.

Je bent een mens net als wij allemaal.

Maar je moet echt leren niet aan alles toe te geven. Al valt dat soms echt niet mee. Ik kan het echt wel allemaal begrijpen, want ik weet er ook genoeg van. Ook ik heb een groot verdriet gehad, maar ik heb het wel anders gedaan als jij.

Volgens mij wil je het graag heel erg vinden.

Doe dat niet. Je komt er echt wel overheen, maar je moet wel willen. Probeer alles te vergeten en blijf alleen aan de goede dingen denken, want die waren er ook^{361 362}. Alleen al dat je Cavatina hebt leren kennen en dat je poos met haar hebt mogen omgaan. Doe daar je voordeel mee³⁶³. Ons leven bestaat allemaal uit bladzijden en hoofdstukken.

Elke keer opnieuw beginnen we aan een nieuw hoofdstuk. We weten wel wat er in het vorige hoofdstuk gebeurd is maar we zijn weer aan een nieuw bezig.

Ben, ik neem je niets kwalijk, hoe zou ik en ik heb je niets te vergeven. Laat me je nog een goede raad geven. Probeer je ergens anders op te concentreren, ga dingen doen die je leuk vindt en die zijn er genoeg hoor.

Dwing jezelf daartoe.

Ik hoop echt dat je het doet en dan weet ik zeker dat het allemaal

dus kan ik net zo goed vragen wat één gedeeld door nul is. Laat maar zitten dan. B.S.

³⁵⁹ Lies, heb ik wel het recht haar iets te vergeven? Zal ook wel niet. Als ik haar vergeef doe ik net of er nog een soort van relatie is, maar: "Er is niets". Valt al met al niet mee, ademhalen in een vacuüm. B.S.

³⁶⁰ Ja ik weet het. B.S.

³⁶¹ Hoe dan? De beste herinnering is: "Tot de volgende keer" – maar die volgende keer is nooit gekomen... B.S.

³⁶² Ben, denk niet zo mathematisch. Je moet niet op de letter, maar op de geest acht slaan. En als Lies schrijft: "Je moet leren niet aan alles toe te geven" geeft dat perfect aan welke vaardigheid jij je eigen te maken hebt jongeman! B.S.

³⁶³ Ik moet eerlijk toegeven dat ik Tanja niet behouden zou hebben (we zijn in onze verkeringstijd door een crisis gegaan die ik adequaat in goede banen heb weten te leiden) als ik niet geleerd had van de tactische fouten die ik bij Cavatina gemaakt hebt. Gek he. Zijn dit nou die ondoorgrondelijke wegen Gods? B.S.

overgaat.

Dat gebeurt echt, als je maar wilt.

Bewijs jezelf dat je bent wie je bent. Want je bent verstandig genoeg om heus wel te weten, wie je bent.

Ben ik wens je het allerbeste en veel sterkte.

hartelijke groeten.

Lies.

De brief die Bennie vervolgens als antwoord aan Lies verstuurd heeft moet wel niet zo'n akelig klein beetje kwallerig overgekomen zijn. Hij vertelde erin dat hij toch zo geleden had als kind in Nieuw-Guinea, en dat hij daardoor nooit had leren functioneren. En hij vertelde dat hij Cavatina niet trouw geweest was (daarbij dacht hij aan zijn geile gegluur-geëxhibitioneer³⁶⁴). Hij wilde zo graag zijn geweten ontlasten; en ziet u dat hier het misdaad-en-strafthema weer eens op de proppen komt. Hij offerde in zijn brief iets in de geest van dat Lies hem zoiets zou kunnen terugschrijven als "Kom gerust eens langs". Inspiratie voor zijn brief putte hij uit de gedachte aan Lies' lange slanke dijen – hij zag zichzelf al met zijn hoofd in haar schoot alle verdriet van de wereld uitschreien.

O wat kan een mens (ik) die in principe oprecht bezielde is van de edelste bedoelingen, in de praktijk toch eerloos opereren. Eerloos, en tevens gespeend van elke realiteitszin! Is in de liefde werkelijk *alles* geoorloofd? Ik geloof het niet. Ik bedoel: de zondaars Faust en Jewgeni Onegin hebben tenminste nog gefunctioneerd als man, ik echter alleen maar als flapdrol, en *dát* is *niét* geoorloofd, - en het is dus genadeloos afgestraft. Het enige wat ik gepresteerd heb is huilerig mijn slabbetje bewijzen (En Cavatina heeft intuïtief aangevoeld hoe ik in werkelijkheid ben... dáárom moest ze niets van mij hebben!!!!). O God wat is mijn handel en wandel toch slijmballerig slap weerzinwekkend lelijk, lelijk, lelijk...

Bewijs jezelf dat je bent wie je bent. Want je bent verstandig genoeg om heus wel te weten, wie je bent.

³⁶⁴ De huiveringen lopen mij over de rug terwijl ik hier nu zo aan het vertellen ben over mijn debiele en schandelijke brief aan Lies.

110. een scherf (Lies en Ben)

god god god god god

11-dec-1994

111. Bennie in rook opgegaan

[az]

*Du darfst nicht Mensch sein, für
dich nicht, nur für andere, für dich
gibt's kein Glück mehr als in dir selbst, in
deiner Kunst – o Gott! gib mir Kraft, mich
zu besiegen, mich darf ja nichts an das
Leben fesseln.*

Beethoven

Maar hij doorzag de frase “een bladzijde van het boek omslaan”. Dat is listige retoriek, in de traditie van de mens optredende als meester in zelfbedrog, om te verhullen dat hier sprake was van “breken”. En hij behoorde tot het slag van mensen die niet willen breken. Hij wilde niet net-doen-alsof. Dus moest hij dood; Hemingway heeft het desbetreffende verschijnsel onderkend en opgetekend, en Bennie is gestorven. En het is zo dat de persoon die verder gaan moest met rondwandelen op de blauwe planeet nu een dood stuk in zichzelf had rond te dragen dat hem wezensvreemd was. Want het wezen dat Bennie ooit was is in rook opgegaan, verdampt in het heelal, verdwenen; en niemand heeft het teruggezien. Alla de dood is een bij voortduring het leven begeleitend verschijnsel, en er zijn meer mensen die met een handicap moeten leven. Maar hij leed aan ondragelijke fantoompijn die van het dode fragment uitging. En hij zag er het nut niet van in, voor te wenden dat hij die niet voelde. Hij voelde aller-, aller-, allerondragelijkst smartelijke pijn.

Commentaar; en hoe het verder ging

Ach wat een stom gelul toch allemaal. Goed bedoeld hoor: “een bladzijde van het boek omslaan”. Goed bedoeld, maar welk boek dan? Als je als zelfbeeld hebt dat je in het boek in het geheel niet voorkomt – omdat de mensen die je tegengekomen bent je er bij voortduring op gewezen hebben dat je geen bestaansrecht hebt – dan zie je alleen zwarte nacht achter je (een nacht die slechts onderbroken is door zegge en telle 1 reeds weer gedoofd vonkje licht), en alleen inktzwarte nacht voor je. Je hebt nooit geleefd en je zult nooit leven. Onbeschrijflijke --

ja, O N B E S C H R I J F L I J K E !!

wanhoop maakt zich van je meester...

Het is gewoon zo dat hij er 26 jaar voor nodig gehad had voor hij zover was gekomen dat hij zich door de barrière van de onoverwinnelijke verlegenheid een weg gestoten had. Altijd had hij zich raar gevoeld – er niet bij horend – een mislukkeling, een misbaksel, zo ééntje die door iedereen uitgelachen wordt en weggeduwd, verstoten. Hij had gevochten met alles wat hij had om zichzelf en de wereld te laten zien dat hij géén verstotene was, geen misbaksel, geen mislukkeling.

EN ZIJN POGING WAS MISLUKT.

Met een dreun, vergelijkbaar met die welke in het laatste deel van Mahlers zesde symfonie uitgedeeld wordt, had Cavatina bevestigd dat Bennies negatieve zelfbeeld: TERECHT was. O, niemand, *niemand* kan begrijpen hoe verschrikkelijk hij zich vervolgens gevoeld heeft. Dat hij toen geen zelfmoord gepleegd heeft is godverdomme puur een wereldwonder.

Het ongelooflijk rare is, dat het misschien wel het geile gluren geweest is dat hem in de desbetreffende aller-troosteloze levensfase de broodnodige entertainment bezorgd heeft. Zonder zijn vlucht in die bizarre maar verrukkelijke wereld van het Kwaad zou hij toentertijd misschien werkelijk het loodje gelegd hebben³⁶⁵. Wat een Held he die Bennie.

Op 12 april 1974 heeft hij Tanja ontmoet, het meisje dat vervolgens na verloop van enige tijd zijn echtgenootje geworden is. Niet dat hij verliefd op haar geweest is maar wel voelde hij zich bij haar volkomen veilig. Hij voelde zich echt op zijn gemak bij dit babbelgrage maf-originele vrouwtje; en zo gesloten als Cavatina geweest was, zo heerlijk argeloos-openhartig was nu zijn tweede vriendinnetje! Bennie vond haar heel zuiver; en verfrissend als de zeewind; klaar als de hemel. Tanja was een stralend zonnetje. Ze had een prachtig karakter, vond hij. Ze had helemaal niets troebels over zich! Ze was bovendien gek op seks. Hij heeft, uit loyaliteit, zijn gluurgewoonte gestopt nadat hij en Tanja verkering gekregen hadden. Maar toen zich allerlei strubbelingen in hun relatie gingen voordoen is hij bezweken voor de

³⁶⁵ Duidelijker gezegd: zelfmoord gepleegd hebben.

verleiding, en heeft hij de stiekeme gewoonte toch weer in zijn leven toegelaten hetgeen een spookachtig voorbeeld is van het aloude *l'histoire se répète* want zo was het ook gegaan nadat hij met Cavatina verkering gekregen had; hij had ook toen zijn geil gegluur gestopt; maar als reactie op diverse frustrerende teleurstellingen was hij andermaal voor de verleiding bezweken (echt een bewuste keus is het gluren overigens nimmer geweest – het is altijd iets geweest van tegen wil en dank meegezogen worden in die vreemde zoem-zoem-zoemende verleidingsstroming...).

Hij is met Tanja getrouwd, en heeft dus datgene gedaan wat Cavatina weigerde te doen: trouwen met iemand waar je niet verliefd op bent. Wat een Held he die Bennie. Maar hij heeft veel nagedacht over de vraag, wat beter is: trouwen met iemand op wie je verliefd bent, of trouwen met iemand op wie je gesteld bent. Hij vermoedde intussen sterk dat trouwen met Tanja hoe dan ook waarschijnlijk zijn laatste kans was op het opbouwen van een duurzame relatie. En hij hield in zekere zin echt wel heel veel van het schattige en originele Tanja-wezentje, en dat gevoel heeft zich met de jaren nog zeer verdiept. Ook Tanja, op haar beurt, is gedurende de eerste jaren van hun huwelijk niet zo op Bennie verliefd geweest, maar ze was wel weg van zijn seks, en ze was blij dat er een jongen was die blijkbaar gek op haar was want de immer het pad van de Liefde volgende Bennie deed heel erg zijn best haar alles te geven waar haar hart naar snakte; hij was erg getroffen door de nare rot jeugd die Tanja, die toen hij haar ontmoette overigens nog maar 18 was, achter de rug had. Enfin, na de eerste kus met Bennie was Tanja verloren geweest... Ze had in eerste instantie gevonden dat Bennie in onverdraaglijk stomme kleren rondliep, maar was desondanks blij geweest met de aandacht die ze kreeg, maar ze was compleet gevallen voor de heftige gevoelens van hartstocht die zich in haar roerden bij hun eerste kus. Daar is ze helemaal ondersteboven van geweest. Iets dergelijks had ze gedurende de vele verkeringen die ze reeds achter de rug had nog nooit meegemaakt; ze was allang geen maagd meer maar ze had er nooit veel aan gevonden... de fijnste seks had ze altijd uit masturberen gepeurd... maar nu ineens: WAAUW!! En ze vond het bijzonder dat deze Bennie, die zo'n saaie uitstraling had, in feite zo heet was, en dat hij altijd zo gauw een harde kreeg (hij had haar te gelegener tijd opgebiecht, dat hij op dansles – op dansles is het dat ze elkaar ontmoet hebben – om die reden altijd een zwembroek aanhad). Later, toen ze allang getrouwd waren, en ze Bennie heel goed had leren kennen, is Tanja echt van harte verliefd op hem geworden.

Al met al is er dus toch een einde gekomen aan Bennies bestaan van eenzame jongeling. Sterker, zijn bestaan was nu dat van een eerbaar gehuwd werknemer bij een groot bedrijf. Maar wezenlijk gelukkig

voelde hij zich nog steeds niet, o helemaal niet. Tanja wilde geen kinderen, en daar is hij onsterfelijk verdrietig over geweest. En Tanja had een bloedhekel aan reizen. En ze kon er niet tegen als Bennie voor zijn werk een paar dagen van huis weg moest. Nog sterker: als hij maar tien minuten later dan gewoonlijk van zijn werk thuis kwam vond hij zijn gade huilend als een waanzinnige in een hoek van de huiskamer op de grond liggen; ze dacht dan dat hij dood was. Tanja was helemaal niet gelukkig in haar ééntje in de doorsnee doorzonwoning in een kleine plaats waar ze niemand kende, en waar ze niets om handen had (ze hield niet van werken, ook niet van huishoudelijk werk overigens). Ze verwaarloosde de huishouding, gaf veel te veel geld uit, aan eten, en aan snoep en aan kleren, totdat het gezinnetje Sowhn tweeduizend gulden rood stond op de giro, en ze zat de hele dag thuis en at veel te veel, en werd veel en veel te dik, hetgeen voor Bennie iets verschrikkelijks geweest is om aan te zien.

En zo terughoudend als Cavatina zich altijd opgesteld had, wat voor Bennie heel spannend geweest was, zo zichzelf-aanbiedend gedroeg Tanja zich, en daarmee was het spannende er voor Bennie gauw af. Tanja had veel, eindeloos veel, en dit was echt een nimmer tot bedaren te brengen verlangen, ze had onverzadigbaar veel behoefte aan door de liefde te bedrijven bevestigd zien dat ze aantrekkelijk was als vrouw, en naarmate ze dikker werd nam haar zowat manische dwang tot aan seks met Bennie willen doen nog toe omdat ze zich over haar uiterlijk steeds onzekerder ging voelen; en dus ging ze steeds meer een beroep doen op Bennies capaciteiten op het gebied van het seksuele. Ze duldde ook geen televisie in huis, omdat ze de gedachte niet fijn vond dat Bennie dan andere vrouwen zou zien, en deze aantrekkelijker zou vinden dan haar, Tanja.

En Bennie snakte naar de echt felle soort van erotiek die slechts de geluksvogels onder ons gegund is, die soort van erotiek welke Bennie zijn leven lang heeft moeten ontberen. Alleen zijn exhibities voor het raam gaven hem van die genots-peak-experiences, maar omdat ze illegaal waren, en gedrenkt in angst en schuldgevoel, vond hij er toch geen voldoening in.

Och jesus christus – mensenlevens, het functioneren van mensen, heel het gedoe: wie kan er iets van Goedheid of Schoonheid in ontdekken. Is het niet één grote kut-tering-klere-klote-zooi.

Onoprechtheid, zwakheid, geilheid, bedrog: een onderstroom die ten hemel schreiend stinkt. Komt het ooit goed.

29-sep-2009

112. Verder maakte het Bennie niet uit [tm]

Peter en het jongetje bevonden zich in de djoeran: ze gingen zwemmen in de kali. Peter vond het denk ik *frisch und fröhlich* om dat te doen maar het jongetje vond het spannend want ze zouden in hun nakie zwemmen. Toen ze hun kleren uitdeden stond het piemeltje van het jongetje recht vooruit. Bennie wist zelf niet wat dit te betekenen had en had het erover dat zijn piemeltje meestal zo niet deed, maar meestal juist heel klein was, veel kleiner dan die van Peter. Die van Peter hing gewoon naar beneden, maar wat was dat een stoer ding, dat was nog even heel iets anders dan het lulletje van Bennie zeg. Peter ging niet in op wat het jongetje zei, Peter wilde gewoon zwemmen in spontaan, innig contact met de heilige, vrije zuivere pure natuur. Zo zwommen zij wat in de o zo koude kali totdat enige mensen, passerende Papoea's, geamuseerd op Bennies staandertje wezen. Eén van hen haalde zijn eigen apparaat ook eens tevoorschijn en speelde er wat mee. Bennie zag het, hij was verrast door deze ontwikkeling, maar verder maakte het hem niet uit.

20-jan-2002

113. Tanja's droom

[vf]

“Ik zat aan een groot diner. Ineens kwam er een gezin. Het dochtertje van het gezin beweerde dat ze vroeger bij mij in de klas gezeten had. Ik wist daar niets meer van. Ze vertelde me, dat ze me vroeger altijd al zo aardig had gevonden. Ik woonde zelf op dat moment in een groot kasteel. Ik voelde me warm worden van geluk toen ik vernam dat men mij vroeger in stilte aardig had gevonden. Enfin, Paula (zo heette het meisje) wilde met mij de stad in gaan om allerlei inkopen te doen. Dit bleken allemaal inkopen voor mijn persoontje te zijn. Intussen gingen haar ouders met mijn moeder naar het kasteel. Het werd een dolle boel, die middag. Paula kocht voor mij een paar zakken pepernoten en nog allerlei andere spullen. Toen kwamen we bij een grote kledingzaak. Er hingen, wonderlijk genoeg, de vreemdsoortigste kledingstukken. Paula wou voor mij graag een jurk kopen. Zij wilde voor zichzelf een oude jas aanschaffen. Toen wij in de winkel kwamen werd mij een lap stof omgehangen van zilverkleurig lamé. Er werd mij helemaal niet gevraagd welk patroon ik in gedachten had. Ineens zag ik nog een oude kennis. Het meisje heette Wilma. Zij was er ook als klant aanwezig en begon ineens mee te helpen mijn jurk af te spelden. Van voren werd de jurk verschrikkelijk kort, bijna tot aan mijn dijen, opgespeld. Van achteren echter, was hij vreselijk lang zodat er een sleep ontstond. Toen we buiten waren keken de mensen mij allemaal aan en riepen: “Kijk eens wat een hoer”. Ik schaamde mij diep. Toen gingen we naar een soort musical. Er trad een zanger op, genaamd André Dusceau. Ineens, als in een droom, zag ik een advertentie uit een eerder verschenen Panorama waarin stond vermeld dat André Dusceau een “gekke ziel” had. Toen wilde ik weg van de musical. Ik was erg bang geworden. We gingen weer terug naar het kasteel. Paula's ouders en mijn moeder bleken al aan het diner te zitten. Toen mijn kleine autootje (ik had ineens een autootje) gestopt was ging Paula er vandoor met al mijn cadeautjes en ze had een gemene blik in haar ogen. Ze krijste: “Het is allemaal niet echt gebeurd, ik heb je alles wijs gemaakt en ik heb je nooit aardig gevonden”. Ik riep verbluft: “Maar het is wel gebeurd. We zijn echt samen uit geweest, en het zijn mijn cadeautjes”. Maar Paula was al verdwenen. Ik strompelde hulpeloos naar de keuken. Opeens verscheen daar een jonge man, die

mij vaag bekend voorkwam, maar ik kon hem niet thuisbrengen. Hij zei: "Ik zal je wel helpen. Ik zal de kassabonnen en het entreebiljet van de musical uit Paula's tas stelen, dan kan je bewijzen dat alles echt gebeurd is". Paula zat op dat moment te eten met haar ouders en mijn moeder. Na een poosje kwam de jonge man terug. Hij had alle bewijsstukken bij zich. Ik rukte ze verrukt uit zijn handen en was erg dankbaar. Ineens kwam Paula eraan. Met een hevige kreet ontnam ze mij de bewijsstukken en lachte smalend. Toen riep ik: "André", want de jonge man en de Franse zanger bleken één en dezelfde persoon te zijn. Hij luisterde niet, maar zat in kleermakershouding voor het oude *groene* fornuis in de keuken. Hij had zijn hoofd gebogen (ik kan hem zo zien zitten, dat is het enige wat ik helemaal... weet je wel...), met z'n handen gevouwen, net of hij aan het bidden was. Hij reageerde niet op mijn noodkreet, maar begon gillend te lachen, met hoge walgelijke geluiden. Toen kwamen ook Paula's ouders en mijn moeder tevoorschijn. Ze juichten: "Jij bent gek, jij bent heel gek, we zullen je nooit helpen, en je kunt nooit bewijzen wat er nou gebeurd is. Jij bent gek. We vinden je niet aardig". Mijn moeder deed ook mee. (Het slaat allemaal nergens op, Adelbert.) Ik voelde me afschuwelijk, verbijsterd, helemaal in de war, heel bang, het was net of ze me omver wilden lopen, zacht schuifelend kwamen ze op me af. Toen was mijn droom afgelopen."

11-sep-2009

114. Het proces (vraag twaalf)

[vf]

Dr. A.Vogelbekdier en Jan van de Tros stapten binnen. Niemand zei iets. Toen zei Bennie, met een stem die trilde van angst:

“Ik vermoed dat bedoeld wordt dat de antwoorden zijn: A. Een organogram; B. als God in Frankrijk”.

Nog voordat Dr. A.Vogelbekdier iets kon zeggen zei JvdT hartelijk:

“En dat is dus helemaal goed! Prima! Compliment hoor”. Het leek wel alsof er een nieuwe JvdT was opgestaan, een heel ander persoon dan eerst. Bennie was aangenaam verrast, en bedaarde wat. Zijn angst vloeide weg, en hij kreeg zin om op zijn beurt ook aardig tegen JvdT te zijn.

Dr. A.Vogelbekdier zei:

“Nu komt vraag twaalf: Welke kleur heeft een roos?”.

En Dr. A.Vogelbekdier en JvdT stapten op, na nog wat over koetjes en kalfjes gepraat te hebben. Even keek Popipipo naar binnen om te zien of het goed ging. Hij zag hoe geanimeerd Bennie met zijn bezoekers sprak en zijn gezicht betrok. Bennie zag Popipipo niet eens. Voordat Dr. A.Vogelbekdier en JvdT vertrokken zei JvdT allerhartelijkst:

“Succes! Tot morgen!”.

Die avond ging Bennie licht en opgelucht slapen. Zo plezierig had hij zich in jaren niet gevoeld. Alleen, wat had hij last van zijn pik zeg. Een enorme erectie zat hem dwars. Zou hij masturberen? Maar dat durfde hij niet, omdat hij bang was dat de hut dan ging stinken, of dat zijn bewaker het zou merken. Kreunend van ellende ging hij slapen. Hij lag lang wakker, - en toen verscheen Denise! Een laaiend licht vulde de hele hut! Hèhè wat een opluchting. Nadat Denise verdwenen was was ook Bennies onrust verdwenen. Hij sliep vredig in, met weliswaar een impressie in zijn hoofd van Denise enigszins ongerust kijkend.

27-jul-2001

115. Wit kan niet meer kapot!

[tm]

Maar Bennie had alleen maar op afruil gespeeld. Ik moet hier overigens van iets wonderlijks gewag maken. Dit is, dat Bennie al met al het vreemde gevoel begon te krijgen dat hij, eindelijk, voor het eerst na al die jaren, een partij tegen Gijs winnen ging! Die b6-toren van zwart zo nutteloos – zijn eigen twee torens sterk op de e-lijn; wits ijzersterke d5-pion; bijna alle stukken van wit staan op witte vakjes onbereikbaar voor zwarts looper. WIT KAN NIET MEER KAPOT!

De twee torens op de e-lijn bieden toekomstperspectieven, bevattende een onverhoeds de zwarte koning schaak geven en het lijkt er misschien een beetje op dat de tijd rijp is voor het ontcrachten van zwarts aanval door NU tot de tegenaanval over te gaan.

Hij heeft toentertijd heel veel over Pg3-e4 nagedacht. Hij heeft allerlei vervolgopties die dan mogelijk zouden worden, uitgezocht op het grote bord dat hij daartoe gebruikte (de stand hield hij bij op een leuk in Spanje gemaakt klein houten bordje dat hij eens van Jantje cadeau gekregen had). Op het laatst kreeg hij een inzicht in de dynamiek en verborgen mogelijkheden van de stand zoals hij nooit tevoren in een schaakstelling gehad had. Bij zijn achtentwintigste zet had hij Pg3-e4 ook reeds als vervolgoptie op het oog gehad. (Zijn paard kon niet van eeuwigheid tot amen op g3 blijven staan natuurlijk.) Op zich zou op e4 zijn paard staan als een rots in de branding, maar tegelijkertijd behoorlijk in de weg.

Bennie wikte en woog: zou hij liever toch eerst
27. c4-c5 spelen? Hij trachtte alle complicaties die daar op volgen zouden, nog eens door te rekenen maar kwam er hij heus niet uit.

Het probleem is: hij moet bij alles wat hij doet steeds in het oog houden dat zwarts f4-pion paard g3 aanvalt. Nee, dit is gewoon te gecompliceerd voor hem.

Degelijk! dan maar weer. Wit staat immers ook zo ijzersterk met zijn pionnen. Nog maar even houden zo dan.

Dus ligt gewoon Pg3-e4 doen voor de hand.

Bennie denkt: het is tijd voor een tegenaanval! Met nu Pg3-e4 als de voor de hand liggende aftrap.

Ja, hij gaat Pg3-e4 spelen!

115. wit kan niet meer kapot!

Maar na een nachtje slapen was hij ineens het spoor een beetje bijster, en wist echt niet meer wat hij doen moest.

Weer een weekje later noteerde hij “29) Pg3-e4. Vergeet nu Pd6 mogelijkheid niet!”. Hij was bang dat hij later wat hij nu bedacht had weer vergeten zou zijn – vandaar deze aantekening. Na weer een nachtje slapen maakte hij nóg een aantekening: “Pc5 nog beter!”.

Bennie verwachtte dat zwart, na wits Pg3-e4, zou volgen met Df6-h4.

Er volgde:

29. Pg3-e4 Df6-h4

(wordt vervolgd)

26-dec-2001

116. Twee arme mensen

[vf]

Hallo allemaal!

Ik ben Tanja Sowhn

Mijn man heet Adelbert (zonder streepje)

Ik ben dik

Ik heb lang, blond haar

Ik ben geboren op 6-10-'55

Ik ben dol op (mijn) katten

Ik heb een hekel aan mijn zus.

Ik ben behoorlijk impulsief

Mijn beste vriendin is Minet (geloof ik...) maar
ik wou dat 't Renka was..!

Ik hou van lachen

Ik hou van eten

Ik hou van zwemmen

Tanja Sowhn

Tanja is de liefste meid,
als je langs haar duinen glijdt.
en in en uit haar kutje rijdt.

Tanja Sowhn

Bentiel!

Ik ben zo bang dat jij je voor mijn benen schaamt; dat je ze lelijk vindt!
Bang ben ik, dat je veel liever naar andere benen kijkt.

Je – ik weet niet meer hoe ik het schrijven moet!) je vindt m'n benen
toch wel goed genoeg hè? Wat een zottepraat sla ik weer uit, wat zal je
boos worden als je dit leest. Ga je in januari ook weer samen met me
lijnen? Jij Moeman à la dieet en ik Tanja à la dieet leuk hè? Ik zit altijd
zo vol fantasieën helemaal niet leuk – zie ik alle meisjes op kantoor
met rokken met een split van achteren en dat jij daar helemaal warm
van wordt als je ernaar kijkt als je hun benen ziet en zo. Oh Bommy,
ik heb zo'n minderwaardigheidscomplex over m'n onderstel – vreselijk!
Ik weet, dat er niet zoveel leuks aan me te zien is, maar hou er toch

een klein beetje van. Oh wat zou ik graag voor jou wat mooie benen willen hebben. Ze zijn zo kort en dik. Van boven val ik nog wel mee maar van beneden – BAH. Wat een rare brief is dit en ik had nog wel een veel leukere willen schrijven. Ach ik ben waardeloos en ik ben zo ongelukkig met mezelf. Soms niet hoor, maar ook vaak wél! Je kijkt toch niet naar anderen om te vergelijken hè? Oh ik wou dat ik desnoods op Ineke of Chris leek van uiterlijk. Ik ben helemaal in de war opeens! Snoetje, ik vind jou lief en ik hou van jou en wees alsjeblieft niet boos om deze brief. Gek, als ik mezelf toesta om wat te eten word ik ongelukkig en als ik het niet doe, ook...

Tanny

Ik wil geen vies geil wijf worden, zoals die andere meiden, die slank zijn.

Altijd dat gekoketteer met hun lichaam, daar word ik kotsmisselijk van.

Ik word trouwens toch nooit een stuk, zoals ze dat noemen; daar is m'n karakter niet naar en ik wil het ook niet. Al die vieze kerels die je uitkleden met hun ogen, gewoon minderwaardig. Als ik slank wil worden, doe ik het, omdat ik dan (hoe treurig ook) meer kans heb op een baan, doordat ik zelfverzekerder word als ik een beter figuur heb. Ze nemen niet gauw een dikke, want die wordt als lui beschouwd! Dat is het waarom ik het zou willen en ook omdat ik leukere kleren aan zou kunnen en zou kunnen zwemmen! Een seksbom wil ik en zal ik ook nooit worden – daar is m'n kop te lelijk voor. Oh ik wou dat ik met een wanstaltig lichaam geboren was en dat toen iemand me genomen had! Ik haat deze wereld omdat je niet kunt zijn wie je bent, die wereld met al z'n seksuele volmaaktheden. Kon ik maar bloot en dik rondlopen, zoals bij de negers en niemand zou er zijn die je uitlachte of niet accepteerde. Die rot-moderne maatschappij!!!

Ik voel me zo diep ongelukkig. Het is niet alleen oppervlakkig verdriet. Ik ben écht radeloos. Onze toekomst gaat kapot, als er niet ingegrepen wordt. Ik moet naar een psychiater, een helderziende of wat dan ook. Ik word écht gek en voor ik me vreemd ga gedragen móet ik geholpen worden. Mijn afkeer van de seks in de wereld is onbegrijpelijk evenals mijn walging voor geboortes. Het staat met elkaar in verband denk ik. Ik vind het vies als.... Ik kan er niet eens aan denken, weet je dat. Oh

Bentie, jij bent de enige die me écht kent, hoop ik. Ik wil je niet verliezen, maar dat gebeurt op deze manier onherroepelijk. Ik werd vannacht steeds huilend wakker bij de gedachte dat je al die vrouwen om je heen zult hebben. Dit is niet weg te praten, dit moet door een deskundige en/of diep meevoelend mens genezen worden. Ik word ziek Ben, als er niks gebeurt. En nu hou je nog van me, maar straks haat je me als ik zo blijf. Denk niet dat het over gaat door het júst te doen zoals K. zegt. Het wordt steeds erger, oh help me toch want ik ga zo naar de bliksem. Straks lig ik in een gekkenhuis of onder een trein. HELP ME TOCH! Er moet nog zoveel moois zijn om voor te leven, ik voel het. Breng me naar het Licht Ben, stel het niet langer uit. Ik moet het zelf willen en ik wil het nou ook zelf, want ik ben ten einde raad. De buitenkant van mij zegt niets, als ik kon, zou ik me binnenstebuiten huilen, dan kon je zien hoe het er met me voorstond. Ik en jij hebben toch ook recht op een goed leven? Als jij me nú niet helpt, is dat het einde van onze band, want ik wil jou niet meesleuren in m'n ongeluk. Mijn geest is ziek, laat het toch tot je doordringen, mijn ALLERLIEFSTE. Ik kan je niet missen! We moeten zoeken naar iemand die ons wil helpen.

31 mei 1978.

Lieve Bentie

Vandaag is het zover, hé Snuffie. Ik zal héél erg voor je duimen, hoor! Je zit nu tegenover me, boekweitgrutten te eten.... Vanavond krijg je slaatje hoor. Ik vroeg je net of je zin had aan eigengemaakte soep vooraf en dat leek je best lekker!

Je pakt nu net suiker en je kijkt heel vergenoegd.....! Je weet niet precies hoe laat je examen begint. Daar hebben we nu net een beetje over gekibbeld. Ik hoor de SRV en jij hebt het over Geert die nog niet geoefend heeft in kopstaan. Nu zeg je: Hihihihhi!! Waarom weet ik niet.....Oh ja, je wilt om de één of andere reden Twinkie's aandacht trekken. Bah, ik moet morgen naar gesprekstherapie – in die hittel!) dat is ook niet je van hêt! Hij zal het ook wel niet kunnen waarderen denk ik. Nu heeft hij het makkelijk met zijn kachel, vind je niet. Ik heb Geert gezegd, dat ik niet met hem kan spelen vanwege de warmte. Nu, ik zal *erg* met je meeleven en *erg veel* aan je denken, hoor lieverd. Veel succes morgen en denk ook maar aan mij, dan gaat alles wel goed...

Doeeee schattekel!

Tanja

PS. Dit was niet zo'n fantastische brief, maar ik heb het ook zo vreselijk warm! Excuus voor álles!!

Donderdag 2 nov'78

Koffievisite

Ze zat bij me en vroeg ineens: "Willen jullie nog geen kinderen of kun je ze niet krijgen?" Ik wilde eerst voor de zoveelste keer liegen, maar ik dacht: "Ik doe het niet meer!" Ik zei: We kunnen ze waarschijnlijk wel krijgen, maar ik wil het (nog) niet. Ik ben er bang voor. Toen begon zij, die ik als een begripende vrouw beschouwde, schamperend te lachen en ze zei: "Och, doe niet zo gek, daar is toch niks bij?" Ik krabbelde weer terug, stommerd die ik ben, en zei zacht: "Nee voor het krijgen ben ik niet bang, maar voor de toekomst en zo.....!". Ze schokschouderde en ik voelde me verraden. Ik begon uit te leggen, dat ik er echt (nog) niets voor voelde, maar ze liet me niet uitpraten en begon over een tante van haar, die het ook nooit wilde en er nu spijt

van had. Ik protesteerde, dat ieder mens niet dezelfde redenen had om ze niet te nemen, maar ze zei bruusk: “Je huwelijk wordt er ook beter door!”³⁶⁶ Ze vervolgde: En wat wil je man eigenlijk? “Die wil ze wel”. Minachtend gesnuif.... “Maar als je nu later alleen komt te staan, dan is er, als je kinderen hebt, altijd wel één van hen die voor je wil zorgen.” Ik zei: “Ik zou nooit kinderen willen hebben als verzekering voor een onbezorgde oude dag....” “Nee, nee, natuurlijk niet, daar heb je ook gelijk in; nou je moet het zelf maar weten!” Gesprek afgelopen – “Ik moet nu toch eens opstappen. – Het beste en tot ziens!”
 Toen ze weg was stortte ik me op 4 boterhammen met rosbief, zodat ik me de rest van de middag tevreden moest stellen met een heel klein rantsoentje en ’s avonds geen warme hap meer in het vooruitzicht had. Eerlijkheid, ze kunnen me wat! Ik voel me eenzaam en onbegrepen....

Ik wil weg van hier! Helemaal weg, nooit meer terugkomen. We passen niet bij elkaar. Soms gaat het goed tussen ons, maar meestal niet. Maar het is zo gezellig en warm in huis. De poezen komen spinnend bij me staan. Ik haat je en ik haat alle vrouwen met hun uitdagende blikken en wulpse lichamen. Ik kan niet meer in dit wereldje van verwarring leven – in de ban van het verleden. Ik knarsetand, want ik herinner me wat je zei: “Ik heb wel gekeken”, waarop ik vroeg: “Vond je het fijn”. “JA!” zei jij. Ellendeling die je bent! Nee, jij niet, maar de Grote God Conradi. Die man maakt alles wat goed is kapot. Hij had niet verwacht en gehoopt dat het vanzelf wel over zou gaan. Als hij merkt dat het over is, zal hij je weer aansporen om te kijken én wéér en wéér! Nooit ga ik weer mee en nooit zal ik m’n haat tegen die rótschepsels verliezen. Ik zou ze willen vernietigen. Misschien is m’n brein wel vergeven van de haat tegen héél die rotwereld met z’n wulpsigheid en wat al niet meer. Naar hén kan je wél kijken hè? Maar niet naar mij, die zo haar best doet om af te vallen. Nooit word ik eens extra gepakt. Nóóit. Als het mijn beurt is zijn er altijd problemen, die voorrang hebben. Vertel maar aan iedereen wat ik hier opschrijf. Dan zullen ze je troosten en ik zal belachelijk zijn voor m’n héle leven. Nou, vooruit dan maar. Alles is toch al bedorven. Je wordt nooit meer de schat die je was. Je bent een robot in de handen van je opperGod Conradi! Nooit heb ik eens iemand voor mezelf. Nooit!

³⁶⁶ Toelichting: het probleem dat zich voordeed, was dat Tanja’s man verslaafd was aan geil gluren en exhibitioneren. Dit was in de straat niet onopgemerkt gebleven. Maar Tanja was er geheel onkundig van.

Vrijdag 31 augustus '79

Hoe komt een mens ooit te weten, wat hij echt voelt en daardoor dan verkondigt.

De ene keer zegt hij: Ik weet zeker dat het zus of zo is en een andere keer zegt hij: Nee, het is toch zo! Men verandert steeds! Maar wanneer kom je bij de waarheid, wanneer?

Ik wil zo graag gelukkig zijn, maar waar ligt het geluk?

Toen ik klein was, bestond geluk uit een goed cijfer op school, nieuwe kleren, een heerlijke maaltijd enz.

Die dingen verdwenen bijna helemaal, die uitbundige blijheid en verrukking bij de zojuist genoemde gelegenheden.

Als tiener bestond je geluk uit een kus van je uitverkorene en het dromen over je (natuurlijk erg fijne) toekomst... .

Je trouwt en... (zoals het in romans gaat) je houdt van je wederhelft.

Bij de meesten ontstaat er dan een drang naar meer, iets van je eigen vlees en bloed, maar bij mij niet. Waarschijnlijk is er bij mij (oh hoe dramatisch!) heel vroeger iets aangericht wat nooit meer te lijmen valt.

Ik heb geen drang naar meer. Ik blijf steken in dit hoofdstuk van m'n leven. Maar allée, er moet toch méér zijn om voor te leven óf is het leven maar schijn; een toneelstuk waarin ieder steeds anders is dan hij of zij voorgeeft te zijn. Ik weet het niet. Ik word zo moe van al dat denken. En nu ik hetgene overlees wat ik zojuist heb geschreven, voel ik me diep teleurgesteld over de stijl. Wat is een mens ook hoogmoedig. Zelfs in de diepste overpeinzingen let hij alleen maar op de buitenkant. De binnenkant ziet hij dan niet meer.....

Wat is het leven toch een komedie, wat zijn de mensen raar! Niemand is zichzelf, maar wat is eigenlijk jezelf zijn? De mens heeft zo ontzettend veel facetten, dat het erg moeilijk is om tot z'n kern te komen.

Oh, hoe diepzinnig. Toch is het waar – je kunt nooit iemand 100% vertrouwen, zelfs (vooral) je zelf niet.

Degeen, die ik het meest vrees, is MEZELF.

Ik ben bang dat m'n gedachten met me op de loop gaan vooral als ik schrijf. Daarom schrijf ik ook nooit zoveel. Ik ben er bang voor. Oh, ik ben zo bang om m'n gedachten voor mezelf uit te spreken, want dan komt het allemaal zo dichtbij. Al je angsten, frustraties, onrust, enz. Ik ga stoppen. Ik word erg droevig en angstig.

God, vergeef me mijn hoogmoed – ik moet nog zoveel leren. Als u in mij bent, hoop ik dat ik mag vragen om een voldaan leven met veel mensen waar ik van houd en die mij zich, als ik er niet meer ben, een beetje mogen herinneren.

Ik wil zo graag voor de mensheid
de moeite waard zijn (geweest!)

Ik wou dat ik nog klein was, en deel uitmaakte van een groot gezin. Lekker veilig en beschermd! Alle problemen kun je bepraten met je vader of moeder. Je hoeft geen beslissingen te nemen; alles is warm en vertrouwd. Van seks heb je nog geen weet. Je weet niet hoe heftig dat kan branden, dat verlangen en die pijn. Je hoeft voor niemand te zorgen. Ook dat wordt voor je gedaan. Wat zou ik gelukkig zijn. Tegenover jou laten de ouders zich niet gaan in hun somberheid; je merkt het alleen als ze eens sikkeneurig zijn. Maar daar krijgen ze later spijt van, dat ze dat op je afgereageerd hebben. Oh, kind te zijn, besefte je maar hoe heerlijk het is als je het nog bent.....

Later besef je hoe fijn het was, later, als je er niet meer van kunt genieten. Waarom verloor ik mijn lieve Pa zo vroeg. Oh, ik hield zo van hem. Nu zie ik nog steeds mijn man in hem. En dat is niet goed, ik weet het wel. Oh, ik mis hem zo. Ik wil zo graag wegkruipen op z'n schoot en in z'n nekhaartjes kriebelen. Ik denk vaak aan hem, tegenwoordig. Het is ook allemaal zo moeilijk. Ben weet niet precies wat ik voel en dat is ook niet gemakkelijk, want hij heeft zo z'n problemen. Hij wil niet gedwongen worden en ik heb steeds zo'n behoefte aan warme liefde; dicht bij elkaar zijn, weten dat je gewenst bent. Ik voel me zo afgewezen en hij voelt zich te veel gebonden. Bestond er maar geen seks. Alles zou veel gemakkelijker zijn. Oh, Pa, ik mis je zo vreselijk. Ik hou van je. Ik huil om je. Waarom kan ik niet meer bij je komen. Oh Pa....

Ik voel me nog zo'n klein meisje.

Vetzucht

Laatst keek ik in de ogen van mijn vrouw. Wij lagen in ons echtelijk bed in de slaapkamer. Onze slaapkamer was nogal rommelig. Overal lag stof: op de nachtkastjes, op het houtwerk van ons mooie bed, overal. En op de grond lagen een panty met een scheur, een rol bestaande uit een witte handdoek met een koude kruik erin met stevige elastieken om de beide uiteinden die als functie hadden de kruik in de handdoek te houden, een geopend pak maandverband waarvan de inhoud half verbruikt was, een berg wasgoed dat nog gestreken moest worden, een onderbroek – en nog meer. Maar, onze slaapkamer mag wat rommelig zijn, zo is hij nu eenmaal, zo is het bij ons, en het is onze slaapkamer! En daar lagen wij dus in ons bed in

onze slaapkamer. We lagen er nog maar net in. De nacht was aangebroken en wij waren daar gaan liggen om te slapen. Maar eerst hadden we nog wat gepraat en nu keek mijn vrouw me aan. Strak. Haar ogen keken me doordringend aan. Haar hand klauwde. Ze heeft nogal lange nagels, en ze klauwde krampachtig met haar hand alsof ze iets of iemand wilde verscheuren. Ik zag hoe in haar ogen een soort van bloedstreepjes verschenen. Ik sloot mijn ogen enige tijd. Nadat ik ze weer opengedaan had zag ik hoe de ogen van mijn vrouw, bloeddorlopen van haat, mij onafgebroken aankeken, nog steeds. Maar nu bleef ik pal staan en ik keek rechtstreeks met mijn ogen in de hare en zag de haat, en zag het spinnenweb van rode draadjes. Haar hand klauwde. *IK* was het object van haar haat, *mij* wilde ze verscheuren. Ze klauwde haar hand met de vingers met de lange nagels. Dit is dan wat mijn deel geworden is, dit is waar mijn vroegere leven van eenzaamheid, verlorenheid, hopeloosheid en verscheurend verlangen naar geluk, nu in uitgemond is. En toch vind ik mijn bestaan van nu beter uit te houden dan die eenzaamheid van toen – dit, even terzijde als losse opmerking. Ik lééf nu tenminste!

Laat ik u vertellen waarom mijn vrouw mij zo haatte. Als gevolg van een erg ongelukkige jeugd is ze tot excessief eetgedrag gekomen. Daar heeft ze zich lang tegen verzet. Maar ze heeft verloren. Tegenwoordig eet ze zich letterlijk te pletter. Toen ik haar leerde kennen was ze al behoorlijk mollig, en woog ze slechts een paar kilo minder dan ik (hoewel ze kleiner is dan ik). Inmiddels is ze veel zwaarder dan ik. Haar topgewicht is 98 kilo geweest (nog net geen 100 dus). O, laat ik de vervelende, taaie onmogelijke lijdensweg die we achter de rug hebben maar niet beschrijven. Mijn vrouw was elke dag op dieet, en ze blééf maar “groeien”, dat wil zeggen in gewicht toenemen. En ik moet in dit verband een ernstige bekentenis doen. Ik ben een normale man. Ik hou van vrouwen. Ik hou van vrouwen met een vrouwelijk figuur. Gek, als ik dit opschrijf ben ik heel emotioneel. Mijn hart bonst, ik voel me eindeloos verdrietig. Wat zou mijn leven anders zijn als ik het figuur van mijn vrouw begerenswaardig vond. Maar ik moet me altijd forceren om met haar naar bed te kunnen gaan. Ik ben nogal een felle. Ik krijg altijd wel een erectie. Het lukt altijd wel. Maar het gaat nooit van harte. Ik heb geen “echte” seks. Ik masturbeer liever dan dat ik met mijn vrouw naar bed ga. Ja, zo is het nu eenmaal. Ik zou ook willen dat het anders was. U moet niet vergeten dat ik van mijn vrouw hou! We zijn nu bijna vijf jaar getrouwd, we kennen elkaar nu bijna zes jaar, en op een beginperiode na heeft mijn vrouw voor mij al die jaren seksueel gesproken geen enkele aantrekkingskracht gehad. De beginperiode van onze relatie is trouwens een afschuwelijke periode geweest.

Maar, we zijn op gesprekstherapie geweest. Weliswaar is mijn vrouw daar na verloop van tijd razend van woede weggelopen, maar het heeft toch geholpen. De therapeut heeft mij ertoe gebracht mijn vrouw te

zeggen dat ik haar seksueel niet aantrekkelijk vond omdat ze zo dik was. Dat is iets ontzettends geweest om te doen, én opluchtend. En het hielp! We zijn allebei heel erg in de war en emotioneel en overstuurd geweest – maar mijn vrouw begon werkelijk af te vallen.

Ik was blij: het ging goed met de vetzucht van mijn vrouw. Soms was er een terugval, maar, getrouw aan de instructies van de gesprekstherapeut, bracht ik haar dan weer onder het oog dat er in de wereld héél veel vrouwen zijn, en dat zij, wilde zij mijn aandacht gevangen houden, seksueel aantrekkelijk moest zijn. En dat hielp steeds weer, maar ik vond het rot om deze dingen tegen haar te zeggen, en zij vond het ook rot. En, tussen haakjes: ze is seksueel nogal veeleisend hoor. Ze is enorm heetgebakerd. Nou, ik heb me wat geforceerd, in alle afgelopen jaren.

In juli van dit jaar zijn we verhuisd. We hebben de plaats waar we woonden verlaten. Die plaats, waar wij zoveel ellende beleefd hebben³⁶⁷, lieten wij achter ons. Wij gingen een nieuw leven tegemoet. De toekomst glansde. Vanaf het moment waarop we wisten dat we gingen verhuizen waren we blij en vol goede moed geweest. Dat was een heerlijk periode maar het lijnen lukte toen niet meer zo goed als gevolg van de verhuizingdrukke. Ze was op dat moment afgevallen tot 78 kilo maar na de verhuizing woog ze alweer 83 kilo. Maar goed, dat heb ik geaccepteerd. Dat begreep ik heus wel, en ik duidde het haar niet euvel, hoewel ik het niet fijn vond. Vagelijk was ik natuurlijk wel ongerust omdat ik voorvoelde dat het weer helemaal mis zou kunnen gaan. Maar ook in de nieuwe woonplaats ging ze weer dapper aan het lijnen. En gelukkig, het ging weer de goede kant op. Elke week een pondje eraf. Langzaam maar zeker!

Een goede maand geleden was ze weer terug op haar laagterecord van 78 kilo. En ze blééf doorgaan. Elke week een pondje. Ik was er gelukkig mee!

Maar op de avond die eindigde met de bedscène met de beschrijving waarvan ik hierboven dit verslag begonnen ben, heeft ze me verteld dat ze gesmokkeld heeft. Ik zit gewoon te zweten als ik dit opschrijf! Ik had trouwens al een wanhopig teleurstellingsgevoel in me omdat haar gestadig afvallen niet in haar figuur tot uiting gekomen was. Écht fijn om te zien vond ik haar nog steeds niet... Een paar maanden geleden werd ik ineens impotent terwijl ik al met haar verbonden was. Wat ik ook deed, hoe ik ook zwoegde, ik voelde hem in haar slap worden. Ja, wat een fiasco. Maar ze ving me gelukkig goed op. Weliswaar heeft ze me een paar weken later bekend dat ze de nacht van mijn impotentie, omdat ze daarna niet slapen kon, uit bed gegaan is om mij een heel haatdragende, wrokkige, verachtende en verwijtende brief te schrijven. Ze heeft me dit wel verteld, maar de brief niet laten lezen. Ik heb in het

³⁶⁷ (de climax is de Politie geweest die laat op een avond, voor Tanja onverwacht, aanbelde – daarover elders in dit boekje meer)

algemeen nooit veel zelfvertrouwen gehad. Het doet me allemaal geen goed. Ik voel me hier heel akelig bij, maar wil haar deze gevoelens jegens mij toch graag vergeven, hoewel ik me daar onzeker bij voel: want ik weet niet of de gesprekstherapeut van vroeger het nu met mij eens zou zijn. Maar ik begrijp het echt wel van haar. Ze heeft ook heus haar best gedaan om mij goed op te vangen. Ja, dit soort dingen heb je nu eenmaal tussen man en vrouw!

De recente avond waarop ze haar bekentenis gedaan heeft is heel moeilijk geweest. Door allerlei toespelingen liet ze merken dat er iets was: ze zei dat ik haar nooit meer zou vertrouwen als ik het wist; dat ik haar zou vermoorden; dat alles kapot zou gaan. Toen ik vroeg of ze haar gewichtentabelletje niet naar waarheid ingevuld had zag ik aan haar gezicht al dat dat het was, maar het heeft me nog een hele avond van moed, beleid en trouw gekost voordat ze uiteindelijk met het hele verhaal kwam.

Ik heb erop gestaan dat ik er voortaan bij zal zijn als ze zich weegt. En ik heb erop gestaan dat we dit voortaan elke week doen. Ze heeft zich overgegeven.

Waarschijnlijk is het 't besef dat ze zo afhankelijk van mij is, dat haar mij doet haten. Mijn vrouw haat mij. Toen ze mij zo aankeek met die rood wordende ogen, toen ze haar hand zo klauwde, was ze in een trance waarin ze zich verbeeldde dat ze mij vermoordde. Dat wist ik toen natuurlijk nog niet maar toch sloot ik mijn ogen en bad: "Vader, wilt u Tanja helpen". Daarna opende ik mijn ogen en zag hoe ze weer bijkwam. Een tijdje lang was ze toen heel overstuur. Ze viel even weg en begon een raar keelgeluid te maken: een soort raspand gegrom. Ik ging het bed uit en wilde haar wat water in het gezicht gooien, maar ze riep me terug: "Help me, help me". Op dat moment dacht ze dat ze me vermoord had, en ik heb haar verteld dat dat niet zo was en dat ik voor haar had gebeden. Later zei ze moeizaam: "Dank je, God".

Ach, ze is altijd zo emotioneel. Eerder die avond, toen ze het me nog niet opgebiecht had, maar er dicht tegenaan zat, stond ze op een gegeven moment zo vreselijk te klappertanden, dat toen ze wilde praten, ze alleen maar kon zeggen: "Bie-bie-bie-bie-bie-bie-bie-bie". Dan word ik verscheurd van medelijden. Dan neem ik haar in mijn armen en wil haar troosten.

Maar ze is een vrouw en ik ben een man en allebei hebben we lichamen en nou is ze weer 87 kilo...

Nou moeten we weer helemaal opnieuw beginnen.

Ik zal haar wéér moeten zeggen dat ik een normale man ben, dat er veel, veel vrouwen zijn, en dat zij, Tanja, seksueel niét aantrekkelijk voor me is zolang ze zo dik blijft. Ik vind het rot en zij zal me haten. Mijn vrouw haat mij.

Verbeeld ik me nou van alles of hoe zit dat? Ik belde Ineke net en eerst kreeg ik Henk aan de lijn. Hij deed wat schutterig en gaf me over aan I. Toen vroeg ik haar, of ze woensdag tijd had om met me te haken, maar dat ging niet omdat ze dan in U***h waren om Sinterklaas te vieren. Ik antwoordde, dat ik dan wel langs zou komen als ze weer terug waren. Maar ze zei helemaal niet wanneer dat zou zijn. Het ging zo: ze zei: Ja hoor, doe dat maar – dááág...! Ik voel me nu zo gruwelijk onzeker en ongewenst. Wat moet ik toch doen³⁶⁸. Ik werd weer wat getroost toen ik Peertje en Twinkie heel lief bij elkaar zag zitten in de hangstoel. Jij hebt toch niet met I. en H. gepraat en gezegd dat ik niet zoveel aandacht moet, maar mezelf moet redden? Ach nee, onzin natuurlijk – je bent juist zo lief. Schât van me! Maar een mens wordt zo achterdochtig en schuw, als-ie altijd alleen en in de problemen zit. Maar ach, I. doet wel eens meer wat wonderlijk. Misschien had ze net ruzie gehad met H. Nou, op het moment ben ik er wat overheen en het leek me goed om alles eens op te schrijven. Ik heb geniest en er zijn wat sputtertjes op het papier gekomen en soms lukt het schrijfwerk daarom niet zo best. Gek hè? Vond je het nu niet vies om dit blad vast te houden? Ik zit me suf te piekeren wat ik nou voor leuks kan doen. Ik weet niks, wat ik wel redelijk leuk vind... Ik kijk maar wat rond en ben zo bang dat ik weer ga eten en dat wil ik niet want m'n jurk zit toch ook alweer strak. Grotendeels komt dat trouwens van het wassen, hoor. Ik zie ineens alles dubbel want m'n ogen doen nog een beetje raar van het huilen! Wat schrijf ik toch lelijk! Het schiet me ineens te binnen dat ik die Sinterklaaspakjes voor I. + H. en de kinderen niet meer op tijd af kan krijgen want volgens mij gaan ze woensdag al weg. Wat een pech! Nou, ik denk dat ik Marco z'n pakje geef als-ie terug is. Ach ik weet het nog niet! Maar de lol is er wel af. Niks komt zoals je het graag wilt. Maar allée, vanavond Tele-Bingo – al zegt het me op dit moment niet veel om geld te winnen. Het grote geluk krijg je er toch niet door! Ik vermeld je niet meer wat ik wèl of niet heb gegeten, want ik moet het toch zelf oplossen. Maar ik wil zondagmorgen wèl graag wegen – dan blijft het een beetje op peil. Ik was – ach je zult het inwendig wel vreselijk vinden – in onze badkamer 89½ vanmorgen. Dat heb ik in het tabelletje ingevuld. Als 1^e afvaldatum staat daar 19-11'79. Zondag is het geloof ik (even uitgerekend!) de 9^e – dan kan ik het dus vrij netjes veranderen in 9-12-'79. Leuk hè?

³⁶⁸ Toelichting: het probleem dat zich voordeed, was dat Tanja's man verslaafd was aan ondeugdelijk gluren. Dit was in de straat niet onopgemerkt gebleven. Maar Tanja was er geheel onkundig van.

Het is nu wat later. Ik ben met Aster³⁶⁹ uitgeweest. Het was een lange wandeling, want het deed me wel goed buiten te zijn. Koud was het helemaal niet. Toen ik wegging dacht ik: Ik wou dat ik een heel bijzonder persoon tegenkwam, die me weer leerde om te leven! Wat ik me daar precies bij voorstelde wist in niet...! Ik houd volgens mij van uitroeptekens, want ik zie ze, nu ik teruglees vaak staan. Maar enfin, het was een wazige wandeling als ik het zo mag formuleren! Wéér een uitroepteken... Ik was ontsteld toen ik zag hoe de grote flats en gebouwen zich opdrongen aan de Zwaluwstraat. Ik stond bij het witte paard te kijken en opeens kwam er een héél lief jong veulentje aanhuppelen. Hij ging naar het witte paard (misschien de moeder) en ze begonnen elkaar te liefkozen. Het was erg ontroerend en ik begon te huilen – of liever gezegd de tranen vielen als vanzelf uit mijn ogen. Die schattige paarden en op de achtergrond die dreigende gebouwen. Ik wil huilen bij de zee. Gek dat ik dat zeg, maar ik wil zo vreselijk graag bij de zee staan en dan alles op me af laten komen. Heerlijk. Konden we maar 's avonds naar Niels en Mary en dan eerst heerlijk naar de zee en daarna naar hun. Ach, dromen, allemaal dromen! Ik denk alweer aan eten maar m'n slogan van vandaag is: Alles wat je kan afleiden mag je (in het redelijke) doen behalve ETEN. Je mag je alleen voeden met het allernoodzakelijkste, als je écht honger hebt! Maar het valt om de drommel niet mee! Het is net of ik al zit te eten notabene. Ik wil niet!

Ik heb de woorden tot me laten doordringen en nu juich ik van binnen, want ik zit nu achter een kop pittige koffie en een sigaret. Beter dan boterhammen met roomboter, wat ik had willen nemen en waar ik niet eens écht zin in had. Vanmorgen heb ik me daar wél aan bezondigd + nog een paar Mini Marsjes. Ja, je leest het goed. Daarna walgde ik van mezelf en dacht: Ja, ik ben me een haartje betoeterd! Deze dag laat ik verder niet bederven. Vanaf nu begin ik weer opnieuw! De eerste overwinning heb ik geboekt gelukkig! Waar ben ik eigenlijk zielsblij mee? De volgorde klopt misschien niet helemaal vanaf no. 2 hoor!

- 1) Bens grote liefde en tederheid
- 2) Twinkie en Peertje
- 3) Mensen die mij echt mogen, zoals Carla, Johanna, Jannie enz.
- 4) M'n gezondheid!!
- 5) Ons gezellige huisje
- 6) De tuin en het volkstuintje (het laatste moet nog wel wat groeien)
- 7) Muziek
- 8) M'n blonde haar

Dat was het en de oogst valt best mee, vind ik. Als ik nog meer kan

³⁶⁹ De hond van Bennies ouders. Bennies ouders waren met vakantie in Spanje.

bedenken, komt het nog wel!

Oh ja (nummer 9) de vogels en de lieve dieren in de wereld. En natuurlijk nr. 10 de bloemen + planten om me heen.

Ik ben een beetje misselijk van die grote mok koffie, maar ik denk er ineens aan dat, als het niet gaat regenen, ik vanmiddag naar de stad ga om naar een mooi sierraad of iets anders te gaan kijken of naar een wijnglas o.i.d. Nu ik een overwinning op mezelf heb geboekt lijkt alles weer een beetje leuker.

Heb, de rit met de brommer meegerekend, ongeveer 2 uur zoet gebracht in de stad. Heb dus direct aan m'n opwelling gehoor gegeven! Ook ben ik wezen zoeken naar. Oh, nee, eerst vertellen wat me nog overkwam. Toen ik vlakbij de stad was, begon m'n brommer te sputteren, net als ik vanmorgen op dit schrijfwerk... maar enfin, ik schrok me natuurlijk dood hè. Direct ben ik afgestapt en heb gedacht – Nou , op hoop van zegen, maar ik ga de stad in hoor! Dus ik op pad, eerst naar Het Luxehuis gelopen na mijn brommer weer bij Kota Radja neergezet te hebben. Ik moest plassen en ik dacht, dat doe ik dáár, want het is daar zo'n sjieke bedoening bij die toiletten, dat ze vast wel maandverband zouden hebben. Mooi niet natuurlijk. M'n verbandje was al doorweekt en ik heb maar een prop closetpapier in m'n gevalletje gestopt – het liep wel raar...! Weer wilde ik m'n stemming niet laten bederven, heb daar eerst wat rondgekeken en stak na het verlaten dezer stulp de straat over. De Deemst doorgewandeld, naar sierraden en zo gekeken. Niks gezien waarvan m'n hart openbloeide. Ik heb nog steeds geen kadoetje voor jou voor de Kerst; nergens hebben ze datgene wat ik bij Termeulen had besteld. Ik vind het zò vreselijk. Niks heb ik voor m'n lieve knulletje. En ik maar ronddwalen. 'k Heb m'n hart nog opgehaald bij Veemdomia (Antiek en Curiosa-afdeling natuurlijk en nog gekeken of daar iets (een leuk voorwerp) voor je bijstond, maar néé hoor! Toen gaf ik de moed op en liep terug naar m'n brommer. Ik las ergens dat er bij Kota Radja de roltrap op nog een antiekzaak zat. Nou, er was er een, maar piep-klein! Ontzettend gezellig ook met een héél aardige vrouw die nog vroeg of ik er ook verstand van had. Nee, zei ik, maar ik voel wel een sfeertje van vroeger zo héél knus, bij me opkomen en dat vond ze erg leuk! Het was een soortement mevrouw V***1 qua type. Ik kon niks vinden naar m'n zin maar had er nog wel úren willen blijven. En ik kan nooit zeggen dat ik niks kan vinden hè en dan voel ik me zo idioot en dat gebeurde nu ook en ze wees zo trouwhartig alles aan, maar de dingen die ik voor jou leuk vond, waren veel te duur f300,= en zo!

Ineke kwam net – ze had erge hoofdpijn gehad vanmorgen en daarom was ze wat stil geweest aan de telefoon. Ook alweer opgelost. Vanavond ga ik daar even oppassen want ze willen graag samen naar

de stad zodoende. Ik ga daar dan wel Tele Bingo kijken. Jij kunt dan lekker schrijven want zolang blijven ze niet weg. Was eigenlijk liever bij jou gebleven maar ach, ben ook wel blij dat ik wat te doen heb als jij schrijft, want m'n laatste bibliotheekboek is niet leuk! Bom, je hoort me dit vanavond wel voorlezen hoor! Lieve schat, ik ben dol op je!

Hij wil niet meer bij me liggen in m'n armen, en me aankijken – hij kan me niet meer zien! Ik had me er zo op verheugd! Ik ga hem steeds meer steeds tegenstaan. Ik sta hem tegen ja! Met m'n koeieuiers waar ie steeds tegenaan moet kijken. Hij denkt ook, dat ik niet doorheb, dat ik hem steeds weer opwek tot intimiteiten. Hij begint niet! En dan zegt-ie: Je geeft me geen kans om te beginnen...! Kolder; het is niet waar! Of hij wil het 1x in de maand, maar dan ga ik liever dood! Wat walg ik van m'n dikke lijf, net een varken dat zwanger is! Daarom vindt-ie me ook niet meer goed genoeg om tegenaan te kijken. Wat zal hij lachen in z'n vuistje, dat-ie me zo fijn van repliek heeft gediend. Oh, ik ben zó ongelukkig en verbitterd. Vroeger was hij nog wel eens aanhalig, maar nu! Hij zal het vast wel fijn vinden om alleen te liggen nu. Lekker de ruimte, moet je denken! Ik kan mezelf wel slaan, dat ik hem gesméékt heb om fijn in m'n arm te liggen en naar me te kijken. Poeh, wat heb ik me uitgesloofd, ik moest beter weten. Ik had niet moeten hopen op een gezellige avond. Het tijdstip om naar bed te gaan wordt vast nog wel vaker uitgesteld, let maar op. M'n ogen doen zo'n zeer en ik voel me zo vreemd verlaten, hoewel ik ben weggegaan. Stom hè? Waarom ben ik toch ook zo'n zwakkeling en zo'n dik monster. Iedereen sta ik tegen! Oh Ben, had ik je maar niet zo lief, dan kon ik me beter schikken in het afgewezen worden. Ik had je willen strelen en aaien over je gezicht. En jij denkt dat je me aanvoelt.....
Je zult nu al wel rustig slapen en morgen mokken.

Tanja

Enige belevenissen en een nabeschouwing

Tenslotte waren we gaan rouletten, waarbij ik de rol van "bank" op me genomen had. Tanja heeft een roulettespelletje dat ze ooit van haar vader gekregen heeft. Ze houdt van gokken met een intensiteit die tot verslaving zou kunnen leiden. Ik zat "bank" te zijn en was extreem slaperig. Ik was zo slaperig dat ik nauwelijks in staat was tot praten. Tanja kon nog niet naar bed, omdat ze op de kinderen van de burens

passen moest³⁷⁰. De burens waren naar een bruiloft. Aan ons rouletten waren enige hartbrekende scènes vooraf gegaan. Daarvan zal ik hieronder verslag doen. Vervolgens zal ik vastleggen hoe ik met Tanja om moet gaan als ik aan haar levensgeluk bij wil dragen.

“Levensgeluk” zit er weliswaar voor haar niet in. Maar ik wil in ieder geval niet degene zijn die haar *ongelukkig* maakt.

Eigenlijk had ik die avond met Tanja afgesproken dat ik vroeg naar bed zou gaan. De hele dag al had ik me rot van slaapgebrek gevoeld doordat ik veel dagen achter elkaar slaap tekort gekomen ben. Maar toen ik naar bed wilde, stuurde Tanja het erop aan dat ik, ondanks de afspraak, toch bij haar zou blijven tot ze zelf ook naar bed kon gaan. Nee, in het zich houden aan afspraken is Tanja geen ster. Ze is niet in staat aan haar opwellingen weerstand te bieden, en opwellingen heeft ze bij voortduring. Dus, toen ik naar bed wilde gaan, vroeg ze of ik bij haar wilde blijven omdat ze bang was. Ze durfde niet alleen beneden te blijven. Nu maakte ze op mij inderdaad wel een schichtige, geprikkelde indruk. Ik zag dat ze zich inderdaad niet prettig voelde. Ik stelde voor dat ik op de bank zou slapen. Lieve God, wat had ik hard een slaapje nodig! Nee, eerlijk, ik was kapot.

Gelukkig stemde ze toe waarbij ze echter opmerkte dat ze dacht dat ik niet zou kunnen slapen op de bank. Maar daar stoorde ik me niet aan; ik haalde een kussen van boven, vroeg of ze het prettig zou vinden als ik de bank een slag draaide zodat ze me zou kunnen zien als ze aan tafel zat te lezen (ze was immers angstig); dat wilde ze wel. En zo ging ik liggen, en viel snel in slaap, terwijl Tanja in een boekje zat te lezen bij de etenstafel op de plek waar ze altijd bij voorkeur zit.

Ik werd ongeveer een uur later door haar gewekt. Ik denk dat ze het boekje uit had, en niet goed wist wat ze nu moest doen. In dit soort situaties wordt ze altijd heel onrustig – is ze blijkbaar niet tegen opgewassen!

“Sorry dat ik je wakker maak”, zei Tanja terwijl ze zenuwachtig mijn schouder schudde, “maar ik ben zo bang!”. Ik was nog ontieliglijk slaperig, maar voelde me gelukkig niet meer rot. Ik voelde me weer een gewoon mens, zij het een uiterst slaperig exemplaar. Dat was een groot geluk, anders had ik wat volgde niet aangekund.

“Geef niet hoor”, bracht ik er moeizaam uit. O wat was ik nog slaperig.

“Je moet me niet slaan!”, fluisterde ze angstig.

“Ach God, kleintje, waarom zou ik je slaan?! Je bent heel lief, hoor.” Ik stak mijn hand uit en kwam half overeind om haar bolletje te aaien, om haar gerust te stellen, zo dat ze zou weten dat ik niet boos was. Ze

³⁷⁰ Bij de kinderen in de slaapkamer bevond zich het ene uiteinde van een intercom-installatie, in de huiskamer van Tanja en Bennie het andere, tussen de huizen der burens liep een dubbel uitgevoerde stroomdraad die de twee intercoms verbond.

deinsde achteruit met een angstige grimas op haar gezicht. Haar grote sprekende ogen keken me aan en straalden en flikkerden van paniek.

“Niet boos, niet boos, je bent niet boos, niet boos zijn. Je moet me niet slaan. Ik ben lastig!”

Ik werd overmand door wanhoop en medelijden. Ik sloeg mijn handen voor mijn ogen en bijna huilend zei ik:

“O God, lieverd, ik bèn niet boos, echt niet, ik hóu van je. Ik zweer het je, echt waar, geloof me toch, ik sla jou nooit, nooit, nooit, geloof me toch, ach God, je bent echt mijn lieve, lieve kleintje”. Wat was ik wanhopig. Ik pakte haar bij haar schouders, en trok haar tegen mij aan, en ze liet het toe, hoewel ze trilde van angst. Ze begon te huilen; ze mompelde iets maar ik kon haar niet verstaan.

“Wat zeg je schat?”

“Pappie, m’n lieve pappie... hij ging er helemaal onderdoor... O God, waarom moest dat. Ze zeiden: hij ging onder de hele bus door.” Meteen keek ze me recht aan vanuit heel haar ziedende radeloosheid.

“Kraak...” Tanja keek me aan.

“Zijn hoofd zei krak, en toen (ze hilde nu) was hij ineens helemaal weg!” Ze keek me aan met een gezichtje vervuld van verschrikking en woede.

“Hij was zo’n vriendelijk mannetje Bommie, waarom toch?!”

Terwijl ze haar wenkbrauwen fronste zei ze:

“Daar denk ik altijd aan. Daarom kan ik niet gelukkig zijn. Ik HÓÓR het! Ik HÓÓR het steeds – krak!! Hij ging er helemaal onderdoor. Ik mis hem zo, Bommie... en dan zie ik het voor me: alles kapot... en... NEE!, neeee...”

“Hij was zo’n lief mannetje, Bommie, en hij had van die grijze haartjes in z’n nek, en daar kriebelde ik altijd doorheen, zó (ze deed het bij mij, om het te demonstreren), en dan zei hij: jij bent mijn lieve kleine meidje. O, waarom toch Bommie, waarom, ik wou zo graag dat hij terugkwam, o Pappie, kom toch terug, ik mis je zo; hij was zo’n vriendelijk, vrolijk mannetje, zo echt lief, en toen was hij ineens weg – krak.”

Ze was enige tijd stil, en ik trok haar dicht tegen me aan, en streelde haar lieve haren op haar kopje.

“Ik heb vaak het gevoel dat jij mij helemaal niet ziet. Dat je me alleen maar nodig hebt om te eten en te wassen.”

Ik zei niets maar kon mijn tranen niet tegenhouden (eerlijk, ik ontzeg me alles voor Tanja! Alles hier in huis draait om haar grillen en luimen; ik wring me in alle bochten om het haar naar haar zin te maken – en dan krijg je zó iets te horen!!!!).

“Daarom ben ik altijd ongelukkig, daarom ...” Ze praatte nog een tijdje door en ik zat er in een halve trance verdoofd bij terwijl ik doorhilde. Toen ze zag dat ik zo hilde zei ze peinzend:

“Ik had nooit ja tegen jou moeten zeggen. Ik maak je

doodongelukkig.” Ze zat er ineens onaandoenlijk koud bij. Er ging woede van haar uit. Ik voelde me reddeloos verloren, en was overmand door wanhoop, maar daar tegenin gaande barstte ik uit:

“Maar ik hóu van je, ik hóu van je, ik ben toch zo blij dat je ja tegen me hebt gezegd, lieverd, eerlijk, je hebt m’n hele leven gered, jij bent alles voor mij, alles draait om jou”. Daarop begon ze brullend te huilen. Na enige tijd huilde ze:

“Ik moet zo plassen”. Toen we opstonden zakte ze flauwgevallen op de grond.

Tanja was helemaal verdwaasd en doodsbenauwd toen ze na korte tijd weer bijkwam:

“Wat-wat-wat-wat”, zei ze. Ik vertelde haar dat ze flauwgevallen was, en ik zei:

“Rústig maar hoor”, met enige heftigheid in mijn stem, om haar bij haar positieven te brengen, en ze deinsde bang met haar gezicht vertrokken in een angstgrimas achteruit.

We zijn gaan plassen; ik ging met haar mee tot in de badkamer (waar de tweede WC is) en hield haar kopje vast terwijl ze ging zitten omdat ze anders omgevallen zou zijn. Daarna zijn we gaan rouletten om de tijd te doden.

De volgende dag zijn we gaan wandelen waarbij ze haar nieuwe laarzen aanhad die ze “super” vond; en ze was, voor het eerst, dankzij haar laarzen, vol zelfvertrouwen over haar uiterlijk! God wat liep ze er fier bij!

Nabeschouwing. Ik heb door een droom die Tanja gehad heeft, tijdens welke ze mij in elkaar sloeg omdat ik om haar lachte omdat ze niet wist hoe ze een belastingformulier in moest vullen, veel van haar begrepen. Dit: ze kan het beslist niet hebben dat ik haar plaag (plagen is een gewoonte waarmee ik enigszins behept ben als gevolg van het Indisch-zijn dat in mij is); ze voelt zich erg gauw dom en vernederd. Ze bond in de droom mijn kin vast, zodat ze daarop alsmaar kon slaan, ze beet mij in mijn wang; ze legde een knoop in mijn benen. Tenslotte lag ik in elkaar geknoopt in een hoekje, verslagen. Maar gedurende de afranseling had ik geen gezicht gehad omdat ze vreselijk vertederd was geweest. Ze kwam naar boven om mij af te tuigen en toen zag ze dat ik net het bed opgemaakt had. Dat vertederde haar wel maar de afranseling moest toch doorgaan – maar toen had ik geen gezicht zodat ze niet meer wist dat ik het was die ze afranselde.

IK MOET TANJA NOOIT PLAGEN en nooit (vertederd!) om haar lachen

als ze iets “grappig” onhandig doet op haar manier.

Ik voel me zo ongelukkig,
Ik voel me zo verwoest
Ook ben ik vaak zo nukkelig.
Mijn hart wil niet
meer open, het is verroest.

Verroest door al die mensen
Waarvan ik niet meer hou,
Ik heb nog zoveel te wensen,
Waarom onthoudt men mij zoiets nou!

M'n lichaam vind ik monstrueus
Ik kan het niet meer zien...
Ik weet dat ik zwak ben, heus,
Maar is dat alles nu wat ik verdien?

De hele dag zit ik alleen
En verveel me dood,
Telkens kijk ik om me heen
En zit in grote nood.

Die vier zelfde muren,
Daarvan word ik gek!
Hoe lang moet dat nog zo duren
Ik lijd een groot gebrek.

Gelukkig heb ik m'n lieve man
Die wél een beetje van me houdt,
Als ik jou niet had, Adelbert,
Dan ging het met mij goed fout!
Daarom is dit alles nog te dragen,
En schik ik mij nog in mijn lot,
Maar dit wil ik nog wel vragen.....
Hoelang blijft alles nog zo **ROT!**

29-sep-2009

117. “Wat doe jij daar!”

[tm]

Zo zwommen zij wat in de o zo koude kali totdat enige mensen, passerende Papoea's, geamuseerd op Bennies staandertje wezen. Eén van hen haalde zijn eigen apparaat ook eens tevoorschijn en speelde er wat mee. Bennie zag het, hij was verrast door deze ontwikkeling, maar verder maakte het hem niet uit. Peter sloeg de angst om het hart. Hij ging zich gauw aankleden en zei tegen Bennie dat ze snel weg moesten zijn, waarover Bennie enigszins verbaasd was. Ja, een merkwaardig type, die Peter, wat zou er van hem geworden zijn? Ik had een soort van vriendje, Harry Dongen, dat was een puur Hollandse jongen, en u weet wel, hij is degene van dat vis spiesen, die kwam ook wel eens bij mij thuis. Ik had toen voor mezelf een wetboekje gemaakt. Daarin stond heel precies aangegeven wat ik van 's morgens vroeg tot 's avonds laat allemaal dagelijks zou doen: hoe lang en wanneer ik bezig zou zijn met mijn huiswerk, hoe laat ik mijn tanden zou poetsen, wanneer ik zou gaan zitten lezen, enz. enz. Alles stond erin! De behoefte aan zo'n wetboek was in mij gegroeid omdat ik bij mezelf zo'n slapheid signaleerde want ik bracht nooit de (vele duizenden goede en positieve) voornemens die ik had ten uitvoer; en het spreekwoord: “de weg naar de hel is geplaveid met goede voornemens” had me aan het denken gezet. Overigens hielp het wetboek ook al helemaal niet...Ik bleef futloos en zwak. Maar onvoorzichtigerwijze vertelde ik Harry Dongen van het bestaan van het wetboek, naïef klootje dat ik eeuwig ben. Maar hij moest mij bezweren dat hij het niet gek zou vinden en hij bezwoer me dat hij het niet gek vond. Desondanks was er één item in het wetboek waarvan ik beslist niet wilde dat hij het zien zou; door mijn onhandige openhartigheid kwam hij er evenwel achter dat er zo'n item bestond. Dit item was: “Bijbel lezen (half uur)”. Daar geneerde ik me dermate voor, dat, toen hij, alsmaar, en heel speciaal geïnteresseerd, erop bleef aandringen dat ik hem toch vooral zou vertellen waarvan hier sprake was, dat ik toen maar verzon: “Duim zuigen (half uur)”. Ja, het rare was trouwens dat ik inderdaad nog steeds zeer veelvuldig op mijn duim zoog, hoewel niemand op school dat mocht weten natuurlijk want ik schaamde me er kapot voor. En elke dag nam ik me voor ermee te stoppen maar ik kon het gewoon niet laten. Ik zat toen al op de MULO hoor! Maar het was één van mijn

vele telkens weer opnieuw gemaakte vaste voornemens: VANAF NU VOORGOED ophouden met duimzuigen, maar ik kon het niet volbrengen, zo min als ik stoppen kon met masturberen. Inmiddels heb ik er mijn vooruitstaande muizentanden aan te danken en regenwurmbovenlipje. Weet u trouwens dat ik vaak vreselijk veel moeite heb met urineren in een openbaar urinoir? Je staat daar zomaar, van je buurman slechts gescheiden door een laag tussenschotje, je staat er gewoon mannetje-aan-mannetje. En als er dan ineens een man naast me gaat staan overkomt het me nog steeds wel dat ik me daar zo bedreigd door voel, en zo gegeneerd bij... o helemaal angstig word ik dan, en nerveus, zo erg dat ik dan ineens niet meer kan plassen. Zo'n man merkt het dan vaak toch wel dat er niks komt bij mij omdat er immers geen geluid opklatert aan mijn zijde, en bekijkt me eens bevreemd. Dat zijn heel nare momenten in mijn leven. Maar wat ook zo naar was, dat was dat Harry Dongen het in de klas vertelde: dat ik nog op mijn duim zoog, hahaha. Het is niet te zeggen hoezeer ik me toen geschaamd heb. Hij was zeker teleurgesteld omdat dat mysterieuze item in mijn wetboek niet geweest was: “masturberen (half uur)”, - aldus mijn vermoeden achteraf... maar ik was me er toen nog in het geheel niet van bewust dat die activiteit van het masturberen iets is dat speciaal de gnuivende stiekeme lacherige schuin-kijkerige aandacht verdient, en de woorden “aftrekken” respectievelijk “masturberen” behoorden niet eens tot mijn vocabulaire, ik kende ze helemaal nog niet. Ook bij de kapper heb ik een tijdlang (we woonden toen allang weer in Holland) regelmatig uiterst pijnlijke en afschuwelijke momenten beleefd; eenentwintig à tweeëntwintig jaar was ik toen. Dan zat ik in de kappersstoel en dan ging mijn hoofd trillen. Niet erg hoor, maar toch merkbaar. En dan kon ik proberen wat ik wou maar mijn nekspieren bléven beven, God wat vreselijk. Dat getril van mijn hoofd, als zich dat voordoet, dan beleef ik de vreselijkste momenten van mijn leven, het is niet uit te leggen hoe verschrikkelijk dat is, hoe je je dan voelt. De man die me knipte mérkte het natuurlijk best. Ik ging dan vreselijk zweten, zo ellendig als ik me voelde. Ik zei dan maar dat ik griep had. Maar toen ben ik gestopt met naar de kapper gaan en ben mijzelf gaan knippen. Gelukkig (a) ben ik niet ijdel (b) heb ik nogal krullerig haar, zodat, hoewel mijn kapsel toch wel enigszins raar werd toen ik het zelf ging knippen, het er toch wel mee door kon. Mijn moeder schoor op gezette tijden mijn nekhaartjes af (met mijn Philishave). Tegenwoordig doet mijn vrouw dat maar die kan bovendien, waardig dochter als ze is van wijlen een ex-kapper, goed knippen zodat nu alle problemen inzake deze kwestie uit de wereld zijn. En het niet meer naar de kapper hoeven gaan heeft me inmiddels in de loop van de vele jaren al heel wat geld bespaard, dunkt me zo! Ik ken een mopje!: een jongetje kreeg

altijd een preek te horen³⁷¹ van zijn ouders, dat ie de woorden niet allemaal met “ie” erachter moest zeggen: dus niet: “doossie” maar “doosje”, enzovoort. Nou, goed. Op een dag moest het jongetje foelie en maggi gaan halen. Dus ging hij naar het winkeltje en zei: “Voor een dubbeltje foelje (voel je) en voor een kwartje mag je”. Dit heb ik niet zelf meegemaakt, hoor, het is één van de twee mopjes van mijn vader. Het andere mopje van mijn vader is eigenlijk geen echt mopje maar meer een uitspraak. Het is namelijk zó, volgens hem, dat Italiaanse tanks 1 versnelling vooruit en 10 versnellingen achteruit hebben. Dit, omdat Italiaanse tanks aangepast zijn aan de gebruikelijke gevechtsactie van het Italiaanse leger: vluchten. Ja, maar we hebben nu wel heel veel aandacht besteed aan de fauna, maar we moeten de Hollandiaanse flora natuurlijk niet uit het oog verliezen, alsjeblieft niet – en wonderbaarlijk is de vleesetende plant: die heeft een bloem als een bekertje en er zit een klapdekseltje op, en er zit water in. Als ik het goed begrijp gaat bij een kevertje dat zich erin waagt omdat hij het onderste uit het kannetje wil hebben, het lid achter zijn achterste dicht dat zich op het plantenbekertje bevindt, en het eind van het liedje schijnt te zijn dat het kevertje verdrinkt waarna de bloem de in het water opgeloste lichaamssappen die het kevertje nalaat tot zich neemt. Voorts hebben we boomorchideeën. Mijn vader was een groot boomorchideeënliefhebber en als we de djoeran ingingen was hij er altijd op uit, een boomorchidee als trofee mee terug te nemen. Hij had op het erf ook een eigen afdeling boomstronkjes met boomorchideeën erop. Ach! Hoe vaak heb ik mijn arme vader niet zien vallen, als hij trachtte een orchidee uit een boom te plukken; liefst viel hij half in de kali, bij voorkeur stootte hij dan vreselijk zijn knie tegen een grote ronde kei; natuurlijk moesten dan zowel zijn vrouw als zijn kinderen lachen, of ze wilden of niet... Ik ben daarbij wel eens dermate ontactisch geweest dat het resultaat een mep geweest is, mij door mijn vader toegediend. De djoeran was trouwens veel ruimer van rotan voorzien dan van orchideeën, hetgeen ons het lopen vaak bemoeilijkte. Rotan, dat is: slingerlianen – je had er hele bundels van die je aantrof op de meest ongelegen plaatsen. De laatste keer dat we naar Hollandia gingen, reisden mijn vader en ik samen, met de DC-8 (mijn moeder, zus (ja, die is er nog steeds, ik kom er niet onderuit), en broertje kwamen enige maanden later aan met een boot; dat was de *Zuiderkruis*; mijn moeder durfde toen absoluut niet meer te vliegen). We logeerden na aankomst in Hollandia met z’n tweeën, mijn vader en ik, in het Gouvernementshotel. Daar deed ik een interessante ervaring op, waaruit een les kan worden getrokken die voor u vast ook wel van belang is. Op een avond trof ik er namelijk een enorme zwarte tor aan

³⁷¹ Dit mopje is helaas ook elders in *Leven begraven* reeds vermeld, met andere woorden, er is hier sprake van een doublure (ik geloof niet dat het juist is, te spreken in termen van redundantie) – excuus daarvoor.

die over de grond liep. Hij was nog wel een stuk groter dan de in Holland voorkomende tor die Vliegend Hert heet, geloof ik! Ik besloot, hem even plat te trappen, waarbij ik het achteloze gemak voor ogen had waarmee ik Papoea's torren plat heb zien trappen met hun blote van keihard eelt voorziene voeten. Ik had toen last van een soort van flinke Persona-ideeën, zo af en toe. Wilde op mijn manier stoer en sterk zijn – zoiets was het, dat er met mij aan de hand was. Dus ik pats! met mijn schoen, op die tor, maar het viel niet mee, de tor liet zich zomaar niet plat drukken, maar ik meen me te herinneren dat er een soort van gekraak te horen was MAAR TOEN GING DIE GROTE ZWARTE TOR **SISSEN!** Man, wat schrók ik! En de Persona liep geschokt heen en ik deinsde verschrikt achteruit – en de tor mocht dan weliswaar wat gekraakt hebben, hij liep toch rustig door, groot en eng, en glanzend zwart als hij was, gewoon door liep hij om zijn wandeling te vervolgen. Hieruit kunnen we de les leren dat het plat trappen van de grote zwarte torren niet mogelijk is. Als je ervan af wil, moet je ze goed leren kennen – je moet te weten komen hoe ze zijn, en hoe ze sissen, en meer van dat soort zaken. Misschien vliegen ze op een goede dag dan vanzelf wel weg, als je het raam dat toegang geeft tot de frisse buitenlucht opengezet hebt. Er was in dat Gouvernementshotel ook iemand van de BVD (Binnenlandse Veiligheidsdienst) die daar was in verband met de agressie van Soekarno. Ik vond hem erg aardig en hij mocht mij ook, blijkbaar. We hebben, om beurten, met zijn luchtdrukpistool op een kleine kalender die eigendom van het hotel was, geschoten met van die kleine kogeltjes. Heel wat middagen hebben we ons met deze bezigheid onledig gehouden! Op het laatst was er van de kalender niet veel meer over. Er waren ook slangen in Hollandia. Ik heb gehoord dat één der Papoea's die werkten bij het kadaster op een dag overvallen werd door een enorme wurgslang. Een wurgslang is niet giftig maar wel heel sterk: hij slingert zich om je heen en breekt voorts je botten, drukt je borstkas in en verplettert je longen. De Papoea rende in paniek, met de slang zich kronkelend om hem heen, nét de verkeerde kant op want er waren nogal wat mensen met parangs (kapmessen) in de buurt die hem te hulp wilden snellen: maar toen de Papoea deze mensen op zich af zag rennen met de parangs gebruiksgereed in de hand, sloeg hij panisch op de vlucht, wég van hen. Zo renden ze dan: de Papoea-met-slang voorop, en zijn redders erachteraan. Een hele consternatie, maar uiteindelijk is de Papoea toch gered, of hij wou of niet. (Als een wurgslang zich om iemand heen kronkelt, dan is het enige wat helpt, een parang met de snijkant naar buiten gericht tussen de gewurgd wordende persoon en de slang in drukken.) Op ons erf hadden wij in één van de papjabomen ook een keer een slangetje: een *ijzerlangetje*, dat door mijn vader gedood is met de parang. Papjabomen groeiden op Nieuw-Guinea op allerlei plaatsen. Je trof ze veelvuldig aan, ook wij hadden er een paar op het erf. Er kwamen grote meloenachtige

vruchten aan; als je de vrucht ontdeed van de pitjes, en in blokjes sneed en wat met citroen besprenkelde, en koelde in de ijskast, was ie lekker om te eten – dit was een van de weinige gerechten die mijn moeder goed wist te bereiden. Klapperbomen hadden we niet op het erf. Klappers kent u wel: in Holland heten ze cocosnoten (of kokosnoten? – ik ben even de juiste spellingswijze kwijt!); nou, die aten we ook wel, zo af en toe. We hebben ook een keer een zuurzakboom op het erf gehad. Ik weet niet meer hoe die eruitziet, trouwens. De papjaboom daarentegen kan ik me nog behoorlijk goed voor de geest halen – dat wil zeggen, als ik er eentje zag zou ik hem onmiddellijk herkennen maar ik weet niet hoe ik zijn uiterlijk aan u moet beschrijven dus u wordt in dezen van mij maar weinig wijzer. Hoe moest de zuurzakvrucht ook weer bereid worden? Er staat me iets bij van gedoe met een zeef. Er ontstond dan een papje dat zuurzakkerig smaakte. Ramboetan is de heerlijkste vrucht die er bestaat. Voorwaar ik zeg u: tussen hemel en aarde is er niets heerlijkers dan een verse goed smakende ramboetan. Hij heeft een grote stugge dikke schil en een grote pit. Hij is enige centimeters groot maar wat zich aan vruchtvlees tussen pit en schil bevindt is zacht en zoet als de liefde. Heerlijk!³⁷² We hebben ook eens een ananasplant op ons erf gehad. Ik geloof dat die allemaal lange en stevige bladeren had. De ananasvrucht kent u wel van Hawaï denk ik. Djamboebomen heb ik nooit gezien bij mijn weten, de vruchten ervan een enkele keer gegeten en deze zijn niet zo groot, en er zijn heel veel soorten van, maar één keer heb ik djamboes gegeten, zó lekker, ik kon er niet meer mee ophouden. Maar welke soort was dat? Ik weet het niet. Djamboe Air? Djamboe Bol? Djamboe Xdeonbekende – ik weet het niet, maar ze smaakten heus heel lekker, geloof dat maar. Dan is er nog de bliembieng; zoetig-zurig-heerlijk!, hij is groen, heeft de vorm van een rugbybal met diepe driehoekige kerven in de lengterichting. En we kennen natuurlijk allemaal de manga, die hier weliswaar mango genoemd wordt; waarom eigenlijk? Ook heel lekker! Bij school groeiden er bomen met vruchtjes die de jongens pàtjèts noemden, als ik 't goed onthouden heb, - en de jongens plukten heel voorzichtig de rijpe exemplaren ervan, dat deden ze zo voorzichtig omdat de pàtjèts heel zacht waren als ze rijp waren, op het papperige af, en de jongens gebruikten ze om elkaar ermee te bekogelen. Ze stonken nogal naar rottend eiwit en zo, en als ze doel troffen spatten ze o zo heerlijk uit elkaar. Of ze eetbaar waren weet ik niet. De doerian, die ik zelf nooit gegeten of gezien heb, ligt mijn oudste broer na aan het hart. Hij

³⁷² Het is overigens alleen in Bangkok geweest (wij waren daar toen met de *Merwelloyd*) dat ik een keer ramboetans gegeten heb die werkelijk hemels heerlijk smaakten – en de exemplaren die je in Nederland kopen kunt zijn de moeite van het eten nauwelijks waard, - helaas heb ik dit naar aanleiding van een aantal experimenten moeten concluderen.

vertelt er graag, en dan heel smeug, over: hoezeer de doerian stinkt maar hoe lekker hij tevens is. Een enkele keer heb ik wel eens kangkoeng gegeten, dat is geen vrucht maar een groente, tropische spinazie zullen we maar zeggen – ik vond het helemaal niet lekker. Nou, en dan had je nog patjé-tjina, grote platte boontjes, die kon je eten, smaakten in het geheel niet lekker, maar als kind heb ik ze toch wel gegeten omdat het zo bijzonder was dat je zomaar iets kon eten dat gewoon ergens groeide, want er groeiden patjé-tjina’s bij diverse mensen op het erf. Sommige mensen hadden een boom op hun erf waaraan cherries kwamen: walgelijk zoete kleine vruchtjes; echte kersen zijn onvergelijkelijk veel lekkerder! Tjongetjonge wat heb ik toch veel te vertellen, hè, over Nieuw-Guinea, dat had ik zelf ook niet voorzien hoor, ik krijg gewoon een lamme hand van het schijven, en u zeker kramp in de kaken van het geeuwen van verveling. Laat ik eens kijken of ik er weer wat passie in kan gooien, om de boel te animeren... U kent de passieplant? Die met die schitterende bloemen die meestal maar één dag openblijven. Prachtig, prachtig – jaja, je reinste onkruid in Nieuw-Guinea. Als razend groeide dit spul in niet te stuiten tomeloze groeidrift. Het was gewoon vervelend zoveel passiebloemetjes als je zag. Gelukkig kwamen er vruchtjes aan die hol waren, die kon je heel leuk inknippen. Als je even doorkneep patsten ze ineens inéén met een leuk klein plopje. Je kon die vruchtjes, als je wou, ook wel eten. Ze waren een beetje zoet. We aten vaak muzikaal vlees: Cornet Bief (een cornet is toch een muziekinstrument, of vergis ik me nou?), een vleesgerecht uit blik. Ook aten we vaak Smac, ook een vleesgerecht, ook uit blik. O, we aten van alles uit blik, tot en met de kaas aan toe, zoals ik al zei. Ook de koffie, “Pelco”-koffie, hadden we uit blik. Als spul uit blik inderdaad ongezond is, hebben wij onze portie wel binnen. ’s Avonds was er op de radio geen “Klokje van zeven uur en dus...”. Dat miste ik heel erg, vooral in het begin. Wel was er eens in de week Joke Cléber op de RONG (= Radio Omroep Nieuw-Guinea, dit is de zender waarnaar wij regulier luisterden), die vertelde het verhaal van de Soete Suikerbollenbakker. Daar genoot ik van. Er werd dan als herkenningstune een liedje gespeeld: “Klepperdeklepperdeklepklepklep, klepperdeklepperdeklepklepklep, ’k ben zo blij dat ik z’ heb”: dat ging over van die houten kleppers, twee plankjes die je in één hand tussen je vingers moet klemmen en waarmee je dan, als je de vaardigheid hebt tenminste, hetgeen bij mij niet het geval is, door met je hand te schudden, ritmisch kunt kleppen. In Hollandia, op school, leerde ik liedjes zoals “’t Zonnetje gaat van ons scheieieieieieiden”, en: “Wie rusten wil in ’t groene woud”; mijn lievelingsliedje was: “Hoe zachtens glijdt ons bootje”. Mijn kleine broertje vond ik heel lief. Ik was enorm op hem gesteld en omdat ik tien jaar ouder was heb ik ’t allemaal heel bewust meegemaakt. Ik hield enorm van hem. Ik zat op de padvinderij (bij de verkenner), mijn ouders geloofden dat dat goed voor mij was, dus het

moest. Ik zag er altijd tegenop als ik me weer bij het desbetreffende gezelschap voegen moest. De paalsteek was te moeilijk voor mij, ik ben er nooit in geslaagd hem te leren. Eén keer moesten we een weekje kamperen, ergens bij Ifar, dat is bij Hollandia een eind de binnenlanden in. *Afschuwelijk* heb ik het gevonden – vanwege alle ontberingen die ik er te verduren kreeg! Daar heb ik me een keer per ongeluk laten ontvallen dat ik mijn broertje miste, wat ook in hoge mate het geval was, maar blijkbaar toch heel vreemd was, want men liet mij toen wel merken dat ik een bijzonder rare uitspraak gedaan had. Door mijn broertje weet ik wat een vreugde het is, zelf kinderen te hebben! O ik wou dat ik kinderen had. Ik heb hem voorgelezen, mijn kleine broertje, ik heb hem bestraft als hij stout was, soms kon ik hem goede adviezen geven en dan éven dat steuntje in de rug dat een kind (een volwassene ook natuurlijk) soms nodig geeft dat mijn vader ons echter nimmer gaf. Nu is hij bij de douane, maar toentertijd las ik hem voor uit Pinkeltje, Bulletje en Bonestaak, Kuijffe en wat dies meer zij. Hij weet het ook nog, en begint nu nog te grinniken als ik ineens zeg: “Heb je m’n pijp ook gezien?”. Dat betreft een scène uit “Raket naar de maan”, van Hergé.

14-aug-2010

118. Beginperikelen

[az]

In het begin van hun huwelijk kwam het nogal eens tot heftige uitbarstingen van de zijde van Tanja gericht aan Bennies adres, en dat was Bennies schuld. Het kwam doordat hij haar kwetsbaarheden nog niet in voldoende mate doorgrond had. Later is het allemaal stukken beter gegaan. Maar in de beginperiode ging het nogal eens mis. Ik geef twee voorbeelden – dit soort incidenten heeft zich behoorlijk vaak voorgedaan, maar ik beperk me tot gewag maken van de volgende twee.

(1)

Ze zouden op bezoek gaan bij Gijs en Nel. Nel was gereformeerd, en Bennie, enigszins beducht voor een zeker notoir nogal rondborstig aspect van Tanja's persoonlijkheid, gaf zijn vrouw een hint betreffende dingen die ze beter niet zou kunnen zeggen. Tanja, die aan weinig zaken zoveel hekel had als aan "gepreek", zei woest:

"Ja, ik ga de hele tijd vloeken, boeren en scheten laten".

(2)

Ze zaten in een bus, de bus die hen bracht van de plaats alwaar zij na hun huwelijk waren gaan wonen, naar de plaats alwaar Tanja's moeder en Bennies ouders woonden. Ik weet niet meer wat Bennie zei maar weet nog heel goed dat Tanja daarop dermate kwaad werd, dat ze een woest betoog hield, met als hoogtepunt de volgende mededeling: "Ik zal je kop eraf trekken!". Ik herinner me dat ik om Tanja's verbolgenheid en uitlatingen bij die gelegenheid erg lachen moest, waardoor ook Tanja weer tot bedaren kwam en het hilarische van onze interactie inzag.

Wij hebben de busreis overigens moeten onderbreken omdat Tanja heftig plassen moest. Dit was conform de normale gang van zaken. Altijd als wij deze busreis maakten, maar ook bij andere reizen, moesten we de reis als gevolg van deze zelfde oorzaak onderbreken: Tanja moest vreselijk plassen. Soms was er een geschikt bosje, maar vaak niet. En zo hebben wij in grote steden en kleine dorpjes bij een grote veelheid aan deuren aangebeld met het desbetreffende verzoek... Men bekeek ons daarbij soms met uitermate argwanende ogen, maar

118. beginperikelen

ik bleef altijd maar wat op een afstand staan, en een weigering heeft Tanja zelden te horen gekregen, hoewel soms toch wel. We hebben ook een keer bij de “Rijkspolitie te water” aangeklopt – waarover Tanja zeer veel pret gehad heeft.

Ze moest heel vaak heel dringend plassen, een handicap die ontstaan is tijdens een rit na afloop van een vakantie in Limburg met Seps kever van Valkenburg terug naar huis tijdens welke Sep weigerde te stoppen hoewel Tanja hem smeekte en smeekte haar de gelegenheid te geven tot plassen. Ik kan nog steeds woest worden bij de gedachte dat Tanja's ouders het bij die gelegenheid niet voor haar dochter opgenomen hebben.

Mijn vrouw heeft tenslotte zeer ernstige blaasklachten gekregen, maar daarover verderop in dit boekje meer.

27-jan-2002

119. Tanja's trances

[vf]

Tanja vervalt zo af en toe in trances. Ik weet niet of "trance" het juiste woord is, maar ik noem de desbetreffende gemoedstoestand maar zo. Misschien hebben de psychologen er een betere term voor. Ik ben geen psycholoog, ik ben de echtgenoot van Tanja, en ik maak in dier voege nogal eens wat mee.

Wat volgt is een verwarde verzameling woorden, het is een bijna letterlijke weergave van mijn summiere aantekeningen van toentertijd (ik heb het niet tot uitgebreide aantekeningen gebracht – ongedisciplineerde slappeling als ik notoir ben). Hier volgen enige van mijn aantekeningen:

Tanja heeft erg slecht geslapen. Telkens als ze begon te dommelen had ze de sensatie dat iemand haar in het nekvel pakte en zei: "Hé!! Wat doe jij!". Ze werd dan heel angstig. Ze voelde zich of ze uit zichzelf ging wegglijden. Ze voelde zich of ze doodging.

Ze denkt in deze periode veel aan Dick, die, voor iedereen zichtbaar, ineens met een ander stond te vrijen. Zo had Tanja hem met die ander bezig gezien, en ook haar werkcollega's hadden hem gezien. Ze denkt ook veel aan haar jaloezie op Tiny, die volgens Mam intelligenter, mooier en flinker dan Tanja is. En ze denkt aan Jan, zo'n knappe jongen, met zo'n speciaal beroep! En toen ging die ook weg, en ze hield zo van hem.

Ik ben op een gegeven moment op de psychologische toer gegaan. Dat houdt in dat ik voor haar bestwil zeg dat ze af moet vallen in verband met het feit dat ik een man met normale seksuele verlangens ben (dat kan mij niet aangerekend worden, dit zit gewoon in mijn genen). En ik zeg Tanja dat ze mijn vrouw is, niet mijn kind.

Ik zei: "Je bent mijn kind niet!".

Toen was ze erg lang heel stil. Toen kreeg ze een moeizaam glimlachje op haar lippen. Ik vroeg hoe ze zich voelde.

"Gelukkig, want jij kijkt vriendelijk naar mij. Je kijkt toch vriendelijk naar mij?"

Ik vroeg: "Wie ben ik?"

"Bertus", zei ze (de naam van haar vader). Ik zei: "Adelbert, weet je wel". Ik zei: "We wonen in T***m".

"Hahaha", zei Tanja, "Wat een leuke grapjes kan jij maken". Toen ze met haar mond tegen mijn kin kwam:

"Wat een baard heb jij". Toen ze haar rode tasje in het oog kreeg volgde een verschrikkelijk huilen³⁷³. Toen zei Tanja:

"Ik ben toch jouw kind – Harma toch niet?". Toen zei ze:

"Maar ik ben nog maar een klein meisje, ik ben nog maar zo'n klein meisje. En kleine meisjes krijgen geen kinderen, dat is toch vies!".

Later, nadat ze uit deze trance ontwaakt was, is Tanja op het laatste thema blijven terugkomen:

"Ik ben nog zo'n klein meisje."

Bij het oversteken van de straat in gezelschap van een oudere huisvrouw die verderop in de straat woonde, heeft ze deze een hand gegeven, dat wil zeggen ze heeft de hand van de vrouw gegrepen zoals kleine kinderen het doen.

Ze speelde met de kinderen van deze vrouw mee omdat ze dan weer een vader en een moeder had.

Ze ziet haar huis als haar poppenhuis. En een poppenhuis hoef je niet op te ruimen, dat doet je moeder voor je.

En als je klein bent geeft het niet als je te dik bent want dat gaat er later, als je groot bent, vanzelf wel weer af (heeft de dokter gezegd).

Later weer een trance waarin ze mij als haar vader ziet. En dan zegt ze:

"Niet weer doodgaan hoor, want dan moet ik weer tabletten slikken, maar dan vergeet ik waar je bent, en ik wil je niet vergeten. Maar je komt wel weer terug, hè, ik zie het wel hoor, je zit er wel, in je stoel".

Ze heeft trouwens ook wel trances tijdens welke ze mij onvoorstelbaar haat, en beleeft dat ze mij vermoordt.

³⁷³ Later heeft Tanja mij verteld dat ze na de dood van haar vader een rood tasje dat ze van hem gekregen had, aan Jeannine gegeven had, en dat Tiny daarover erg kwaad op Tanja geworden was; Tiny had Tanja gevoelloosheid verweten.

Tanja zegt:

“Soms, als je in slaap valt, weet je ineens weer hoe het was... iemand die nooit meer thuiskomt...”.

9-dec-2001

120. Wijsheid

[vf]

Ik geloof dat de vier Boeddhistische geloften waar Yourcenar het over heeft (ik weet niet goed welke het zijn, moet ik bekennen) niet al te letterlijk moeten worden geïnterpreteerd en toegepast. Met name vind ik Yourcenars opvattingen inzake de aanmaning eeuwig te “studeren”, te eng. Volgens mij heeft “studeren” niet alleen betrekking op het verwerven van intellectuele kennis, maar ook het verwerven van vaardigheden – en op het verwerven van niet-intellectuele kennis. Ik denk in dit verband aan de vaardigheid: Liefde. (Wat is Liefde? Liefde is een vaardigheid.)

Als je een denk-mens bent, hetzij alpha hetzij betha, studeer dan. Maar ben je bijvoorbeeld geïnteresseerd in tekenen, of hou je van zingen, of word je opeens sterk bewogen door het lijden van de Joden in de tweede wereldoorlog, of lijkt pottenbakken je leuk, of blokfluiten: gá! Ga in je richting. Hou je bezig met datgene wat jou trekt. En als je interesse zich verlegt, uitstekend, verleg gerust ook dienovereenkomstig je koers.

De aanbeveling te “studeren” heeft slechts de opzet de mens te brengen tot zich steedsdoor verbreden. We moeten bij voortduring onze horizon verder weg leggen. En de ligging van de horizon wordt niet alleen door de hoeveelheid intellectuele kennis bepaald. Denk bijvoorbeeld aan het verschijnsel vooroordeel. De meeste der horizontale beperkingen kunnen NIET door het intellect overwonnen worden.

Overigens zijn Yourcenars boeken weldegelijk horizon verleggend hoor.

Ik zou als belangrijk criterium willen kiezen, voor het al of niet onderbrengen van artefacten onder de rubriek Kunst, de mate waarin zij horizonverleggend zijn en daarbij vooral, de mate waarin zij vooroordelen afbreken. Weliswaar blijf je nu zitten met het probleem dat wat de een lelijk vindt, de ander vooroordeelafbrekend noemt. Kunst heeft met Waarheid gemeen dat niemand er verstand van heeft. O, deze eeuwige mysteriën.

Ik vind het belangrijk je horizon steedsdoor te verleggen omdat ik de

ervaring heb, dat naarmate onze horizon wijder wordt we meer met *onzelf* geconfronteerd worden. De siddering van verrukking bij het ontwaren van de klassieke schoonheid van het heelal wordt al gauw verbijstering over je eigen onbenulligheid. De confrontatie met de meedogenloze woestheid waarmee de dieren, deze sophisticated voortbrengselen der natuur, elkaar vreten doet ons nadenken over de bekrompenheid van onze opvattingen inzake mededogen en wreedheid. Ik ben en blijf er voorstander van dat Hemingway gelezen wordt. Onze ideeën over de betekenis van het woord Schepping verpulveren tot stof als we begrepen hebben hoe laconiek het principe van de selectie van de geschiksten, zonodig alles wat lief en leuk en mooi is opoffert met de mechanische stomme vanzelfsprekendheid waarmee de vier motoren van een Connie alsmaar doordreunen (gelukkig maar). Lucebert: "Alles van waarde is weerloos". C'est la vie. Je woede en verbijstering en angst naar aanleiding van de ten dode dreigende SS20's en kruisraketten is zaad voor de gedachte: jamaar dit is immers *mensenwerk*! Hoe komt het toch dat wij mensen bij voortduring allervreselijkste ellende over onszelf afroepen!

Het nut van alles wat we meemaken is, dat we zelfkennis opdoen. En zelfkennis prikkelt tot groei. Onze eindbestemming is de volmaaktheid. Geen macht in het heelal kan tegenhouden dat we de volmaaktheid bereiken, behalve onze persoonlijke vrij wil.

11-sep-2009

121. Het proces (vraag dertien)

[vf]

Dr. A.Vogelbekdier en Jan van de Tros stapten binnen.

“Goedendag!”, zei JvdT. Toen zei Bennie:

“Het antwoord is: Doelwit”.

Dat was goed. Ze spraken wat over koetjes en kalfjes. Op een gegeven moment zei JvdT lachend:

“Ik geloof dat het hier naar voorvocht ruikt, hahaha”. Bennie kreeg een kleur als vuur. Dr. A.Vogelbekdier en JvdT moesten erom lachen, en namen allervriendelijkst afscheid, maar natuurlijk niet zonder dat Dr. A.Vogelbekdier eerst de nieuwe vraag gesteld had:

“Nu komt vraag dertien: Is het mogelijk, een driehoek te construeren waarvan alle hoeken 90° zijn?”.

3-dec-2000

122. Een heel bijzonder kerstverhaal

[vf]

Mijn vrouw en mij is iets heerlijk overkomen. In de nacht van 25 op 26 december 1983 konden we niet slapen. Ik zei hoe blij ik was met het oude mooie kleine schemerlampje uit Tanja's favoriete antiekwinkeltje dat Tanja mij als kerstcadeau gegeven had. Ik had het er over dat dit lampje me denken deed aan een piepklein lampje dat ik in Nieuw-Guinea gehad heb. Ik vertelde dat dat lampje een klemmetje gehad had, waarmee je het op een boek kon klemmen, zodat je dan een lichtje had om bij te lezen. Ineens kreeg mijn vrouw paranormale beelden voor ogen. Alles wat ze zag ging over mij. Ik heb gehuild.

Mijn vrouw vertelde wat ze zag, en ze zei dat ik een leuk en lief bekkie had toen ik klein was. Geen wurmen-bovenlip dus. En ik was openhartig, en vriendelijk en trouwhartig. Dus niet angstig, onzeker, schuw, verlegen (en niet behept met trillende nekspieren noch met remmingen bij het plassen). Nog veel meer vertelde mijn vrouw mij.

Mijn vrouw zag hoe ik geanimeerd met een kruiwagentje bezig was (dit was in Hollandia). Mijn zus kon dat niet hebben; ze was jaloers omdat ik me blij voelde. Mijn moeder gaf meer om mij dan om mijn zus, legde mijn vrouw uit. Mijn moeder voelde zich hier enigszins schuldig over. Ze wilde al haar kinderen in dezelfde mate liefhebben. Haar gewetenswroeging leidde er toe dat ze mij soms juist iets te bruusk behandelde. Maar dat was niet zo erg. Wat wel erg was, dat was dat mijn zus het niet hebben kon als ik leuk aan het spelen was, enthousiast en blij. Mijn zus ging zich er dan mee bemoeien en maakte het stuk (ik herinner me hier niets van). Dan kregen we natuurlijk ruzie!

Dit vertelde mijn vrouw mij. Ik weet wel dat ik altijd ruzie met mijn zus had, maar wat er de oorzaak van geweest is, dat herinner ik me niet. Als wij op de beschreven wijze ruzie gekregen hadden ging mijn zus zich bij haar vader beklagen.

Mijn vrouw beschreef wat ze zag, waar mijn vader zat. Hij zat op het platje voor het huis – ik herkende met een schok wat zij vertelde. Ach... mijn vader zittend op het platje voor het huis... een wonderlijk

moment van herinnering.

Mijn zus liep naar mijn vader toe. U moet overigens weten dat het hier om kleine kinderen gaat. Ordegrootte: ik tien jaar, mijn zus zeven jaar. Mijn vader liet zich, als altijd, door mijn zus overtuigen. Bennie was weer ontzettend vervelend geweest. Ja, mijn vader gaf heel veel om zijn dochtertje! Dus kreeg ik behoorlijk op mijn kop. Kwaad gesnauw kreeg ik te verduren. Bennie wou uitleggen hoe het zat. Zijn vader wou er niet van horen! Pappa was altijd zo koppig. Mijn vrouw legde uit dat hij het niet aankon, dingen niet goed te weten of te kunnen. Daarom wilde hij nooit een ongelijk toegeven. Zo wilde mijn vader er ook niets van weten dat hij misschien ten onrechte kwaad op mij was. Hij hoorde niet eens wat ik zei, dat wil zeggen: driftig en *heel* kwaad sloot hij zich voor mijn betogen af. Ja, dat soort situaties herinner ik me wel.

Ik trappelde van drift, mijn vrouw zag het gebeuren. Het jongetje was radeloos en wanhopig en verbijsterd en woedend. Vader en zoon stonden driftig tegenover elkaar, maar mijn vader had eindeloos veel meer fysieke en mentale kracht dan ik, en ik kon zo hard mijn hoofd tegen de door hem opgetrokken muur slaan als ik beliefdde, ik kwam er toch niet door. Mijn zus had gewonnen. Ze won altijd.

Vaak troostte mijn moeder mij dan wel... Ze zat er erg mee. Ze wou haar man ook niet afvallen, wou met hem altijd één lijn trekken naar de kinderen toe. Dat was echt een opvoedkundig principe van haar. Ze had overigens niet in de gaten wat zich feitelijk afspeelde: dat mijn zus telkens weer mijn plezier kapot maakte. Dit alles vertelde mijn vrouw mij in het holst van de nacht, de nacht die eerste en tweede kerstdag verbond.

Och, mijn moeder vond het zo beroerd dat mijn zus en ik altijd van die heftige ruzies hadden. Ze verlangde innig naar harmonie in het gezin, opgegroeid als ze zelf was in een gezin waarin rottige ruzie geregeld voorgekomen was. Ze vroeg, ja *smeekte* mij of ik als oudste en wijste alsjeblijft wat inschikkelijker wilde zijn (dit herinner ik me heel goed). Ik weet inderdaad nog goed dat Mama altijd veel verdriet had over de eeuwige ruzies tussen mij en mijn zus. Het was ook werkelijk bij voortduring een heel geharrewar. Ik herinner me dat ik me schuldig voelde omdat ik aan de smeekbedes van mijn moeder geen gehoor gaf terwijl ik toch heel goed wist dat de ruzies voor mijn moeder een kwelling waren.

De film die mijn vrouw zag liet nu zien hoe ik met een schep rondliep. Ik wilde mijn zus doodslaan. Maar hier herinner ik me helemaal niets van. Tegelijkertijd voelde mijn vrouw de emoties die ik toentertijd gevoeld heb, door zich heen razen. Ze voelde een siddering in al haar vezels, een soort van schokkende razende golfbeweging die door haar hele lichaam heen ging; ze onderging een gevoel van immense wanhoop gemengd met razende drift. Sarrend liep mijn zus alsmaar

van mij weg terwijl ik werkelijk de intentie had haar letterlijk dood te slaan. “Iets heeft je tegengehouden”, zei mijn vrouw. Ik herinner me er niets van.

De film vertoonde ook leuke tafereeltjes. Hoe ik, gekleed in enkel een onderbroekje (dat klopt, ik weet dat ik als klein joch in de Hollandiaase loeihitte heel vaak in een onderbroek rondliep – zonder enige bijbedoeling hoor, echt in alle onschuld), met een blikje in mijn hand een buitentrapp afging. Mijn vrouw zag hoe mijn moeder de was deed met behulp van een wasbord... Goh ja, inderdaad: de eerste jaren in Hollandia hadden mijn ouders nog geen wasmachine. En mijn vrouw zag het erf, en hoe dat deels bedekt was met kalk-witte steentjes (karang!). Ze zag mij onkruid wieden, en dat ik daarbij iets heel moois vond, een glimmende munt. En ja... heel, héél vaag herinner ik me zo'n munt wel – ik had er bijzondere fantasieën bij, geloof ik. Maar als ik me goed herinner was het feitelijk een nepmunt die in het kader van een reclame-actie in een pak etenswaar gezeten had. Ik geloof dat ik de munt eerst begraven had, en dat ik toen net deed of ik hem toevallig vond... een soort schatgraversfantasie... zoiets staat me wel bij. Leuk hoor!

Mijn vrouw zag ons schommelen en badmintonnen. Ja, we hadden een schommel op het erf. Het stoorde mijn vader dat mijn moeders rok zo opwoei terwijl ik de schommel waarop mijn moeder stond gaande hield. Mijn vrouw zei dat er vaak iets provocerends was in het gedrag van mijn moeder.

Weer een ander tafereel – met een tuinslang gaf ik de bloemen op het erf water.

Mijn vrouw zag dat ik, als ik op mijn kop gekregen had van mijn vader, altijd troost vond in lezen. Ik las graag en zat echt heel vaak te lezen.

Ze zag mij bloemen plukken, roze bloemetjes, en dat ik er aan rook (de “gebroken hartjes”?). Ze zag dat mijn vader en ik met het elektrische treintje speelden dat ik voor mijn verjaardag gekregen had.

Toen hoorde mijn vrouw het scheldwoord waarvan mijn zus zich bediende om mij te treffen: BLUBBERLIP. (Ik had mijn zus ooit verteld dat ik mij zo voor mijn vooruitstekende bovenlip schaamde). Dit woord wekt in mij een zeer vage, in zwarte walgelijk stinkende strontrook gehulde herinnering. Hu, weg ermee, dat rot spook opduikend uit een ondragelijke poel van ellende!

Mijn vrouw heeft twee uur lang de ene scène na de andere langs zien komen, tot ze op het laatst zo moe was dat ze gewoon niet meer wou. Het kostte haar moeite het te laten stoppen.

En ze heeft gezien dat ik dingen die mijn eigendom waren kapot gemaakt heb. Ik vroeg haar: “Weet je ook waarom ik dat deed?”.

“Uit verdriet.” Ook leuke dingen heeft mijn vrouw gezien. Bijvoorbeeld dat ik Indiaantje speelde met vriendjes, waarbij ik heel blij was maar me ook heel onzeker voelde. Mijn gedrag had iets overtrokkens waar

mijn vriendjes niet goed raad mee wisten. Ik gedroeg me als ik met vriendjes speelde vaak bizar (herinner ik me niets van). Later schaamde ik me daar dan over en trok me voor lange periodes helemaal terug.

Mijn vrouw zag dat Jantje, gezeten in zijn kinderstoel, niet wou eten. Ik moest lachen bij die herinnering. Ja, dit weet ik nog heel goed! Telkens als mijn moeder met de lepel op zijn mondje afkwam om hem een hapje toe te dienen wendde hij zijn hoofd resoluut af. Mijn moeder draaide zijn hoofd naar zich toe, en zag kans het hapje ten dele naar binnen te wurmen. Jantje zat gedurende korte tijd in gepeinzen te mummelen en spuugde huppekee het hapje resoluut uit – een duidelijke “dit hoef ik niet”-uiting. Mijn moeder wanhopig! Haar kind moest toch eten!

En mijn vrouw zag hoe Jantje als hij boos was stond te trappelen, en met zijn armpjes te wapperen terwijl hij met zijn hoofdje hardnekkig en vastberaden nee schudde. O, wat leuk... een stroom van blij makende warmte doorstroomde mij toen mijn vrouw dit tafereeltje schetste. Ik heb wat van dat lief broertje van mij gehouden, - ineens voelde ik het weer helemaal.

Mijn vrouw zei dat ik niet moet blijven vastzitten. Ik moet de verschrikkelijke emoties van toen nu weer over me heen laten komen, en er dan logisch over redeneren. Ik moet mezelf duidelijk maken dat het allemaal voorbij is. Mijn zus kan me niet meer dwars zitten. En mijn vader is nu juist heel erg op mij gesteld. Als ik de frustraties niet goed weet te verwerken gaat het niet goed met mij en word ik steeds verdrietiger. Dan kom ik niet verder.

Ik moet weer leren plezier te hebben in de dingen die ik leuk vind. Ik moet weer leren enthousiasme te voelen – het enthousiasme waar ik qua aanleg zo ontvankelijk voor ben (aldus mijn vrouw).

En ik moet leren dat ik er recht op heb, bij tijd en wijle, als het gerechtvaardigd is, heel boos te zijn!

Bovenstaand verslag heb ik o.a. gemaakt omdat ik nooit eerder van een paranormaal proces getuige geweest ben. Het was zowel voor Tanja als voor mij een grote verassing dat zij tot zoiets in staat was. Ik zweer, dat wat ik hier opgeschreven heb de Waarheid is. Het is écht zo: mijn vrouw heeft twee uur lang voor haar geestesoog een film gezien die scène na scène zaken vertoonde waar ze onmogelijk weet van kon hebben. Sommige zaken kon en kan ik me zélf niet eens herinneren! Sommige zaken herinner ik me wel – en ten aanzien van deze gevallen kan ik verklaren dat de “film” die mijn vrouw ontvangen heeft, precies weergegeven heeft hoe het inderdaad geweest is³⁷⁴.

³⁷⁴ Ter verduidelijking: de reeks autobiografische verslagjes die in dit boekje opgenomen is en die met name ook over mijn wedervaren op Nieuw-Guinea

Toevoeging

Vele maanden later hadden mijn vrouw en ik een gesprekje over dromen die een diepe indruk op je maken, waarbij ik vertelde dat ik als kind eens gedroomd heb dat mijn moeder onthoofd werd.

Enige dagen daarna dacht mijn vrouw aan deze droom van mij terug, en “wist” ineens dat mijn moeder mij altijd puur en rein heeft willen houden. Ik wilde dolgraag met vriendjes omgaan maar die waren niet puur en rein. Mensen zijn nu eenmaal niet puur en rein. Ik verlangde er zo gigantisch naar, er gewoon bij te horen, ik voelde me altijd zo nameloos anders. En dat ik zo anders was ervoer ik als een gruwelijke verschrikking. Ik wilde meedoen in de wereld. Mijn moeder heeft me ervan weerhouden.

En mijn vrouw kreeg, toen zij dit zo ineens wist, ook weer zo'n filmpje voor ogen. Daar zag ze mijn ouders, die, gezeten in een huis (“in Indië” zei ze, maar het was op Nieuw-Guinea natuurlijk) ruzie om mij hadden omdat mijn vader vond dat mijn moeder een slappeling van mij maakte, een papventje. Mijn vader wilde dat ik een echte jongen was.

Volgens mijn vrouw hadden mijn ouders over dit onderwerp geregeld ruzie, en bedierf de uitstraling daarvan de sfeer in huis. Hoewel ik nooit iets van deze ruzies geweten heb, heb ik er, volgens mijn vrouw, echt last van gehad. Deze tweespalt tussen mijn ouders heeft zich vastgezet in de diepste lagen van mijn psyche.

Mijn vader wilde dat ik stoer en branie was (terwijl ik juist zo schuw was en zo bangelijk) en hij wilde dat ik goed in sport was, en een kornuit onder mijn kornuiten (hetgeen ik zelf ook hartstochtelijk graag wilde, zodat ik door de jongens als een *gelijkwaardige* gezien zou worden, als een der hunnen – maar er was geen schijn van kans dat ik me ooit hun ruwe manier van doen eigen zou kunnen maken; en altijd, altijd wist ik dat ik een sloom ventje was dat niet meetelde in de wereld). Mijn moeder wilde dat in mij de onschuld behouden bleef, en het lief-zijn, het pure en reine dat ik als kleuter bezat.

Ik heb veel meer gedaan wat mijn moeder wilde dat ik doen zou, dan wat mijn vader wilde dat ik doen zou. Mijn moeder was een heel sterke maar ook heel lieve moeder, en de jongens op school vloekten en zeiden vieze dingen en ze knepen in elkaars ballen en ik stond

gaat (Zie *Op naar Nieuw-Guinea (een reisbeschrijving)* e.v.), ben ik pas enige jaren ná de hier beschreven bijzondere gebeurtenis van 25 december 1983 gaan schrijven – bovendien heeft Tanja sowieso nooit 1 letter van deze verslagjes gelezen; ze had ook hoegenaamd geen interesse in wat ik vroeger zoal gedacht en gedaan had, op zichzelf gericht als ze was – en bang als ze was dat ze dingen over mij te weten zou komen die ze niet wilde weten (welke meisjes ik zoal leuk gevonden had, met name).

122. een heel bijzonder kerstverhaal

volkomen onmachtig aan de kant en was NIET één van hen; en er niet bijhoren ervaart een kind als het verschrikkelijkste wat hem overkomen kan, maar mijn moeder bespeelde de gevoelens van loyale liefde die ik haar toedroeg. Als ik niet zou hebben gedaan wat ze van mij vroeg zouden er hevige schuldgevoelens in mij ontstaan zijn.

Mijn vrouw vertelde me dit: – wat ze gezien en in-gevoeld had. Ik lag toen juist al dagenlang behoorlijk met mijzelf in de knoop. Doch terwijl ik hoorde wat Tanja zei werd het me licht te moede. Een last viel van mij af, en ik stroomde vol energie.

En nu, eindelijk, wil ik vrij zijn: vrij mens en geen kind meer dat aan eisen van wie ook moet voldoen.

123. Pe4-c5

27-jul-2001

123. Pe4-c5
[tm]

30. Pe4-c5 Dh4-g5

(wordt vervolgd)

2-okt-2009

124. Voor die getrouwde maar gescheiden onderwijzer

[vf]

Mijn oudste broer Cor is één keer in Hollandia geweest, voor een paar maanden. Hij hoopte toen nog dat hij voorgoed bij ons mocht komen wonen in Hollandia. Maar dit ging niet, om financiële en om studieredenen, en hij moest weer alleen met de plane naar Holland terug. Toen brak er iets in Cor want een tijdlang heeft hij niets meer van zich laten horen. Er kwam geen enkele brief meer van hem. Mijn moeder heeft hier onbeschrijfelijk veel verdriet van gehad. Ze heeft nog met hem, haar oudste zoon, in het jappenkamp gezeten en daarna was er altijd zo'n geweldige verstandhoudingsrelatie gebleven tussen haar en Cor³⁷⁵, die nu ineens kapot gebroken was. Ze uitte zich bij mij, ik was toen een jaar of elf en ik heb mij toen, ziende hoezeer mijn moeder leed, ik heb mij toen vast voorgenomen nooit, maar dan ook echt nóóit, mijn moeder dermate in de steek te zullen laten als mijn oudste broer het blijkbaar gedaan had. Toch ben ik uiteindelijk getrouwd maar toen was ik al negenentwintig en had al sporadisch wat grijze haartjes op mijn hoofd. De jongen en zijn zus speelden nogal eens samen: tussen de middag, als de ouders sliepen, of 's avonds als de ouders naar de bioscoop waren. Ze sliepen niet met elkaar, hoor, maar wel raakten ze elkaar overal aan; u begrijpt wel zo'n beetje hè, wat hier met "overal" bedoeld wordt. Eens vertelde Ada Bennie dat ze ook wel

³⁷⁵ Ja, zo heeft mijn moeder het ervaren, maar ik heb inmiddels van mijn broer begrepen dat hij zich door zijn ouders, en mijn moeder voorop, na het einde van de tweede wereldoorlog altoos verlaten en tekort gedaan gevoeld heeft... (tot de dood van zijn moeder aan toe, het is nooit meer goed gekomen naar zijn gevoel)... zijn hele leven is vergiftigd door dit verdriet en de erbij horende weggestopte ingehouden woede.

124. voor die getrouwde maar gescheiden onderwijzer

eens haar kleren moest uittrekken voor die getrouwde maar
gescheiden onderwijzer waar Bennie bijles meetkunde van kreeg.

24-feb-2002

125. In een woestijn van buskruit [tm]

Hij stond bij de tomaten. Deze waren eigendom van een filiaal van kruideniersbedrijf Ome Hebbes (afgekort OH) en hij was voornemens zich enige tomaten te verwerven. Hiertoe was het nodig de tomaten in een zakje van doorzichtig plastic over te brengen en een weging te doen met behulp van het aanwezige weegapparaat, op de juiste knop te drukken om het correct bedrukte plakbare etiket te verkrijgen, het etiket op de plastic zak met tomaten te plakken, en het geheel in het boodschappenwagentje te plaatsen. Daarna moest hij de tomaten in hun zakje huns weegs kruien om ze aan te kunnen bieden aan één der mensen (meest juffrouwen) een eind verderop bij de uitgang die op een stoeltje zaten achter hun toonbankjes alias lopende bandjes. De desbetreffende juffrouw of mevrouw of jongeman zou dan het zakje tomaten bestuderen, het instrumentenpaneel dat zich voor haar of hem bevond bedienen, en het te betalen geldbedrag noemen. Vervolgens zou zijn aandeel in het ritueel zijn, minstens het genoemde bedrag aan de zich tegenover hem bevindende persoon te overhandigen. En na het wisselgeld in ontvangst genomen te hebben (als dit aan de orde zou zijn) zou hij alleen nog maar de tomaten naar zijn boodschappentas over hoeven brengen en het boodschappenwagentje achterlaten, en dan zouden de tomaten van hem zijn.

Hij stond bij de tomaten en kneep wat in die exemplaren waarvan hij dacht dat ze misschien in aanmerking kwamen en bevond zich in de toestand van bewustzijnsverlaging die het boodschappendoen teweeg pleegt te brengen. Zijn ogen namen het beeld op van een moeder met in een kinderwagen haar kind die trots toekijkt terwijl een andere vrouw heel lief tegen het kind lacht. Het kind heeft bolle wangetjes en grote ogen en een rozezacht, heel glad huidje. Met zijn grote ogen kijkt hij ernstig naar de vrouw die hem schattig vindt, en dermate vertederd is door dit hummeltje dat haar hart volgestroomd is zodat haar hele gezicht straalt van blijheid, en ze het niet laten kan zich naar het kleintje over te buigen en allerliefste idiote geluidjes te maken tegen het kind tegenover haar dat haar nauwlettend in het oog houdt. Het kind ligt daar maar bewegingsloos op zijn rug alle liefdesbetuigingen van deze vrouw met rustige vanzelfsprekendheid te nemen. Hij hoeft er

geen moeite voor te doen, de vrouw lacht tegen hem, buigt zich naar hem over, kirt... o, ze is wég van het jongetje. De man knijpt in de tomaten en voelt dat in zijn hart iets gebeurt. De bliksem slaat in in een woestijn van buskruit. Op dat moment begrijpt hij! Roerloos staart hij naar het stralende gezicht van de liefde schenkende vrouw, en hij voelt dat hij een buitengewoon belangrijke ontdekking gedaan heeft.

Deze man, deze figuur, was, moet u weten, tot op dat significante ogenblik een dolende ridder – een zoekende; een verlangende. Hij was bezeten geweest van een hartbrekend verlangen naar de liefde der vrouwen. En keer op keer had het leven hem teleurgesteld. Genadeloze klap na genadeloze klap hadden ze hem toegediend. De vrouwen gaven geen biet om hem. Dat was deze figuur. Een zoekende in de woestijn. In de woestijn heb je *fata morgana*'s. Maar wat is een *fata morgana*? *Nada*. In één donderende klap was dit tot de man doorgedrongen. Hij had staan staren naar het stralende gezicht van de liefde schenkende vrouw en was op dat moment Verlicht geworden. Toen de man de tomaten gekocht had had hij de luchtspiegeling de rug toegekeerd. Hij was al op weg. Weg uit de woestijn. Zoekend keek hij om zich heen. Hoe moest hij gaan om de bewoonde wereld te bereiken?

27-feb-2002

126. De baby

[vf]

De baby (een jongetje) voelde zich ongelukkig. Hij was zo alleen. Hij ging huilen. Toen kwam zijn moeder. Zij frommelde aan zijn luier, constateerde dat deze droog was, sprak het jongetje bemoedigend toe, en ging proberen weer te slapen, terwijl het kind in zijn kamer bleef krijten.

De baby (een jongetje) voelde zich ongelukkig. Hij was zo alleen. Hij ging huilen. Toen kwam zijn moeder. Zij frommelde aan zijn luier, constateerde dat deze nat was, en was enige tijd in de weer om haar kind in een schone luier te hullen. Ze kustte het jongetje, dat zich nu niet langer ongelukkig voelde, en legde hem weer in zijn wieg. Hij ging gelukkig slapen.

De baby leerde snel. Hij was te weten gekomen wat hij doen moest als hij zich ongelukkig en alleen voelde. Dan ging hij plassen en huilen en dan kwam zijn moeder hem verschonen en knuffelen en dan was hij weer gelukkig.

Zo leerde het jongetje beseffen wat zijn plassertje vermocht tot stand te brengen.

Helaas werkt geen trucje eeuwig. Het jongetje moest zindelijk worden, en werd dat ook. Soms evenwel, als hij iets vreselijk rots beleefd had bedwaterde hij. Soms slaapwandelde hij en plaste daarbij in een hoek van de huiskamer.

Hij moest naar de grote school! Daar voelde hij zich oneindig bedreigd en ongelukkig. O wat was hij angstig. Hij plaste op school in zijn broek. Vaak kwam hij met een natte broek van school thuis. Zijn moeder en hij gingen naar de dokter om te weten te komen of er iets niet in orde was. Maar aan het plassertje van het jongetje mankeerde niets.

Het jongetje werd als gevolg van zekere omstandigheden steeds ongelukkiger. God wat is hij tenslotte ongelukkig, eenzaam en alleen

geworden, ja krijsend ongelukkig, en inktzwart eenzaam en grafstank-
alleen.

Als hij in bed lag voelde hij een aambeeld op zijn borst drukken. Hij
had flink last van ademnood als gevolg van de enorme mate waarin hij
ongelukkig was. Hij huilde om hulp. Hoe hij ook huilde: er kwam
niemand.

Toen kreeg zijn plassertje de overhand. Toen kwam er toch iemand: de
Politie.

Toen kwam er nog iemand: een psycholoog. Toen ging het jongetje
nadenken en nadenken. Tenslotte is Pinokkio een echte jongen
geworden. God zij dank.

11-sep-2009

127. Het proces (vraag veertien)

[vf]

Dr. A.Vogelbekdier en Jan van de Tros en Ain Reetsel stapten binnen.

“Goedendag!”, zei JvdT. Toen zei Bennie een tijdlang niets. Ain keek heel onschuldig, met dat knappe snoetje van haar... JvdT zei:

“Ik heb mijn vriendin meegebracht. Ze vroeg of ik jou van haar de vriendelijkst mogelijke groeten wilde doen, en toen zei ik: Joh ga toch mee, ik zal Dr. A.Vogelbekdier vragen of het mag, - en het mocht, en nou is ze hier, mijn lieve meisje”. Vervolgens gaven JvdT en Ain elkaar een tongzoen waar de stukken vanaf vlogen!! Verlegen keek Bennie de andere kant op. Toen zei hij:

“Het antwoord is: Ja, op een bol. Neem als basis een kwart van de evenaar, en als bovenhoekpunt een pool”.

Dat was goed. Ze spraken wat over koetjes en kalfjes. Daarna namen ze allervriendelijkst afscheid, maar natuurlijk niet zonder dat Dr. A.Vogelbekdier eerst de nieuwe vraag gesteld had:

“Nu komt vraag veertien: We give you a sentence: <<The S of an S is S like that of a S>>. Replace in this sentence, for so far as necessary, the S by words in order to turn this sentence into a meaningful one”.

13-dec-2001

128. Scherfje(Arme mensen) [tm]

H***o, 12 januari 1974

Voor Tanja, mijn Tanja.

Dostojewski was iemand met een groot hart, een groot verstand, en een grote gevoeligheid voor indrukken. Niets menselijks, goed of kwaad, was hem vreemd.

Hij hield van de mensen. Hij haatte het leed; hij haatte slechtheid. Hij was een vechter, en met zijn boeken heeft hij de aandacht willen vragen, zowel voor de slechtheid als voor het leed van de mensen, en hij wilde de weg wijzen, zoals hij die tenslotte ging zien, naar de bevrijding. Hij vocht voor het welzijn van de mensheid. Hij was een Mens.

Het boek: "Arme Mensen" is zijn eerste boek. Het vestigt de aandacht op leed.

Ben

{aldus een door Bennie met de hand geschreven tekst voorin een pocket die hij Tanja geschonken heeft. Ze waren toentertijd met elkaar verloofd, maar getrouwd waren ze nog niet. Tanja is wel aan *Arme mensen* begonnen maar ze kwam algauw tot de conclusie dat ze, waar ze nu kennis van nam, een onwaarschijnlijk en ingewikkeld gedoe vond. Ze heeft het boek niet willen lezen. Zij hield van *Afke's tiental* en van de boeken van Dickens. Van Beethoven hield ze overigens ook niet, wel van Jimmy Hendrix en van sommige liedjes van Joe Cocker (maar de Beatles en de Stones vond ze niet veel aan). Het hogere waar Bennie vlijtig naar streefde zei Tanja sowieso niets. Als ze een kruis zag met Jezus erop bevestigd lachte ze: "Tinus aan de rekstok".}

2-jun-2002

129. Spreuken-21

De kunst van het portretteren

In het portretteren van mensen

Waren Rembrandt en Leonardo da

Vinci onovertreffbare genieën, maar Dostojewski

Kon het nóg beter. Maar niemand

Kon laten zien dat de mens een kind is van vulkanische gassen en UV-
straling, een tragisch wezen, zoals Hemingway

Het kon

Ongerijmd

Ik

Stink

1-feb-2001

130. Een grote lieve SCHAT

[vf]

Op een morgen vond ik een blaadje uit een kladblokje gescheurd met daarop een voor mij bestemde tekst geschreven.

Jij bent de liefste man die ooit geboren is! Dat wilde ik je even laten weten – alles in jou is goedheid en mildheid en liefde. Een goed voorbeeld voor mij... Ik hou ontzettend veel van je, grote lieve SCHAT!

PS. Ik zie je reepjes net liggen en hoop, dat je daar ontzettend van zult genieten tijdens je afwezigheid. Flink hoor, dat je ze zo goed kan bewaren!

XXXX
Tannytje

2-okt-2009

131. O ik ben zo bang jôh

[vf]

... voor die getrouwde maar gescheiden onderwijzer waar Bennie bijles meetkunde van kreeg. Hij had overigens veel aan de bijles te danken. Het laagste cijfer dat hij in die periode voor meetkunde kreeg op school was een 10-. Op zijn rapport kreeg hij een negen. Jammer! Hij had stiekem op een 10 gehoopt. Hij zat toen in de tweede klas van de MULO. De onderwijzer op school die meetkunde gaf zei tegen hem: “Als jij zo hard blijft werken als je nu doet kan je het nog eens heel ver schoppen”. Na enige jaren begon het zijn zus te vervelen en daarom vertelde ze hun moeder dat Bennie haar steeds lastigviel. Dat was toen ze Nieuw-Guinea al verlaten hadden (voorgoed). Zijn moeder was niet boos op hem, hoor, ze zei alleen dat ze met hem wilde praten, omdat ze wilde weten hoe het zover had kunnen komen met hem. Maar hij wou niet praten, verstopte zijn hoofd onder het kussen van zijn bed waarheen hij was gevlucht toen Mama zei wat zijn zus haar had verteld. “Daar is niets van waar!”, had hij liegend gemompeld en toen was hij naar zijn bed gevlucht. Met zijn hoofd onder zijn kussen verstopt bleef hij roerloos liggen wachten totdat zijn moeder, die hem gevolgd was, weg zou gaan; bevroren van schaamte, zo lag hij daar. Uiteindelijk ging ze weg. Ze was niet boos, maar wel verrast want zoiets had ze niet verwacht van haar zoon. c@ns@@r Als ik in mijn leven niet meer voort kan, grijp ik me altijd vast aan enige aanbevelingen die ik zelf eens heb geformuleerd. Dan lees ik nog eens over, wat ik ooit schreef en dan gaat het weer even. De fragmenten die ik dan nog eens overlees³⁷⁶ zijn:

³⁷⁶ De episteltjes waarin de “aanbevelingen” zich bevonden die hier gereproduceerd worden, heb ik, zie ik nu, uiteindelijk allemaal uit mijn boekje weggelaten! Ze kwamen in eerdere versies van *Levend begraven* voor – maar de verhandelingsgetjes waarin ze voorkwamen heb ik allemaal verwijderd omdat ik ze van nog slechtere kwaliteit vond dan ik de rest van mijn boekje vond en vind. Maar goed, ik laat hier nu die “aanbevelingen” in vredesnaam maar staan → advies: overweeg, lezing ervan maar niet te doen – u loopt anders het risico, van verveelde verbazing langzaam, zonder dat u het merkt, van uw stoel te glijden.

(1) Je zult je een zekere pose, een houding moeten aanmeten. Wanneer je ergens faalt, wend je intelligentie dan aan, huichel maar wat, en draai je eruit. Heus, het moet!, aangezien nou eenmaal gebleken is, dat je te zwak bent om vernedering te dragen. Neem verder steeds alle mogelijke maatregelen om te voorkomen dat je in een rot situatie komt te zitten. Sla zo af en toe maar eens op de vlucht! Mocht je toch in een hoekje gedrukt worden: MEP DAN VAN JE AF, ook al bezeer je daar iemand mee, ook al walg je ervan. Wees niet weerloos. In één zin samengevat: KOM VOOR JEZELF OP!!

(2) Mevrouw, meneer, stel uzelf problemen, *geef uzelf opgaven op zodat u niet versuft*, leef, exploreer uw mogelijkheden tot het uiterste, geef u niet over aan de jacht naar geld, dwing uzelf te leren lezen, muziek te beluisteren, schilderijen te bewonderen, span u in, verdiep u in uw verantwoordelijkheid voor uw medemens, wees niet bang emotioneel risico's te nemen, overdenk de dingen.

Laat u niet deprimeren doch draag uw steentje bij.

We moeten domweg zo intens mogelijk leven, zowel onze gedachten als onze gevoelens, alsook onze instincten tot hun recht laten komen (maar dit kost MOEITE hoor! U moet er zich voor inspannen, en er angsten voor overwinnen!) – en ons wél intomen als we over anderen heen dreigen te lopen: de medemenses moeten óók leven. Wij zijn namelijk wel de medemenses van onze medemenses! En laten we ook onze kinderen naar dit idee opvoeden.

Het kan!

(3) Stomme koe! Heb je wel eens gehoord van begrippen als “vriendelijkheid” en “altruïsme”? - waar het jou aan schort, dat is meegevoel voor anderen – lees je wel goed wat daar staat?: ANDEREN. Dacht je heus dat anderen gevoellozer of anders slechter zijn dan jij? Ja, ze zijn minder ongelukkig dan jij, rampzalige, maar dat ligt alleen aan jou, en aan jou zelf en aan jou alleen.

Wees niet zo'n onbehouden zak, maar wees eens aardig, verdiep je in de kleine voorkomendheden; kijk eens hoe anderen met elkaar omgaan.

Beken jezelf dat er andere opvattingen naast de eigen bestaan, die net zo goed bestaansrecht hebben. Het is helemaal niet heldhaftig, stomweg zonder op of omzien op het eigen standpunt te blijven staan.

Als je ergens komt waar nooit gerookt wordt, ga dan niet een zware pijp opsteken; als iedereen in je omgeving er “hip” bijloopt, trek dan niet koppig als een muilezel keurige kleding aan; als iedereen waar je mee om moet gaan best een borreltje lust, zet dan je onbelangrijke principes overboord, en ga in Godsnaam geen jus d'orange staan drinken!

Weet je, de enige reden waarom je eenzaam bent, is de angst om je bloot te geven, waardoor je niet jezelf durft te zijn, maar omdat je je niet geeft, word je zó onverschillig voor anderen dat je de indruk maakt een botte prolurk te zijn, en ik weet zeker dat je dat niet bent.

O, en er is zoveel durf voor nodig om die barrière te overwinnen, en wat zal je vaak tot in het merg gekwetst worden als je het gaat proberen. Wees dus voorzichtig! En het zal je niet meevallen overall over mee te praten – vooral als de seks aan de orde komt. Misschien ben je wel heel erg lelijk, zodat je geen schijn van kans hebt, of misschien ben je vreselijk verlegen, zodat alleen de gedachte dat je moet meepraten en meedoen je doet inkrimpen. Maar kijk eens heel goed! Er zijn er wel meer die lelijk zijn, en daar heus wel onder lijden... maar ze kunnen toch meedoen, ze hebben de moed gehad, zich bij de realiteit neer te leggen; en ze weten intuïtief dat de buitenwereld de moed die daarvoor nodig was aanvoelt en respecteert, en deze lelijkerds kunnen meelachen om schuine bakken, weten op zijn tijd hun opmerkingen te plaatsen, en zijn, wat ze ook mogen missen, in ieder geval niet binnen-eenzaam.

En let eens op! Er zijn er wel meer die maar wat hulpeloos staan te blozen, ook hierin sta je niet alleen. Bloos maar, wees maar verlegen, onopzettelijke verlegenheid wordt heus wel aanvaard (een beetje plagerij is echt niet zo erg!). Iedereen kent immers deze verschijnselen bij zichzelf.

Eenzame, je mag best een beetje stil of angstig of zonderling zijn (als je maar niet naïef openhartig wordt; zeg liever niet teveel; let er toch op, wat in je omgeving “usance” is!); als je maar een beetje behulpzaam bent, of *geïnteresseerd in de ander – dan kan je niets gebeuren; dit is de waarheid.*

Als je precies wilt weten hoe het moet, realiseer je dan hoe het niét moet, besef welke mentale instelling je *niet* moet hebben, namelijk de mentaliteit van het zichzelf verheven voelen boven anderen, en van het zichzelf wentelen in zijn ongeluk – dat is een houding die tot niets leidt.

(4) Lach, geniet *nu*

Stel niet uit tot morgen

 wat je vandaag kunt genieten!!

Van uitstel komt afstel...

Profiteer van elke genieting

 die je krijgt meteen.

Morgen ben je dood...

Goethe schijnt te hebben gezegd dat elke mens telkens en telkens weer geruïneerd moet worden. Waarvoor dat nodig is weet ik niet zo goed maar soms lijkt het er inderdaad op. En je kunt wel ideeën hebben van áltijd te blijven vechten, hoe het ook is... en je kan een filosofie hebben dat je maar het beste in je handen kunt klappen en lachen³⁷⁷

³⁷⁷ Hier gaat het over het chapter waarover het in verhaaltje *De lach van Saul*

en gewoon doorgaan... maar als je door de Politie in de gaten wordt gehouden, niet omdat je een koppelbazenfraude hebt gepleegd of zoiets, maar omdat er ooit een proces verbaal tegen je is opgemaakt in een affaire die zo “raar”, beschamend, walgelijk en vernederend is... ik kan even niet meer schrijven...

de Politie maakt me zo bang...

ik word een beetje paranoïde zo langzamerhand waarom houden ze me zo in de gaten? overal waar ik kom in de stad, als ik per ongeluk een politieauto tegenkom verschijnt ALTIJD vijf minuten later een tweede politieauto, of zo'n BMW-motorfiets, om langzaam langs me te rijden waar verdenken ze me toch van? zit ik in een computerarchief? Als ik een winkel inga en zo'n BMW heeft het gezien dan stopt ie en blijft wachten tot ik er weer uitkom dan rijdt ie weer weg wat willen wat willen willen ze toch? Ik verbeeld 't me niet ze luisteren ook de telefoon af, heb ik gemerkt soms steken vier, vijf politieauto's vlak voor mij het fietspad over die ene keer vorig jaar dat m'n vrouw naar de kermis wou (de eerste keer dat we, toen we nog niet eens echt verkering hadden, met elkaar uitgingen, gingen we samen naar de kermis in mei, en na afloop daarvan heb ik haar, bij haar portiek waar ze woonde voor mij gewonnen door m'n vaardigheid in 't vrijen) toen ze nu weer eens met mij naar de kermis wou zag ik ineens dat een surveillerende agent verrast naar ons keek en vijf minuten later arriveerde een overvalwagen vol agenten wat denken ze toch van mij? Ik heb natuurlijk heel raar gedaan maar wat voor conclusie hebben die idioten toch getrokken en 't Bedrijf waar ik werk heeft een eigen bewakingsdienst en ik weet dat het Bedrijf van alle medewerkers weet welke procesverbalen er tegen hen zijn opgemaakt... o god ik moet er niet aan denken dat men weet wat ik heb gedaan, o, ik moet er niet aan denken maar ze weten het toch blijkbaar want iemand die de beste maatjes is met de bewaking, daar hebben ze 't zeker aan verteld want iedere keer als ie me tegenkwam... ik werk daar nou niet meer... dan kon ie z'n lachen niet houden, dan moest ie altijd weer verbaasd geamuseerd grijnsglimlachen maar later mocht hij me wel, hij was heel zachtaardig tegen mij hoewel het verder een ruwe klootzak is waar iedereen van baalt maar mij heeft ie eens soep cadeau gedaan die ie uit de kantine over had, en hij zei eens tussen neus en lippen tegen mij dat ik een stomme klootzak ben maar nu werk ik in de automatisering als programmeur zegmaar en ben ik zo bang dat ze om securityredenen mij straks, als 't zo uitkomt dat ik met bepaalde confidentiële informatie in aanraking dreig te komen, passwords en zo, dat ze me dan gaan screenen en dat dan mijn chefs gewaarschuwd worden dat ik besmet ben of hoe noemen ze zoiets? o de gedachte dat de collega's en chefs met wie ik dagelijks optrek, dat die 't zouden weten... dan ga ik echt niet in m'n handen klappen en lachen...

Zeegras gaat – maar dat komt dus nog.

toevallig moest ik toentertijd kort na m'n proces verbaal m'n paspoort verlengen en toen ik 't weer kwam halen op het stadhuis was het er nog niet en de juffrouw in het stadhuis zei dat dat was omdat er een Nader Onderzoek werd ingesteld en toen ik vroeg wat dat was zei ze: "Dan bent u bekend bij de Politie", en ze keek mij zo aan, zo koud en minachtend en onverschillig beschuldigend. En ik moest toen een paar weken later voor 't Bedrijf naar Londen! Toen heb ik de rechercheur gebeld die me het proces-verbaal heeft afgenomen en die heeft toen geregeld dat ik 't paspoort toen toch al gauw weer kreeg maar dat moest ik natuurlijk wel zelf afhalen op het Stadhuis waar ze wisten dat ik bekend was bij de Politie zou m'n broertje bij de douane 't ook weten? ze hebben een boek met allemaal namen hij heeft wel eens zoiets gezegd wat heeft Bennie uitgehaald de rechercheur die het proces verbaal afnam zei dat er buiten de kamer waar we zaten nooit iets van bekend zou worden en ik geloofde het zo maar zelfs m'n hele schoonfamilie weet 't (mijn ouders weten het ook, maar verder van mijn familie niemand) want toen mijn vrouw en ik ruzie hadden heeft m'n vrouw het haar zus verteld, in goed vertrouwen, en die vertelde 't haar man, en die vertelde het aan iedereen die hij kende, ook hun dochtertje weet 't (het zijn heel fanatieke socialisten), en hun dochtertje zei dat ik een gemene klootzak was en toen mijn vrouw een weekje van me was weggegaan zeiden ze allemaal tegen haar waarom ga je niet van hem scheiden maar ze is toch bij me gebleven gelukkig en de rechtszaak tegen mij is door de rechter geseponneerd en ik heb een proeftijd van vijf jaar geloof ik ik weet niet eens meer precies hoe lang maar de Politie houdt me in de gaten en de bewaking van het Bedrijf weet het en iedereen komt 't te weten en allemaal zullen ze me

M I N A C H T E N achach wat heb ik toch een hoofdpijn en natuurlijk pleegde Swidrigailow (Dostojewski's "Misdad en Straf") zelfmoord, niet uit schuldgevoel maar omdat hij voelde hoezeer iedereen een instinctieve WEERZIN tegen hem voelde, en hem haatte en minachtte zo voel ik mij ook, ook al heb ik eigenlijk toch alleen maar iets "onschuldigs" gedaan? de rechter heeft mijn zaak toch ook geseponneerd maar het is wel heel heel raar natuurlijk wat ik gedaan heb maar ik heb toch geen mensen geschaad? zie ik dat nou zo verkeerd? word ik paranoïde? en als je tegen Swidrigailow zegt klap in je handen en lach hoort ie je niet eens. Volgens Pirsig is de filosofie de koning der wetenschappen. Maar wat helpt mij filosoferen? Niets helpt! Alleen muziek is in staat mij afleiding te geven: de negende of de Missa Solemnis van Beethoven, of het slot van de achtste symfonie van Mahler. Als ik naar muziek luister valt er éven iets van mij af. Verder helpt niets. O ik ben zo bang jôh.

131. o ik ben zo bang jôh

9-dec-2001

132. Rups of vlinder?

[tm]

Je bent een rups. Je vreet en je bent tevreden. Op een dag zie en ruik je Hélène en meteen slaan de hormonen toe en <póp> daar ben je al een vlinder. Weg eetlust, weg vrede.

Een vlinder is mooi en peurt honing. Maar hij leeft maar kort. Hij kan gevreten worden door de poes of door de vogel. Maar hij kan ook paren en dat kan een rups niet. Maar een rups kent de vrede. De rups is burgerlijk, de vlinder heeft prachtige kleuren en hij vliegt door de blauwe lucht, terwijl de rups, rustig vretend, op zijn gemakje op het ene groene blad na het andere rondscharrelend zijn brave behoeftes bevredigt. Een rups is degelijk terwijl een vlinder van genieten weet. Een rups weet niets van genieten af – dat interesseert hem geen biet zolang het niet gaat om genoegens die verband houden met het vullen van zijn maag.

Een vlinder vliegt naar de hemel en een rups gaat naar de kerk.

Het zijn de rupsen die de maatschappij draaiende houden. Vlinders profiteren alleen maar, ze pakken elke genieting; maar ze zijn mooi en niet laag-bij-de-gronds. Rupsen zijn plat-vloers en saai. Vlinders kan je niet vangen in kapitalistische of communistische systemen; als je ze vangt gaan ze dood; vlinders houden niet van meetkunde. Rupsen denken na, en het zijn bouwers. Vlinders fladderen slechts.

En ik? Wat ben ik?

Mij hebben ze gemaltraiteerd. Van voren ben ik vlinder, van achter rups: het merkwaardige monstrum van Williams.

De bioloog Williams deed een eenvoudige maar geraffineerde proef. Nadat de rups zich in zijn cocon gewikkeld had snoerde Williams het lijf van de pop in, waardoor de hormonen uit de kop de achterste organen van de pop niet bereiken konden. Toen werd de pop van voren vlinder maar van achter niet want het zijn de hormonen die het hem doen, zoals u ziet.

Zo hebben ze me gemaltraiteerd. Ik ben een monstrum. Nou moet ik maar zien hoe ik me red. Ik probeer het maar met de naastenliefde enzo.

11-sep-2009

133. Het proces (vraag vijftien)

[vf]

Dr. A.Vogelbekdier en Jan van de Tros en Ain Reetsel stapten binnen.

“Goedendag!”, zei JvdT. Bennie zei:

“Goedemorgen allemaal! Welkom!”.

Ze spraken enige tijd over koetjes en kalfjes. Daarna zei Bennie:

“Het antwoord is: The shape of an S is somewhat like that of a snake. Maar dit gaat misschien alleen op voor een slang in de aanval? Dus ik weet niet zeker of dit is wat jullie bedoelen?”.

“Ja hoor”, zei JvdT, “Nou en of, hartstikke goed, compliment! Als beloning mag je Ain een tongzoen geven”.

Maar daar zag Bennie van af, waarop de overige aanwezigen vriendelijk en geamuseerd, en een beetje plagerig, maar zeker niet onvriendelijk, lachen moesten. Daarna spraken ze wat over koetjes en kalfjes. Tenslotte namen ze allervriendelijkst afscheid, maar natuurlijk niet zonder dat Dr. A.Vogelbekdier eerst de nieuwe vraag gesteld had:

“Nu komt vraag vijftien: Hoe heet de zeer belangrijke, maar gortdroge, in de twintigste eeuw ontdekte delta, waar nog nooit water doorheen gestroomd is?”.

2-jun-2002

134. Spreuken-22

Wanhoopsgedrocht van een kwal

Zwarte stront
draag ik in mij rond

Bengels

Ik vier de Worst, Kees
Ik vrees de worstkaas

Communiceren

Je kunt geen ijzer met je handen breken
Maar wel ijs met je mond

Diarree

Ach en wee
op de WC

In last

De A4 is dichtbij lijden
en dat komt door een ernstig ongeluk

Klompen Uit Trekken

Het scherp van de schede
Het snerpen van de snede

Het geluid

Van een schot in de roos
Het geluid van een doedelzak

Jonge kipjes zingen

Kakelversjes³⁷⁸

Een kort verhaal

Tanja, een vrouw van drieënveertig, zit op de WC. Ze zegt:

“Kadettenraket: lanceer! Tien, negen, acht, zeven, zes...”. Als ze bij één is, is ze klaar want bij haar gaat het altijd erg snel. Daarna moet ze leuk en jongensachtig om zichzelf lachen – wat fantaseert ze altijd toch!

Wens

Dat het Duitse volk zo mooi zij als hun volkslied

Amerikanen in de Japan gehakt

Pearl Harbour

Tanja praat, Bennie luistert

“Ik voel me zo slecht. Ik heb zo’n rot leven. Kon je me maar een prik geven, dat ik zo weg was. Uit liefde. Dat kan jij alleen.”

Blikken die konden vriesdoden

Eyes as ice

Wereldberoemde Engelse prinses van de eeuwige jachtvelden

Lady Die

Winnetou

“Piep!”, zei de muid in de voorhuid

Toespraak van Li Pang

"Geslacht publiek..."

Titanic

Kun je nog zinken zink dan mee

³⁷⁸ Jubeltenen zingen voetnoten.

Rara

Wat is niet het verschil tussen een openbaar toilet en een openbare vrouw?

(Antwoord: in allebei doe je je behoefte)

Het Beste

Het beste van de beste boeken staat er niet in

Als je het kunt zien kun je het tussen de regels zien

Hemingway's short stories

Kort

maar

af-

gemaakt

26-feb-1995

135. Volledige bekentenis

[vf]

Ik ben jarenlang voyeur / exhibitionist geweest, zij het tegen wil en dank. Ik heb het overigens nooit opgedrongen aan vrouwen die er niets in zagen. Met degenen die er wel wat in zagen heb ik heel wat heerlijke uurtjes gedeeld. Ik ben er nooit de straat mee opgegaan – deed het uitsluitend vanuit de huizen waarin ik woonde. Het is begonnen toen ik nog thuis woonde bij mijn ouders, en het is jarenlang doorgegaan, zelfs nadat ik getrouwd was. Ik heb op deze manier Cavatina verraden, die weliswaar niet geweten heeft wat zich in het geniep voltrok, en bovenal mijn echtgenootje dat tenslotte weldegelijk met mijn wangedrag geconfronteerd geworden is, en mede daardoor smartelijk geleden heeft. Ik heb ook gezondigd in verband met de meisjes die het spel met mij speelden, omdat ik hen de gelegenheid gaf mij te verleiden als gevolg waarvan zij een schuld op zich geladen hebben. En zij raakten met mij in een samenzwering betrokken die het daglicht niet kon verdragen – en sommigen van hen heb ik daardoor misschien op het pad gebracht dat het zompige moeras in leidt. Als we eenmaal de drempel overschreden hebben die ons scheidt van het meedoen aan samenzweringen die het daglicht niet kunnen verdragen, kunnen wij maar al te gemakkelijk van het ene in het andere vervallen. Ik heb misschien veroorzaakt dat bepaalde mensen al net zo van zichzelf zijn gaan walgen als ik dat van mezelf doe, - dat is dan de vrucht van mijn werken. En de wereld is zo droef en donker, en in plaats van te zijn als een kaarsje brandend in de nacht, hetgeen is wat Jezus van ons verwacht, zoals het kinderliedje zingt, heb ik de nacht bestendigd door er genietend van te profiteren. Mijn basiszonde is mijn zwakheid – ik heb veel te lang gewacht met de strijd met mijzelf aan te gaan, en mijzelf te overwinnen. Ik vocht weliswaar eigenlijk elke dag wel tegen die bizarre neiging in mij, maar net niet standvastig genoeg. God kan je alleen helpen als je jezelf helpt. Maar heel vaak heb ik gedacht:

-Dit is de laatste keer geweest. Nu hou ik ermee op-. Maar de volgende avond (of misschien een week later, als ik erg mijn best deed), keek ik alweer smartelijk verlangend de nacht in... Het ging echt vanzelf – maar desondanks ben je er zelf bij. Maar het wordt op het laatst een ondragelijk sterke behoefte, zoiets als moeten eten en drinken. Maar je bent er zelf bij, en daarom ben je toch schuldig, ook al overkomt het je

135. volledige bekentenis

tegen wil en dank. Het is een beroerde manier van leven. Wat heb ik mijzelf veracht! Ik voel mij op dit ogenblik zo ondragelijk verdrietig, er is een verdriet dat vanuit mijn nierstreek tevoorschijn komt, zo verschrikkelijk... ik kan even niet verder. Dit was mijn bekentenis, gedaan aan u allen: lezers van dit boek. Ik heb het koud (het is winter, en ik zit hier in het holst van de nacht – ik kon weer eens niet slapen). Ik ga maar weer naar bed om nog wat te slapen.

A.Z. Sowhn (Bennie)

7-apr-2002

136. East of Westland

[tm]

Getroffen lees ik terug:

... Hij voelde zich zomaar normaal prettig.

Wég was de eeuwig aanwezige zware donkere druk in zwart ingezwachteld hoofd en rode scheurbuik en rotte doodsbotten. Weg! Weg de berg van ondraaglijke ellende!! Alles in hem was gereinigd nu, ontdaan van rouwsluiers. Hij voelde zich licht en blij en gewoon normaal ontspannen.

... Hij voelde zich blij en gelukkig. Hij was gered.

“Licht en blij en gewoon normaal ontspannen” – een of twee maanden heb ik het gehad.

Als ik wakker word voel ik me dof, zwaar, zwaarmoedig, gespannen. Maar moestedap ga ik door. Ik denk: -Gewoon doorzennen-, of zoiets. Of ik denk niets. En ik ga eruit. Ik heb mezelf aangeleerd meteen na het wakker worden uit de veren te gaan.

Meer heb ik ineens niet meer te melden, ik weet niets meer. Sorry.

29-jul-2001

137. Bennie krijgt nieuwe schaakstukken

[vf]

Bennie heeft van zijn vrouw een cadeautje gekregen, nieuwe schaakstukken. Ze zitten in een grote doos; "Staunton" staat erop – MADE IN FRANCE. Maar hij moet beloven zijn bord met de nieuwe stukken erop niet mee te nemen als hij op de WC gaat zitten. Tanja heeft altijd nogal een levendige manier van zich de dingen voorstellen. Zij ziet als het ware voor zich hoe de desbetreffende dampen uit de pot afkomstig, de door haar zo leuk uitgezochte stukken alom zullen omhullen. Nee, dat wil ze niet. Om helemaal maar niet te denken aan de mogelijkheid dat een Staunton-pionnetje MADE IN FRANCE in een al te onzalig oord zou kunnen belanden. We weten immers dankzij de opgedane ervaring dat dit een risico is dat zich daadwerkelijk incarneren kan.

Ja, Tanja had het zo zielig voor haar mannetje gevonden dat zijn schaakspel niet compleet meer was, en daarom had ze nieuwe schaakstukken voor hem gekocht! Ze had dit cadeautje al heel lang in huis, vertelde ze, maar ze kon nou niet langer wachten. Ze wilde zo graag Bennies blij-zijn zien. Oorspronkelijk had ze het als verjaardagscadeau bedoeld maar het duurt nog zo lang voor het zover is (nog twee maanden), zo lang kan ze de leuke spanning nou niet meer verdragen.

Bennie is opgetogen. Het zijn inderdaad zeer mooie stukken, mooie grote exemplaren, precies van de grootte die bij zijn schaakbord past. Ze zijn van massief hout. Dertig gulden heeft het gekost! meldt Tanja trots, en eigenlijk waren ze f65,= maar nu met de uitverkoop had ze ze f35,= goedkoper kunnen krijgen. Bennie vindt zijn vrouwtje lief en schattig. Ze kijkt hem zo aan, zo stralend en trots, verheugd omdat zij hem nou zo'n mooi cadeautje gegeven heeft waar hij heel blij mee is.

Ach wat is het ook een Tanjaatje van hem. Ze schenkt hem warmte!!

Er zijn inmiddels 30 zetten gedaan en we willen graag een overzicht geven van de stand van zaken die al doende tot stand gebracht is.

137. Bennie krijgt nieuwe schaakstukken

Wit (Bennie)

Kg1

Dc2

Te1, Te2

Pc5

pionnen op a2, b3, c4, d5, f2, g2, h3

Zwart (Gijs)

Kg8

Dg5

Tb6, Te8

Le5

pionnen op a7, b7, f4, g6, h7.

Er dreigt

31. f4-f3,

waarna

..... Dg5xg2† mat is, en

32. f3xe2 wit een toren armer maakt.

Het zou mooi zijn als wit f2-f3 kon spelen: dan stonden meteen al wits pionnen op witte vakjes, veilig voor zwarts looper. Maar dat kan niet vanwege

31. f2-f3 Le5-d4†!

32. Kg1-h1 Te8xe2

33. Te1xe2 Ld4xc5

of

31. f2-f3 Le5-d4†!

32. Kg1-h1 Te8xe2

33. Dc2xe2 Ld4xc5

34. De2-e8† Lc5-f8

Er volgde:

31. Dc2-d3 f4-f3

(wordt vervolgd)

4-okt-2009

138. De Nieuw-Guinea-tic misschien?

[vf]

O ik ben zo bang jöh.

Niet afgelopen nacht, maar de nacht daarvoor heb ik gedroomd dat er een bij uit mijn baard werd gekamd. Wij hebben een dromenboek en daarin staat dat het niet vaak gebeurt dat je over een bij droomt – en dat je het moet zien als iets positiefs als het gebeurt. Over een baard zeggen ze dat hier sprake is van een heel fundamenteel symbool van energie en potentie, maar ook van de penis. Kammen staat er niet in maar kapper wel, en bij dit trefwoord oppert het dromenboek dat het wellicht zo is dat wij innerlijk verzorging behoeven aan datgene wat het haar symboliseert. De kapper brengt orde in de chaos van het haar. Nou, dat is nog zo'n gekke droom niet, niet? Maar al het water van de hemel wast niet weg wat een wroeging ik heb over mijn gedragspatroon van toen, u weet wel, toen tenslotte de Politie eraan te pas kwam, dat wil zeggen, wat mij door de ziel snijdt is niet mijn gedrag zelve (zelf ben ik heus niet zo behept met kleinburgerlijke angsten, schuldgevoelens en vooroordelen) maar de gevolgen ervan voor mijn vrouw. Ze heeft er nameloos ondragelijk door geleden; en nu nog lijdt ze eronder!... En ik ook... Nadat ze eerst zo'n rot jeugd had gehad, mijn vrouw, waarin zich catastrofe op catastrofe stapelde gepaard aan misère op misère, dacht ze bijna al dat ze nu echt eindelijk gelukkig was, toen ze met mij was getrouwd. Ze zei heel vaak dat ze het niet kon geloven dat ze nu ineens gelukkig was, ze was steeds bang dat er weer iets vreselijks zou gebeuren (dat ik onder een bus om het leven zou komen bijvoorbeeld), en dan schrijnde er een immens gevoel van ellende door mij heen want ik wist wat ik deed. Toen kwam de Politie. Och, het is allemaal zo onbeschrijfelijk verschrikkelijk. Mijn vrouw volgde in die tijd een gesprekstherapie omdat ze angstaanvallen had en alsmaar dikker werd, en ik belandde toen bij dezelfde therapeut. Hij heeft voor mij erg veel goeds gedaan en in opdracht van hem moest ik naar een seksfilm om te leren dat seksualiteit niet iets is waar je zó speciaal van op hoeft te kijken – al waarschuwde hij me dat een seksfilm wel een erg steriel en koud beeld

geeft van de seksualiteit. Toen hij me zei dat ik naar een seksfilm moest, vertelde ik hem dat ik zoiets heus wel eens gedaan had, en dat ik het liever niet deed, omdat ik met mijn geld dan hielp dit onechte, koude steriele in stand te houden. “Misschien vinden de mannen en vrouwen die erin optreden het wel gewoon leuk om zich te laten zien”, zei mijn therapeut. Toen ben ik gegaan (voor mijn vrouw hou ik dit natuurlijk verborgen). Voor mijn vrouw heeft de therapeut ook veel gedaan maar écht heeft hij haar toch niet kunnen helpen. Integendeel, hij stond erop dat ik tegen mijn vrouw zei, dat als ik een mooie vrouw zag, ik het prettig vond om dat te zien. Dit was mede bedoeld om mijn vrouw ertoe te prikkelen af te vallen en zodoende weer leuk om te zien te worden voor mij (deze methode heeft nog een tijdlang gewerkt ook, maar niet blijvend). Maar op een keer, nadat ik dat weer eens tegen mijn vrouw gezegd had – ik bedoel: wat de therapeut gezegd had dat ik moest zeggen... is zij letterlijk bijna krankzinnig geworden. Ze kon het absoluut niet meer aan. Ze moest zich in de periode die volgde inspannen tot het *uiterste* om niet, als ze op straat liep in de sneeuw (het was toen een heel barre winter) plotseling te gaan gillen – ze heeft wekenlang met een doffe ellenderoes in haar hoofd gelopen – nooit in haar leven, behalve toen ze waterpokken had, had ze zich ooit zo gevoeld, zó verschrikkelijk en ze was, en dit was geen aanstellerij, ze was echt heel bang gek te gaan doen en ze heeft gevochten tot het uiterste. Op een dag waren we bij mijn ouders, mijn vrouw was onbeschrijfelijk overstuur na weer eens een ruzie tussen ons over hoe ik stond ten opzichte van de vrouwen, en ik zette een plaat op: de tweede violromance van Beethoven en die muziek trof haar toen ineens zo – op dat moment heeft ze voor het eerst in haar leven de bijzondere waarde van klassieke muziek begrepen – toen brak ze in een hartbrekend huilen uit. Ik had Beethovens tweede violromance speciaal voor haar opgezet omdat ik voorvoelde dat het haar helpen zou, maar tegelijkertijd had ik, na onze ruzie, nog een soort van pantsertje om mij heen, ook in verband met mijn vastberaden wil tot doorzetten om te doen wat volgens de psychotherapeut nu eenmaal gedaan moest worden, - ik wilde zo graag dat mijn vrouw en ik gered zouden worden uit de verschrikkelijke ondragelijke impasse-situatie waarin wij ons bevonden, o wij leden er zo onder!, maar mijn moeder heeft mijn vrouw toen getroost. Toen zei mijn moeder: “Ach, hartje”, tegen haar en dat weet mijn vrouw nu nog: dat mijn moeder haar hartje noemde. “Ik ben een hartje?”, zegt mijn vrouw soms verbaasd. Haar eigen moeder zei nooit lieve dingen tegen haar. Die zei alleen maar “Deugniet!”, of zoiets – niet als grapje bedoeld maar als hartgrondig gemeend verwijt – met die harde, besliste en beschuldigende stem. Nou, ik heb uiteindelijk maar toegegeven, en tegen mijn vrouw gezegd dat ik nooit naar andere vrouwen kijk, dat die me niks zeggen, en dat ik wat ik gezegd had: dat ik het opmerk als andere vrouwen er leuk uitzien, dat ik dat alleen maar gezegd had

omdat de psychotherapeut zei dat het noodzakelijk was voor het herstelproces, en ik zei dat ik 't helemaal niet erg vind dat ze dik is. Ik heb met de dood in het hart opgegeven dat mijn vrouw ooit nog een normaal postuur zal krijgen, en hoe verschrikkelijk dit voor mij is kan ik niet zeggen. Maar ik wil dit offer voor haar brengen. Maar de wroeging over wat ik mijn vrouw met mijn raar gedrag aangedaan heb knaagt en knaagt dwars door alles heen in mij voort. Ik heb Beethovens Missa Solemnis nog eens beluisterd. Ik geloof niet dat er op aarde ooit hogere muziek is geschreven. In remissionem peccatorum. Et expecto resurrectionem mortuorum. Et vitam saeculli. Amen. (Vergeving van de zonden. Verbeidend de opstanding uit de dood. En het leven in de nieuwe wereld. Amen.) Het jongetje had de merkwaardige gewoonte allerlei woorden die nieuw voor hem waren en die hij opmerkelijk vond, te pas en te onpas te lopen prevelen of uitroepen. Zo was er een tijdlang het op school geleerde Duitse woord *Mittwoch*, en dat zei hij steeds: "Mittwoch", enige maanden lang – het was zeker een soort van herkauwen dat bij bepaalde woorden over hem kwam. Later had hij dit bij de woorden *Desoxyribonucleïnezuur* en *Tripalmitinezure glycerolester* en *Trinitrotolueen* en *Human Gonadotrofium Chorionicum* – ik weet niet of ik deze woorden nu correct schrijf; ik schrijf ze uit mijn hoofd op. Bennies tegenstander aan het dambord was aan zet. Het was in Hollandia op school in de pauze. Beiden wachtten ze enige tijd, er viel veel na te denken en dat deden ze zo goed als ze konden, toen vroeg Bennies tegenstander, die blijkbaar niet precies meer wist wie er aan zet was, "Heb jij al gedaan?". "Ja", zei Bennie. Daarop reageerde iemand uit het publiek lachend: "Ja? Adoeh, met wie dan? Met wie heb je 't gedaan? Adoeh lôh, hij heeft 't al gedaan, pertjaja dese! Hahahaha!". Maar Bennie bleef geconcentreerd naar het dambord kijken. Hij hoopte dat zijn tegenstander de aanlokkelijk ogende voor de hand liggende zet zou doen die Bennie voor hem op het vierkante bord dat zich tussen hen in bevond als verleidelijke mogelijkheid in de aanbieding gedaan had... en waarachtig, hij deed het, hoera! Toen gaf Bennie één steen weg, waarop alle jongens eromheen enthousiast begonnen te roepen: "Kassi makan. Kassi makan!". En nog een steen gaf Bennie weg... "Kassi makan! Kassi makan!", joelden de jongens. En nóg een steen gaf Bennie weg. "Kassi makan! Kassi makan! Kassi makan!" Daarna kwam Bennie definitief gewonnen te staan want na nog een steen geofferd te hebben, sloeg hij in één keer vier stenen tegelijk en haalde daarbij een dam bovendien. Ach, dat was wel even leuk. "Kassi makan!", juichten de Indische jongens; dat betekent: "Geef eten!", waarmee ze doelden op het bijzondere proces van het schijnbaar dommig weggeven van stenen – zij hadden het bij het dammen ook nooit over "slaan", maar spraken altijd over het "eten" van stenen. En "Kassi makan!", hadden zij verheven tot aanmoedigend bedoelde yell. Het jongetje liep wat op het erf bij zijn huis waar hij woonde in

Hollandia en zei luid hardop, in de herkauwende modus: “Kassi makan”. Hij merkte niet dat een Papoea die bij de burens in dienst was hem opmerkzaam observeerde. “Kassi makan!”, riep het jongetje weer. Toen liep de Papoea gauw weg. Even later kwam hij op Bennie af, en Bennie voelde het gebruikelijke zenuwachtige gevoel dat hij altijd voelde als er een onbekende was die contact met hem zocht, maar toen reikte de Papoea hem een boterham aan. Bennie stond perplex maar ineens begreep hij het: “Kassi makan” – “Geef eten”; de man had blijkbaar gedacht dat hij honger had... op de één of andere manier slaagde Bennie erin, hoewel hij nauwelijks een fatsoenlijk woord Maleis sprak (alleen onfatsoenlijke woorden), duidelijk te maken dat zijn nood toch niet zo hoog was als geleden had; vriendelijk maar verbaasd ging de Papoea toen maar weer heen – echt begrijpen deed hij het niet, denk ik. Al met al is deze reisbeschrijving een verschrikkelijk lang relaas geworden. Waarom? Hoe komt dat? Wat zit erachter? De “Nieuw-Guinea-tic” misschien? – wát men daar dan ook onder verstaat... ik weet het niet, ik ken alleen de uitdrukking “Nieuw-Guinea-tic”... De schooljongens in Hollandia noemden me wel eens gekscherend-plagerig professor in de weet-niet-kunde. En dat zal het wel zijn. Waarmee ik me bezig hou, dat is de weet-niet-kunde. Harry Dongen kwam mij regelmatig opzoeken om wat te spelen. Daar had ik vaak helemaal geen zin in, want het liefste zat ik altijd te lezen, maar goed. We deden ook wel eens een spelletje waarbij één van ons een voorwerp (een touwtje) moest verstoppen, en de ander het moest opsporen. De precieze spelregels waar wij ons aan hielden weet ik niet meer. Wel weet ik dat mijn zus op zeker moment ook ging meedoen, waarschijnlijk was ze er door mij bij betrokken... Ze verstopte het touwtje wel eens in haar kleding, ook in haar broekje en Harry Dongen zocht het touwtje dan maar al te enthousiast op; ik hield me dan maar een beetje afwijzig, als ik me goed herinner, gunde hen hun pleziertje; dat was van mij een vorm van ridderlijkheid... Wat ben ik toch een verschrikkelijk raar idiootje.

11-sep-2009

139. Het proces (vraag zestien)

[vf]

Dr. A.Vogelbekdier en Jan van de Tros en Ain Reetsel stapten binnen.

“Goedendag!”, zei JvdT. Bennie zei:

“Goedemorgen allemaal! Welkom!”.

Ain ging vlak naast Bennie zitten. Ze spraken enige tijd over koetjes en kalfjes. Daarna zei Bennie:

“Het antwoord is: De Kroneckerdelta”. Voor iemand wist wat er gebeurde, omhelsde Ain Bennie, - en gaf hem een heerlijke tongzoen!

Iedereen applaudisseerde.

“Kijk eens”, zei JvdT, “Wat een fraai exemplaar”. Hij wees. Bennie had, tegen wil en dank, een spijkerharde erectie gekregen.

“O prachtig”, zei Ain, en voor iemand wist wat er gebeurde, had ze hem beetgepakt. Vuur-, ja vuurrood werd Bennie, en o wat moesten Ain, JvdT en Dr. A.Vogelbekdier toen lachen!

Daarna spraken ze wat over koetjes en kalfjes. Tenslotte namen ze allervriendelijkst afscheid, maar natuurlijk niet zonder dat Dr. A.Vogelbekdier eerst de nieuwe vraag gesteld had:

“Nu komt vraag zestien: Spreek de volgende zin correct uit: <Als je een bordje ziet met daarop Vrijgeven, ga dan linksaf tot je een bordje Wijven ziet; nog even doorlopen, en daar heb je mooie natuur>.

14-mei-2000

140. Ik(Neerslag) [tm]

Er is eindeloos veel neerslag
En geen wereld meer
Alleen een grijze bah
Is er, een zwarte zweer

God is dood
Ik bedoel ik
Ben dood
Ik stik

God kan mij niet helpen
Al wil ik best
Maar zelf moet ik
Mijn bloeden stelpen
Zo word ik getest
Zo boet ik

Want ik wil wel
Maar kan niet
Ik wil wel
Maar ik kan niet
Wil wel, kan niet

Ik moet het doen, niet God
Zo luidt het gebod

Maar kan niet.
In oren slechts gepiep
Ogen zien niets meer

O, God,
O, Lieve Heer

O, Jezus

Waar bent u?
Waar bent u?
Waar bent u?
Waar ben ik?
Ik stink
Ik stik

O, Jezus

Ik wil
Uw
Kus
Uw
Kus
Uw
Kus
Uw
Kus
Uw
Kus,
Jezus,
Ik wil zo graag
Uw kus,
Dat is alles wat ik vraag.
En dan het liefste nog vandaag,

O God, hoor mij aan,
Ook al ben ik van de baan
Ook al ben ik helemaal kapot gegaan...

...

Toch **HOU** ik wel van U!
God! Jezus! Lieve Heer! ! ! !
Ook al wilt u mij niet meer,
Al heb ik alles nu verknoeid
Wat u mij gaf
Al is mijn straf
Dat ik nu de dood in ben gegroeid...

JEZUS! ! ! . . . ! ! !
IK WIL UW KUS !

Jezus, mijn hand is krachteloos
Mijn wil een zwarte kapotte lege schoenendoos
Mijn hart klopt niet meer, maar doet maar wat

Mijn ziel is een verdwenen gat

*ik ben helemaal niets meer;
verdwenen,
begrijpt u dat?*

een gat.
me ogen vol teer
kankerimme zenen
me pik
van blik.

Groot
als de dood
mijn nood
en even zinloos
en ook zo spoorloos.

Ik vind het toch zo jammer, hè, dat U mij
niet wilt en/of kunt helpen

Ik vind het toch zo jammer, hè, dat u zelfs niet eens
bestaat.

U God, help me toch, help me nog, help me toch, help me nog, help
me toch, help me nog, help me toch, help me nog, help me toch, help
me nog, help me toch, help me nog, het is zo stil hier,

help
help
help

2-aug-2001

141. Drie!!!

[vf]

32. Dd3xf3 Te8-f8
WIT STAAT 3 (**DRIE!!!**) PIONNEN **VÓÓR!**

Gijs en Bennie kenden elkaar toentertijd al meer dan vijftien jaar, en in het tijdvak dat verstreken was sinds de dag waarop ze elkaar op de HTS ontmoet hadden, is er één jaar geweest waarin ze totaal niet met elkaar geschaakt hebben. Dat is het jaar geweest waarin Bennie zich te pletter gelopen heeft op de TH. Bennies ideaal is altijd geweest: Gods Natuur bestuderen. Met dat doel voor ogen was hij begonnen aan de studie voor Natuurkundig Ingenieur aan de TH Delft. Hij woonde toen moederziel alleen op een klein kamertje met een door hemzelf donkerbruin geverfde houten vloer en een gaskachel. Als hij niet sliep studeerde hij. Voor de drie eerste tentamens, in december gehouden, haalde hij één negen en twee tien. Toen besloot hij het iets rustiger aan te gaan doen. In dit kader ging hij zover dat hij zo af en toe een krant kocht. Naar aanleiding van een piepklein advertentietje dat hij in een krant las begaf hij zich gezeten op de Zindapp richting Den Haag om te dansen in *Parkzicht* waar hij een eigenwijs klein vrouwtje ontmoette dat Cavatina heette waar hij gek op werd. Ze was verpleegster en hij bezocht haar op haar kamertje in het zusterhuis. Ze was het eerste meisje in zijn leven waar hij mee ging. Hij was zesentwintig, zij vierentwintig. Gijs trouwde; Bennie was getuige. In juni ging Cavatina met vakantie naar Joego-Slavië waar ze alles eens op een rijtje zette en het Bennie schreef toen ze weer in Holland terug was. Hij was voor haar te zachtzinnig en te goedig en hij zat weer alleen op het Delftse kamertje met de donkerbruine houten vloer en de gaskachel. Hij deed nog een aantal tentamens. Daarmee was het P1-jaar afgesloten. Hij had zo'n soort van gevoel van zijn buik uitéén voelen scheuren maar op zijn cijferlijst stond één zeven (voor

practicum) en er stonden twee achten op, en verder alleen negens. Zo was hij toen voor het P1-examen geslaagd. Hij staakte zijn studie want hij was bang dat hij om het leven zou komen in het Delftse grafkamertje waar hij een jaar lang zijn best gedaan had, en ging weer bij zijn vader en moeder wonen. Na verloop van tijd bezocht hij zijn vriend Gijs en diens vrouw, om zittend aan het schaakbord, verpletterd en in de pan gehakt te worden. Zo hervatten zij hun schaken! Voorts heeft hij Tanja leren kennen (op dansles), en is zo snel mogelijk met haar getrouwd.

En nu, nu staat zwart hopeloos want wit heeft

33. Te2xe5 waarna zwart niet alleen drie pionnen achter staat maar daarenboven een heel paard, en de angel definitief uit zwarts aanval verwijderd is. Maar misschien heeft wit nóg mooier?! Het witte c5-paard staat zeer sterk. Bijvoorbeeld na Pc5-d7 bedreigt het de e5-loper, de b6-toren, én de f8-toren. En Bennie verdiept zich in de mogelijkheid Df3xf8†. Eens kijken:

33. Df3xf8† Kg8xf8

34. Te2xe5 Dg5-d8 (Dg5-f6 kan niet (als zwart hier überhaupt behoefte aan mocht hebben) vanwege Pc5-d7†.)

En hoe nu verder? Pc5-e6† misschien? Ja ja:

35. Pc5-e6† Tb6xe6

36. Te5xe6

Materieel gesproken staat wit nu drie pionnen voor, en kan wellicht doorzetten met:

37. Te6xe8† De8:

38. Te1xe8† Kf8xe8, waarna alle stukken van het bord verdwenen zijn, en wit drie pionnen voor staat. Dat moet te winnen zijn voor wit.

Maar Bennie durft het niet aan. Misschien vergist hij zich wel ergens bij al zijn berekeningen. Hij geeft altijd de voorkeur aan de veiligheid, oftewel de degelijkheid, of hoe je het maar noemen wilt, en er volgde:

33. Te2xe5 Zwart geeft op.

Ja, Gijs belde Bennie op, en zei:

“Ja, ik bel weer eens... Het is om een speciale reden deze keer. Ik geef het op!”

“Jaja, dat kan ik me indenken.”

“Ik moet zeggen, ik voel me nu wel heel klein.”

“Dat moet je niet doen, dat doe ik ook nooit, en...”

“O, het was maar een grapje hoor, maar gefeliciteerd, je hebt het echt verdiend!”

141. drie!!!

Gijs zei ook nog dat er sprake van was dat hij geopereerd zou worden aan zijn schildklier. Bennie dacht aan de experimenten met zelfhypnose waar hijzelf veel baat bij vond maar schroomde daarvan gewag te maken. Maar Gijs wilde erg graag een variant uitproberen! Hij stelde voor dat zwart op de 32^{ste} zet Tb6-f6 zou spelen i.p.v. Te8-f8, en dat ze van die stand uit dan verder zouden spelen.

Aldus geschiedde:

32. Tb6-f6 (i.p.v. Te8-f8)

(wordt vervolgd)

11-okt-1992

142. Ben schuldig

[vf]

*For whom the bluebell tolls
en niet weet hoe je de tepel vangt
is leven gek en weerzinwekkend makend ongeluk;
zo eentje wordt debiel en maakt vervolgens alles stuk
tot hij naar de dood verlangt;
hij geeft zich op verwrongen wijze weg aan wijvenlijven krols
hij wentelt zich van smart in alle zeven kleuren stront
en naakt
staat hij voor 't raam mismaakt;
ja zie de jongen staan
niets heeft hij aan
ZIET Hem eens opstandig Staan
hij zit eraan*

*ZIET! zijn vingers strelen
zie zijn vingers kelen*

*nog een korte wijle
en daar spuit en stroomt
de witte blubberstront*

*Aan d'overkant zit zij te geilen
in haar wijde badjas in haar blote kont
terwijl ze lustig lonkend met hem mede droomt*

*De helleknechten juichen
Jehovah is getuige
de braafgestrengde dienstmaagd
gooit het genot in duigen;
één keertje heeft hij toch teveel gewaagd
Daar rijdt een politiewagen voor
ze bellen aan
de schel schalt als een dodend schot dond'rend in zijn oor*

“Hé,” zegt Tanja, “zo laat nog, wie belt daar nou, zo laat nog?!”.

en alles is kapot gegaan

30-okt-1994

143. De Waarheid

[tm]

Ah, malcauto vegliardo!
Il mal ch'io feci
Ora sol vedo!

De Waarheid is dat Cavatina en daaropvolgend ook de Ir-titel hem ontgaan zijn omdat hij ze niet waard was. Verzwakt door zijn zwakheden – ongeconcentreerd, duf, ongevoelig voor relevante nuances – koos hij in zijn omgang met Cavatina nogal eens de verkeerde woorden en maakte daarbij de verkeerde gestes. Hij heeft zich niet vermand en heeft alles verloren.

Hij was over twee sporen blijven voortgaan, het ene spoor: de echtheid van het leven, het andere spoor: de geile stank van de dood. Wie zo doet komt energie te kort. Want in het negatieve gaat zoveel energie zitten dat het positieve erbij inschiet.

Hij heeft met zijn pik Cavatina's liefde doodgeschoten en toen deze dood ging stierf hijzelf ook. Alleen zijn pik bleef leven.

Hopelijk is Cavatina goed terecht gekomen. Want vergeet niet dat hij niet alleen zichzelf beroofd heeft – ook háár heeft hij beroofd. God, zoud u alstublieft heel goed voor haar willen zorgen. Want zij is echt heel leuk en dapper en oprecht.

Hij heeft de Ir-titel niet gekregen en daardoor de wereld niet kunnen geven wat hij had kunnen geven.

Later, toen hij geleerd had te leven met de dood in de ogen, heeft hij eerlijk waar behoorlijk zijn best gedaan om de wereld zoveel mogelijk te geven. Maar het had stukken meer kunnen zijn.

Hij heeft nieuwe kansen gekregen en heeft ze benut. Hij heeft veel bijgeleerd. Onder andere heeft hij geleerd hoe belangrijk het is voor een mens, zijn zwakheden te bestrijden. Zwakheden afleren maakt scheppende krachten vrij die tot dan door negatieve energiestromen vastgehouden werden. Men moet woekeren met zijn talenten om de

wereld te dienen. De wereld heeft schreeuwend behoefte aan mensen die opbouwend werken aan een betere wereld. In zekere zin zijn zwakheden geen zonde op zichzelf – zolang men niemand kwaad doet. Maar er gaat negatieve energie in zitten. Daardoor is men niet zo opbouwend als men zou kunnen zijn. Men moet zo opbouwend zijn als men zijn kan omdat de wereld in nood is. Vandaar dat zwak zijn toch een vorm van zondigen is.

Jezus zei: je moet bereid zijn alles op te geven als je mij wilt volgen. Op aarde is een incarnatie van Jezus volgen: opbouwend werken aan het verbeteren van de wereld met inzet van de talenten die jij hebt. Om Jezus te volgen moet je bereid zijn je zwakheden op te geven.

Dit was een uitleg over de kwestie: *waarom* het eigenlijk zondig is om aan zijn zwakheden toe te geven (hij heeft zich deze vraag gesteld, en gezocht naar het antwoord – het antwoord vindt u dus hierboven).

PS. Ik heb nu, eenentwintig jaar later, tenslotte toch Cavatina's brieven verscheurd. Eerder heb ik het niet gekund, ik kon het gewoon niet, echt niet; excuses hiervoor. Ik herinner mij overigens dat ik toentertijd jegens haar veel schuldgevoel had. Hoe kon een vuile geile glurende zijn pik wellustig voor het raam etalerende klootzak verkering hebben met zoiets zuivers als een Cavatina. En ik herinner mij dat ik het, gedreven door schuldgevoel, er in feite op aangestuurd heb dat het kapot zou gaan. Min of meer willens en wetens heb ik de catastrofe zelf over mij afgeroepen omdat ik mezelf haar niet waard voelde.

Tot zover het brave aspect. Nu terzake. Hij bedoelde het wel goed maar was een papieren mens. Hij had geen ballen. Bah wat lullig geformuleerd. Maar het is niet voldoende het goed te bedoelen. Je moet het ook goed *doen*. "Goed" niet in de zin van braaf, maar van vaardig. Meisjes willen lachen en ze willen dat je een prikkelende persoonlijkheid voor ze bent. Ze willen dat je hen verleidelijk vindt en ze willen dat je hen blij maakt. Je moet hen bewonderen. En je moet dat zo doen dat ze het fijn vinden dat je hen bewondert – omdat je zelf een prikkelende persoonlijkheid bent. Maar hij heeft het verprutst. Hij moet nu zijn leven lang het besef verdragen een zondaar te zijn, zoals de man in de kist die ineens doorhad dat hij gezondigd had door Héléne onaangeraakt heen te zenden. Wie het leven als zand door zijn vingers laat glippen zal in het zand bijten. Brief 4 van Cavatina eindigt met een fragment over een smerig kleurtje groen – groen, de kleur van de hoop. Ik kan in dit verband relevante achtergrondinformatie verstrekken. Cavatina's enveloppen waren voorzien van een binnen-enveloppe – zoiets als de binnenvoering van een kledingstuk – die inderdaad groen van kleur was. Voordat ze de enveloppe van Brief 4 dichtplakte had ze dit op de binnenkant van de achterklep geschreven:

“Wat een smerig kleurtje heeft die enveloppe!! Groen, de kleur van de hoop!”. Het was w.s. niet de bedoeling dat Bennie deze woorden zou ontdekken; ze hadden door het dichtplakken onvindbaar behoren te zijn. Cavatina wilde het kwijt maar ze wilde het hem tevens niet zeggen. Waar sloeg de geheime boodschap op? Ze hadden het er met hun tweeën een keer in een goed gesprek over gehad dat groen de kleur van de hoop was. De hoop die hij door zijn lapzwanzige gedoe het hoekje om geholpen heeft. “Wat een smerig kleurtje heeft die enveloppe!! Groen, de kleur van de hoop!” Begrijpt u wat er écht in haar omgegaan is? Ze heeft het hem nooit gezegd. Maar hij weet het. Ook Cavatina verlangde innig naar geluk en hij heeft het voor haar bedorven. Ze heeft genoeg veerkracht gehad om hem nog behoorlijk veel kansen te geven. Maar hij bleef maar prutsen, net zo lang tot hij het voor elkaar had dat het voorgoed kapot was. Dit is de zonde die hij met zich mee zal nemen tot in het graf. Deze fout kan nu door niets wat hij nog doet ongedaan gemaakt worden.

11-sep-2009

144. Het proces (vraag zeventien en achttien)

[vf]

Dr. A.Vogelbekdier en Jan van de Tros stapten binnen.

“Goedendag!”, zei JvdT. Toen zei Bennie (teleurgesteld omdat Ain er niet was):

“Het antwoord is: Als je een bordje ziet met daarop Vrijge-ven {de e in ven sprak Bennie uit als de e in “hek”, en de e in Vrijge als de stomme e in “de”}, ga dan linksaf tot je een bordje Wij-ven {de e in ven sprak Bennie uit als de e in “hek”} ziet; nog even doorlopen, en daar heb je mooie natuur”.

Dat was goed. Ze spraken wat over koetjes en kalfjes. Op een gegeven moment zei JvdT lachend:

“Ik geloof dat het hier naar zaad ruikt, hahaha”. Bennie kreeg een kleur als vuur. Dr. A.Vogelbekdier en JvdT moesten erom lachen, en daarna nam Dr. A.Vogelbekdier allervriendelijkst afscheid, maar natuurlijk niet zonder eerst de nieuwe vraag gesteld te hebben:

“Nu komt vraag zeventien: Waaruit is Jezus van Nazareth voortgekomen, en geef de in dit verband relevante afkorting”.

Toen zei Dr. A.Vogelbekdier: “Ik wil je meteen ook vraag achttien stellen, omdat het namelijk gewenst is dat Het Proces nu op afzienbare termijn tot een goed einde komt.

OK; vraag achttien luidt: Einstein heeft eens opgemerkt dat de wetenschap lam is, en godsdienst blind. Hieruit valt een opmerkelijke conclusie te trekken... en de vraag luidt: wat is de enig juiste conclusie die getrokken kan worden uit Einsteins overigens terechte observatie: dat de wetenschap lam, en godsdienst blind is?”.

Nadat Dr. A.Vogelbekdier vertrokken was praatten JvdT en Bennie nog wat na, het ging over koetjes en kalfjes, maar geleidelijkaan kwamen ze op filosofische en belangrijke thema's. Het kwam tot een boeiend gesprek, van de soort zoals Bennie ze ook met Popipipo gehad had.

B: Lezen jullie nooit boeken?

J: Hoe kan je van ons cultuur verwachten, als wij nog echt helemaal onderaan in de piramide van Maslow zitten.

B: O ja.

B: Ik heb eens ergens gelezen dat wij in het Westen een schuldcultuur hebben, en de Japanners een schaamtecultuur; - en jullie, wat voor cultuur hebben jullie?

J: Wij hebben dat soort zelfbedrogtrucjes niet nodig, wij horen de geesten, en dan weten wij wat we moeten doen³⁷⁹.

Op een gegeven moment legde Bennie JvdT de Westerse ideeën over vrijheid uit, zoals Einstein 't eens verwoord heeft. Je hebt vrijheid van meningsuiting en denken nodig, om wetenschappelijke vorderingen te kunnen maken – want je moet van elkaars gedachten kunnen leren want een mens alléén is niet goed genoeg in nadenken. Hiertoe zijn zowel wetten nodig als een sfeer van verdraagzaamheid, maar ook dat je niet zó hard hoeft te werken dat er voor nadenken geen tijd is. En dan moeten mensen ook nog innerlijke vrijheid hebben, dat wil zeggen vooroordelenvrij zijn.

En deze visie komt erop neer dat het voor een positieve ontwikkeling, ook voor de *morele* positieve ontwikkeling, dus niet alleen voor de wetenschappelijke ontwikkeling van de mensheid, noodzakelijk is dat mensen vrij zijn in denken en spreken³⁸⁰.

J: Welke oelwapper heeft dat bedacht, het enige wat je krijgt als je de mensen de vrijheid geeft is dat de mensen zich gaan overgeven aan seks en sadisme. Geef ze de vrijheid en ze slaan door. Nee, je moet ze wetten geven waarbinnen ze hun orgieën op een samenhangende manier bot kunnen vieren.

Op een gegeven moment zei JvdT iets opmerkelijks:

J: Je ruikt heel goed uit je oksels. Besef je wel hoe sexy je bent? Maar je moet wel flink wat sterker worden anders zal je sterven zonder gebloed te hebben.

³⁷⁹ Wat een onzin! Wat een vuiligheid! JvdT grijpt hier naar aanleiding van Bennies vraag de gelegenheid aan om een smerige poging tot misleiden te doen. En Bennies vraag is inderdaad een *domme* vraag.

Ter informatie het volgende. Mensen zijn, hoewel in hoge mate in de ban van het conformeermechanisme, het hiërarchieinstinct en het stammeninstinct, voorzien van een vrije wil die ze daadwerkelijk behoren te effectueren.

³⁸⁰ Voor de desbetreffende tekst zoals Einstein hem opgeschreven heeft zie men A. Einstein / *Zoals ik het zie* / Sijthoff (bewerkt en herzien door H. Groot), hoofdstuk 6. *Over vrijheid*. (Zelf hou ik trouwens héél veel van deze tekst!!!! AZS.)

B: Jamaar ik zie er zo raar uit.

J: Als je zo over jezelf denkt zul je nooit leren lachen. Weet je, bij de mannen komt het aan op de innerlijke schoonheid en kracht. Als je die in voldoende mate bezit straalt deze vanzelf uit naar buiten en hoef je je echt geen zorgen meer te maken over hoe je eruitziet!

Zo spraken zij. Op een gegeven moment zei JvdT wederom iets bijzonders:

J: Kwarckenland, daar zul je nooit meer van loskomen. Dat komt door de antropologische filosofie van waar uit wij leven, en waar je, als je hier een tijdje geweest bent, onherroepelijk een tic van mee krijgt.

Toen wilde Bennie ook iets bijzonders zeggen – en daarom zei hij:

B: Leren zien hoe de dingen echt zijn is ontzettend belangrijk.

J: Waarom?

B: Dan ben je Verlicht.

JvdT antwoordde niet en Bennie keek somber voor zich uit.

J: What's the problem.

B: Dat de Verlichting met het badwater ook het Kindeke Jezus weggegooid heeft.

Daarna vertelde Bennie JvdT het één en ander over Jezus. Tenslotte vertelde hij over het liedje dat hij in zijn kindertijd zong voor hij slapen ging.

B: *Jezus zegt dat hij*

Hier van ons verwacht

Dat wij zijn als kaarsjes

Brandend in de nacht

En Hij zegt dat ieder

Tot zijn ere zij

Gij in uw klein hoekje en ik in 't mijn

J: Wat zijn dat, kaarsjes?

Nadat Bennie uitgelegd had wat kaarsjes waren dacht JvdT in stilte enige tijd na. Toen zei hij:

J: Die Jezus... ik zou zeggen: weg ermee. Kaarsjes bemoeilijken het contact met de geesten. Nee, ik zie er niets in.

Het werd Bennie droef te moede. Zo kwam hij ertoe, erover te praten waarom hij, naar zijn mening, niet lachen kon. Dat was, aldus Bennie, omdat niemand zijn vriendje wilde zijn – en vooral: geen enkel meisje zijn vriendinnetje.

J: Je vergist je. De echte reden is dat je innerlijk een sadist bent – een residu uit een vorig leven.

144. het proces (vraag zeventien en achttien)

B: Meen je dat nou? Het zou kunnen. Heb je een advies – hoe kan ik dit oplossen?

J: Dat hoeft je niet op te lossen, waarom zou je, en je moet het niet verdringen. Niet verdringen maar doen, dát moet je motto zijn. Pak vrouwen en martel ze! Neem ze te grazen! Het mag! Als ze maar niet van onze stam zijn!

J: Het is verkeerd, in verband met je basieke instincten schuldgevoelens te hebben. Integendeel, accepteer jezelf gewoon zoals je bent. Probeer zoveel mogelijk je dromen, waar je zo van geniet, in je leven waar te maken.

J: Weet je, als je de mensen niet de mogelijkheid geeft zich af te reageren barst de wereld uit elkaar.

28-sep-2003

145. Tanja neemt het woord en Bennie droomt [az]

Tanja neemt het woord, en spreekt Bennie toe. Als volgt.

Datum: 22 juni 1991

“Zwezerikje, je bent een lekkere jongen. Van stavast. Deze mag je mee naar boven nemen” (kloppend op een schone handdoek).

“O dat haat ik zo, ergens op wachten; echt verschrikkelijk” (de bij tuindersbedrijf *Bakker* bestelde planten komen maar niet).

Heftig nee schuddend, een pijnlijk getroffen gezicht trekkend: “Ik word een beetje zat van dat lawaai wat je maakt. Bwwrrrww. Gek word ik ervan!” (Bennie zit wat met zijn handen op de bank te slaan).

“Ja je moet nog even blijven om het totaal-resultaat te zien. En ik kom zo. Ja?” (Bennie heeft gezegd dat hij naar boven gaat maar Tanja is aan het werk om de gearriveerde planten in de huiskamer op te stellen).

“Het is hier wel een puinhoop maar je komt hier niets tekort, hihhi. En je hebt schone kleren en ik ben lief” (ze zijn in de slaapkamer).

“Mooi geluid hè die vogels” (Het raam staat open).

Datum: 23 juni 1991

“Ik ben niet depressief. Maar ik pieker wel steeds. Elke morgen als ik wakker word denk ik, wat jammer dat ik vannacht niet gestorven ben.”

“Ik ben gewoon normaalkont. Zo. Nou ga je niet meer achter me hè” (ze zijn in de tuin aan het werk en ze is bang dat hij haar achterste ziet en daar een negatief oordeel over heeft).

Datum: 29 juni 1991

“Hahaha ik denk ineens van mezelf: meervoudig onverzadigbaar, leuk hè” (tijdens het vrijen).

Datum: 2 juli 1991

“Kom maar, ik heb een fietsenrekje” (vouwt haar hand tot een kom en neemt er Bennies handeltje in), “Je band moet opgepompt worden, hihhi”.

Datum: 22 juli 1991

“Je zult heel voorzichtig lief drinken hè Bom-Bom” (Bennie ligt een beetje ziek op de bank, Tanja heeft hem een klein glaasje wijn ingeschonken en is bang dat hij zal morsen).

“Ga jij nou maar lekker naar je kleine nestje, dat lijkt me heel goed. En ik gun het je van harte” (hij gaat vroeg naar bed).

145. Tanja neemt het woord en Bennie droomt

“Pieieieie, ik ben toch wel een beetje zwaar in de benen, heb jij dat nou nooit?” (Heeft glaasje wijn op).

Datum: 13 augustus 1991

“Is eh, Hemelsevrede hier ook?” (kijkt zoekend in de huiskamer rond: ze zoekt Meneertje Peertje om hem samen met Twinkie in hun kamertje op te sluiten want het is avond en ze gaan slapen).

Datum: 25 augustus 1991

“Zwemvestjes aan” (op het moment dat Bennie bij Tanja ingaat en Bennie lacht uitbundig, hij is zeer geamuseerd en vermoedt dat maar weinig minnaars een dergelijke mededeling te horen krijgen).

“Hoe kom je daar nou bij”, vraagt hij.

“Ja ik ben zo nat dus toen dacht ik dat.”

Bennie droomt. Als volgt.

Droom 1

Ik op de fiets, naakt, kom thuis, mijn moeder lacht me erom uit, ze lacht heel uitbundig. Doet me zo'n verdriet dat ik dit, zelfs in m'n droom, als een vreselijke, kwellende, welhaast lijfelijke pijn ervaar.

Droom 2

In Londen. Eén of ander openlucht-gebeuren. Mijn vader, moeder, zus en ik zijn er. Mijn moeder wordt ten dans gevraagd. Komt niet meer terug. Er is ergens iets aan de hand waar ook politie te paard aan te pas komt. Het is laat in de avond, half donker. Ik loop op een spoorbaan en word bijna overreden door een trein. We komen thuis, mijn moeder is nog steeds weg. Iedereen doet net of er niks aan de hand is (ook mijn vader). Dan begin ik te huilen. En ik wil mijn moeder gaan zoeken. Dan wordt mijn vader kwaad op mij.

Droom 3

We woonden in een flat, en ik moest mijn zus ergens heen brengen. Ik liep gauw vooruit de trap af, de deur uit, verstopte me om haar te plagen. Toen kwam ze in het geheel niet opdagen. Ze bleef onvindbaar. Dat vond ik heel erg. Mensen probeerden me gerust te stellen maar ik was bang dat ze in handen was gevallen van een kinderlokker ofzo. Ik bleef maar zoeken, ik bleef maar zoeken, doch zij was onvindbaar.

28-apr-2002

146. Lieve Bennie

[vf]

Ma-11 dec '78

Lieve Bennie

Ik voel me heel plezierig. Ben wel laat opgestaan (± 9,15 uur) maar alle bezigheden vallen me licht. Het dieet, dat is nu in mijn ogen niet meer zo'n verzetskwestie, maar een inspanning om te verrichten voor een goed doel. Ik denk aan m'n nieuwe blouson en aan alle fijne kleren die ik aan zal kunnen, zonder gehuil in de paskamer. Ik voel het, dit is een nieuwe start! Alles zal heus niet probleemloos verlopen, maar ik weet dat *jij* achter me staat, mijn lieve, begrijpende schat! Gek, dat zo'n verandering in houding mijn instelling zó kan veranderen. Anders stond ik altijd op met het gevoel: Nou, ik zal het proberen maar het lukt vást niet! Nu stond ik op met de gedachte: Dêze week ga ik lekker proberen er 2 tot 2½ kilo áf te krijgen en het zal me zéker lukken. Fijn hé? Nou, ik zal je niet langer laten lezen en ik wilde graag na je lunch op je schoot zitten – mag dat? Zou je trouwens nog even naar het wioletje van de stofzuiger willen kijken, want ik ben van plan om vanmiddag hard te werken – Hopelijk kun je het zó eventjes fiksen, anders geeft het niet, hoor!

Meneertje Peertje heeft vanmorgen de staande lamp zo te zien nu helemaal gemold, dus er staat je van alles te wachten.

Tot zits! T.Kep-Hooib

29-dec-2000

147. Breekpunt

[vf]

*De natuur verafschuwt naakte rariteiten*³⁸¹

Vrij naar R. Penrose

Hij, in de slaapkamer, en zij (Jehovahgetuige), in de huiskamer, waren gescheiden door de breedte van de straat tussen hen in. Hij keek naar haar, ze had haar uit haar kort rokje stekende blote benen opgetrokken op de bank. Ze was de babysit van de overburen. Hij was getrouwd. Zij voerde een telefoongesprek.

Hij, in de slaapkamer op de eerste verdieping, gedroeg zich vreemd. Om precies te zijn: hij speelde het spel van je lul aan een vrouw laten zien hopende dat ze het leuk vindt (de praktijk leert dat er veel zijn die het leuk vinden, mits je het spel goed speelt. Je moet nooit bedreigend overkomen; dat is heel belangrijk).

Toen zag hij dat aan de overkant van de straat een politieauto stopte. Zij sprong op van de bank en deed open. Hij ging naar de huiskamer; hij ging, met een bloedstollend soort van duizeligheid in zijn hoofd, naast zijn eigen kleine lieve meidie op de bank zitten. Hij zat daar enige tijd, en toen er gebeld werd ging hij opendoen. Tanja was verbaasd omdat er zo laat op de avond nog gebeld werd.

³⁸¹ [Referentie 65].

11-sep-2009

148. Het proces (vraag negentien)

[vf]

Dr. A.Vogelbekdier en Jan van de Tros stapten binnen.

“Goedendag!”, zei JvdT. Bennie zei:

“Het antwoord op de eerste vraag is: een Evangelisch Orgasme; afkorting: EO en het antwoord op de tweede vraag is: uit de terechte observatie dat de wetenschap lam, en de godsdienst blind is volgt logischerwijs dat de mensenwereld verdoemd is want reken maar dat de lamme de blinde niet helpen zal”.

Dat was goed. Bennie had die nacht, nadat Denise gestraald had als elke nacht en daarna weggegaan was, een afschuwelijk visioen gehad. Hij had gezien hoe hij een vuurpijl in zijn zeemeermin geduwd had ter plekke van waar bij een normaal mens zijn of haar kruis zich bevindt, en hoe hij daarna de pijl afgestoken had. Maar eerst had hij een renteng over haar lichaam gebonden en afgestoken. Ook droomde hij hoe hij haar aan handen en voeten gebonden opgehangen had zodanig dat haar borsten naar beneden wezen. En toen liet hij haar zakken totdat haar borsten de grond raakten, daar lag een kokosmat, en toen schommelde hij haar heen en weer zodat haar borsten over de grond schuurden. En hij liet haar naar beneden kletsen, knal op haar borsten. Hij fantaseerde hoe hij haar martelde door haar met een hamer op haar knieschijf te slaan. En hoe hij met een beitel haar gewrichten uit elkaar wrikte.

Er hing een sombere stemming.

Dr. A.Vogelbekdier zei:

“Nu komt vraag negentien, en dat is de laatste vraag: Wat moet aan de volgende zin veranderd worden om hem kloppend te maken: Alle zegen komt van zelf”.

Het kulpunt is dat bij Bennie woede soms om kon slaan in razernij.

148. het proces (vraag negentien)

Dit was zijn slechtste eigenschap. Woede kon bij hem omslaan in diepe haat, die zingend was, witheet, razend rood, inktzwart; stank verspreidend; giftig als een moordlustige scorpioen; een uitbarsting van de vulkaan van het dodenrijk. Zegegehuil uit het hellerijk klonk daarbij gillend joelend op, dat klonk als het geluid van een gek geworden meute bezig met het uit elkaar scheuren van een medemens... O, onbeschrijfelijk WALGELIJK! was het. Dit was zijn slechtste eigenschap.

Soms haatte Bennie Denise omdat hij bij haar in de Tang zat, begrijpt u mij?

2-jun-2002

149. Spreuken-23

Ik vind dat iedereen die heel zijn leven lief en braaf geweest is niets anders verdient dan dat hij kanker krijgt ³⁸²

Fritz Zorn

³⁸² [Referentie 66].

21-jul-2001

150. Drie van Bennies dromen

[az]

{ in een tijdsbestek van een maand na elkaar gekomen }

Droom 1

bos
vader } in bos, open plek
broertje }

brommer → kapot in bos
ik ben nog kind
's avonds naar huis
broertje komt ook thuis op zijn brommer heeft een of ander vriendje bij
zich

vader niet!

Ik terug rennen, met zaklantaarn, in donker, in nacht

in het donkere bos wel of niet lantaarn aan? dan ziet het gevaar mij,
is er gevaar?
er is een pad dat ik afren angst, twijfel,
niet weten wat
te doen

dood...

vader, verminkt wond
hoofd, bloed, hersens
eruit, heel erg,
wie heeft dat gedaan?
Waar is hij, de
moordenaar?
boosaardig

Ik ook ??!
dood

Droom 2

Stem: *belemmer nooit dat je zus je broer kust*

Droom 3

In een zaal waar mensen in rijen zitten, als in een schouwburg of iets dergelijks

Ik verlaat de rij, moet voor de mensen langs. Iemand pakt mij héél stevig bij de armen. Een man die ik erg sympathiek vind. Blijkt later psycholoog te zijn. Ik wil hem om hulp vragen, maar Jan Soldaat vindt dat niet nodig.

7-jan-2001

151. VLT-scherf

[vf]

Maandag 26 maart 1982.

Tanja's ervaringen met VLT (Vorige Levens Therapie).

Het is de zesde sessie. Tijdens de vorige sessie had Tanja over een stijve nek geklaagd (van de tocht zeker).

Ze klaagt de laatste weken sowieso steeds over pijn in haar nek (komt doordat ze in bed op haar linkerzij liggend het kussen steeds zo tussen haar hoofd en haar schouder ingeklemd houdt zeker).

{ Hier is vermelding van een observatie relevant die ik al deed kort nadat ik Tanja had leren kennen. De observatie: mijn vrouw heeft een onoverwinnelijke weerzin tegen ja-knikken. Koppig eigenwijs neeschudden gaat haar heel goed af – maar ja-knikken, daar heeft ze niets mee, integendeel, daar heeft ze notoir de grootst mogelijk bewaren tegen. De enkele keer dat ze het tegen heug en meug toch doet, zegt ze na afloop: “Oeaaa wat voelt dat raar”. }

Het is de zesde VLT-sessie. Tanja moet terug naar een vorig leven. Maar er komen geen beelden. Gelukkig blijft ze wel heel ontspannen. Ze laat het maar gaan zo het komt. Wat heeft ze weer last van haar nek. Het tocht ook weer zo.

De therapeute³⁸³ vraagt: Is er iets met je nek?

Tanja wou zeggen: Dat komt van de tocht maar ze zei: Nee ik heb een scheef hoofd.

³⁸³ Marianne de Jong. Een van de weinige vrouwen waar ik alleen maar Liefde in de beste zin van het woord van ondervonden heb. Niet dat ik veel contact met haar gehad heb. Maar de manier waarop ze mij vriendelijk en zonder enig voorbehoud een hand gegeven heeft terwijl ze toch heel goed wist dat ik een geile exhibitionist en gluurder was... nooit zal ik het vergeten! Overigens ben ik ook Anneke Vuure innig dankbaar.

Therapeute: Hoe komt dat dan?

Tanja: Ja ik heb een scheef hoofd.

{ Ze zat op dat moment ook helemaal met een scheef hoofd, en ook met haar mond helemaal scheefgetrokken (Tanja heeft 't me later voorgedaan). }

Therapeute: Vinden de mensen dat raar?

Tanja: Ja, ze kijken naar me.

Therapeute: Waar ben je dan?

Tanja: Op de kermis en ik ben een man. En ik ben ook een dwerg. Ik word tentoongesteld. Daar verdien ik mijn geld mee. Ik zie ze naar me kijken en lachen. Ze lachen me uit. 't Zijn net Jeroen-Boschtypes.

Therapeute: Wat doe je als de dag voorbij is?

Tanja: Ik ga naar 't donker. Veilig. Niemand kan me zien. Ik maak brood klaar met spek. Ik ga eten.

...

Soms, als de zon schijnt ga ik in de zon lopen. Maar dan lachen ze me wel uit. Dan lopen ze me achterna. Ze joelen. Ze roepen me na.

{ Aan dit leven komt een eind als de dwerg zestig is. }

Tanja: In ziekenhuis. Lekker veilig. Ze lachen me niet meer uit en ze verzorgen me goed.

Daar ben ik overleden. Daarna is er niets meer.

Therapeute: Wat heb je van dit leven geleerd?

Tanja: Dat je niet alleen naar de buitenkant moet kijken. Dat je naar de binnenkant moet kijken.

{ Na afloop had Tanja het vermoeden dat dit leven in de Middeleeuwen gesitueerd moet worden }

26-dec-2000

152. Bennies droom

[az]

iets met een berg van kale rotsblokken metersgrote (zwerfkeien), waar vondsten (door Jantje) worden gedaan alles in zwart o.a. vondst op het laatst enorm bevroren teilvormig blok ijs. Als ik het nader inspecteer:

zit materiaal in dat uit ambulance afkomstig lijkt brancard of zo, weet niet zeker. Voel me erg unheimisch

lijken e.d.

hoor Wagner ouverture.

durf niet verder met onderzoek

word wakker met Wagner ouverture in mijn hoofd (Tannhäuser)

11-sep-2009

153. Het proces (Einde)

[vf]

Dr. A.Vogelbekdier stapte binnen.

Bennie zei:

“Het antwoord is: Alle zegen komt vanzelfsprekend”.

Van het moment genietend keek Dr. A.Vogelbekdier Bennie lang, lang, heel langdurig aan.

“Popipipo”, riep hij, “Zou je even binnen willen komen?”. De geroepene verscheen, enigszins wit ziend – voor zover dat bij een Kwark mogelijk is, he; hij kwam in de deuropening staan, vermijdend Bennie aan te kijken. Dr. A.Vogelbekdier zei:

“Bennie zei: <<Het antwoord is: Alle zegen komt vanzelfsprekend>>”.

“Dat is niet juist”, zei Popipipo. Dr. A.Vogelbekdier zei:

“Het juiste antwoord is: Twee zinnige antwoorden zijn mogelijk, te weten: Alle zegen komt van zelfoverwinningen; en: Alle zegen komt van Zelfoverwinningen; het laatste is denkelijk het beste antwoord. Maar het kan zijn dat het eigenlijk nog beter, of laten we liever zeggen: concreter is, te zeggen: Alle zegen komt van zen-discipline, of, eventueel, korter, hoewel dan eigenlijk denkelijk minder correct: Alle zegen komt van zen”.

“O”, fluisterde Bennie.

“Je boft dat ik mijn bijl niet bij me heb”, grijnsde Dr. A.Vogelbekdier.

Wat was er fout gegaan?

Denise was in de afgelopen nacht niet aan Bennie verschenen...

24-dec-2000

154. Bennies moeder droomt

[vf]

*Als je heb'n wilt dat het lev'n je toelacht
dan mout je waark'n {Motto van Bennies
schoonmoeder}*

De Jongedame had altijd wat moeite met namen. Ze had het bijvoorbeeld over Riff Clichard, of over Suske en Wuske³⁸⁴ en wij, haar kinderen, vonden het grappig als de Jongedame zo aan het verhaspelen van namen sloeg; we maakten er grapjes over. Hieronder volgt nog een proeve van wat mijn moeder met namen kon, maar ook volgt er informatie over een bijzondere droom. En dan nog wat.

Bennies ouders waren bij Bennie en Tanja op bezoek om oud-en-nieuw te vieren. Vuurwerk afsteken en champagne drinken en oliebollen eten en *geen* TV kijken. Jammer dat Wim Kan weggevallen is en dat de overheid, als respons op agressief gedrag van ontspoorde jongeren, gemeend heeft de fijnere soorten vuurwerk – d.w.z. de hardere knallen – te moeten verbieden. Dit is de zoveelste aantasting van de Kwaliteit van ons bestaan. Zeventig jaar is Bennies moeder nu, en ze heeft een hartaanval overleefd, gebruikt medicijnen ter stimulering van haar schildklier en blijft maar doorgaan met veel roken en elke avond borrelen en ze gaat stug door met haar onwijze visies ten beste geven. En ze blijft maar levensvatbaar en ze blijft maar van Bennie houden.

En ze vertelde dat ze gedroomd had dat ze de Dala Jamaj ontmoet heeft. De Dalaj Lama?, vroeg Bennie geïnteresseerd. Ja, bevestigde ze. Hij vroeg zijn moeder, te vertellen wat ze gedroomd had?

Nou, ze wilde weten wat zen was, en daarom wilde ze de Dalaj Jama bezoeken. Een heel vriendelijke man! En zó oud, maar *vriendelijk!* En *opgewekt!* Hij had een heel lange smalle baard, helemaal tot op de grond. En hij legde uit dat zen een methode is om je karma te verbeteren.

³⁸⁴ Suske en Wiske zijn uit België afkomstige stripfiguren.

Bennie was verbaasd. Sinds wanneer wist de Jongedame iets van zen af, en van karma! Hij vroeg: Wat is dat eigenlijk, zen? Zijn moeder zei: O, dat is een Tibetaans woord, ja wat betekent het? Iets godsdienstigs; ter nadere verlaring voegde ze eraan toe dat ze er wel eens van gehoord had – op de televisie zeker. “Zen is een Japans woord”, vertelde hij. “O, o”, zei ze verlegen, “ik dacht dat het Tibetaans was”. Hij ging verder met zijn verhoor: En karma, weet je wat karma is? Karma, nou ja, dat is toch zoiets als je noodlot? “Inderdaad”, bevestigde Bennie.

-Zen een methode om je karma te verbeteren!!!!-, dacht hij onthutst en verrast. Wat een betekenisvolle informatie zeg. Ongelooflijk.

“Je hebt echt een heel bijzondere droom gehad”, zei hij tegen zijn moeder. Zij schonk zich nog eens in uit de fles bessenlikeur die ze zelf meegebracht had, en stak een nieuwe sigaret op. Hij deed een zet op het schaakbord en keek naar de stelling. Ook zijn vader keek naar het bord. Ze schaakten. Tanja en Bennies moeder praatten met elkaar.

Ons karma dateert al van zo eindeloos lang geleden... van hoe lang geleden, daar hebben we geen notie van. Je moet al je fouten goedmaken. Daarvoor leef je. Je leeft niet maar eens, maar zo vaak als nodig is. En elke levensweg is een examenweg. En een mens is een voertuig voor een klein gecondenseerd stukje ziel dat een onderdeel is van je totale ziel, die, zo je wilt, op zijn beurt een harmonieus deelnemer aan de totale Schepping kan zijn. De opgaven die je op je examens maken moet zijn niet mals. Als je een examen verputst mag je het overdoen, net zolang totdat je het er goed van afgebracht hebt. Je karma, dat is de verzameling opgaven waarvoor je de juiste oplossingen in moet leveren. Maar als je bevorderd wordt naar een hogere klas is dat definitief. Je wordt nooit teruggezet. Dat is de wet. Welke opgaven je maken moet hangt af van de fouten die je gemaakt hebt. Uit elke fout komt een opgave voort. Gelukkig staat de moeilijkheidsgraad van de opgaven in geen verhouding tot wat we misdreven hebben. Dat is de genade en zonder deze konden we de hoop op ooit weer levend worden wel laten varen. Dit neemt niet weg dat het keihard peigeren kan zijn.

En zijn moeder had gedroomd dat zen een methode is om verbetering in je karma te brengen?! Hij stond paf. Hij wist ook niet goed wat zen was. Hij had alleen wat boeken gelezen waarin zen slechts zijdelings aan de orde gekomen was, o.a. het beroemde boek van Pirsig, en enige boeken met zweverige beschouwingen over de moderne natuurkunde. Ook was hij zen tegengekomen in een boek bevattende gesprekken met Marguerite Yourcenar: *Met open ogen*.

Zen een methode om je karma te verbeteren... Hij nam zich voor, zich in zen te verdiepen. Bij de bibliotheek boeken lenen ofzo.

Hij zat zeer dringend om verbetering van zijn lot verlegen want hij was er zeer beroerd aan toe. Zo beroerd dat hij een klein jaar geleden een vrouw aangeschreven had, een psychotherapeute, met in zijn brief de

vraag of ze voor hem wilde bidden. Zij schreef terug dat het raadzaam was dat hij in therapie ging, en ze merkte op dat God hen helpt die zichzelf helpen. En ze beval hem aan om om te beginnen zijn tijd vol te plannen met activiteiten, zodat hij er niet steeds aan zou denken. Maar de omstandigheden zaten tegen. Desondanks heeft hij toen kans gezien, de aanbeveling die hij gekregen had op te volgen en op psychotherapie te gaan, en deze psychotherapie heeft anderhalf uur geduurd. Zij was een vrouw (een andere dan die welke hij eerder aangeschreven had) – en hij ging herboren bij haar weg. Dat is zo'n wonderbaarlijke middag geweest. Hij was te vroeg gearriveerd en had eerst een wandeling gemaakt. Het regende ontzettend. Toen hij tenslotte aanbelde was hij totaal doorweekt. Haar spreekkamer bevond zich helemaal boven in het huis. Het dak was deels van glas. Zij spraken en de lucht werd pikdonker, en er brak een geweldig onweer los. Het water kletterde razend op het glas, de wolken bliksemde en donderden. En de vrouw zei de juiste dingen. Hij merkte dat zij begreep. Zij zei hem de dingen die zijn moeder verzuimd had te zeggen. En na anderhalf uur was hij herboren als tenslotte Goethes Faust. Weliswaar achtte zij het zondermeer van groot belang dat de therapie zou worden voortgezet; ze wilde hem behandelen met behulp van hypnose, doch de omstandigheden lieten het niet toe en het is er niet van gekomen. Maar hij heeft die reddende anderhalf uur ervaren als het muziekfragment waarin Beethovens vijfde symfonie overgaat van het derde deel in het vierde. En hij was bevrijd en echt veranderd. Zelfs Tanja viel het op dat hij nu ineens zo veel gemakkelijker praatte met de mensen dan vroeger, en dat hij zo ontspannen was. O wat kunnen mensen toch veel voor elkaar betekenen.

Hij schreef de psychotherapeute welke hij gevraagd had voor hem te bidden, een brief om haar te laten weten hoe goed het gegaan was maar dat het door de omstandigheden niet mogelijk was de therapie voort te zetten. Ze stuurde hem een boekje. Dit boekje was gebaseerd op "Rationeel Denken". Nu was hij, die zich juist veel te lang op rationeel denken gebaseerd had, en die dit als een van de oorzaken was gaan zien waardoor hij in de put vast was komen zitten (mede dankzij Pirsigs *Zen en de kunst van het motoronderhoud* was hij tot zijn verbeterd inzicht gekomen) op dat moment niet bepaald de persoon die zich uit eigener beweging gewend zou hebben tot rationeler leren denken om uit de put te komen. Doch hij had erg veel waardering voor de desbetreffende therapeute, en ging dus ijverig aan de hand van het boekje aan het werk. Voor zover hij begreep was het gebaseerd op het inzicht dat gedrag *geleerd* wordt, en dat de mens een soort computer is met een programma, en dat het mogelijk is de mens te herprogrammeren. De visie van de "behavioristen"?, maar er kan inderdaad geen twijfel aan bestaan dat je een heel eind komt door de mens op te vatten als een automaat die de instructies waartoe hij

geïnstrueerd is, uitvoert. Hij verving in gedachten de term “Rationeel denken” door “Zuiver(end) denken”, en maakte enige RZA’s en probeerde zich naar de daaruit voortkomende bevindingen te richten. Hij paste de methode van RVO toe en boekte zeer opmerkelijke successen. Toepassing van “Rationeel denken” maakt je heel erg bewust van je situatie. Je ontkomt er niet aan de feiten onder ogen te zien en dat helpt je, je aan de feiten aan te passen. En hij behaalde enige opmerkelijke overwinningen. Daarop volgde een verschrikkelijke terugslag die maanden duurde en toen scheelde het buitengewoon weinig of het was tot een afschuwelijke catastrofe gekomen. Het ging maar net goed. Wat hem intussen in het bewuste boekje het meest aansprak, was de boodschap waar het laatste hoofdstuk mee kwam, het hoofdstuk dat erop wijst dat kinderen de neiging hebben alles voor zoete koek aan te nemen wat ouders en leraren vertellen. En aangezien hijzelf altijd zo’n zoet jongetje was en is, is het aannemelijk dat dit verschijnsel zich bij hem maar al te zeer voorgedaan heeft. En het boekje geeft dan enige interessante voorbeelden³⁸⁵ van irrationele opvattingen, bijvoorbeeld “Ik kan mezelf niet accepteren zonder de liefde of het respect van bepaalde andere mensen”. Dus dit zou een irrationele opvatting zijn? dacht hij verbaasd. Maar de mens is toch een kuddedier!

Toen begreep hij dat de mens een kuddedier is met het vermogen zich van de kudde los te maken. Hij kende immers ook voorbeelden van mensen die geenszins als schapen waren: Beethoven, Hemingway, Einstein, Yourcenar, Van Hanegem.

En alle voorbeelden van irrationele opvattingen die het boekje geeft, zijn voorbeelden van gedachten waarmee mensen zichzelf en elkaar gevangen houden. En je van deze opvattingen losmaken is identiek met een vrij mens worden. Hij begreep het maar het werkte niet. Hij blééf denken dat hij niet leven kon zonder tederheid toegediend te krijgen. Tot de bliksem insloeg in de woestijn van buskruit! Dat was zo’n bevrijdend gebeuren. En toch bleef die innerlijke onrust bestaan. De neurose was nog steeds, nog steeds, nog steeds, ondanks alles, NIET overwonnen. En zijn moeder kwam hem nu plotseling te hulp met de mededeling dat zen een methode is om je karma te verbeteren. Wat heeft zen te zeggen?

Een monnik zei tot Joshu: “Ik ben net in het klooster ingetreden. Wil je me onderwijzen?”.

Joshu vroeg: “Heb je je rijstepap gegeten?”.

De monnik antwoordde: “Ik heb hem gegeten”.

³⁸⁵ [Referentie 67.]

Joshu zei: “Dan kun je het beste je kom afwassen”.³⁸⁶

Wat een wonder, hoe geheimzinnig!
Ik draag het brandhout, ik put water.

Wat prachtig toch!
Ik veeg de binnenhof en ga water halen aan de put!

Op een middag, op zijn werk, zat hij te kniezen. Zijn collega was er niet. Hij voelde zich gedeprimeerd en zat er verslagen bij. Helemaal futloos. Die hele middag voerde hij geen klap uit. Hij was dus in het geheel niet productief voor het bedrijf dat hem in loondienst had. Hij zat achter zijn bureau, voelde zich triest en zat maar. Maar hij herinnerde zich “Dan kun je beter je kom afwassen”. En: “Ik veeg de binnenhof”. Langzaam ontkiemde er die middag een woordloos begripen. Het probleem is dat de dingen die van werkelijk belang zijn uitsluitend tussen de regels staan, daarom valt het ons zo moeilijk tot diepgaand inzicht te komen. Filosoferen is naar de sterren grijpen maar onze armen zijn te kort, gelukkig maar want wat zouden we onze vingers branden. Intussen moet je toch doorgaan want door zo hoog mogelijk te reiken kom je langzamerhand wat hoger. Je rekt wat op. Die middag bleef hij maar doorgaan met nadenken. Nadenken is de neerslag van een Meta-fysisch proces. Hij zat daar de hele middag en geleidelijk aan veerde hij weer op. Het was winter en het werd vroeg donker en hij deed het licht niet op en niemand stoorde hem.

Hij deed tenslotte het licht aan en epibreerde de volgende conclusie:

Plezier

Als het komt,
Wijs het dan niet af.
Je hebt het nodig.
Zoek het op.
Maar jaag het niet na.
Het afwijzen maakt ongelukkig.
Het najagen maakt ongelukkig.
Ga gewoon door.

En als je levenssituatie
dermate beroerd is dat
’t nooit meer komt?
Verander dan die situatie.

³⁸⁶ [Referentie 68.]

154. Bennies moeder droomt

En als dat niet kan of niet lukt?

Neem het lijden.

Ga gewoon door want

Plezier najagen maakt

Tóch

NÓG

ongelukkiger!!!!

Het belangrijkste is

Het onderscheid te kennen

tussen plezier *zoeken*

en plezier *najagen*

Kwaliteit is: doen wat nodig is.

Alle zegen komt van zen-discipline.

16-sep-2001

155. Verzoek uit de ruimte

[vf]

Het is op aarde duister, het licht is tanende en moeilijke tijden zijn op komst. Breng licht in de duisternis, elk lichtje is winst, opdat eenmaal het licht der overwinning zal stralen en de mensen zullen weten wat Liefde is.

{dit is een citaat uit Gijsbert van der Zeeuws boek: *Helderziendheid in ruimte en tijd.*}

2-jun-2002

156. Spreuken-24

In onze tijd in onze verlichte wereld

hebben de procedures de positie ingenomen die eens de goden bekleed hebben. Als de procedures op jouw hand zijn, dan gaat het goed met je. Vroeger bracht je offers, tegenwoordig doe je aan netwerken, en pas je de techniek van de corruptie toe. Bureaucratie is onze Brahma. En dit is godverdomme geen grapje!

Nu volgen enige voorbeelden.

Ze gaan scheiden. Hun huis staat op beider naam. Want hij wilde het zo graag zo, toentertijd toen hij nog van haar hield, maar in feite was het háár huis. Nu gaan ze scheiden, en hij eist zijn deel op. De procedure is op zijn hand.

Nou, en dan hebben we het gedoe rondom erfenissen, waarbij hebzucht mensen ertoe brengen kan, aan familieleden immense schade te berokkenen en bitter leed te veroorzaken. De procedures zijn onvermurwbaar.

En zie de arme agent van politie die het machteloos moet aanzien dat de door hem in de kuif gevatte vette kluif als gevolg van een procedurefout de dans ontspringt (maar dit is misschien niet het ergste van alles).

Een vreselijk voorbeeld: hoe de Indonesiërs de 'act of free choice' voltrokken hebben (een procedure) en de Nederlanders daaraan hun fiat gegeven. De procedure heeft zich tegen de Papoea's gekeerd, en daarom is hun verzet niet *rechtsgeldig* en kan niemand nog iets voor hen doen. De God Verdomme lacht zich een hoedje.

Scalpelscherp gezegd: een procedure is op zijn best incarnatie van zinnige Statische Kwaliteit, maar is daarbij in voorkomende gevallen desondanks een belemmering voor Dynamische Kwaliteit. Op zijn slechtst is een procedure een verkrachter van GSW (Goedheid Schoonheid en Waarheid).

Mijn vermoeden

Ik vermoed dat onze verlichte wereld een nieuwe golf van verlichting tegemoet gaat, en dat deze ingeleid is door het verschijnen op de markt van de boeken genaamd *Zen en de kunst van het motoronderhoud* en *Lila*.

SM

Al te bont
Is buurmans kont.

Dierenactivisten

Dierenactivisten zien mensen als beesten.

De hel

Het vaginavuur.

Bij mannen

“Seksuele opwinding en roekeloosheid gaan bij mannen hand in hand”
(uitspraak van een sociologe, door mij gehoord op de radio).

Zwartwit

In den beginne was de wereld gedompeld in zwarte magie. Toen kwamen de Renaissance en de Verlichting, en dat was goed want zij verlostten de wereld van de zwarte magie. De Verlichting is een gigantische stap voorwaarts geweest. Maar nu zijn we toch nog geenszins waar we zijn moeten. We zijn er nog lang niet. Het einddoel is een wereld doorstraald door witte magie.

Tanja's klacht

“Ik voel me hier niet thuis in de wereld want niemand is bij elkaar betrokken.”

Tanja's gezondheidsadvies

“Doe ochtendpaalgymnastiek.”

Dichtregels

Tanja, zich tegen mij uitsprekend:

“Wat is mijn moeder toch drammerig. Voor straf bel ik haar vandaag niet”.

Ik, denkend aan Luceberts uitspraak, zeg:

“Als ik aan jou denk, denk ik altijd aan die dichtregel: Alles...”

“Is fallus”, sprak toen Tanjaatje zonder een picoseconde aarzeling.

Dialog

Tanja: “Je vindt me wel lief hè - dat je zo niks zegt en zo stil bent komt alleen maar doordat je aan 't eten bent” (ze eten frites).

Bennie: “Ik ben alleen maar stil van verbazing omdat de natuurkundigen zich helemaal geen zorgen lijken te maken over de volkomen onverenigbaarheid van de algemene relativiteitstheorie (op dit moment keert Tanja in gespeelde wanhoop de ogen hemelwaarts) en de kwantumtheorie. Ze doen net of er niets aan de hand is. Ze hebben werkelijk niet door dat hier een ontzettend groot probleem ligt”. ³⁸⁷

T: “Ik wou dat ik het voor je op kon lossen maar ik weet het ook niet”.

B (heel vrolijk): “Dat is het heerlijkste antwoord van de wereld. Ik ga een bier uit de ijskast halen”. (Hij heeft erg veel zout op de patat gedaan. Terwijl hij buiten in het donker loopt denkt hij: -Laten ze de equivalentie van trage en zware massa maar eens vanuit de kwantummechanica proberen te verklaren³⁸⁸-. Dan ontdekt hij, geamuseerd over zichzelf, dat hij in de schuur staat, gaat terug en haalt in de keuken een flesje bier uit de zich in de keuken bevindende ijskast. -Is die Paul Davies nou een charlatan of weet die man werkelijk niet beter?-, vraagt hij zich, drinkende, af.)

Kwaliteit

wint altijd
mits tijd.

³⁸⁷ In de (oplossingen) van de vergelijking van Schrödinger worden ruimte en tijd behandeld alsof de tijd een autonoom voortgangstempo had, en alsof overal in het heelal één en dezelfde tijd zou gelden – in werkelijkheid zijn ruimte en tijd innig verweven (alleen $g_{ij}dx^i dx^j$ heeft een constante waarde) en is hoe laat het is, referentiestelsel-afhankelijk (elk object sleept zijn eigen ruimte-tijd mee) en met name afhankelijk van de zwaartekracht, - dus kán de vergelijking van Schrödinger eenvoudigweg niet stroken met de werkelijkheid.

³⁸⁸ Dit is misschien de goede plek om erop te wijzen dat uit de relativiteitstheorie blijkt dat het voortschrijden van de tijd niet bestaat (de tijd bestaat wel, maar het *voortschrijden* van de tijd is een illusie die ons bewustzijn ons bezorgt), hetgeen inhoudt dat alles wat er ooit gebeurd is en gebeuren zal altijd al vastgelegd heeft en dit voor eens en voor altijd onwrikbaar blijft – terwijl uit de kwantummechanica daarentegen, spreekt dat er een intrinsieke onvoorspelbaarheid is bij een bepaalde categorie van gebeurtenissen; - dus spreekt uit de kwantummechanica dat er in de Natuur weldegelijk sprake van een wezenlijk voortschrijdende tijd is.

Lief klein wit brommerig walvisje
Mobylette.

Wist u dat...

de repressie die Indonesië in Irian Jaya op de Papoea's uitoefent
duizend maal wreder en genadelozer is dan die welke de Duitsers op
de Nederlanders uitoefenden ten tijde van de Tweede Wereldoorlog?

Louter loutering

Wij druppels op de gloeiende plaat moeten goed beseffen dat ons
verdampen tot niets ons loutert, en hoe dan ook de plaat toch maar
infinitesimaal tot afkoelen dwingt.

De smaak van kots

Cavatina heeft me gekust, en nadat ze
de smaak van mij te pakken
gekregen had heeft ze me, terecht natuurlijk,
onmiddellijk vol walging uitgekotst.

Rara

Welke weg is geplaveid met klinkers?
De Taalweg.

Sesineppah

Laatst bedacht mijn onvermoeibaar
geestesoog dat Hiawatha een schilderij maakt
van een kokkerd van een pik stekend tussen
bloedrode vrouwenlippen met daaronder de
tekst: "dit zijn geen pijpen" aangebracht.

NG

De rode planeet.

Wat ik op NG leerde

Mati is dood en roti is brood.

Voor paal staan
Manneke Pedis.



Maman fume une pipe

Mensen

Heel veel kaffers³⁸⁹

Heel weinig korenbloempjes.

We lived here

Grijze cellen

Koppensnellen

Dodencellen.

Kenmerk van een abstracte stofzuiger

Heeft een zuigmondriaan.

Da's logisch

Een vrouw in het verkeer

is nooit een heer.

Fidelio

kan worden gezien als het verhaal van de Idioot die door de burgerlijke maatschappij vermorzeld dreigt te worden maar door een Engel³⁹⁰ van een vrouw gered wordt. Zulke dingen gebeuren, ik heb het zelf gezien.

Schonen

= In Groningen:

Lekker met stofzuiger en chloormiddel er tegenaan gaan om het hele huis te reinigen;

= In Limburg:

Lekkere meiden.

Is de burgerlijkheid een Kwaad? Ja!

Waarom dat zo is, dat de burgerlijkheid een Kwaad is? Waarom is het streven naar een aangenaam leventje gefundeerd op een onwrikbare oriëntatie op simplistische uitgangspunten, en op comfort en

³⁸⁹ Mijn gebruik van het woord "kaffers" heeft geen racistische achtergrond; ik wist toentertijd niet eens dat er een bevolkingsgroep bestond die met dit woord aangeduid werd. Ik ben uitgesproken anti-racistisch ingesteld (en ook uitgesproken anti-nationalistisch).

³⁹⁰ Tanja.

materialisme – een Kwaad? Omdat het blind maakt voor lijden, d.w.z. het lijden van anderen, d.w.z. dat burgerlijkheid meedogenloos maakt. De lijdende die zich uitspreekt in het wereldje der burgerlijken krijgt een stompzinnig adviesje te horen dat op de eeuwige onwrikbare simplistische visies gebaseerd is, en wordt vervolgens geacht zich nu voorgoed getroost te voelen, en doet hij dit niet dan voelt degene die het mooie advies gaf zich beledigd en zegt derhalve dat de lijdende het dus allemaal aan zichzelf te wijten heeft. Zo bewerkstelligt het burgerlijke dat de lijdende tot gruwelijke eenzaamheid veroordeeld is.

Voorts leidt burgerlijkheid tot fundamentalisme, is in feite reeds een vorm van fundamentalisme. Waarom? Omdat de angst voor het lastige rustversturende diepe enge onrustbarende niet-burgerlijke, zó groot is dat men liever iedereen opruimt die bewijst dat de desbetreffende simplistische opvattingjes geen steek houden, dan de Waarheid te accepteren. En omdat de burgerlijkheid verhindert dat je de weg van de Zelf-individuatie inslaat.

Jung: “Het veilige pad is dat der doden”.

Boeddhisme

Het doel van het leven is niet iets bereiken

Het doel van het leven is niets bereiken

Je levensstijl heeft geen doel

Je levensstijl is het doel.

Wat maakt leven in de duisternis

Loeilampen.

Zomaar een vraag

Kan een computer cryptogrammen oplossen?

Zen

is:

ontspannen en vol vertrouwen tegen alles ja zeggen en er zondermeer absoluut het beste van maken door te doen wat nodig is hetgeen vaak, maar zeker niet altijd, afwijkt van doen wat plezierig is.

Nog nooit gezien en toch bestaand

Niemand heeft ooit getallen gezien – toch bestaan ze, daar twijfelt geen zinnig mens aan. Vraag iemand: “Bestaan getallen?”, en hij of zij zal allicht "Ja", antwoorden. Vreselijk veel verlichte mensen geloven niet dat God bestaat omdat er voor Hem geen plaats is in het heelal. Vraag:

“Kunt u in het heelal het oord aanwijzen waar de getallen wonen?”

Een leuke vraag

De belangrijkste bevinding van de relativiteitstheorie is volgens Einstein dat als de materie uit het heelal zou worden weggenomen ook het hele ruimtetijdcontinuüm zelve foetsie was. Leuke vraag: Zijn dan ook de getallen, en de ritmes van de wiskunde foetsie?

Bestaan wiskundige entiteiten?

Bestaan de getallen, bestaat de vergelijking van Dirac? Misschien luidt het antwoord: Ze bestaan zoals de muziek bestaat, namelijk als een vorm van *informatie*.

Nee

Portemonneederland.

Verplichte literatuur

Geen mensenkind zou aan het leven der volwassenen mogen beginnen zonder de twee boeken gelezen te hebben die ik hier noem:

= *De engel van het sterven*, F. Zorn;

= *Omgang met Gods geestenwereld*, J. Greber.

Jezus

A stranger in hell.

Alchimie

Van Merde de Dios tot Madre de Dios.

Eeuwig... eeuwig...

Liefdes verwelken, en
Schedes verwelken en schedels vergaan,
Maar eeuwig, eeuwig
Zal nieuw zaad nieuw bloed doen ontstaan.

Dialog

Tanja (zit krant te lezen): “Ik ben blij dat ik geen Vollenbroek heet”.

Bennie: “Nou, vreselijk zou dat zijn”.

Even stilte. Bennie: “Toch vind ik de mededelingen die je zo af en toe

over me uitstrooit een verheugend verschijnsel”.

Tanja: “Hihihi, ja leuk hè”.

HH werk

Tanja terwijl ze de afwas staat te doen: “Wat is het huishouden doen toch saai. Dat je elke dag plichtsgetrouw afwast daar kom je toch tegen in opstand. Ooohhh, dat kan ik gewoon niet”.

Later (ik geef hulp door het afgewassene af te drogen): “Zoals jij de glazen opruimt dat is een nationale ramp”. Na verloop van tijd, als de pannen erg vuil blijken te zijn, en het allemaal veel langer duurt dan gedacht:

“Zielig ben ik hè”.

Leuke spreuk

Voor achter op je auto:

“Onannen doen het in pannen”

(ieder zijn sport).

Spreuk der Veranderingen (oude Chinese wijsheid)

Voorweeën worden gevolgd door naweeën.

Antwoord op quiztion

Om te zorgen dat je geen schriftgeleerde wordt.

Dialog

Tanja (als ik, na mijn vrouwtje een kusje gegeven te hebben, op het punt staande om naar boven te gaan om wat te werken, haar blij en lief aankijk) zegt:

“Ik ben lief hè, of ruik ik vies”.

Inmiddels ben ik bij de kamerdeur beland, en zeg, uitermate geamuseerd:

“Je bent heel lief en je ruikt niet vies en je bent absoluut de leukste thuis”, waarop zij met een vaag glimlachje, en tevens alweer verdiept in de nieuwe *Margriet*, zegt:

“Dag”.

Boelemieliedje

Een twee drie frites

Hoedje van, hoedje van,

Een twee drie frites

Hoedje van verdriet.

Dialog

Tanja probeert de ovenbakplaat schoon te krijgen, na hem in een eeuwigheid al niet meer gereinigd te hebben. Ze wil dolgraag koekjes bakken, maar ontdekt nu dat de bakplaat dermate vuil is dat ze hem niet schoon krijgt. Ik denk over dit probleem na, en denk: Ze zou hem minstens elke maand een keer schoon moeten maken. Dus adviseer ik Tanja, een maandlijstje op te zetten, in de vorm van een checklist die ze dan elke maand raadplegen kan om te zien wat ze doen moet (zelf heb ik ook zo'n lijstje, en ik moet zeggen, mijn ervaringen ermee zijn erg positief). Tot mijn verrassing zegt Tanja:

“Ik wil geen goede raad, ik wil begrip!”.

.....

“Moet je nou lachen?”

“Ja...”

“Waarom dan?” (ik nog meer giechelen...)

Teleurstellingen

Maken of breken de man
(uitkomst intrinsiek onvoorspelbaar).

Der Tod und das Mädchen

Achter de dood lacht het meisje jou uit.

Gordianen

Have-knots.

Een periode waarin zich de ene tornado na de andere voordoet

Een wind-hausse.

Schoon Schiphol maken

Ik lopen langs de kali

Ik horen tjeplok tjeplok

Ik denken ik zie spoken

Maar is orang tjobok.

24-aug-2010

157. Het proces voortijdig geëindigd [vf]

“Het juiste antwoord is: Twee zinnige antwoorden zijn mogelijk, te weten: Alle zegen komt van zelfoverwinningen; en: Alle zegen komt van Zelfoverwinningen; het laatste is denkkelijk het beste antwoord. Maar het kan zijn dat het eigenlijk nog beter, of laten we liever zeggen: concreter is, te zeggen: Alle zegen komt van zen-discipline, of, eventueel, korter, hoewel dan eigenlijk denkkelijk minder correct: Alle zegen komt van zen”.

“O”, fluisterde Bennie.

“Je boft dat ik mijn bijl niet bij me heb”, grijnsde Dr. A.Vogelbekdier.

Wat was er fout gegaan?

Nou wat er ook fout gegaan is, het maakt me niet uit want ik baal er goed van dat de vraag waar ik al die tijd op heb zitten wachten, niet gesteld is. O, en het is zo'n ontstellend belangrijke vraag!!! Hij luidt: “Als bij een EPR-experiment na de desbetreffende meting, foton A spinwaarde +1 heeft (en foton B dus -1), - hoe gaat het dan verder???? Ik bedoel: als bijvoorbeeld foton A vervolgens door een atoom opgeslokt wordt om een elektron in een hogere baan te brengen, wat betekent dit dan voor de spinwaarde van foton B? En als het geëxciteerde atoom een foton uitstraalt omdat het elektron weer terugvalt in zijn grondtoestandsbaan, is er dan nog een verband tussen de spin van het nu uitgezonden foton en foton A en foton B????”. Helaas, deze vraag is niet gesteld! En o, ik zou het antwoord erop zo graag geweten hebben – in geen enkel boek, en nergens op internet wordt aan dit probleem van mij, waar ik zo halsbrekend mee worstel iets gezegd... Daarom had ik al mijn hoop op Denise gevestigd... Helaas de bodem ingeslagen... Vreselijk, vreselijk!

22-dec-2001

158. De grote Yoekel

[tm]

De yoegoe wiens verdiensten en tragisch einde ik aan u voorleggen wil, was een groot leider luisterende naar de naam Yoekel. Hij was wijd en zijd beroemd. Overal werd zijn naam niet dan in heilige vervoering door de tongen tot leven gebracht. De van hem uitgaande roep was formidabel, dat niet alleen, ook zijn buikomvang was dat. Het laatste feit droeg zelfs in niet onaanzienlijke mate aan zijn wel aanzienlijke reputatie bij. Hoe kan men des Yoekels buikomvang in woorden vangen? In het geheel niet. Niets van de Yoekel is namelijk in welke vorm dan ook vangbaar. Dus ook niet in woorden. En ook niet vervangbaar. Gesnapt? Maar aanduidbaar is de buikomvang van onze yoegoe desondanks. Dit kan met het nou volgende woord.

Onafzienbaar.

Geweldig! Sommige fanatici van wie de ingesteldheid mede door toedoen van het zich in hun celkernen bevindende DNA fundamentalistisch genoemd moet worden beweerden met stelligheid dat de buikomvang waarover wij het hier hebben maar liefst vier meter bedroeg. Dit bedrag, echter, is niet juist. Komaan: de Waarheid is de Waarheid, en vier meter is teveel van het goede als we de Waarheid geen geweld aan willen doen. Aangezien we alles en iedereen gerust geweld aan willen doen alleen bij uitstek de Waarheid niet, wil ik hier vastleggen dat het geen vier meter is. Niet dat ik de juiste afmeting weet. Dat is een mysterie. Dat is juist het mooie! Want discussies zijn heerlijk, en ware alles klaar als jenever, waren er geen discussies. Over het door ons aangerode Onderwerp laiden des avonds de discussies inderdaad best wel eens heel fel op als men onder het consumeren van de voorgeschreven dosis van dagelijks een kwart liter Sakkers op zijn lauweren zat uit te rusten. Sakkers is de door Yoekel voorgeschreven rituele drank. Yoekel zegt:

“Iedere avond drinke men een kwart liter Sakkers en worde makkers”. Sakkers bestond voor 43,8% uit alcohol en werd gepeurd uit gegist rijstextract, en was gekruid door toevoeging van een thee getrokken van spaanse pepertjes van de soort tjabeh rawit. Het medicijn smaakte afschuwelijk, tja dat was een kenmerk dat er

typisch bij hoorde. Sakkers drinken was een onderdeel van het wijswordingsproces. Was men door deze fase heen dan kreeg men na bewezen diensten van de grote Yoekel zelve toestemming over te stappen op schotse whiskey.

Helaas laaiden die avond de discussies hoog op. “Helaas” zeg ik, jazeker! en met recht en met reden. Ze zaten te drinken en te discussiëren in de rituele ruimte waar de dorpelingen en dorpelingkes altijd samenkwamen om na gedane arbeid zoet te rusten en hun Sakkerse plicht te vervullen. Maar als makkers gedroegen ze zich die avond allerminst. De emoties laaiden huizenhoog op... Het erge is dat Heer Yoekel erbij was! Het ging weliswaar niet over zijn buikomvang deze keer. Ben ik duidelijk eigenkijk? Ik doe wat verward! Maarja, ik ben ook zo overstuur van het gebeurde.

Hoe heeft het allemaal kunnen gebeuren! Och als wij nog aan die avond terugdenken waarop aan alle illusies een einde kwam, o ach en wee! Ik snap gewoon niet hoe het heeft kunnen gebeuren. Was het de maan, bol vol als de buik van Yoekel, roodgeel stralend als kopergoud? Waren het de duizenden in het struweel hunkerende Krikies onophoudelijk snerpend in de stille zwoele van Mysterie zwangere tropennacht met hun harde insectengeluid? Misschien was het de zingende wind wel, geheimzinnig meeslepend jammerend hoog in de klapperbomen: “Ajoen ajoen ajoen”. Ik mag een boon worden (een rare snij- desnoods indien men wil) als ik snap hoe het gekomen is. Zij is desondanks gekomen: de catastrofe die ons, ons arme dorp aan de evenaar, meedogenloos getroffen heeft.

“Weet wel dat andere landen andere zeden en gewoontes gewoon zijn. Neem Nederland. Daar is alles plat. De vrouwen vallen mee, maar verder is alles daar pannenkoekenplat. En nooit straalt er de zon. Ze moeten maar zien of ze zich met een flauw aftreksel van de ware zonneënergie weten te redden.” Zo sprak de grote Yoekel ten einde ons te onderwijzen. Hij hield ervan, bij te dragen aan de verbreding van onze horizon. Even onderbrak hij zijn betoog om enige minuten op zijn hoofd te staan met als dieperliggend hoger staand doel met zijn voeten de hemel te betreden. Daartoe moest Yoekel de Grote zich aan zijn zetel ontrukken. In zijn dienstitijd was Yoekel tankbestuurder geweest, en de toentertijd opgedane vaardigheden waren van grote waarde bij zijn levensverrichtingen met het oog op zijn baarlijke buik. Desondanks ging het die avond niet goed. Hij zat ineens klemvast vast in zijn stoel. Hij wrikte en wrong, daarbij zijn slagvaardige waardigheid geheel bewarende, vervuld van serene rust, maar slaagde er niet in zoden aan de dijk te zetten. Daar zat hij.

“Nuja, dat is geen beletsel. Broeder Senilius, kom eens hier mijn jongen. Zo. Kijk, wil je me even voorover duwen, met stoel en al. Ja, toe maar, het is goed, wees maar niet bang!” Bleek van trots en

behoorlijk overstuur vanwege de eer voldeed broeder Snellius (want zo heette hij – Yoekel had maar een grapje gemaakt) aan het verzoek van zijn Leider. En waarachtig, het lukte. Al na een klein zetje kantelde het geheel, gevormd door Yoekel&Stoel, stijlvol hoepla voorover. “Boef” zei het bij de buiklanding. Triomfantelijk keek de Yoekel in het rond.

“Hik! Zie je wel? Het gaat heel goed.” Een applaus van onze zijde viel hem ten deel want wij meenden dat de Meester zo’n blijk van waardering wel verdiend had. Treurig schudde de grote wijze het grote ronde hoofd rond.

“Ijdelheid, niets dan ijdelheid, klapt toch niet zo vrienden, dat is niets dan een adstructie van de menselijke dwalingen.” En een pijnlijke stilte deed zich gelden.

“En horen jullie de Krikies?” Wij hoorden hen heel goed.

“Een eenvoudig insect, en toch treffen hun uitingen ons met epibratoire zeggingskracht!” Toen hoorden wij gegiechel. Mild vermanend wendde Yoekel zich tot de de orde verstorende.

“Kersje, wat doe je.”

“O!” Verschrikt verborg het meisje met haar handen haar gezicht. Haar oren werden knalrood.

“Hé jij, met je fijne oortjes, hoe heb ik het nu met je? Och meidje, je hoeft je kersenmondje niet zo te verstoppen hoor, nergens voor nodig. Kom eens hier!” Het was duidelijk dat Yoekel veel Liefde voor Kersje voelde. Het was ook echt een engeltje, dat geef ik grif toe. Gehoorzaam voegde ze zich bij haar Meester.

“Toe, hurk even bij mij neer; zo kunnen we niet praten. Zo, dat is beter.” Vriendelijk lei Yoekel een hand op een van Kersjes knietjes. Onwillekeurig schoof het engeltje wat naar achter.

“Licht ons nu eens in omtrent de redenen die jou ertoe gebracht hebben zoëven zo’n opmerkelijk geluid voort te brengen?” Tegen de grote Yoekel mag men niet liegen. Desondanks kreeg ik de stellige indruk dat Kersje niet rond uit wilde komen voor wat haar bewogen had. Maar goed, misschien had ze gewoon gevonden dat de Yoekel op een enorme tomaat geleken had terwijl hij voorover kukelde. Het zou me niets verbazen. Het zou me verbaasd hebben, als ze dit toegegeven had. En wat zei ze?

“Ja... hihi... Heer Yoekel, hihi, ik moest ineens zo aan die platte Hollanders denken. Ik had zoëven in de VPRAVPRARO-bode gezien dat vanavond een aflevering van de Barend Vetser show uitgezonden wordt, hihihhi.”

“Wat zeg je me daar!” Nu maakte Yoekel werkelijk een geagiteerde indruk, “Snel Snellius, zet de TV aan!”. Daar kwam het Flippentoeistel al tot leven. Daar dartelden de ontkleden al over het scherm.

“Zie je”, joekelde Yoekel, “alles is daar zo plat, ze hebben er hun hele leven naar ingericht. De platheid is nu hun hoogste cultuurgoed. Het blijven Batavianen in hart en bier he. Sinds ze het handeldrijven über

alles ontdekt hebben hebben ze weliswaar het dubbelen afgezworen. Moet je toch eens zien!”. Allen keken wij onze ogen uit.

“Als wij ernaar kijken worden wij toch ook plat!”, zei Kersje. Wat mankeerde haar??

“Dat moet je gewoon niet willen”, zei Y. tolerant, “Je moet inzien dat dit gewoon hun cultuur is. Zie toch eens de spankracht die ervan uitgaat! Kijk dan!”. Yoekel zelf maakte een eerlijk geïnspireerde indruk.

De Barend Vetser-show ging door, heel indrukwekkend. Daar, kijk nou eens! Een meneer!

Jawel, maar deze heeft niets aan, is het niet geweldig.

En nu komen we toe aan het dramatische moment waarop het helemaal mis ging – het moment waarop de climax van ons hele leven zich genadeloos begon te ontvouwen – de atoomsplit der vouwbenen.

Kersje zei boos:

“Ik vind er geen zak aan”, waarop Appeltje (dat is die met de immer verheugend blozende wangetjes) zei:

“Dan kijk je toch niet goed”. En daarna, o schande, o potjandorie, ging Kersje vreselijk lachen. Ik zag hoe een beving Heer Yoekel beving. Hij huiverde denkkelijk van mededogen om wat de misdadigsters te wachten stond. Straf! De straf der zondaars... het lijden van de stervende graankorrel. Wat de meisjes al niet riepen, schaterend van het lachen: Hihhi, wat een raar gewiebel, alles zwiert en zwaait op en neer. Wat een bavianen zijn die Hollanders! Ik dacht dat het daar altijd koud was, maar toch hebben ze het zeker heel warm, dat ze alles uittrekken. Nee, dat doen ze omdat ze aan onderbevolking lijden! Kijk, daar heb je Barend Vetser zelf ook nog, een kop als een knolraap! Is dat hun koning?

Allemaal erg flauw, bah. Om mijzelf te beschermen had ik al die tijd naar mijn Yoekel gekeken, en nu zag ik dat hij op het punt stond iets te zeggen. Het was duidelijk dat hij het moment gekomen achtte waarop er een einde aan het gewauwel gemaakt moest worden. Er gebeurde echter iets afgrijselijks dat hem in de wielen reed. Kersje riep met en stem vol walging:

“Jullie kunnen voor mijn part allemaal doodvallen!”. Direct daarna rende ze de rituele ruimte uit. Het werd op slag doodstil. Rebelle!! En de stilte spande en spande zich, een ondragelijke spanning balde zich samen. Je kon een kolibrieveertje horen vallen. Een diepe zucht klonk op. Iedereen keek op, en zag Orang-Ben van Laden met zijn gezicht zuchtend in zijn handen verborgen terneer zitten, geen gezicht. Hij sloeg de plank dus goed mis. Het ontging hem geloof ik ten ene male, maar iedereen zat hem natuurlijk weliswaar bedrukt maar tegelijkertijd verbaasd en benieuwd gade te slaan. Allen zagen wij hem de plank mis slaan, en hij ging er gewoon mee door. Hij had niets door, de sukkelaar.

“Orang!”, zei Y. streng, “Waarover zit jij zo te treuren!”. De Barend Vetser show was afgelopen. Nu werd een nieuw programma

aangekondigd: Pik Tjur Op Het Gat Van Nederland. Orang-Ben kreeg de geest, de gek.

“Omdat iedereen daar smerig is!”, riep hij. Hij had waarachtig tranen in zijn ogen. “Omdat dat nou een land is, beschaafd en ontwikkeld, en nou moeten wij dus zeker ook zo worden? We *zijn* al zo! Smerig, smerig, smerig, Alle Menschen werden Schmutzig, o God!”

“Snel!”, riep Y., “De dwangbuis!”. Het was niet de eerste keer dat die Van Laden het op zijn heupen kreeg. Hij was een ziekelijke, armzalige figuur.

Achter Orang-Ben vloog het raam open.

“Kom!”, riep Kersje. Ze stak een arm naar binnen, pakte Orang-Ben bij zijn baard en trok eraan. Ik denk dat het flink pijn deed; hij gehoorzaamde en sprong vlug over de vensterbank heen het duister in dat zich daarbuiten bevond. Wij zagen nog net hoe Kersjes vingertjes zich om Orang-Bens hand sloten en hoe hij zijn hand losrukte. Wij hoorden aan hun voetstappen dat ze zich met de grootst mogelijke spoed verwijderden. Toen hoorden of zagen we hen niet meer. Ze waren weg en zijn dat gebleven. Dat is een schande want ze zijn zonder meer hun gerechte straf ontlopen. Alles hebben ze kapot gemaakt! O wat een schoften!!

Een uur later is Y. overmand door emoties overleden aan een hartaanval. Wij hebben hem bedroefd begraven, met stoel en al.

11-sep-2009

159. Bij wijze van bewijs Toeàn-Sàkhiet bevrijden

[vf]

“Je boft dat ik mijn bijl niet bij me heb”, grijnsde Dr. A.Vogelbekdier. Bennie, zich vermannend in de beste betekenis van dat woord, zei, weliswaar trillend en zwetend van top tot teen, maar toch tot het uiterste geconcentreerd:

“Er is van mij gezegd dat ik een Heilige Dwaas ben. Zelf zie ik mezelf eerlijk gezegd als een Idioot. Maar sinds kort ben ik, dankzij een gesprek dat ik met JvdT gehad heb, een Echte Man. Als ik werkelijk een Heilige Dwaas geweest was, was ik als geslaagd mens uit jullie Proces voortgekomen. Maar ik ben geen Heilige Dwaas, ik ben een Idioot die tevens een Man is. Wel, dat zijn de beste, en dat zal ik jullie bewijzen”.

Er volgde een stilte.

Bennie zei:

“Bij wijze van bewijs van wat ik waard ben zal ik Toeàn-Sàkhiet bevrijden”.

“Je boft dat ik mijn bijl niet bij me heb”, zei Dr. A.Vogelbekdier, maar werd door Popipipo meegetroond de hut uit. Popipipo zei:

“Ik vind dat we het met Kim Wok moeten afstemmen”.

6-feb-2002

*We lijden nog steeds aan de ongezonde
waan dat we vrede zouden moeten
hebben met onszelf.* ³⁹¹

C. Jung

160. De brief van A

[vf]

Beste Z,

Hoe is het! Met mij, ik kan niet anders zeggen, is het: *prima!* Ik ben namelijk voor mezelf tot een groot inzicht gekomen. Ik baseer voortaan mijn leven op het onder volgende axioma.

Mensen hebben een vrije wil.

Ik kan niet bewijzen dat 't waar is. Maar 't is m'n innige zekerheid. Daarom heb ik 't als axioma gekozen. De gedachtegang die ik volgde, was, dat ik niet kon bewijzen dat er enig objectief feit bestaat. Ik heb wel eens gelezen dat objectieve feiten de feiten zijn welke door meerdere subjecten waargenomen worden. Maar hoe kan ik bewijzen dat ik niet in werkelijkheid in coma lig of zo, en dat ik in feite alles wat ik meemaak alleen maar droom? Begrijp je wat ik bedoel? Dat jij de indruk op mij maakt te bestaan is misschien ook alleen maar een droom van mij, en hetzelfde geldt voor Q, en ook voor dat meisje – eh... hoe heet ze ook weer? Q's vriendin, ik ben haar naam kwijt! Maar ik dwaal af. Omdat ik niet kan bewijzen dat jij bestaat (ik heb immers alleen *subjectieve* zintuiglijke gewaarwordingen!), omdat ik feitelijk geen enkele objectieve aanwijzing heb dat wát dan ook bestaat, is 't duidelijk dat al onze "zeker weten"s in feite niets zijn dan axioma's! Ik voel heel sterk dat ik dit juist zie. Niet alleen in de wiskunde, maar in ALLES is het zo dat wij niets hebben om op te staan dan axioma's. Echt, 't is onmogelijk de objectiviteit van enig feit te *bewijzen*, zonder dat je als axioma kiest dat de mensen die je om je heen ziet echt bestaan en geen verbeelding van je subjectieve ikje zijn! Hiermee

³⁹¹ [Referentie 69.]

dondert m.a.w. alle logische grond weg onder de splitsing objectiviteit-subjectiviteit. Het is beslist *onmogelijk* te bewijzen dat er objectieve feiten zijn enerzijds, en subjectieve feiten anderszins. Ergo het “rationele denken” is helemaal niet rationeel!!! doch berust puur op een GELOOF, het geloof namelijk (d.w.z. het axioma) dat er toch echt objectieve feiten bestaan... Toen ben ik er bewust over gaan nadenken welke axioma's ik zou kiezen, waarop ik mijn wereldbeschouwing zou gaan baseren; en naar aanleiding van bepaalde ervaringen ben ik ertoe gekomen, niet alleen ervan uit te gaan dat mensen, dieren, planten, aarde en heelal werkelijk objectief bestaan, maar tevens heb ik in mijn verzameling axioma's opgenomen dat menselijke wezens wél een vrije wil hebben. Ik kan me nu eenmaal in alle oprechtheid niet aan de indruk onttrekken dat het ook werkelijk zo is!

Ik schrijf je deze brief niet om je te overtuigen. Ik wou je alleen laten weten dat 't goed met mij gaat. Ik wil je niet overtuigen. Ik heb dermate sterk het gevoel dat mijn axioma betreffende de vrije wil Waarheid is, dat 't me niets uitmaakt of anderen het afwijzen of accepteren.

En dit axioma heeft voor mij alles anders gemaakt! Want aangezien er in de dode natuur geen vrije wil is, is de mens meer dan een basaltblok; zodra je mijn axioma aanneemt is dit de logische conclusie: de dode-natuurconstructie (d.w.z. mijn lichaam) kan uiteenvallen maar het stukje dat meer is dan natuur blijft bestaan. Ik ben ervan overtuigd dat er meer is tussen hemel en aarde dan waarvan de natuurkundigen dromen!

Trouwens, ik ben een boek aan het lezen dat ik in een aantal opzichten wel heel verhelderend vind ten aanzien van de kwantummechanica. De schrijver van dat boek, Fritjof Capra, een natuurkundige, zoekt parallellen tussen Oosterse mystiek en kwantummechanica! Blijkbaar heeft het veel indruk op hem gemaakt dat 't zo goed als onmogelijk is aanschouwelijke plaatjes te maken van de kwantummechanica. Dit suggereert misschien dat er mystiek is in de kwantummechanica. Niet dat ik dat geloof. Ik geloof niet in de romantiek van de mystiek. Gods web van wetten kent geen mazen. Het web is onuitsprekelijk flexibel en subtiel maar zwakke plekken kent het niet en er zijn geen mazen. Het is volkomen volmaakt. Het is Goed. Maar Capra's boek indiceert wel dat er onder sommige fysici een zekere onrust heerst. Sommige fysici zijn tóch weer aan het speculeren geslagen – en dat terwijl de historie ons bovenal déze les geleerd heeft: extrapoleren buiten het terrein van verkregen ervaringsfeiten gaat ALTIJD fout!

Dus geloof ik niet in speculeren. Wat ik wel erg de moeite waard vind in het boek van Capra, is z'n beschrijving van de Oosterse godsdiensten. Heel interessant! Weet je dat de Oosterse methode om de wereld te beschouwen sterk afwijkt van de onze?! Zij hebben ingezien dat het zelfbedrog is, te zoeken naar Het Grote Houvast, en ze

doen er alles aan, ook naar dit inzicht te leven. Ik denk dat uit ons wanhopig zoeken naar Het Grote Houvast, zowel het beeld van God voortgekomen is als het nazisme; en dat zelfs de KLM een spruit is van het verlangen naar Het Grote Houvast!

Maar mensen die leven naar de visie die is ontwikkeld door de grote Oosterse filosofen, leven van dag tot dag, en zij zetten geen grote lijnen uit. Zulke mensen zijn heel pragmatisch. En zulke mensen zullen nooit Don Quichottes worden. En zulke mensen zullen ook nooit écht geloven in rode boekjes van welke Mao Tse Toeng ook, noch in dogmatische opvattingen van enige Ljew Tolstoi.

Volgens mij is China het beschaafdst land van de wereld.

Heel hartelijke groeten,

A.

PS. Oja, ik ben het met Einstein eens dat de statistische interpretatie van de kwantummechanica onbevredigend is. Want dit plaatje is helemaal geen plaatje.

Aristoteles zei: de maan wordt zo af en toe verduisterd omdat dit nu eenmaal in haar aard ligt. Dat was een onbevredigend plaatje!

Maar de kwantummechanica zegt: je kunt nooit precies weten waar je het deeltje zult aantreffen omdat dit nu eenmaal in de aard van de deeltjes ligt.

Einstein heeft groot gelijk als hij zegt dat dit stompweg *geen plaatje* is! Geen wonder dat sommige fysici zich tot de mystiek wenden...

A.

Als respons op bovenstaande brief ontving A van Z een zeer hartelijk en uitgebreid schrijven, waarin Z A met name complimenteerde omdat hij (A) zich een *eigen* oordeel gevormd had.

“Een mens moet onafhankelijk durven denken!”, schreef Z. Hij herinnerde aan de aloude aanbeveling: *onderzoek alle dingen en oordeel zelf*.

En Z schreef: “Over je opmerking dat het een daad van geloof is, en geen bewijsbaar iets, als je aanneemt dat je leven en alles om je heen in werkelijkheid bestaan en geen droomproducten zijn, zou ik je willen zeggen dat je dit volgens mij goed gezien hebt.

Toch heeft dit geloof iets merkwaardig suggestiefs. Als je niet meer in God gelooft is God accuut helemaal weg. En als je niet in de vrije wil gelooft levert dit evenmin problemen op: vanaf dat moment is uit jouw wereldbeeld de vrije wil verdwenen – ‘no problems’.

Maar als je wilt ophouden te geloven dat je leven écht is, word je geconfronteerd met het probleem dat “het toch gewoon doorgaat”; je

mag dan wel de overtuiging toegedaan zijn dat alles wat je beleeft niets dan een droom is – of een nachtmerrie... dat verandert geen bal aan het feit dat jouw ervaringen, jouw geluk en jouw leed gewoon dóórgaan met zich aan je op te dringen! En dit dóórgaan, ongeacht jouw geloof, dát is nou het aspect van je wereldbeeld dat je objectief kunt noemen, omdat dit het is waar je met je geloof geen invloed op hebt. Het gaat zijn gang, ongeacht wat je gelooft. Zie je?

Er is maar één manier om aan het objectieve aspect van je ervaringen een eind te maken: er een eind aan maken, dat wil zeggen, zelfmoord plegen. Waar je overigens natuurlijk het volste recht toe hebt, hoor. Zelfmoord is de vorm van euthanasie waarmee je degene die het voor je doet niet in moeilijkheden brengt”.³⁹²

³⁹² De hier aangehaalde woorden uit een brief van Z zijn geschreven in een tijd dat in Nederland euthanasie nog niet in wettelijke regelingen ingebed geworden was, en toentertijd was een arts die euthanasie toepaste voor de wet een moordenaar.

3-mrt-2002

161. Op tocht

[vf]

In Utrecht stapt een vrouw in een trein. Wat is het druk! Ze heeft haar zevende VLT-sessie achter de rug. Ze is in haar zesentwintigste levensjaar, en dit is de derde keer in haar leven dat ze alleen met de trein reist. Haar emoties zijn altijd fel en diep en huizenhoog. Iets waar ze bang voor is kan ze echt niet doen, en tot voor kort durfde ze niet in haar eentje met de trein te reizen. Ze houdt trouwens helemaal niet van reizen. Maar ze is aan het veranderen. Ze heeft een aantal therapieën van diverse aard achter de rug, en deze beginnen effect te sorteren. Er zit een opwaartse lijn in haar leven. Ze is die ochtend enigszins ongerust in de trein naar Utrecht gestapt. Want ze is enige weken geleden door een man die ze een jaar geleden tijdens haar deelname aan een psychotherapeutische gespreksgroep heeft leren kennen, en dat is een man die enige tijd in een Rijks Psychiatrische Inrichting gezeten heeft, gewaarschuwd. Hij heeft gezegd dat ze op de dag van de zevende VLT-sessie niet in haar eentje moest reizen. Deze man is paranormaal begaafd. Dat is hij op zeker moment in zijn leven vrij plotseling geworden; zijn echtgenote heeft dit niet aangekund en is bij hem weggegaan, hetgeen tot gevolg gehad heeft dat hij in een Rijks Psychiatrische Inrichting beland is. Maar de vrouw die precies op dit moment in de trein stapt is nu opgelucht want er is niets bijzonders gebeurd; de zevende sessie heeft haar niet overstuurd gemaakt. Ze voelt zich juist prettig. Ze heet Tanja. Hoe gaat het eigenlijk met haar? Onze Tanja – hoe is het nu zo met haar gesteld? Ze weegt nog geen honderd kilo, wel bijna. Ze heeft héél lang prachtig blond haar (hetgeen haar enige grote trots is) en sinds enige maanden draagt ze contactlenzen. Ze wilde al heel lang heel graag contactlenzen, maar durfde het nooit. Een paar maanden geleden heeft ze de stap toch gezet. Wat is het druk in de trein! Ze vindt een plekje. Ze gaat lezen in een boek van Charles Dickens. Ze leest, en soms moet ze van binnen lachen als ze weer eens zo'n heerlijk ironische passage tegenkomt. Daar houdt ze van. Ze leest en leest³⁹³. De trein is onderweg. Dit is een stoptrein. De trein stopt

³⁹³ Later heeft Tanja het lezen van Dickens eraan gegeven omdat de gevoelens van machteloze deernis, en verontwaardiging over het wangedrag der boosaardigen die Dickens' boeken in haar opriepen, onverdraaglijk voor haar

steeds om mensen in en uit te laten. De vrouw kijkt op; er gaat iemand tegenover haar zitten en er gaat iemand naast haar zitten. Zo te zien zijn het Turken. Ze ziet behalve deze twee mannen niemand... Verderop om haar heen ziet ze tot haar schrik een grote leegte, alle passagiers zijn uitgestapt; alleen de twee mannen zijn er, en ze krijgt kippenvel van angst. Waarom gaan die mannen bij haar zitten als er overal nog zoveel plaats is. De trein is een tunnel van verlaten leegte. Ze wil opstaan om ergens anders te gaan zitten. Maar misschien komt dat op die twee Turken als discriminerend kwetsend over. Dat wil ze niet. Ze blijft zitten met de angst door haar lichaam jagend. Ze vlucht in haar boek. Lezen, lezen. De trein beweegt en schudt terwijl hij rijdt, en de vrouw voelt het been van de man naast haar. Ze schuift zo ver mogelijk de hoek in maar het been blijft drukken. De Turk die tegenover haar zit heeft een hangsnor. Zoëven, toen de mannen bij haar gingen zitten, heeft ze gezien hoe ze eruit zagen. Het rare is dat de man tegenover haar met zijn snor sprekend lijkt op de man die ze die middag tijdens de sessie gezien heeft.

De eerste sessie was enorm teleurstellend verlopen. Samen met Bennie was ze naar Utrecht gereisd, hoewel ze niet van reizen hield. Dit reisje was het gevolg van een sensationeel en lovend en veelbelovend artikel over de "Vorige Levens Therapie" van Hans Cladder, dat Tanja in een tijdschrift gelezen had. Toen heeft ze Hans Cladder een brief geschreven waar positieve respons op gekomen is. En Tanja en Bennie hebben de kans die ze kregen met beide handen aangegrepen. Hun leven was verdomd zwaar! Hun leven vergleed, en het was een bitter leven met veel smart en weinig vreugde, en hun leven vergleed maar... Het echtpaar snakke naar verbetering. De "Vorige Levens Therapie" werkt met hypnose. Voor Tanja is de eerste sessie een waardeloos fiasco geworden. Ze had zich in het geheel niet gehypnotiseerd gevoeld. Ze had daarom maar wat zitten simuleren, om Hans Cladder niet teleur te stellen, zich onderwijl een bedriegster voelend. En tegelijkertijd had ze daar maar vol nameloos verdriet gezeten. Alweer een doodlopend spoor. Zou haar leven nooit plezierig worden. Was ze levenslang veroordeeld tot een rot leven. Hans Cladder legde het echtpaar twee opties voor: de VLT-therapie met hem voortzetten, tegen betaling, of met iemand anders, en als ze voor het laatste kozen was het gratis omdat de desbetreffende mevrouw nog in opleiding was. De keuze is op de gratis optie gevallen – het echtpaar verkeerde notoir in een toestand van geldnood. De tweede sessie werd geleid door Marianne de Jong en is al net zo'n zinloos gedoe geworden als de eerste. Thuis heeft Tanja het hart uit haar lijf gehuild. Ze zei haar man dat ze ermee ophield. Die reageerde vriendelijk. Hij zei zo het een en ander begripvols tegen zijn vrouwtje, maar zat daarbij zelf

werden.

ook vreselijk in de put. Hoeveel therapieën waren er nu al niet geweest?! Ook voor Tanja's echtgenoot was het vooruitzicht, een voorgoed verdoemd leven te moeten leiden een schreeuwende kwelling. In zijn wanhoop heeft hij de dag erop dingen tegen Tanja gezegd die haar geraakt hebben. Desondanks heeft ze mevrouw de Jong opgebeld om het af te zeggen. Die zei dat ze het jammer vond. Het telefoongesprek duurde langer dan Tanja beoogd had. Het eindigde met de afspraak dat de definitieve beslissing om te stoppen aanstaande zaterdag tijdens de derde sessie genomen zou worden; dit telefoongesprek vond op woensdag plaats. Toen belde Tanja haar paranormaal begaafde vriend Willem op die op doktersvoorschrift zware kalmerende middelen gebruikte en een tijdlang in een Rijks Psychiatrische Inrichting (RPI) gezeten had. Willem had al eens gezegd sowieso geen voorstander van die hele VLT-therapie te zijn, maar Tanja belde hem toch maar. Ze vroeg hem, of hij kon "zien" of ze ermee door moest gaan of stoppen. Hij beloofde dat hij zich op het geval zou concentreren. Vrijdagavond kwam Willem bij het echtpaar op bezoek. Hij vertelde dat het voortaan veel beter zou gaan met de therapie maar dat Tanja de zevende keer er niet alleen naartoe moest gaan. Na de negende keer zou ze beginnen af te vallen. Zo kreeg het echtpaar weer wat hoop. Tanja ging op de zaterdag die toen volgde samen met een vriendin naar Utrecht, en niet met Bennie. Dit deed ze zo bij wijze van overgangsstap want als ze werkelijk door zou gaan met de therapie wilde ze alleen reizen omdat voor twee personen de reiskosten niet op te brengen waren (en omdat het niet prettig aanvoelde, wat Tanja betreft, dat Marianne de Jong, leuk om te zien als deze was, zo vriendelijk tegen Bennie deed). De derde sessie was goed verlopen. Het had een beetje getocht daar waar Tanja gezeten had waardoor er een onaangenaam gevoel in haar nek ontstaan was, maar ze was desondanks echt in een trance geraakt!! De vierde en vijfde sessie leverden heel levendige beelden en gevoelens op – betreffende de vakantie in Valkenburg bijvoorbeeld, die ze als kind meegemaakt had. Maar uit Tanja's psyche kwamen aanwijzingen naar boven dat de problemen in dit leven het gevolg waren van belevenissen uit een vorig of gefantaseerd leven.

Tijdens de zesde sessie ging ze naar een vorig leven terug, dat wil zeggen ze trok haar hoofd scheef. De therapeute vroeg: "Is er iets met je nek?", en Tanja wou zeggen dat het zo tochtte maar ze hoorde zichzelf zeggen: "Nee, ik heb een scheef hoofd". En toen kwam het vorige leven in haar omhoog. Ze is een man geweest met een scheef hoofd en misvormd gezicht die hele dagen als kermisattractie tentoongesteld wordt – op deze manier komt hij aan de kost. Iedereen die naar de man komt kijken tijdens de kermis trekt gekke gezichten tegen hem; ze joelen, ze honen, ze pesten hem. Zo verdient deze man met zijn scheve nek en rare tronie zijn brood.

Daarom nu, omdat in dat vorige of gefantaseerde leven de mensen

altijd zo om haar gelachen hebben, en ze bij voortduring bespot geworden is, daarom kan ze in dit leven zo slecht tegen kritiek. En in dat vorige leven was het enige prettige geweest: brood met spek eten in een klein en donker huisje waar niemand haar zag. Daar voelde ze zich veilig. Daarom gaat ze ook in dit leven altijd eten als ze zich rot voelt.

De therapeute had gevraagd: “Wat heb je in dat vorige leven geleerd?”. Het antwoord dat gekomen was, had geluid: “Dat het innerlijk van mensen veel belangrijker is dan het uiterlijk”.

Tijdens de zevende sessie is ze ten tweede male teruggevoerd naar het vorige of gefantaseerde leven om de indrukken goed te verwerken. Daarbij heeft ze degene ook gezien voor wie hij werkte: dat was een man met een dik gezicht en een hangsnor. Terwijl de scheefhoofdige met zijn misvormingen tentoongesteld stond om bespot en uitgelachen te worden keek zijn baas, de man met de hangsnor, regelmatig toe om te controleren of zijn ondergeschikte zijn werk wel goed deed, dat wil zeggen om erop toe te zien dat zijn ondergeschikte zich goed liet zien om zich te laten honen, sarren en uitlachen.

En zo gek nu: de Turk die tegenover haar is gaan zitten in de trein lijkt sprekend op de man uit het vorige leven die de baas over de misvormde gespeeld heeft. Daar zitten drie mensen in de trein, twee Turken en een vrouw die het been van de Turk naast haar steeds dringender tegen zich aan gedrukt voelt. Terwijl de angst door haar heen jaagt is er ook ongeloof. Ja want ze is immers dik en onaantrekkelijk. Het besef onaantrekkelijk te zijn heeft haar door alle jaren heen bij alle misère van dien, tevens een soort van veilig gevoel gegeven. Maar nu! Tanja is dik en onaantrekkelijk, en ze zit veilig weggescholen in haar vet, en toch zit er een walgelijke vent met zijn been tegen haar aan te rijden. De twee figuren die bij haar zitten zijn bij haar gaan zitten hoewel overal nog plaats genoeg is. Tanja voelt de stevige druk van het hete been tegen haar aan als iets immens walgelijks. Walgelijk vindt ze het! Ze merkt dat de twee zich steeds geiler gaan voelen. De man naast haar masseert met zijn ene hand zijn kruis terwijl hij met zijn been tegen haar aan wrijft.

Ineens staat ze op! Ze wil weg!! De twee houden haar evenwel gevangen, de man tegenover haar houdt haar tussen zijn knieën geklemd, en hij pakt haar vast. De man naast haar exploreert met zijn handen haar hele lichaam. Hij komt overal aan. Een duizelingwekkende golf van verschrikking slaat over Tanja heen. Iets in haar innerlijk explodeert – dan slaat ze als een dolgeworden furie om zich heen en ze krabt en trapt. Haar stembanden zijn verlamd. Ze vecht in doodse stilte. Voor de mannen is er geen houden aan – Tanja holt er vandoor. Helemaal achter in de trein zitten gelukkig wat mensen. Er is ook een soldaat bij, en ze gaat tegenover hem zitten; dit lijkt haar de veiligste plek.

Ze is ontzettend overstuur. Ze moet huilen van afschuw; dat houdt ze in. Ze voelt zich ten diepste smerig. Ze voelt zich als ondergedompeld in stinkend slijmsperma. Slijmsperma dat overal in haar doorgedrongen is, overal in haar hele lichaam. Alles in haar zit volgegoten met hels stinkend lauw slijm.

Na de tiende VLT-sessie vond ze het welletjes, en is ze ermee gestopt. Marianne de Jong vond dat jammer. Ze had Tanja graag nog wat willen begeleiden. Tanja ging op dieet en viel enige maanden lang bij voortdoring af; ze werd steeds ondernemender. Naar aanleiding van een advertentie in een krant meldde ze zich aan bij een toneelclubje.

Het is nu goed, bij wijze van toelichting te vermelden dat Tanja's leven er eentje van ups (weinig) en downs (veel) geweest is. Vaak was ze zowel vrolijk, of in ieder geval origineel-humoristisch, als droevig tegelijk. Ze kon de ene dag erg down zijn, en de volgende dag ineens weer in goeden doen. Dit verklaart hoe het mogelijk is dat zich enerzijds gebeurtenissen voorgedaan hebben zoals beschreven in Twee arme mensen en Tanja's trances, en anderszins gebeurtenissen zoals beschreven in Het huwelijk. En al deze gebeurtenissen hebben zich werkelijk voorgedaan zoals ze in dit boekje beschreven zijn, - het is bijna niet te geloven, hoe verstrengeld de meest vreselijke dingen bij Tanja waren met tegelijkertijd heel stimulerende en grappige dingen... Verhaaltje Het huwelijk komt er nu aan.

14-jan-2001

162. Het huwelijk [vf]

25 juni 1976

Lieve Bentie, Bommie van me,

Ik hou zo van je. Je bent zo maar vertrokken. Ik wilde wel wuiven zo pas, maar ik was als verdoofd. Nu nog. Ik schrijf gek. Ik hou van je. Ik ben zo bang, zo erg bang. Ik wil je liefhebben. Alles doe je voor me en toch ben ik zo naar en ondankbaar. Ik ben ook bang dat je in je verdriet een ongeluk krijgt. Oh, wat een vreselijke toestand. Je mag elke avond vroeg naar bed. Alles mag je, alles wat je maar wilt, als je mij maar niet afstoot. Ik voel niets meer; nu jij weg bent is alles leeg en kil. Je werkt zo hard voor mij. Koop van het huishoudboekje maar sandalen. Doe het maar. Kon ik maar beter schrijven. Ik ben dood van binnen. Red me! Ik ben zo'n slecht mens. Misschien kan ik nog goed worden. Omhels me, ik weet het niet meer. Ik ben zo bang, zo bang, dat ik in verwachting ben. Ik wil niet. Nee. Nee, ik wil niet. Alles is vaag, zo vaag. Ik zie schaduwen. Pijn wil ik, vanuit m'n buik. Het is zo vaak goedgegaan. Laat het nu toch ook komen. Oh, alsjeblieft, laat het toch komen. M'n geest is dood. Ik ben bang. Bommie kom toch weer terug en hou me vast. Ik zie je gezicht. Zo'n lief treurig gezichtje. Ik zal voortaan weer afwassen, dan word je niet zo moe meer. Je mag weer vroeg naar bed vanavond. Doe maar. Och kom terug en krijg geen ongeluk. Geen twee keer een geliefd persoon. Oh nee, niet weer! M'n keel doet zeer van zielepijn.

Laat het toch komen, dan zie ik alles duidelijker. Tanja.

Hou toch van me...

Bennie zich bevindende op zijn werkplek, wist niet meer hoe hij het had. Hij had indertijd welbewust zijn statistiek-baan (in het kader van procesbeheersing) er aan gegeven en was de automatisering in gegaan toen zich daartoe de gelegenheid voorgedaan had, en hij had zich toen geen seconde bedacht. Hij had deze stap gezet omdat hij, gezien de economische recessie en de slechte resultaten van het bedrijfsonderdeel waar hij op dat moment gewerkt had, tot de slotsom gekomen was dat hij beter in de automatisering kon gaan werken.

Bennie had overwogen dat het bedrijf automatiseringsmensen heel hard nodig had terwijl er juist een overschot was aan mensen die als “indirecten” ter ondersteuning van de productieprocessen opgesteld stonden. De kans ontslagen te worden nam dus aanzienlijk af toen hij in de automatisering ging. De verkleining van de ontslagkans was zijn belangrijkste drijfveer geweest, maar tevens had het hem aangetrokken een rustiger leventje te gaan leiden – minder stress. U moet weten dat als je een soort van staffunctie hebt als laten we zeggen statistisch analist, ten dienste van kwaliteit, en in het kader van procesbeheersing, in een omgeving alwaar de leidinggevenden hoegenaamd niets begrijpen, noch van kwaliteit, noch van procesbeheersing, en bovendien ingenieurs zijn (chemici nog wel) terwijl jijzelf géén academicus bent, laat staan chemicus – welnu, u moet weten dat je dobber dan zwaar is. Dan heb je niets in te brengen, dan ben je niet in tel. Dan doe je er niet toe. Dus dan loop je gereede kans ontslagen te worden als het niet goed gaat met het bedrijf. En dan rijst bovendien achter elk incidenteel succes dat je door je werk boekt een mammoet op vervuld van onbegrip over wat je eigenlijk ontdekt en te melden hebt, een mammoet welke dus tóch weer de verkeerde kant op struint, nou net de richting uit die heus tegengesteld is aan die welke door jouw bevindingen aangeduid werd.

Als het, om eens een wild voorbeeld te noemen, eindelijk tot de managers door begint te dringen dat de Japanse bedrijven inderdaad een bedreiging voor onze industrieën vormen doordat ze zich consciëntieus om kwaliteit bekommeren (hetgeen Bennie optredende als een Don Quichotte al ruim vijf jaar zegt tegen iedereen die maar luisteren wil) leggen de managers onmiddellijk een vinger op een plek die niet de zere is. Deze vinger wijst dan naar de mensen die het werk doen, en de bijbehorende Grote Mond zegt: “Jullie hebben niet de Japanse kwaliteitsmentaliteit. Hollanders zijn immers altijd veel te nonchalant en ongedisciplineerd. En jullie, mensen die het werk doen, jullie moeten jullie vanaf heden gemotiveerder en kwaliteitsbewuster opstellen, jullie moeten voortaan alles beter gaan doen dan tot nu toe. Jullie mogen geen fouten meer maken (*‘zero defects!’*), jullie moeten dit, jullie moeten dat, jullie moeten zus en zo, jullie, jullie, jullie...”.

Geloof u niet dat managers zo dom zijn? (O, sorry, u bent het juist helemaal met wat de managers zeggen eens!?! Pardon, neem me niet kwalijk.)

Maar ik verkondig dat het juist de managers zelf zijn die anders moeten gaan denken en doen. Ze moeten, om te beginnen, ophouden zich te identificeren met goden en zich niet langer gedragen als egoden (egoden, daar wordt hier onder verstaan: egotrippende goden). Ze moeten met name gaan *communiceren* met hun ondergeschikten, dat wil zeggen, ze moeten zich door hun medewerkers laten informeren,

dus met andere woorden, ze moeten *luisteren* – u weet misschien wat dat is?

Als je wilt sturen moet je gebruik maken van het mechanisme van de terugkoppeling. De cybernetica leert het.

Zorg dus, manager, dat die terugkoppeling tot stand komt. Luister naar je mensen. Ben ik duidelijk eigenlijk? En denk niet dat het wel gebeurt als je je afwachtend opstelt. *Zorg er zelf voor* dat de communicatie met je mensen plaatsvindt. Behandel je mensen zoals ze het verdienen, dat wil zeggen: als jouw klanten. Besef dat zij in de meest letterlijke zin van het woord jouw klanten zijn. Begrijp je me niet? (zucht...). Nou, simpel: je bedenkt diverse management systemen; je geeft orders; nou, dan is het toch duidelijk dat jouw mensen de klanten van jouw management systemen zijn, en van je orders? En sowieso van je hele gedrag!? En als je onuitvoerbare orders geeft, wat bitter veel voorkomt, ben jij de veroorzaker van alle kwaliteitsproblemen. Dat was punt één. Punt twee is, dat je moet beseffen dat goede productiekwaliteit bereiken heus niet zo mentaliteit-afhankelijk is als je op het eerste gezicht zou denken. Op zich is het waar dat de Japanse cultuur in het voordeel van de desbetreffende manneke's werkt. Zij leggen hun eer in alles wat ze doen. Ze zijn met name wars van laksheid. Hun mening is, dat als je iets belooft, je het ook moet doen. Bij ons word je op laks gedrag nauwelijks aangesproken. Integendeel. Integendeel... bijvoorbeeld, als je als fietser voor een op rood staand verkeerslicht stopt wek je irritatie op want dan sta je in de weg. Bennie is een keer hardhandig opzij geduwd door een blijkbaar veel haast hebbende fietsende medeburger. Opzij gestoten, onthutst, heeft toen Don Quichotte een Flying Dutchman voorbij en door rood licht zien flitsen. En menigmaal heeft Bennie, als hij voor een stoplicht stond te wachten, kreten te horen gekregen, zo van: "Er komt geen trein aan". Of: "Watje". Later bedacht Bennie dan welke antwoorden van toepassing hadden kunnen zijn, te weten: "Nee, maar wel idioten zoals jij", respectievelijk: "Conformist".

{ Intermezzo: Ik heb een Belg een keer de microseconde als volgt horen definiëren. "De microseconde is de tijd die verloopt tussen het moment waarop het verkeerslicht voor je op groen springt, en het moment waarop de Hollander achter je begint te toeteren." }

In Japan rijden de treinen punctueel op tijd, kan je je fiets gerust ergens neerzetten want je weet zeker dat hij er nog staat als je hem weer nodig hebt, en in Japan stopt iedereen voor rood licht. Ja. Maar om te bewerkstelligen dat fabrieken kwaliteitsproducten voortbrengen is het helemaal niet nodig dat we een even hoog ontwikkelingspeil bereiken als de Japanners hebben. Laten we zeggen dat de mate waarin het je lukt kwaliteitsproducten voort te brengen, voor 3% afhangt van de attitude van de werkers in onze bedrijven, terwijl zij

voor 97% (letwel: voor zevenennegentig procent, zeg ik u!) bepaald wordt door de wijze waarop het management de zaken ingericht heeft, en de bazen zich sociaal vaardig gedragen.

Kwaliteitsmanagement is namelijk gewoon een *proces*, een proces als zovele, zoals bijvoorbeeld ook budgetbeheersing een proces is. Geachte manager, als u bereiken wilt dat er goed met de budgetten omgesprongen wordt, gaat u dan uw medewerkers stimulerend toespreken? Nee? Waarom doet u dit dan wel als u wilt dat er goed met kwaliteit omgesprongen wordt – da's toch niet logisch. Ga liever naar een goede cursus, om te leren hoe je kwaliteit managen kunt (en ga dan naar die van Juran, want een betere is er niet).

Kwaliteitsbeheersing is een proces. Een proces waar de meeste van de managers die onze industrieën bestieren weliswaar en helaas in het geheel geen kaas van gegeten hebben. Goddank heb je de Amerikanen Deming en Juran. Die weten hoe het moet, en heel goed ook – als de beste! Oude mannen zijn zij inmiddels die, als ze gewild hadden, zich al jaren geleden uit het strijdgewoel hadden kunnen terugtrekken. Maar dat hebben ze niet gedaan. Dat hebben ze niet gedaan omdat het beroepsofficieren³⁹⁴ zijn en omdat ze visie hebben. Ze zijn bezorgd en ze weten dat het nodig is dat ze blijven vechten zolang het hen vergund is. Ze blijven tegen alles in doorgaan met uitleggen hoe het moet, uitleggen wat je als manager moet doen om te zorgen dat jouw bedrijf kwaliteit levert. Ze blijven dat doen omdat er zoveel vanaf hangt of ze er wel danwel niet in slagen hun inzichten algemeen geaccepteerd en toegepast te krijgen. Er hangt van af of het Westerse bedrijfsleven een autonoom voortbestaan beschoren zal zijn, en daarmee of onze cultuur haar krachtbron behoudt. Ik vind dit voor ons Europeanen belangrijk want ook onze Europese cultuur heeft een rol te spelen in de wereld. Variëteit is goed. De wereld moet geen eenheidsworst worden! Onze bedrijven moeten niet in handen van de jappen of de Yankees vallen, onze fabrieken moeten geen dansers naar het pijpen van Japanse of Amerikaanse managers worden!! Aldus zo ongeveer Bennies overwegingen, haha, zie Bennie als Don Quichotte op het toneel rondscharrelen! En Sancho Panza is hij ook, en Dulcinea daar kan hij naar fluiten maar voor zulks fluiten is hij sowieso veel te verlegen, dat is bekend. Hahaha! Sowhn de Clown!

De oude mannen Deming en Juran vechten onvermoeibaar door maar Bennie was het vechten moe geworden. En hij wist zich machteloos; hij had Jurans observaties en analyses en praktische richtlijnen als fenomenaal goed bevonden, echt to the point en scherpzinnig en terecht en bruikbaar³⁹⁵ maar zelf miste hij de vaardigheden die nodig

³⁹⁴ Niet letterlijk, maar qua professionele mentaliteit.

³⁹⁵ De belangrijkste bijdrage die Juran geleverd heeft, is signaleerd te

waren om te kunnen overtuigen in discussies. Dus niemand geloofde hem, of begreep hem. Hij, niet-academicus, zag geen kans de mensen boven hem, de academici, te overtuigen. Zijn energie begon ook op te raken... ja als gevolg van dingen in de privé-sfeer ook, enne... God het ging gewoon niet meer... Hij had zich dus uit het hopeloos strijdgewoel omwille van Kwaliteit teruggetrokken. Hij was programmeur geworden (om te worden opgeleid tot systeemanalist). Eens te meer had hij de Idiot in hem om zeep gebracht. Hij had zichzelf erg verstandig gevonden.

Misschien moeten we nu een poging wagen kort iets over Bennies karakter te zeggen. Misschien ook niet, maar ik doe het toch maar. Tenslotte is hij op zijn eigen manier een soort van hoofdpersoon in *Levend begraven / op weg naar de waarheid*. Om te beginnen kan ik u vertellen dat hij zich door zijn medemensen notoir ondergewaardeerd voelde. Hij wist ook hoe dat kwam. Tanja³⁹⁶ had het giechelend eens als volgt geformuleerd: “Ja, jij hebt altijd iets over je van: o, o, sorry dat ik besta, neem me niet kwalijk dat ik hier ben”. Bennie had de uitstraling van een *underdog*. Vaak had hij last van angsttrillingen in zijn nek, en dat deed zich vooral voor als mensen hem recht in de ogen keken. Het ergst was het op de momenten dat hij op het werk tijdens een tweegesprek met iemand (uit het witte plastic bekertje dat gastvrij voor hem neergezet was) koffie poogde drinken. Dan trilden zelfs zijn handen, en hij voelde zijn gezicht van angst vertrekken. Felle ellende doortrok hem bij die gelegenheden, hij besepte dat de mensen het zagen, maar was niet bij machte de paniek in bedwang te houden. Hij ging de strategie volgen van geen koffie drinken tijdens tweegesprekken. Vaak was hij een beetje boos op de mensen, omdat zij in het algemeen nog steeds verbluffend dicht bij de apen staan, blijkbaar, aangezien ze niet eens in staat zijn iemand te waarderen omwille van diens wezenlijke eigenschappen en prestaties, doch

hebben dat niet alleen ‘quality control’ van belang is, maar ook ‘quality improvement’. En de richtlijnen die Juran gegeven heeft om kwaliteitsverbetering daadwerkelijk plaats te laten vinden zijn zonder meer de beste die er zijn. Iedereen associeert “kwaliteit” met standaarden en procedures enzovoort, dat wil zeggen: met het onder controle brengen van de bedrijfsprocessen. Het is Juran geweest die dit denken doorbroken heeft. Het zijn de Japanners geweest die de ideeën van Deming (d.w.z. statistical quality control) en Juran (quality management) zijn gaan toepassen. Juran slaat de rol van hemzelf en Deming in verband met Japans succes overigens niet heel hoog aan; zijn uitspraak is, dat de Japanse managers de onbezongen helden zijn die het tot stand gebracht hebben, en dat het hen zonder Deming en Juran evengoed gelukt zou zijn.

³⁹⁶ Een adequate beschrijving van Tanja’s aard geeft C. Jung / *Psychologische typen* / Servire, in X.B.III. 9. *Het extraverse intuïtieve type*.

integendeel alleen maar op uiterlijke aspecten afgaan. Bol van de vooroordelen staan de mensen! Tot zelfstandig denken zijn ze in het geheel niet in staat! Bennie, die net als Einstein het zoeken naar Goedheid, Schoonheid en Waarheid prominent in het vaandel had staan, ging ervan uit dat hij door iemand als Einstein weldegelijk begrepen en geapprecieerd zou zijn. En het was hem een doorn in het oog dat allerlei blaaskaken, die tot niets in staat zijn dan “zie-mij-eens” uitstralen alsmede een naargeestig soort van geslepenheid toepassen, het heel ver schoppen in de hiërarchie van de Knoeikrampenfabrieken. Dit bedroevend fenomeen zag Bennie als een van de grootste kwaliteitsproblemen van het bedrijf waar hij werkte. Maar hij was niet alleen maar boos op de mensen, hij deed ook zijn best hen naar beste weten en kunnen te dienen. “Vechten met jezelf – werken voor een betere wereld!”, was zijn levensdevies. Hij liet er zich ook niet toe verleiden aan zijn carrière te werken. Hij werkte voor een betere wereld! En hij vocht met zichzelf, onder meer om te beletten dat hij een carrièrejager zou worden. “Zoek vóór alles het Koninkrijk – de Here weet wel wat u nodig hebt, en zal voor u zorgen” – zo ongeveer staat het in de bijbel, en Bennie geloofde erin, wilde erin geloven, en deed dus zijn best naar Gods wetten te leven zonder zich om zijn eigen lot te bekommeren. Dit neemt niet weg dat hij woest werd als hij merkte dat een “collega” zijn ideeën jatte, en er goede sier mee maakte. Het is in een dergelijke situatie wel gebeurd dat hij ineens naar buiten trad op een manier waar de mensen om hem heen verrast van opkeken. Na zo’n incident dacht Bennie stilletjes bij zichzelf: Nou zie je eens dat ik niet zo’n sulletje ben als je altijd dacht. Hij besepte trouwens helder dat er op aarde een “strijd om het bestaan” gestreden dient te worden. Misschien besepte hij dit wel beter dan de mensen om hem heen. Bijvoorbeeld, hij was een van de weinigen die een rechtsbijstandsverzekering hadden. Het was ook het “strijd om het bestaan”-besef geweest dat hem ertoe gebracht had de automatisering in te gaan, en hij voelde voldoening over zijn daadkrachtig en van inzicht getuigend initiatief in dezen. En hij nam zijn werk altijd heel serieus, deed in dat verband ook echt zijn best kwaliteit te leveren. Ja, hij geloofde in kwaliteit, en nam aan dat zijn werk hem op den duur vanzelf een goede reputatie bezorgen zou. (Hij voelde zich in zijn oriëntatie op kwaliteit met name ook gesteund door de zienswijze waartoe Solzjenitsyn in *De Goelag Archipel* tenslotte gekomen is³⁹⁷.)

³⁹⁷ Het gaat er niet om of je succesvol bent in de wereld, het gaat er onder alle omstandigheden om HOE je de dingen doet. Je kunt leren, het fijn te vinden met vuil te sjouwen, je kunt voldoening vinden in een (weliswaar zinloos) muurtje netjes recht metselen. Weet je, je waardigheid als mens komt vóór alles – zodra je dat begrepen hebt ga je ook het sjouwen met vuil fijn vinden; en onder alle omstandigheden kan je je op kwaliteit oriënteren, en op die manier kan je je leven GLANS geven, hoe dan ook; en daar gaat het in het

Altijd beseftte Bennie dat men op aarde de strijd om het bestaan strijden moet. Soms was Tanja wanhopig over de grote hoeveelheden stof overal op de vloer en elders aanwezig (stof vormt, als je het lang genoeg met rust laat zodat er steeds meer van komt tenslotte rolletjes, wist u dat?), of over de onoverzienbare stapel onafgewassen borden alsmede bestek die, gewetenswroeging en overlast veroorzakend, een ongeregeld soort van bult in de gootsteenbak vormde. Tanja kwam als gevolg van haar nalatigheden ook wel eens wezenlijk in moeilijkheden, namelijk als een buurvrouw aankondigde over vijf minuten op bezoek te zullen komen... Bennie meende bij dergelijke gelegenheden zijn kans schoon te zien; hij wachtte een tactisch moment af; en dan legde hij het Tanja uit: dat men de strijd om het bestaan strijden *moet*³⁹⁸, omdat dit in de aard van het leven op aarde zelf besloten ligt, en dat, als men de strijd om het bestaan niet strijdt, men ECHT en WEZENLIJK in moeilijkheden komt. Tot zijn grote schrik en teleurstelling werd Tanja daarop altijd meteen héél kwaad, en verweet hem een “preker” te zijn. Na enige vergeefse pogingen heeft Bennie (inwendig weliswaar ontzettend bezorgd zijnde) beseft dat hij met zijn wijze lessen bij Tanja aan het verkeerde adres was. Toen heeft hij zijn pogingen opgegeven. Maar innerlijk piekeren deed hij wel: hoe moest het in godsnaam met zijn vrouwtje ooit goed komen. Hoewel Bennie vaak erg mensenschuw was, kwam het in specifieke situaties voor dat mensen hem vertrouwden, en zich tegen hem uitspraken over dingen die hen dwarszaten. Hij wist dan bij intuïtie dat hij goed luisteren moest, en niet meteen met allerlei adviezen op de proppen komen. Vaak slaagde hij er in tenslotte iets te zeggen waar de ander iets aan had. Hij had van zichzelf het gevoel dat hij in het leven soms een rol ala “maatschappelijk werker” vervulde, en zag dit als een onderdeel van zijn pogingen naar Gods wetten te leven, dat wil zeggen naastenliefde in toepassing te brengen. In het algemeen vond Bennie de mensenwereld afstotelijk grofstoffelijk, lelijk, dom, ruw en angstwekkend. Tenslotte nog dit. Hij kreeg bij de minste of geringste gelegenheid een erectie, veel sneller dan het bij andere mannen het geval was, hoewel hij naar vrouwen toe extreem verlegen was. Hij was gevoelig voor verslavingen op het gebied van het seksuele... Tot zover de beschrijving van Bennies karakter. Sorry. Maar het is opportuun over hoe Tanja was ook even iets te melden. Dit doe ik door te vertellen wat ze zei na het horen van zekere muziek. Het gaat om Tsjaikofski's *Zwanenmeer* suite, - 1^e scène. Tanja zei:

“Door die muziek voel je dat je een sterfelijk wezen bent dat geluk

leven om, en daarom alleen. En zelfs lijden is Goed – ja *juist* lijden is Goed!! Aldus Solzjenitsyn in zijn formidabele boek *De Goelag Archipel*, in hoofdstuk *Loutering*, d.i. het eerste hoofdstuk van deel IV, *De ziel en het prikkeldraad*).

³⁹⁸ Heden ten dage zou ik zeggen: “Men heeft een inspanningsverplichting t.b.v. Kwaliteit”.

nodig heeft”.

Het programmeren was hem goed bevallen. Hij had zelfs een paar opmerkelijke successen geboekt. En elke dag opnieuw had hij zich opgelucht gevoeld omdat hij nu nergens meer over hoefde te piekeren. Hij hoefde niemand meer waar dan ook van te overtuigen. Hij hoefde alleen maar naar zijn werk te gaan, en 's avonds weer naar huis terug te keren. Hij genoot daarbij van zijn werk, dat bestond uit: “Leuke puzzeltjes oplossen en daar nog voor betaald krijgen ook”, zoals hij zei. Over de toekomst hoefde hij zich geen zorgen meer te maken want in de automatisering was nog voor jaren en jaren werk – men kwam handen en voeten tekort. En wat was het toch een weelde, eindelijk geen energie meer te hoeven stoppen in het slechten van borden voor koppen van managers, en niet te hoeven piekeren over een misschien in het verschiet liggend ontslag.

Wat een weelde, wat een weelde, maar het zijn sterke benen die de weelde kunnen dragen. Eén half jaar lang heeft hij oprecht van de situatie genoten. Vervolgens heeft hij zichzelf een jaar lang koest gehouden door in gedachten steeds weer de toverformule uit te spreken: “Wat heb ik toch geboft dat ik de kans gekregen heb de automatisering in te gaan”. Het vreemd jammerlijke echter was geweest dat het hem soms overkomen was dat het net leek alsof hij zich ineens *niet* happy met de situatie voelde. Zijn bofkontschap had hem niets dan voordeel gebracht, en nu?

Ergens zaten er misschien een barst en/of roestplekjes in zijn geluk? Of anders een uitstulpinkje of knobbeltje. Na anderhalf jaar in de automatisering gewerkt te hebben begon hij zichzelf de vraag voor te leggen of het misschien zo zou kunnen zijn dat hij zich verveelde?

Nou, OK, misschien verveelde hij zich – wat dan nog? Verder zat hij toch zeker op rozen? Hij had tenminste werk – en *veilig* werk, dat wil zeggen werk waarbij je niet de kans liep ontslagen te worden! Dat was gewoon goud waard in deze moeilijke tijden. Het landelijk werkloosheidspercentage was inmiddels zo hoog opgelopen dat het al niet eens meer statistisch significant was, werkloos te zijn. Zo was Bennie zich blijven verzetten, en hij had het nog een half jaar volgehouden. Hij was blijven tegenstribbelen, - een half jaar lang nog. Doch nu, twee jaar na die geweldig verstandig manoeuvre van hem: de automatisering in gaan ten gevolge waarvan hij nou op rozen zat – wist Bennie echt niet meer hoe hij het had want daar kwam, als een periscoop uit zee, zijn kop uit het zand omhoog. Hij keek om zich heen, zag het zand en de Waarheid onder ogen.

-God, wat verveel ik me...- Het was eruit!

Hij had het niet meer. God, wat is het programmeursbaantje een *saaie* job. Heel de lange dag in de weer zijn met glazen ogen; ze mogen “terminals” heten en wondertjes van techniek zijn, en in verbinding staan met een pracht van een Amdahl, ze zijn toch heus een nog veel

vervelender gezelschap dan zelfs de domste manager. Hoe zelfvoldaan, bot en cliché een mens ook zijn moge, zijn ogen kunnen tenminste knippen. Maar een terminal-oog, een beeldbuisstation, doe je 's morgens aan en 's avonds uit. Dat is alles.

Weet u, Bennie had zichzelf zijn leven lang gezien als iemand die geknipt is voor een rustig twaalfineendozijnbestaantje. Daar had hij ook altijd naar verlangd, maar tot twee jaar geleden was zijn leven bij voortduring juist erg **on**rustig geweest, en al helemaal niet twaalfineendozijnerig. Twee jaar geleden had hij gekregen waar hij steeds naar verlangd had. En twee jaar werken in de administratieve automatisering waren nodig geweest om hem bij te brengen dat hij zich glad vergist had. Steeds meer geld gaan verdienen en zich status in de maatschappij verwerven waren ook geen doelen die hem bezighielden. Bennie wist dat veel van zijn collega's toewerkten naar de momenten waarop ze promotie zouden maken. Voor hen waren dat lichtende mijlpalen op het levenspad. Ook Bennies vader en moeder hadden het wel eens over dit soort zaken. Tanja gelukkig nooit; zij had hier absoluut geen belangstelling voor, stond er zelfs nooit bij stil. Ze vond dat ze met een lief en maf mannetje getrouwd was dat toch ook wel erg flink was omdat hij elke dag zo vroeg opstond en naar zijn werk ging, weer of geen weer, en ze bewonderde zijn doorzettingsvermogen, en ze onderkende zijn plichtsgetrouwheid en soms viel het haar op dat het blijkbaar een enkele keer voorkwam dat hij een slim idee had, maar ze wist ook dat hij zichzelf absoluut niet wist te kleden (bijvoorbeeld telkens weer moest ze hem instructies geven over de dassen die hij wel/niet dragen moest, en telkens weer deed hij het toch verkeerd...), en verder had ze haar eigen leven met alle besognes van dien, dat haar geheel in beslag nam.

Nee, Bennie bekommerde zich niet om zijn carrière – een goede eigenschap misschien, maar een mens moet dingen hebben waar hij om geeft, die hem stimulansen geven om te maken dat hij door wil gaan. Als je niet werkt om steeds meer te gaan verdienen, en je werk inhoudelijk ook niet boeiend is, dan heb je een probleem. Je moet als mens iets hebben in je leven om naar uit te kijken³⁹⁹.

Bennie had het niet meer. Wat een klootzak was hij geweest. Wat had hij zichzelf al die jaren toch slecht gekend. O, hoe had hij zich zo kunnen vergissen.

-Ik ga hier dood van verveling!-, dacht hij zittend achter zijn IBM-terminal met APL-toetsenbord.

³⁹⁹ Enne... Bennie is immers een huilbaby geweest. U denk misschien: wat heeft dat er mee te maken. Maar 't is nu eenmaal zo met hem, dat als hij zich verveelt, dat hij zich dan werkelijk innig ongelukkig gaat voelen – weemoedig, melancholiek, hopeloos depressief.

Zo is het er van gekomen dat hij is gaan balen als een stier. Toch gaf hij zich nog steeds niet gewonnen. Hij ging er toe over zijn gevoelens van ongenoegen en onrust op te vatten als een ervaring op zichzelf. Feitelijk zag hij dat ook wel goed natuurlijk. Een ervaring was het zeker. Vroeger had hij nooit doorgehad hoe zwaar mensen het hebben die saai werk moeten doen. Nu wist hij het. En hij nam zich voor, één van hen te zijn. Waarom zou hij zich eraan onttrekken. Mensen die het op zich nemen saai werk te verrichten moeten er ook zijn. Hij nam zich voor het uit te zingen. Hij ging géén pogingen doen tot toch weer een ander baantje krijgen. Nee, hij wilde deze beker nu eens tot en met de laatste druppel legen. Hij wilde het allemaal gaan proeven. Hoe bitter het is, elke dag balend naar je werk te moeten gaan, elke dag opnieuw. En hoe het is, elke dag dan ondanks alles toch goed werk te leveren, ongeacht de vervelingsverschrikking waaraan je onderworpen bent. Elke dag verricht je, je zo goed mogelijk tegen de landerigheid verzettend, je werk om vervolgens elke dag weer triest en verveeld naar huis te fietsen. Dit was het leven dat hij nu vol wilde houden, tot in al zijn poriën laten doordringen, en het volhouden – alle jaren die hem nog restten.

-Even kijken, hoeveel jaar moet ik nog? Ik ben nu 37. Zestig min zevenendertig, dat is eh... Drieëntwintig. Nou dat moet toch kunnen. Drieëntwintig jaren. Als andere mensen zo iets vol kunnen houden, waarom ik dan niet?-

Trouwens, vandaag, op deze speciale dag, was zijn leven werkelijk opwindend genoeg. Vandaag verveelde hij zich in het geheel niet, integendeel. Vandaag wist hij niet hoe hij het had want vandaag zou zijn vrouw thuis herenbezoek ontvangen. Ik moet dit even toelichten natuurlijk. Wel, u moet dan om te beginnen weten dat Tanja enthousiast deelneemster was, nu al voor het tweede jaar, aan een cursus "Spel en expressie". Deze cursus werd eens per week 's avonds gegeven en hield onder andere in dat je kleine opdrachtjes kreeg die je met gebruikmaking van je eigen fantasie moest invullen. Je moest dan toneelscenetjes bedenken en uitwerken, en die ook ten tonele brengen. Ze kregen bijvoorbeeld als opdracht een scène te bedenken en op te voeren waarin twee zinnen uitgesproken moesten worden; welke zinnen het waren werd hen medegedeeld waarna ze het verhaaltje eromheen dan zelf moesten bedenken. De cursisten werden hierbij in groepjes van twee verdeeld, en elk tweetal verzond een verhaaltje.

Het leuke is dat Tanja voor het verzinnen en uitvoeren van fantasievolle verhaaltjes een fenomenaal talent bleek te hebben. Bennie wist dat allang, maar was altijd de enige tussen hemel en aarde geweest die de diverse bijzondere talenten van zijn vrouw onderkend had. Tanja was stomverbaasd over haar eigen succes – Bennie echter had het zondermeer verwacht. Maar ze waren allebei echt opgetogen over de waardering die Tanja nu ineens kreeg.

Eindelijk, eindelijk, werd zij ook eens gewaardeerd. Het lelijke jonge eendje bleek verdomme ineens een prachtige heerlijke leuke paradijsvogel te zijn!! En of Tanja nu een vlieg rondscharrelend op een rotte banaan speelde, of een oud mannetje, of een lesbienne, ze deed het in alle gevallen meer dan overtuigend. Ze *voelde* zich dan ook echt degene die ze uitbeeldde, en was derhalve volkomen rolvast. Waar anderen wel eens moesten giechelen overkwam haar dat nooit, ook niet als ze iets zei of deed wat zeer grappig gevonden werd. En ze bedacht altijd van die bijzondere verhalen. Haar medecursisten bewonderden haar hierom uitbundig, gegrepen als ze telkens weer waren door wat ze voorgeschoteld kregen. Vaak maakte Tanja hen vreselijk aan het lachen, bijvoorbeeld door mompelend de gedachtegang van een vlieg te openbaren. Soms, zoals de keer waarbij ze met een ander meisje een scène tussen twee lesbiennes gespeeld had, maakte ze haar toehoorders muisstil. Het desbetreffende verhaal had ze bedacht bij het thema “Afscheid”.

Alle deelnemers aan de cursus uitten telkens weer hun onverholen bewondering voor Tanja's talent. Dus Tanja bloeide op. In haar psyche ontloek de bloem genaamd “zelfvertrouwen” en naarmate deze meer flonkerde ging ze zich op de cursusavonden steeds meer geven zoals ze werkelijk was: spontaan en origineel knetter en vrolijk en uitbundig, en expressief, en bij tijd en wijle als het zo uitkwam ook heel lief en gevoelig. En altijd, altijd was ze puur natuur. Iedereen hield van haar, ze mochten haar heel graag, ze waren buitengewoon op haar gesteld, ze bewonderden haar... Ineens was Tanja een superster. O, wat was ze gelukkig. Ach, ze was zo populair! Eindelijk, eindelijk was zij ergens beland waar men op haar aanwezigheid gesteld was. De cursusleidster vond Tanja absoluut een “ontdekking”, en was er op gaan aandringen dat ze de Toneelschool zou volgen. En Tanja? Tanja was over dat idee meteen laaiend enthousiast geweest! Weken lang waren alle wolken roze als nooit tevoren totdat bleek dat de Toneelschool, ondanks alle pleidooien van Tanja's cursusleidster, “Nee” zei. Ja, het was nee omdat Tanja's vooropleiding onvoldoende was. Personen die alleen ooit voor een verkeersexamen geslaagd zijn, en verder nergens voor, kwamen niet in aanmerking. Enfin, dat was wel heel erg jammer. (Maar Bennie was opgelucht want het zou ongetwijfeld een fiasco geworden zijn – want je kunt Tanja niet in de leermodus krijgen, zomin als je een musje in een kooi in leven kunt houden.)

Bennie had genoten van de verhalen waarmee Tanja thuisgekomen was; Tanja hield hem van alles wat er gebeurde precies op de hoogte, niet omdat ze daartoe besloten had maar omdat ze een onuitsprekelijk babbelkontje was dat altijd over alles wat er in haar omging heel veel te vertellen had. Ze vertelde bijvoorbeeld van Gerald, een breedgeschouderde en prachtig gebouwde jongen die ongelooflijk naïef

was en absoluut geen aanleg voor toneelspelen had en bijzonder verlegen was. “Geraldje” noemde Tanja hem altijd want hij riep moederlijk-koesterende gevoelens in haar op. Ook vertelde ze van Aster-het-punkmeisje dat heel aardig was, en altijd zeer bijzonder gekleed ging. Aster had onuitputtelijk veel fantasie op het gebied van kleding. Zo had ze eens champagnekurken als oorbellen in gehad. Een andere keer verscheen ze gekleed in maillot op de cursus waarbij ze een rok droeg die helemaal omhoog geslagen was en vervolgens met een riem vastgezet; Asters hoofd had als een stempel van een bloem boven de rok uit gestoken. Maar dit originele meisje was inmiddels omwille van haar schoolopleiding toch van de “Spel en expressie”-cursus afgegaan. Het was op de cursus sowieso nogal een komen en gaan van allerlei vogels van diverse pluimage. Bennie was iedere keer weer uitermate geboeid door wat zijn leuk vrouwtje hem vertelde, en werd daarbij helemaal vrolijk van wat hij zoal te horen kreeg.

Het was usance dat enige der cursisten 's avonds na afloop van de cursus naar een kroegje gingen om wat na te praten en te drinken. Tanja had er in eerste instantie niet aan meegedaan, een enkele uitzonderlijke keer uitgezonderd. Maar gedurende het tweede cursusjaar had ze er de smaak van te pakken gekregen. En nu was het al zo, dat ze vaak de uren in het kroegje nog meer op prijs stelde dan de deelname aan de cursus. En ach, Tanja heeft zo'n levendige fladdergeest. Niets kan haar definitief helemaal boeien. Ze heeft trouwens ook een flinke teleurstelling te incasseren gekregen.

Het eerste cursusjaar was afgesloten geworden door een uitvoering die gegeven werd door de cursusdeelnemers. Op deze uitvoering had Tanja zich in eerste instantie enorm verheugd. Maandenlang heeft ze er enthousiaste verhalen over aan Bennie verteld. Ze heeft toen ten behoeve van de uitvoering zelfs een toneelstukje bedacht!! Over dat toneelstukje had de cursusleidster weliswaar heel enthousiast gedaan, en de cursisten ook, maar er was tenslotte toch niets van terecht gekomen. De leidster had Tanja toevertrouwd dat de meeste cursusdeelnemers (vooral de jongens) onvoldoende goed spelen konden om in zo'n stuk te kunnen meedoen en om die reden had de leidster het beter gevonden het niet te laten doorgaan. En dat was voor Tanja een klap geweest die hard aankwam, een zeer zware teleurstelling. Overigens was het plan om überhaupt een uitvoering te geven toen op losse schroeven komen staan. De leidster zag er namelijk eigenlijk helemaal geen brood meer in. Later was ze echter alsnog gezwicht voor de aandrang die haar pupillen op haar uitoefenden.

Zo waren er op de avond waarop de cursisten hun kunnen aan het aanwezige publiek lieten zien enige liedjes ten gehore gebracht geworden en was er een aantal scènes gespeeld. Bennie had zich

onder het aanwezige publiek bevonden en had genoten. Vooral de pet-met-grote-klep die Tanja op had gehad, had hem opgevrolijkt. Tanja zelf had de avond ook wel leuk gevonden maar ze had zich voor haar doen toch gedeisd gehouden. Op de een of andere manier was ze zo teleurgesteld geweest over het niet doorgaan van haar toneelstuk, dat ze voor zichzelf een heel bescheiden rolletje gekozen had.

(Teleurstellingen hebben altijd een enorme uitwerking op Tanja, helaas.) Bovendien was ze tijdens de uitvoering veel te zenuwachtig geweest om goed te kunnen spelen. Het was haar medespelers opgevallen dat haar mimiek, notoir een van haar sterkste punten, die avond zo vlakjes geweest was. Maar goed, hoe het ook zij, Bennie had in ieder geval genoten, en alles prachtig gevonden. Zelfs het zitten in de zaal tussen het rumoerige publiek, had hij als een bijzondere bezigheid ervaren. Vol interesse had hij de opschriften gelezen die op de wanden aangebracht waren, bijvoorbeeld: “Daag lieve flikkertjes”. Zulke opschriften zie je niet als je een uitvoering van de achtste symfonie van Mahler of de negende symfonie van Beethoven bijwoont. Hij had foto’s gemaakt. Ook een vriend van Hans had foto’s gemaakt. Die vriend van Hans was een beroepsfotograaf. Trouwens, Hans (één der cursisten van de cursus “Spel en expressie”) studeerde zelf ook voor beroepsfotograaf. Hans vond van zichzelf dat hij een begenadigd zanger was maar hij kon helemaal geen wijs houden; bij Tanja gingen de haartjes op haar armen altijd overeind staan als hij zich op een cursusavond verwaardigde een lied ten gehore te brengen. Ook in dansen was Hans een ster. Hij kwam in dit verband met de term “lekker swingen” op de proppen, Tanja moest giechelen toen ze er Bennie van vertelde. Ja want als Hans ging lekker swingen liepen bij Tanja de tranen over haar wangen van de pret. Zo gek als hij krinkelde met zijn lange slungellichaam, zo dwaas als hij met zijn armen wriemelde, en, vooral: de bekketrekkerijen die hij dan den volke schonk, al deze dingen bij elkaar vormden voor Tanja een zo komische aanblik dat ze altijd enorm haar best moest doen om niet te laten merken dat ze vreselijk lachen moest. Hans nam zichzelf bloedserieus. Hij wilde zijn talenten ontwikkelen omdat het voor de wereld jammer zou zijn als zijn aangeboren gaven onbenut zouden blijven. Op een avond deed hij Tanja en alle aanwezigen paf staan door hen te vertellen dat hij zangles ging nemen.

Op Hans’ toneelspel hadden zijn medecursisten nogal eens ongezouten kritiek. Tanja deed daar nooit aan mee hoewel ze hem een hopeloos geval zonder enig talent vond maar ze wilde hem niet kwetsen. Ook de cursusleidster liet hem maar zo’n beetje begaan.

Gedurende het eerste cursusjaar had niets Hans aan het twijfelen kunnen brengen. De kritiek die men op hem had zag hij als onbegrip van luitjes die gewoon niet doorhadden dat ze een uitzonderlijk talent voor zich hadden. Des te erger voor hen! En op de avond van de uitvoering was hij, geperst in een strakke, nauwsluitende maillot, en

van een knalrode pruik voorzien, en zwaar geschminkt en opgemaakt, ervan overtuigd de grote ster van de avond te zijn. Bennie dacht daar weliswaar anders over. Tanja had met een andere vrouw samen een liedje gemaakt over de problematiek van het dik-zijn. Die andere cursiste was normaal van postuur, en had zich in een gewaagd hupse uitmonstering gestoken. Een gejoel ontsteeg aan het zaaltje, afkomstig uit kelen van nogal wat der mannelijke aanwezigen toen de vrouwelijk verleidelijke figuur zich vertoonde om te zingen: “Steeds als ik voor de spiegel sta...”. Zij zong over hoe prettig het voor haar was voor de spiegel te staan, en zich van de verleidelijkheid van haar vormen bewust te zijn. Toen kwam Tanja op, dik als ze was – opvallend dik was ze – en daar zong ze met haar werkelijk prachtige stem in de microfoon: “Steeds als ik voor de spiegel sta...”, en dóódstil werd het in de zaal. Daar stond Tanja, daar was zij, en ze maakte in één klap aan iedereen duidelijk, hoe je je voelt als vrouw, als je verschrikkelijk dik bent.

Het ogenblik waarop Tanja opkwam, en begon te zingen nadat het in de zaal plotsklaps doodstil geworden was zal Bennie nooit vergeten. Allen die daar waren, inclusief de mannen die zojuist nog zo gejoeld hadden... ineens begrepen ze het allemaal. Op dat moment begrepen ze hoe het is voor een vrouw, als de enige vorm van aandacht die ze van de mannen krijgt die van de spottende opmerkingen is, soms goedmoedig, soms smerig kwetsend venijnig als zoutzuur. O, een vrouw te zijn die door niemand bewonderd wordt, waar nooit eens een man naar fluit...

Dat ogenblik waarop het muisstil werd was voor Bennie het hoogtepunt van de avond.

Na afloop van de uitvoering moest hij de zaal verlaten en naar huis gaan. Zo had Tanja hem gevraagd te doen, en zo deed hij het. Want ja, weliswaar had Tanja het afgelopen jaar stimulerende injecties zelfvertrouwen toegediend gekregen waardoor het jaloeziebeest behoorlijk tot rust gekomen was, het beest dat het Bennie altijd beletten wilde dat hij de vormen van andere vrouwen zag (o, nee, nooit, NOOIT wilde het jaloeziebeest hebben dat Bennie die vormen zag), ja, weliswaar had Tanja tenslotte na heel lang dubben Bennie gevraagd de uitvoering bij te wonen, omdat ze immers zo graag wilde dat hij haar zou zien optreden, maar op het feest dat op de uitvoering volgde, zou zich zoveel angstaanjagends voordoen, dat het jaloeziebeest woest werd bij de gedachte alleen al. Nee, onder geen beding kon Tanja hebben dat Bennie zich op het feest, dat wil zeggen tussen de aldaar opdoemende veelheid aan vrouwelijk vormen, bevinden zou. Zijzelf kon haar vrienden en vriendinnen uiteraard niet in de steek laten. Dus Tanja zou aan het feest deelnemen, en Bennie moest naar huis. Aldus geschiedde.

Bennie fietste half tien 's avonds door de lichte zomernacht naar huis en voelde zich hopeloos eenzaam. Het was juni. Het was lekker warm.

Hij kon wel huilen. Terwijl hij fietste zag en voelde hij de uitnodigende lichtheid van de zomerse nacht overal om hem heen en hij voelde zeer veel verdriet. De drukkende pijn die hem vervulde was die van een eindeloze heimwee. Bennie mocht nooit TV kijken. Alleen het Journaal en natuurseries mocht hij wel zien. Ook mocht hij niet zwemmen en niet zeilen. En Tanja en hij gingen nooit uit. Ze gingen niet uit dansen, ze gingen niet naar de bioscoop, en ze gingen ook niet meer met vakantie. Een keer in Düsseldorf hebben ze een rot ruzie gehad toen het jaloeziebeest toesloeg. Daarna zijn ze nooit meer op vakantie gegaan. Ze gingen bijna nooit op familiebezoek, alleen als ze er echt niet onderuit konden. Het moeilijkst lagen in dit verband Jantje en zijn vrouw die inmiddels een kind hadden, een meisje nog wel tot overmaat van ramp... Als tijdens het TV-Journaal een jonge vrouw in beeld kwam mocht Bennie niet kijken – een enkele keer gebeurde het dat er op de voorkant van de beeldbuis iets verleidelijk vrouwelijks dermate onverwacht opdoemde, dat Bennie het in een flits even zag – Tanja was dan te laat geweest met zeggen: “Niet kijken!”. Als zich zo’n ramp voordeed *gilde* Tanja het uit! Dan was haar gezicht geheel verwrongen als in opperste pijn, dan sleurde Tanja Bennies hoofd omlaag, wég van het gevaar, en dan begon ze te huilen, zo eindeloos smartelijk, zo erbarmelijk, zo gebroken en in-triest... o! dat kunt u zich niet voorstellen; en, merkwaardig: het viel Bennie telkens weer op dat het huilen van zijn vrouw dan was als dat van een klein meisje van laten we zeggen een jaar of vijf.

In feite moeten we bij Tanja ook niet van “jaloezie” spreken maar van “paniek” – ja van “doodsangst” eigenlijk! Want in wezen was Tanja in het geheel niet jaloers uitgevallen, maar leed ze aan onoverwinnelijke verlatingsangst.

Het bijwonen van de die avond gegeven uitvoering door de “Spel en expressie”-groep was voor Bennie een heerlijk hoogtepunt geweest in een overigens mistig vreugdeloos en heel zwaar bestaantje. Maar de uitvoering was alweer voorbij. Tanja was daar achtergebleven en had plezier, en hij, Bennie (Tanja’s man), terwijl hij fietste in de warme lichte zomeravond kon wel huilen van weemoed. Het was zo’n zomerse avond die fluistert van van die speciale zoete mogelijkheden... Dit soort avonden had ook vroeger al, toen hij Tanja nog niet kende, op Bennie een sterke uitwerking gehad. Ook toen al had hij er last van gehad dat hij dan helemaal doortrokken raakte van immense smart. Dat was geweest omdat hij geweten had dat het niet aan hem was dat de beloftes gedaan werden. En wederom nu was het zo’n zomers zoete avond, en Bennie hoorde het mysterieuze gefluister, rook de zwoele geur, en heel zijn organisme reageerde op de uitnodiging, en hij wist op hetzelfde moment dat alle vreugdebekers altijd aan hem voorbij zouden gaan. Hij huilde niet – maar wel bijna.

Je kunt veel beter ononderbroken in het land van de mist wonen, dan somtijds, eens in de paar jaar, een paar uurtjes door de zon

getroffen worden want na zo'n moment van zonnegeluk is het moeten doorkomen van de dagen die dan volgen letterlijk een helse beproeving!

Toch is Bennie altijd met genoeg aan de uitvoering terug blijven denken. Het bleek dat er onder de cursisten veel vraag naar de kleurenfoto's was die Bennie gemaakt had. Hans had ook wel enig succes met de zwartwitfoto's die door zijn vriend gemaakt waren want die had er vergrotingen van gemaakt. Vergrotingen doen het altijd goed, dat geldt zelfs voor zwartwitfoto's.

Op zich had ook Tanja wel goede herinneringen aan de uitvoering. Maar dat ze zich voor honderd procent ingezet had en een toneelstuk geschreven had en daar zo heerlijk enthousiast over geweest was... totdat de domper alles teniet gedaan had – bleef aan haar knagen. Zij is altijd hypergevoelig voor dompers. Dat komt door de vele die haar zenuwstelsel er veelvuldig te verduren gehad heeft, vanaf haar prille jeugd tot heden aan toe.

En haar enthousiasme voor het toneelspelen als zodanig was behoorlijk bekoeld. Het stralende plezier waarmee ze zich vol overgave aan "Spel en expressie" overgegeven had was verdwenen. Desondanks zei ze vaak tegen Bennie: "Dit is de gelukkigste tijd van mijn leven!". God, wat was Bennie blij als ze dat zei. Hij straalde dan, en antwoordde: "Ja, en weet je, als jij gelukkig bent, ben ik het ook". Dat zei Bennie, en hij sprak de waarheid. Hoe het ook zij, vandaag zaten ze allebei flink in de rats want vandaag kwam Pjotr een dagje bij Tanja thuis op bezoek. Tijdens de afstemmingen die aan dit bezoek voorafgegaan waren had Pjotr zich laten ontvallen: "Maar is die pief van jou dan nooit eens een keertje weg 's avonds!?", want hij wilde het liefst 's avonds komen aangezien avonden sfeervol zijn, dagen niet. Pjotr was echt een nachtmens. Hij kon werkelijk fantastisch goed toneelspelen, en Tanja en hij voelden elkaar perfect aan. Hun talenten herkenden elkaar. Pjotr droeg op zijn kleding een roze driehoekje omdat hij homoseksueel was. En hij was al met al een frêle en onbekommerd van het leven genietend jongetje. En vandaag bracht hij Tanja een bezoek.

Tanja en Pjotr waren het over zeer veel zaken met elkaar eens. Bijvoorbeeld, Tanja had zich eens laten ontvallen dat ze zo van borsthaar hield waarop Pjotr gezegd had: "Oja, ik ook, zo zalig om met je neus doorheen te wrijven!". Bij die gelegenheid had Hans zijn borst moeten ontbloten om te laten zien hoe het er bij hem voorstond doch hij had niets, niet één haartje. Hans had een vriendin die juist helemaal niet van borsthaar hield, had Hans toegelicht. Pjotr had vroeger ook wel eens een vriendin gehad maar, zoals hij zei: "Met een meisje vind ik het ook wel leuk hoor. Maar met een meisje is het als een kabbelend beekje, en met een jongen is het als een bruisende waterval!".

Weliswaar was Tanja het niet in álles met Pjotr eens. Met name wou ze *niet* fijn blowen, ongeacht hoe hoog Pjotr deze bezigheid aanpreef. Nee, high worden van de hasj, het leek haar niets. Nouja, ook geen probleem wat Pjotr betreft, hij had geen fundamentalistische inslag, eenieder mocht doen en laten wat hij/zij leuk vond.

Op een avond had hij in de kroeg plagerig met zijn knie langs Tanja's been zitten bewegen, en toen had zij haar been teruggetrokken.

“Waarom wil je dat niet”, had Pjotr gevraagd, “Word je er wellustig van?”.

“Ja, wel wat ja.”

“En waarom wil je dat dan niet?”

“Nou, dat wil ik niet, zo in het openbaar”, had Tanja geantwoord. Die avond thuis had ze Bennie verteld wat zich voorgedaan had. Hij had even iets moeten wegslikken, maar niets laten blijken van de angst die hij voelde.

En vandaag was het de dag waarop Pjotr Tanja een bezoek aan het brengen was, terwijl Bennie zijn werk deed (stomvervelende puzzeltjes oplossen). Hij keek naar de letters en APL-symbooltjes die het glazen oog voor hem te zien gaf, dacht na, typte, maakte aantekeningen, keek dingen na in een boek, en al die tijd viel het hem zwaar zich te concentreren, en waren zijn gedachten bij het tweetal dat zich in zijn huis bevond. Het tweetal bevond zich in het huis waar hij woonde. Zijn gedachten raasden als het ware als razend in het rond rondom dat huis. Wat speelde zich er af! Telkens weer kwam hem die scène in de zin, zo levendig als Tanja deze aan hem overgedragen had, waarbij Pjotr met zijn duwende knie langs Tanja's been had zitten wrijven, en Bennie dacht er aan dat Tanja gezegd had: “Dat vind ik niet prettig zo *in het openbaar*”. Bennie vond dat een vreselijk onhandige formulering; hij vond dat deze uitspraak suggereerde dat ze het wel leuk zou vinden als het zich *in het verborgene* zou voltrekken. Hij had op een gegeven moment, toen Pjotrs voornemen Tanja thuis een bezoek te brengen tot een definitief besluit aan het uitkristalliseren was, bij Tanja in alle openhartigheid de mogelijkheid op tafel gelegd dat het zo zou kunnen zijn dat Pjotr best wel weer eens zin in “een kabbelend beekje” zou kunnen hebben? Gewoon voor de verandering... Bennie had zo'n soort idee, van dat Pjotr er wellicht van hield bijzondere en bizarre dingen te doen – dat er misschien iets “demonisch” in hem was dat hem tot speciale experimenten aanzette. Tanja had toegegeven dat zij er ook niet helemaal gerust op was. Ze was overigens inderdaad enorm onder de bekoring van Pjotrs fluïdum geraakt, ja men kan gerust zeggen dat ze allang verliefd op dit jongetje met zijn katachtige persoonlijkheid was dat weliswaar nog kleiner was dan Tanja, en bovendien zes jaar jonger, maar... ja Tanja was wég van Pjotr, absoluut, doch desondanks was ze Bennie trouwhartig en volkomen toegedaan. Ze hield van Bennie en was hem trouw vanuit heel de natuurlijke

warmhartelijkheid die in haar was, en dan: nouja, om eerlijk te zijn, ze was immers zo dik... Dacht je nou heus dat ze zich ooit zonder kleren aan een andere man dan Bennie zou durven laten zien? Dit was het wat ze Bennie zei: dat ze alleen maar van hém hield, en dat ze zich nooit zonder kleren aan een andere man zou durven laten zien, en hij geloofde haar zondermeer, maar hij wist niet wat hij van Pjotr denken moest, Pjotr die trouwens (ineens schoot het Bennie verontrustend helder te binnen) bij gelegenheid gezegd had, er absoluut op tegen te zijn dat Tanja pogingen tot afvallen deed.

En Tanja had Bennie met klem gevraagd vandaag niet eerder dan half zes thuis te komen, en ze had het hele huis gestofzuigd, ook de overloop boven alsmede de trap naar de zolderkamer waar het echtelijk bed opgesteld stond omdat Bennie ervan hield de regen op het dak te horen tikkelen. Maar Tanja had in eerste instantie gezegd dat ze alleen de huiskamer zou stofzuigen, en dat ze een eventueel verzoek van Pjotr tot bezichtiging van het huis af zou wimpelen, een voornemen waarin Bennie zich toen goed had kunnen vinden. En Bennie wist dat zijn vrouw het aardig van dat ventje te pakken had, en hij vermoedde dat Pjotr graag aangename en prettige dingen deed zonder zich te storen aan gevestigde opvattingen van welke aard ook, en wat had die Tanja toch hard gewerkt om het hele huis aan kant te krijgen! Hij had haar trouwens geholpen. Terwijl Tanja de badkamer aan het schonen was heeft Bennie de huiskamer gestofzuigd, want zijn vrouw was zo wanhopig geweest en zo moe, en ze had zo in tijdnood gezeten. Maar in stilte had hij zich voorgenomen de volgende dag 's middags, op de dag waarop Pjotr komen zou, vrij te nemen, en om half drie thuis te arriveren, en hij zei Tanja niets van dit plannetje. Zo was Bennie dan nu niet erg geconcentreerd aan het APL-en. Hij zag er verschrikkelijk tegen op, zijn voornemen daadwerkelijk uit te voeren. Wat zou die Pjotr wel niet denken als Bennie onverwacht thuiskwam – dat hij hem niet vertrouwdde natuurlijk. Hoe pijnlijk! En wat zou Tanja wel niet zeggen? Tenslotte had hij beloofd niet eerder thuis te zullen komen dan half zes... O wat een lastig parket. Hij zuchtte en de telefoon rinkelde. Hij stond op, bracht de hoorn naar zijn hoofd.

“Met Sowhn.” Toen hoorde hij een heel opgelucht en blij Tanjaatje. Ze kon Bennie even bellen want Pjotr was een pakje shag gaan halen. “We hebben ons zorgen gemaakt over niets”, zei ze, vrolijk en opgewekt. Pjotr gedroeg zich in het geheel niet “demonisch”, hij was alleen vol waardering voor het huis geweest, had bewonderend gezegd: “Oh, heb je zo'n groot huis helemaal voor jou alleen?!” en verder was hij net een onschuldig kind, en had vol overgave gesmuld van de kippenboutjes die Tanja bereid had. Bennie hoorde de lieve stem van zijn eigen kleine Tanjaatje die zuiver als bronwater was, en zijn schattig vrouwtje was klaarblijkelijk alleen maar blij omdat alles zo onschuldig verliep.

Hij voelde zich onnoemelijk opgelucht. Hij liet zijn plan varen, en

stipt om half zes (niet eerder) deed hij het tuinhek open. Hij was op dat moment dodelijk verlegen en durfde niet opzij te kijken, door het tuinraam naar binnen, terwijl hij door de tuin liep. Hij voelde zich opgelaten als een heteluchtballon op stratosfeerhoogte. Er stond een fiets die van zachte zuurstokkleurtjes voorzien was vertrouwelijk tegen de muur van het huis te leunen. Hij liep met zijn eigen fiets aan de hand heel zachtjes naar de schuurdeur, hopen de dat degenen die zich binnen bevonden hem niet zouden opmerken. Hij plaatste zijn fiets in de schuur, en deed de schuurdeur zo zachtjes mogelijk achter zich dicht. Toen wist hij dat hij naar binnen moest. Hij liep zodanig dat ze hem van binnenuit niet zien konden. Toen stond hij bij de keukendeur. Hij wist dat hij naar binnen moest, maar alles in hem zei hem dat hij buiten moest blijven. Daarop zette hij zijn machientje aan van “Niet denken, gewoon doen” dat hem in alle moeilijke situaties altijd al overal doorheen geholpen had, draaide de onbarmhartig knarsende deurkruk om, en ging doortrokken van een doffe wurgende bevangenheid naar binnen⁴⁰⁰. Hij zag hen. Ze hadden niet opgekeken toen hij binnenkwam. Het jongetje had zijn voeten die in witte sokjes gehuld waren naast zich opgetrokken op de bank neergevleid. Zijn schoenen stonden op de grond. Tanja en Pjotr deden “galgspelletje”. Bennie gaf Pjotr een hand en stelde zich voor. Hoewel Bennie merkte dat Pjotr zijn voorstel-act overdreven formeel vond, probeerde hij uit alle macht vriendelijk en openhartig te doen terwijl Pjotr, die op de bank was blijven zitten, onderzoekend en ernstig naar hem opkeek. Grote God wat was Bennie zenuwachtig. Hij kuste Tanja en voelde zich ook hierbij grenzeloos opgelaten, en ging maar gauw een plaat van de Beatles opzetten (dat leek hem een goede keus) en toen ging hij een tijdje bij het tweetal op de bank zitten, meekijkende om te zien hoe het galgspelletje verliep en toen ging hij een boterham maken en hij vroeg of zij ook koffie wilden hetgeen niet het geval was. En de hele avond wist hij niets beters te doen dan steeds maar weer andere platen opzetten, en net te doen of hij zat te lezen, en al met al gedroeg hij zich zo hypernerveus dat Pjotr later die avond aan Tanja vroeg toen zij samen opreden (Tanja op haar brommer, Pjotr op zijn zuurstokjesfiets) op weg naar de wekelijkse cursusavond: “Is hij altijd zo onrustig, of was dat nou omdat ik er was? Dat zou ik zielig vinden!”.

“Nee”, zei Tanja, “zo is hij altijd wel hoor”.

Bennie was buitengewoon opgelucht toen ze weg waren. Hèhè, gelukkig waren ze weg. Toch mocht hij die Pjotr wel – zoals die helemaal zichzelf was! Bennie had nog een foto gemaakt, met gebruikmaking van de zelfontspanner om te bewerkstelligen dat hij zelf ook op de foto zou komen. Zittend naast de twee die met hun

⁴⁰⁰ Voor die lezers die niet begrijpen wat hier beschreven is: hier is gewoon beschreven hoe iemand zich voelt die onder een aanval van zijn mensenschuwheid gebukt gaat.

galgspelletje bezig waren had hij gewacht totdat de geluiden van het omklappen van de spiegel en het verschieten van de spleetsluis en het felle flitsen van de elektronenflitser en het stoppen van het rateltje van de zelfontspanner bewezen hadden dat de foto gemaakt was. Hij maakte notoir foto's van alles wat zich in zijn levent zoal voltrok. Daar was hij op Nieuw-Guinea al mee begonnen! Sindsdien had hij bijna elke maand wel een paar foto's gemaakt. Eens in de maand, op een zondag, trok hij enige tijd uit voor het bekijken van foto's (maar gewoonlijk keek hij niet verder terug in de tijd dan tien jaar; sinds kort keek hij dus niet meer naar de foto's waar Cavatina op stond).

Hij had die avond ook iets grappigs gedaan. Toen Pjotr ingegaan was op Tanja's gedachte dat ook Pjotr zich zou kunnen opmaken terwijl Tanja zelf daar ook mee bezig was: toen was Bennie bij hen gaan zitten en had op een gegeven moment een boodschappentas omgekeerd over zich heen gestulpt en gevraagd of hij zich nou niet leuk mooi opgemaakt had?

“Ja nou, heel artistiek, mmmm, en zo creatief!”, had Pjotr geantwoord.

In bed liggend, alleen in het bed op zolder voelde Bennie zich verloren en verdrietig. Toch viel hij na een tijdje in slaap...

Na verloop van tijd werd hij wakker. Hij keek naast zich maar daar lag het bed er stil en verlaten bij. Hij zag dat het één uur was. De eenzaamheid besprong hem. Verdrietig en ongerust herinnerde hij zich dat Tanja gezegd had dat ze om half één zeker thuis zou zijn. Zoiets zei ze anders trouwens nooit, maar misschien deze keer wel omdat Pjotr er bij was. Bennie had gezegd:

“Nou, ik zal je missen”, waarop Pjotr gereageerd had met:

“Dan ga je toch met de katten spelen”.

“Die babbelen immers niet!” Bennie was gefraspeerd geweest door Pjotrs reactie. Eens temeer had hij geconcludeerd dat hij gevoelsmatig blijkbaar heel anders functioneerde dan de andere mensen. Alle avonden waarop Tanja naar de cursus ging vond hij het stil in huis. Als hij, zoals nu, in de nacht wakker werd, en Tanja was er nog niet, dan voelde hij zich eenzaam. Maar andere mannen, ongeacht of het hetero- of homofielen zijn, kenden dit soort gevoelens blijkbaar niet.

Overigens was er, als Tanja laat thuiskwam nooit kwaadheid in hem – hij was dan altijd alleen maar heerlijk opgelucht. Dan was hij erg blij dat ze er weer was, en dat zei hij ook en dan was ze lief voor hem en koesterde hem en babbelde honderduit. Wat voelde hij zich dan weer gelukkig! Tanja maakte er een paar keer gewag van dat haar vriendinnen zeiden dat hun mannen kwaad werden als zij laat thuiskwamen, en dat ze Tanja benijdden omdat Bennie in zulke gevallen niet boos was. De nadenkende ik die in Bennie was wist

overigens hoe vorken aan stelen zitten. Als hij zich in boosheid zou laten gaan zou dat Tanja's gedrag zeker niet veranderen, of hoogstens in averechtse zin, zodat de weg die hij volgde alleen maar die van zijn eigen voordeel was (en dat van Tanja natuurlijk). Daarbij kwam dat hij zijn levenspartner ontzettend graag de gelegenheid wilde geven de schades die ze in haar jeugd opgelopen had te herstellen, opdat ze verder groeien kon. Voorts was hij de overtuiging toegedaan dat mensen elkaars eigendom niet zijn. Je bezit elkaar niet, ook niet als je met elkaar getrouwd bent. Je kunt elkaar vrijwillig trouw zijn, je kunt op vrijwillige basis een offer voor de ander brengen, maar noch trouw, noch offers kan je van de ander *afdwingen*. Je bent elkaars eigendom niet.

Ik realiseer me tot mijn schrik dat er een misverstand dreigt te ontstaan. De indruk zou gewekt kunnen zijn dat Bennie een halve zachte was en dat Tanja daar misbruik van maakte. In feite hadden zij gewoon een pracht van een huwelijk. Dat wil zeggen, zij vonden allebei dat hun huwelijk iets bijzonders was. Ik heb een tekstje in mijn bezit dat uit de tijd dateert waarin de gebeurtenissen zich voorgedaan hebben waarover u op dit moment aan het lezen bent. Deze tekst is opgesteld door Bennie. Hij komt nogal bombastisch op mij over maar ik neem hem hier toch op, bij wijze van curiositeit zegmaar. Ik weet overigens dat Bennie toentertijd toen hij deze tekst noteerde, oprecht was, en het op dat moment allemaal werkelijk zo voelde – als volgt.

Weet dat er tussen Tanja en mij een web van tederheid en liefde is, een web door onze twee harten geweven, een web van ragfijne zilverdraadjes dat prachtig glinstert in de zon. Ik ken geen enkel huwelijk waarvan de partners zo'n onuitsprekelijke innigheid voor elkaar voelen, in de mate waarin dit tussen Tanja en mij het geval is. Oja, het is waar dat er het verschrikkelijke probleem is waardoor de kwaliteit van ons leven onder grote druk staat – maar het wederzijdse gevoel van innige liefde en verbondenheid en tederheid is daar niet door aangetast. En ik lijd zeer onder beperkingen die mij worden opgelegd door Tanja's jaloeziepaniekreacties, maar het is niet zo dat Tanja hier onverschillig tegenover staat. Integendeel, ze is zich mijn pijn echt bewust, voelt zich in dit verband altijd heel schuldig, en bij tijd en wijle grijpt het schuldgevoel haar dermate bij de keel dat ze zichzelf letterlijk dood wenst – want als zij dood was zou ik immers vrij zijn. En soms hebben we verschrikkelijke, uitzinnige ruzies die veel verdriet met zich brengen; vaak komen deze tot stand doordat ik me door Tanja teveel vergeten voel. Want je kunt dan wel zo'n ideaal hebben van dat je elkaars bezit nog niet bent als je getrouwd bent, en dat je van elkaar geen offers mag afdwingen, maar als één van de twee veel geeft, en niet voldoende terugontvangt wordt die persoon doodongelukkig. De desbetreffende ruzies zijn altijd heel functioneel – ik uit mijn grieven,

Tanja ziet het in en heeft vreselijk spijt, en dan is het weer goed.

Maar, al schijnt de zon niet altijd, het ragfijne, tere kwetsbare web houdt het en blijft altijd in stand. En wij houden van elkaar, en wij hebben elkaar ondanks alles lief, heel zuiver en oprecht. Volgens mij gaat er van ons huwelijk een glans van grote schoonheid uit.

Bennie lag maar te piekeren in de nacht. Waar dacht hij aan? Hij wist dat het helemaal niet aannemelijk was, maar was desondanks bang dat Tanja met haar brommer een verkeersongeluk gehad had. Of dat ze aangerand was. Hij dacht:

-Tot hoe laat zal ik wachten voordat ik de politie bel?-. Hij besloot, voorlopig vier uur als uiterste tijdstip aan te houden.

Hij lag te wachten, een en al onrust, en van slapen kwam niets meer. Zijn gedachten gingen terug naar die keer, ongeveer vijf jaar geleden denkkelijk, dat Tanja en hij op weg naar de psychotherapeut ruzie gekregen hadden ten gevolge waarvan Tanja...

Maar laat ik eerst even dat van die psychotherapeut toelichten. Het punt is dat Tanja en Bennie toentertijd een partnerrelatietherapie bij een psychotherapeut⁴⁰¹ volgden. Op de dag van de bewuste ruzie was het ontzettend warm. Tanja en Bennie waren uit de bus gestapt die hen naar de stad B***m gebracht had waar de psychotherapeut zijn praktijk had, en nu moesten ze nog twintig minuten lopen in de brandend bradende zon. Nou, en dat verdomde Tanja. Daar had ze absoluut geen zin in. Ze wilde met de taxi gaan – ze moest en ze zou met de taxi gaan, en Bennie, gesterkt door de aanwijzingen die de psychotherapeut gegeven had in het kader van de partnerrelatietherapie, hield ook voet bij stuk. Zo kwam het dat hij in zijn eentje lopen ging terwijl zijn vrouw in haar eentje ging staan wachten bij een overigens geheel verlaten taxistandplaats, hopende dat het door haar begeerde vervoermiddel gauw komen zou. Bennie liep maar en liep maar in de hete zon, en was er niet gerust op. Telkens als hem een auto achterop kwam keek hij hoopvol op, om te zien of het de taxi was met Tanja erin. Helaas, geen taxi kwam opdagen... Waar bleef ze nou? Er zou toch niets gebeurd zijn? Tenslotte reed hem in grote vaart een Mercedes Benz voorbij waarin hij het vertrouwde lange blonde haar waarnam. Daar zat zijn Tanjaatje, kijk, achterin, hij zag door het glas van het achterraam de unieke klokvormige weelderige overdaad aan zonnig blond haar. Gelukkig! Zijn hart klopte van opluchting.

Maar bij de psychotherapeut aangekomen bleek zijn levenspartner daar toch niet te zijn. Wat vreemd. De grootst mogelijke ongerustheid maakte zich van Bennie meester. Ze zou toch niet ontvoerd zijn, waarachtig. De psychotherapeut informeerde eens naar wat er

⁴⁰¹ Zijn naam? Conradi. Bijzondere naam wel he.

gebeurd was. Samen wachtten ze nog geruime tijd. Bennie had overigens niet de indruk dat de psychotherapeut in de ontvoeringshypothese geloofde. Tenslotte belde Bennie de politie. Hij begon het gesprek met te zeggen:

“Nou, het is misschien een rare vraag, maar...”. Zijn gesprekspartner had als respons op Bennies vraag een wedervraag. Of het een vrouw betrof die nogal gezet was en lang blond haar had, waarop Bennie:

“Ja, inderdaad”, zei. Daarna moest hij een tijdje wachten, want hij werd nu met iemand anders doorverbonden.

De persoon waarmee Bennie vervolgens sprak, vertelde dat hij niet wist hoe de betrokken vrouw heette omdat ze niet aanspreekbaar geweest was.

“Niet aanspreekbaar?”, stamelde Bennie.

“Ze is in elkaar gezakt”, zei de politieagent.

Na de naam van het ziekenhuis genoteerd te hebben waarheen Tanja afgevoerd was brak Bennie het gesprek af. De psychotherapeut gaf er geen blijk van verbaasd te zijn. Hij sprak de veronderstelling uit dat Tanja de emoties te machtig geworden waren, gaf Bennie een lift naar het ziekenhuis alsmede een hand, zei: “Tot de volgende week!”, waarna hij wegreed. Hij had een Renault 16 – dat had Bennie bijzonder gevonden. Want toen de R 16 op de markt gekomen was, was hij tot Auto Van Het Jaar uitgeroepen. Bennies vader had in Hollandia ook een Renault gehad (een rode Dauphine). Toen Bennie bij Tanja toegelaten werd, die allang weer bijgekomen was, zei hij teder: “Meidje wat heb je nou toch gedaan”, waarna de verpleegster die hem binnengelaten had zich ontroerd en opgelucht terugtrok aangezien Tanja gevreesd had dat Bennie woedend zou zijn, en zich bij de verpleegster daarover uitgesproken had – behoorlijk overstuur. Bennie en Tanja waren tot huilens toe gelukkig omdat ze weer bij elkaar waren. Zij vertelde wat er gebeurd was. Ja er was maar geen taxi gekomen – en toen was er ineens een wesp om haar heen gaan vliegen... Toen ze weer bijkwam lag ze op een brancard!

Enfin, ze had gelukkig niets gebroken of bezeerd, en was lichamelijk gesproken kerngezond. Opgelucht en van elkaar houdend zijn ze naar huis gegaan. Later is hen een gepeperde rekening achterna gekomen die gelukkig door het ziekenfonds betaald is. Flauwvallen in Holland kost een smak geld!! Dit is de eerste keer geweest dat Tanja als gevolg van onwel worden na een ruzie in het ziekenhuis beland is. Later heeft zich dat nog eens voorgedaan, en nog later nog enige keren. Het is telkens maar een heel kort verblijf geweest. Bij een andere gelegenheid is Bennie zijn vrouw gaan zoeken nadat ze overstuur het huis uit gevluucht was. Na enige tijd had hij een opstootje ontwaard. En ja, daar lag ze, bij kennis maar vreselijk overstuur. Hij was op de stoeptegels gaan zitten, had Tanja's kopje op zijn benen gelegd en zijn eigen kleine lieve meidie geruststellend toegesproken. Later heeft ze over dit

moment gezegd: “Toen voelde ik me ineens zo veilig. Je was net Barend de Beer”. Die keer zijn ze door een vriendelijke meneer met diens auto thuisgebracht want Tanja had vreselijk staan waggelen nadat ze overeind gekomen was.

Heel de miserabele periode van toen lag inmiddels gelukkig achter hen. Ze hadden inmiddels een modus gevonden die het hen mogelijk maakte zonder onderlinge strubbelingen met elkaar te leven. Op dit moment beleefde Tanja volgens eigen zeggen zelfs de gelukkigste tijd van haar leven. “En dat heb ik aan jou te danken!”, heeft ze meerdere keren tegen Bennie gezegd. Deze woorden bewaarde hij als een kostbaar kleinood in zijn hart.

Om kwart over twee hoorde hij het welbekende motorische pruttelgeluid. Daar was ze! Hij wachtte tot hij de keukendeur hoorde opengaan. Toen ging hij naar beneden. Ze hoorde hem de trap afkomen en riep geschrokken: “Joh ben je nog wakker!”. En wat had ze veel te vertellen. Het plezier stráalde uit haar ogen.

Ze waren met zijn vijven naar de kroeg gegaan, Geraldje, Els, Pjotr, Hans, Tanja. Het was gezellig geweest. Iemand had een mopje verteld: Ik droomde vannacht dat er een geit aan een paal likte. Toen ik wakker werd was de geit weg, alleen de paal was er nog. Tanja had er wat om moeten lachen maar had tevens afkeer gevoeld. Els had hem niet begrepen.

Ze dronken wat, ze praatten wat. Geraldje was zowaar in een openhartige bui geweest en had verteld dat hij vroeger bij de Hell's Angels was. Daar waren ze allemaal stomverbaasd over – dat hadden ze van de kinderlijk verlegen Geraldje nou nooit gedacht. En Pjotr vroeg of hij dan ook meegedaan had aan poten rammen? Ja, zei Geraldje, daar had hij nou wel spijt van. Maar toen wist hij nog niet beter; ze hadden ze wel eens in het water gegooid of in elkaar geslagen. Zo kabbelde het gesprek voort. Els had in een krant een contactadvertentie gelezen waarin de opsteller ervan liet weten dat alleen vrouwen met kleine borsten hoefden te reageren. Els, die zelf ook hele kleine heeft, heeft toen een verbolgen brief naar die jongen geschreven. Ze was het totaal niet met hem eens. Wat wás dat voor discriminerende houding van hem! Ze kreeg een keurige brief terug. Hij had het zo niet bedoeld. Maar hij had heel slechte ervaringen gehad met vrouwen met grote borsten.

Zo zaten ze bij elkaar. Tanja voelde zich opgenomen in een uitermate genoeglijke sfeer. Ze gaven rondjes weg aan elkaar (Tanja 7Up drinkend, Pjotr sherry en de anderen bier). Alleen Hans viel uit de toon. In het begin was het nog niet te merken geweest, maar naarmate de avond vorderde werd het duidelijk dat hij ergens mee zat. Tenslotte

sprak hij zich somber uit. Zijn vriendin had hem in de steek gelaten. Ineens zei Pjotr:

“Waarom geef je niet gewoon toe dat jij ook een flikker bent”. Tanja had verschrikkelijk veel medelijden met Hans, zoals hij toen keek.

Later gingen Geraldje en Hans naar huis. Els en Pjotr werden het er met elkaar over eens dat Hans een onsympatieke vent is. Hij profiteert altijd van wat anderen aanbieden zonder zelf ook eens een rondje te geven. En altijd maar bij iedereen bietsen. Een verschrikkelijk gierige vent is het. Tanja zei niets. Hans' gierigheid was haar nooit zo opgevallen, en ze had nu eenmaal een zwak plekje voor hem. Hij was zo zielig. Het werd laat zodat Pjotr zijn vriend opbellen moest om te waarschuwen dat hij niet op tijd thuis zou zijn. Dat gedaan hebbende liet hij zich verzuchtend ontvallen:

“Best leuk om een vaste relatie te hebben maar het is vervelend dat je altijd moet opbellen als je later komt”.

Er kwam een man de bar binnen die dermate dikke dijen had dat hij min of meer wijdbeens moest lopen waardoor hij een waggelende gang had. Hij zag Tanja en kon zijn ogen niet geloven. Hij liep direct naar haar toe. Daar stond hij. Het gezelschap aan tafel keek verrast naar hem op. Wat was dat een dikke man! Zijn buik vooral, was een ware blikvanger. Een gigantisch en puilend gul over de insnoerende broekriem stulpend exemplaar was het – net als Australië een heel werelddeel op zichzelf.

“Ben jij een écht blondje?”, vroeg hij, vervuld van levendige interesse. Tanja bevestigde het.

“Ja dat zie ik ook wel aan je scheiding. Mijn vader zei altijd, blondjes, daar moet je gevoel voor hebben. Die moet je begrijpen, en die moet je hoogachten.”

Even was het nu stil. Hoe zou het verder gaan?

“Blondje, ik heb altijd heel veel respect voor mijn vader gehad”, zei de man, zich uitsluitend tot Tanja wendend. Pjotr zei:

“Ze heet Tanja hoor”.

“Rij jij ook Mercedes?”, vroeg de dikke kolos aan het frêle opdondertje Pjotr.

“Ikke? Ik rij geen Mercedes, nee maar met een Fordje Fiesta kom je ook overal waar je naartoe wil!” Weliswaar was bedoeld Fordje niet van Pjotr maar van diens vriend.

“Blondje, ik zag het meteen aan je scheiding, - dat is een écht blondje!”

“Nou”, zei Tanja, die zich wat opgelaten voelde, maar het incident overigens erg grappig vond, “nou zie je maar eens, die scheiding van mij, die is goud waard”. Op dat moment besefte ze geenszins de uitwerking die deze in argeloosheid uitgesproken woorden op haar gesprekspartner hadden. Een onstuimige vuurgloed van verwachtingsvolle hoop doortrok hem. Zijn gezicht glunderde, zijn

ogen straalden. Hij zei:

“Goud waard? Nou reken maar! Kijk maar eens hier!”. Daar toverde hij een dikke portemonnee te voorschijn die klaarblijkelijk bomvol briefjes zat. Hij trok er drie van honderd uit en drapeerde deze plechtig op het tafelblad. Hij legde ze zo neer dat er voor elk der aangezetenen nu een briefje lag.

“Alsjeblieft! Voor iedereen honderd gulden!” Tanja dacht in een flits, dat als hij zijn geld toch kwijt wilde, dat ze het dan met genoeg aannam maar Pjotr trok een misprijzend gezicht, en zei:

“Honderd gulden? Is dat alles? Wat kan je daar tegenwoordig nog mee. Dat is op voor je het weet!”. Daarbij schoof hij het hem toegedachte biljet minachtend en achteloos van zich af, terug in de richting van de weldoener. Toen zeiden Els en Tanja ook dat ze het echt niet wilden.

“O; o; o”, zei de man, “nouja, dan zal ik ze maar...”. En hij pakte de biljetten op en frommelde ze gegeneerd in zijn portemonnee terug. Tegen Pjotr zei hij:

“Eigenlijk hou ik niet zo van jouw soort”.

“Hm-hm, - je weet anders niet wat je mist hoor”, antwoordde Pjotr, hem een intiem knipoogje gevend.

“Ik nodig jullie uit om mee te gaan naar Jeu de Boules, en dan mogen jullie bestellen wat je wilt. Het geeft niet hoe duur het is, alles, echt alles mag je bestellen. En jij mag ook mee” (dit laatste tegen Pjotr).

“Ôé-ôé, nou nee, daar ga ik niet naartoe hoor, dat is zo’n geile bar”, kreet Pjotr geschokt en met een verschrikt falsetstemmetje.

“Wát is dat voor bar!”, lachte de man.

“G E I L I G!”, kreet Pjotr luid, vervuld van afkeer. Aan belendende tafeltjes keek men verrast op. De dikke man rolde zo ongeveer om van het lachen.

“Hahahahaha”, lachte hij, - sjongejonge wat moest hij toch lachen. Toen hij eindelijk zover was dat hij weer praten kon, waar hij geruime tijd voor nodig had, zei hij:

“Jongens, ik moet even naar de WC, maar ik ben zo terug hoor”. Toen hij weg was zei Pjotr tegen de onbedaarlijk pret hebbende meisjes:

“Nou moeten jullie dadelijk als hij terugkomt net doen of jullie lesbisch zijn, dan gaat-ie wel weg”.

“Ja, dat doen wel”, zei Tanja enthousiast, en ze bespraken hoe ze het zouden aanpakken. Ze moesten trouwens geruime tijd wachten – “verdacht” lang, vond Tanja – tot de man weer kwam opdagen.

Daar kwam hij tevoorschijn! Gauw drapeerde Tanja haar lange blonde haar als een gordijn zodanig dat je niet kon zien wat zich daarachter afspeelde, en terwijl Els en zij elkaar in de van pret glinsterende ogen keken maakten ze met hun hoofden zekere bewegingen – van die suggestieve gestes. Het leek net of ze elkaar hartstochtelijk kusten. Intussen konden ze haast niet meer van het

ingehouden lachen. O wat moesten ze hun best doen om zich in te houden, telkens als ze elkaar in de van pret stralende ogen keken! Schoorvoetend waggelend naderde de dikke man hun tafeltje.

“Nou ik ga maar weer eens. Dág!”, zei hij. En hij was weg.

Hè-hè, eindelijk konden ze het onbekommerd uitschateren. En dat was dan ook precies wat ze deden!

“Hij is wel behoorlijk stom”, zei Pjotr, “als hij zo met zijn geld te koop blijft lopen kan hij er zeker van zijn een keer beroofd te worden”.

Toen ze opbraken zei Tanja, op haar scheiding wijzend vlak voordat ze haar bromfietshelm opzette:

“Nou, jullie mogen nog één keer naar mijn scheiding kijken, zomaar gratis en voor niets!”.

“Wat een voorrecht, dank je wel hoor, echt heel aardig van je!”, zei Pjotr, en alle drie moesten ze alweer vreselijk lachen.

Het leven gaat altijd door. Problemen blijven beknellen zolang ze bestaan. Er doemen altijd nieuwe problemen op. Dus na vrolijkheid volgt droefheid, dat is de Grote Levenswet.

Een maand verstreek. Tanja begon zich over haar Bennie erg ongerust te maken. Hij werd zo in-somber. Wat er was?, informeerde ze bezorgd.

Ja, wat was er? Bennie wist het ook niet...

Of ja! Toch wel! Ineens kon Bennie de waarheid niet meer voor zich houden, plotseling sprong het slot op zijn mond open. Hij vertelde dat zijn werk hem dermate was gaan tegenstaan dat de daardoor opgekomen somberheid zijn hele wezen doortrokken had. Hij had er al die tijd met niemand over gepraat maar nu luchtte hij zijn hart. Tanja vond het heel erg. Ja ze had ook al gemerkt dat hij de laatste tijd zo somber thuiskwam.

Een paar dagen later werd hij op zijn werk door zijn echtgenote opgebeld. Ze las hem een “Personeel gevraagd”-advertentie voor. Die had ze gevonden in het krantje dat door de Knoeikrampenfabrieken wekelijks onder de werknemers gedistribueerd werd opdat haar werknemers er kennis van konden nemen wat een prima bedrijf dit toch was, en dan ook nog: welke werknemers overleden waren en welke managers op hoge posten aangesteld, en welke opvattingen hoge managers die op het punt stonden met pensioen te gaan hadden over hoe je je leven in kunt richten. Overigens komt het voor dat zo’n manager uitspraken doet die voor jou van waarde zijn, en waar je je voordeel mee kunt doen mits je bereid bent zonder vooroordelen naar iedereen te luisteren. Helaas riepen bij het merendeel der personeelsleden uitspraken van hun managers überhaupt niets dan cynisme op – en bij een bepaalde categorie medewerkers een stinkende attitude van suikerzoete strooplikkerigheid.

Tanja las voor: “Organiseren van quality assurance in de gehele ‘life cycle’ van producten. Initiatieven nemen ten aanzien van het meten, analyseren en verbeteren van relevante kwaliteitsaspecten. De te behandelen projecten kenmerken zich door ingewikkeldheid, sterke technologische ontwikkeling en computerbesturing”. En diverse details las Tanja voor, zoals welke vooropleiding gevraagd werd, en alwaar het bedrijfsonderdeel waar de vacature zich voordeed gevestigd was. Tanja zei:

“Dit is precies iets voor jou. Hier moet je op schrijven. Dit is wat je altijd gewild hebt en waar je geschikt voor bent”. Doch nu kwamen grote twijfels in Bennie op. Hij had zich immers juist voorgenomen te blijven waar hij was om de beker geheel te ledigen. Hij zag ook een bende bezwaren. Deze baan was in C...t, een plaatsje twintig kilometer verderop. Het was weliswaar met de trein bereikbaar maar gezien de slechte financiële situatie van het gezinnetje Sowhn rees de vraag: was dagelijks met de trein gaan wel te betalen⁴⁰². Bennie had ook geen rijbewijs, laat staan een auto, alleen maar een oude Zündapp. Dus zag hij deze vacature gewoon niet als haalbaar maar hij wilde Tanja’s enthousiasme ook niet torpederen. Daarom zei hij maar:

“Ja leuk. Wil je nog eens voorlezen wat de werkzaamheden ook weer inhouden?”. Tanja deed wat haar gevraagd was.

“Ja”, zei hij, “inderdaad... vooral de woorden ‘organiseren’ en ‘initiatieven nemen’, maken dat mijn hart sneller gaat kloppen”. Doch toen kon hij de verleiding tot met tegenwerpingen komen niet langer de baas.

“Alleen is het vervelend dat ik hier nog maar zo kort werk. Als ik nu alweer ga solliciteren krijg ik zo’n naam van het nergens uit te kunnen houden.” Tanja was uiteraard zeer verrast doordat Bennie ineens met bezwaren kwam. Ze begreep er niets van. Hij had het helemaal niet naar zijn zin en nu kon hij precies krijgen wat geschikt voor hem was en nou *wou-ie niet?*! En dat terwijl zij, Tanja zelf, het nog wel zo leuk ontdekt had in dat krantje, en er speciaal over opgebeld. Ze begon Bennie derhalve nadrukkelijk bij te brengen dat hier sprake was van een apert foutieve zienswijze van zijn zijde. Toen beloofde hij er goed over te zullen nadenken.

⁴⁰² Hun financiële situatie was zo slecht doordat Tanja notoir beter in geld uitgeven was dan Bennie in geld verdienen. Een factor van belang in dit verband was dat Tanja telkens weer nieuwe Grote Maten-kleding aan had moeten schaffen doordat ze gestaag doorgedaan was met “groeien”. Daarbij kwam dat Grote Maten-kleding honderden guldens duurder was dan gewone kleding. Het vele eten dat Tanja verorberde was ook niet direct gratis, temeer daar ze ook wel eens wat anders wilde dan gewoon aardappels met witlof en hamlapjes. En schoenen kopen, daarvan hield Tanja zozeer dat men deze neiging welhaast een hobby zou kunnen noemen; tja, men had ooit tegen haar gezegd dat ze mooie voeten had, zie je.

Daarna achtervolgden hem de hele middag de woorden “organiseren” en “initiatieven nemen” als een soort van lokroep, - zegmaar als een toezegging dat het beloofde land van melk en honing weldegelijk binnen handbereik lag nu...

Die avond at hij bij wijze van avondeten vier boterhammen. Dat waren met roomboter besmeerde en met jonge kaas belegde volkoren boterhammen die hij zelf bereidde. Hij hield zich steeds zoveel mogelijk aan het Moerlanddieet. Maar omdat hij zilvervliesrijst niet zo lekker vond, en omdat Tanja niet van koken hield tenzij ze in een speciale creatieve bui was (en ze deed dingen die ze niet leuk vond gewoonlijk ook maar niet – en bovendien hield ze er sowieso helemaal niet van gedwongen te worden tot wat dan ook, dus moest Bennie zijn boterhammen meestal zelf smeren en beleggen), daarom at hij 's avonds maar al te vaak boterhammen. De erwtensoep, die toch een belangrijk onderdeel van het Moerlanddieet uitmaakt, stond ook maar zelden op het menu. Bennie kon zelf niet koken, en Tanja deed het slechts bij uitzondering, dus... Wél consumeerde Bennie bijna elke avond twee rauwe eierdooiers, die hij door de muesli roerde. En op zijn werk dronk hij elke dag een liter karnemelk, een gewoonte die hem bij zijn collega's een zekere faam bezorgd had, en ook dronk hij meestal wel de dagelijkse dosis citroensap, waartoe hij er twee stuks uitperste, alsmede enig bietensap ofschoon daarvan te weinig – maar bietensap was erg duur. Vlees at hij niet. Hij nam ook nooit gebak, snoepjes, chocolaadjes of patates frites. Hij dronk geen thee, geen frisdranken en geen alcohol. Zijn enige zonde bestond uit de zwarte koffie die hij een paar maal per dag nam. Tanja was trouwens blij met het dieet van haar man want ze wilde zo graag afvallen, en was dus in principe doorlopend op lijn-dieet. Als Bennie dan steeds lekkere dingen gegeten zou hebben, zou voor haar de verleiding ondragelijk geweest zijn. Gelukkig bleef haar gewicht nu al een hele tijd op een constante waarde. Ze zat nu zelfs tien kilo ónder het hoogste gewicht dat ze ooit gehad had! Helaas zag ze geen kans nog verder af te vallen hoewel ze steeds hoopte dat dit haar op een keer toch nog eens lukken zou. Weliswaar piekerde ze met name erg over haar borsten die zo slap geworden waren dat ze hen in gedachten “slapzwansen” noemde – hoe moest het met deze objecten als ze nog verder af zou vallen? Daar wist ze geen oplossing voor, en dat maakte haar wanhopig. Geen uitweg meer zien is heel erg!

Bennie smeerde en belegde zijn vier boterhammen, het zijn intens levende Tanja-vrouwje vergevend dat zij, zoals meestal, aan het bereiden daarvan niet gedacht had, c.q. er niet aan toegekomen was. In dat soort opzichten was hij nooit principieel. Vroeger was hij wel heel verdrietig geweest omdat ze nooit eens koffie voor hem wilde maken, maar ook daarin had hij zich tenslotte geschikt. Hij ging

tegenover Tanja aan tafel zitten en schrokte zijn boterhammen hongerig en onbeheerst naar binnen. Hij was toch altijd zo hongerig!

Tanja at niet mee. Zij at de hele dag kleine beetjes waarbij ze alles wat ze at in een schriftje noteerde en er telkens de zogenaamde “punten” bij schreef. Ze streefde ernaar dagelijks niet meer dan veertig “punten” te eten. Nadat Bennie zijn boterhammen ophad at hij een sinaasappel, waarna hij Tanja vroeg of ze zijn eieren wilde scheiden. Zij was altijd degene die de dooiers van de rest van het ei scheiden moest want dat kon Bennie niet. Dat was nou echt zo’n soort van taai-lastig karweitje waar hij veel te onhandig voor was.

“Jaja, ik zal het zo doen”, zei Tanja zenuwachtig en geagiteerd. Ze vond die eier-scheiderij elke avond weer een vreselijke klus, en bovendien vergat ze meestal het uit zichzelf te doen, zodat Bennie er om moest vragen – en als hij dat deed kwam altijd weer een dermate enorm gevoel van verzet in Tanja op, én tevens hevige schuldgevoelens, dat ze er al met al elke avond weer behoorlijk zenuwachtig van werd. Bennie wist dat wel, maar hield toch vol, want hij wilde zo gezond mogelijk leven, en dus ook zo gezond mogelijk eten. Want hij was negen jaar ouder dan zijn vrouw, en wist dat als hij eerder dan zij sterven zou, zij gek zou worden – letterlijk, dat wil zeggen, Bennie meende dat zijn kwetsbaar schaapje Tanja dan ófwel in een zenuwinrichting, ófwel met een zelfmoord eindigen zou.

Maar hoe het ook zij, als Tanja Bennies vraag kreeg betreffende het “eieren doen”, deed ze het nooit meteen, doch wachtte altijd een half uur tot drie kwartier voordat ze er aan begon. Bennie vond dat dan heel vervelend omdat hij zich altijd op de muesli verheugde. Hij probeerde ook steeds dat verzoek van hem aan zijn vrouw betreffende de scheiding der eieren, zo tactvol mogelijk in te kleden. Hij wist trouwens best dat Tanja’s geagiteerd reageren voortkwam uit de deformaties die in haar psyche tijdens haar kinderjaren ontstaan waren als gevolg van een veelheid aan toentertijd genadeloos neerdalende verschrikkingen. Daarom werd hij nooit boos, maar wel altijd een beetje verdrietig. Och, en vaak moest hij in stilte ook wat lachen om Tanja’s maf-zenuwachtige reacties. Zo bracht het Moermandieet een dagelijks weerkerende opschudding in ons klein gezinnetje teweeg! Bennie was op Moermandieet gegaan op advies van mevrouw Aambosia. Mevrouw Aambosia was paranormaal begaafd. Tanja had een keer tijdens een radioprogramma haar telefoonnummer gehoord, en haar toen opgebeld met de vraag of ze iets aan Tanja’s bronchitis kon doen, en of ze ook kon “zien” of Bennie en zij kinderen moesten nemen? Mevrouw Aambosia had geantwoord dat ze Tanja in kaart zou brengen. De volgende dag had Tanja te horen gekregen dat uit haar aura sprak dat ze iets sombers en depressiefs had. Volgens mevrouw Aambosia kwam dit doordat Tanja’s moeder een hekel aan Tanja gehad heeft. En Tanja wilde geen kinderen omdat Tanja’s moeder het gehaat heeft van Tanja zwanger te zijn. Tanja was

helemaal niet welkom geweest. En mevrouw Aambosia moest zeggen, dat het een ramp geweest zou zijn als Bennie en Tanja kinderen gehad zouden hebben. Ze moest dit zo zeggen, maar zelf was mevrouw Aambosia een moederdier, maarja ze moest het nu eenmaal toch zo doorgeven. Tevens noemde ze Tanja de naam van een homeopathisch middel als medicijn om te gebruiken tegen de hooikoorts en bronchitis.

Bennie had zeer geïnteresseerd geluisterd toen hij dit alles zo van Tanja hoorde. Tanja bezwoer hem dat ze *niets* over haar moeder verteld had – mevrouw Aambosia was zelf, zonder enige voorkennis, tot haar bevindingen gekomen.

Klap op de vuurpijl was geweest dat het medicijn dat mevrouw Aambosia aangeraden had, en dat je in elke reformwinkel zo kopen kon, voor Tanja werkelijk een wondermiddel bleek te zijn. Vanaf de dag waarop ze het was gaan gebruiken was ze van haar bronchitis verlost geweest. Het was over. Begrijp u dat? Vroeger had Tanja elk jaar wel een paar dagen met koorts in bed doorgebracht. Dan kreeg ze van de huisarts antibiotica voorgeschreven omdat het longweefsel aangetast werd. Zo was het elk jaar gegaan totdat Tanja het door mevrouw Aambosia voorgeschreven medicijn was gaan gebruiken want van toen af aan, was de kwaal gewoon foetsie!

Omdat Bennie daarna erg onder de indruk was van de paranormale vermogens van mevrouw Aambosia, adviseerde hij Tanja, toen zij enige maanden later erg pijn in haar onderbuik kreeg die maar niet over wilde gaan, die mevrouw andermaal te raadplegen. Zelf vermoedde Tanja trouwens dat ze blaasontsteking had. Ze belde mevrouw Aambosia. Deze beloofde dat ze haar best zou doen. Tanja moest over twee uur terugbellen. Dat deed ze, en mevrouw Aambosia bevestigde Tanja's vermoeden, het was blaasontsteking, en kruisdistel was het geneesmiddel waarmee de kwaal te kuren was. Om precies te zijn, Tanja had Eryngium Marithymum D2 nodig. Mevrouw Aambosia vertelde erbij dat ze haar honorarium met vijf gulden verhoogd had. O, dat was natuurlijk geen enkel probleem, liet Tanja weten, want mevrouw Aambosia vroeg immers helemaal niet veel.

“Nee dat mag ook niet”, legde mevrouw Aambosia uit, “Het is helemaal niet de bedoeling dat ik rijk word van mijn gaven”.

Goed, Bennie moest dus een boodschap doen – Eryngium Marithymum D2 kopen.

?????? Met een hoofd vol vraagtekens besteeg hij zijn brommer en reed weg. Hij meende trouwens dat hij wel “hulp” zou krijgen. Hij had zo'n gedachte, dat als je het goddelijke helemaal vertrouwt, dat je dan echt geholpen wordt – mits het om een Goede Zaak gaat natuurlijk.

Waar zou je dat spul met die niet te onthouden naam kunnen krijgen? Hij had de desbetreffende woorden op een stukje papier

geschreven, dat was het probleem niet, maar waar zouden ze zoiets hebben? Eerst maar eens naar de reformwinkel waar hij ook altijd Tanja's bronchitismiddel kocht. Nee, "Eryngium Marithymum D2" hadden ze daar niet. Maar misschien daar-en-daar wel, opperde de winkeljuffrouw. Dus, Bennie probeerde het bij daar-en-daar. Maar nee, ze hadden het daar toch ook niet. Doch deze winkeljuffrouw meende dat misschien Apotheek die-en-die het verkocht. OK, nieuwe poging. Omdat Bennie het toeval een handje wilde helpen reed hij langzaam en keek goed in de etalages van alle winkels waar hij aan voorbij reed. Misschien was er een reformwinkel bij die hij nog niet kende. Daardoor kwam het dat er geruime tijd verliep voordat hij Apotheek die-en-die betrad. Op dat moment voelde hij zich behoorlijk moe en afgetobd. De juffrouw keek hem twijfelend aan. Inderdaad hadden ze hier vroeger homeopathische producten verkocht maar dat was allang niet meer het geval. In Bennie borrelde wanhoop op. Tanjaatje had zo'n pijn, hij wilde haar zo graag helpen. God wat een rampspoed! En de juffrouw vond hem sneu, en zei dat er nog wel een paar flesjes waren, resterend uit de tijd dat ze homeopathische producten verkochten. Maar of *dit* middeltje erbij zou zijn? Terwijl ze dat zei keek ze twijfelend naar het haar door Bennie overhandigde kreukelige papiertje waarop de naam van het gezochte medicijn te lezen viel. Enfin, ze ging toch maar even kijken. Bennie hoefde niet lang te wachten. Met een verheugd verrast lachje op haar gezicht kwam de juffrouw terug. Ze had een flesje in haar hand, en met een gebaar waar opgetogenheid uit sprak, stak ze het Bennie toe zodat hij het etiketje zelf lezen kon. Daar zag hij het: *Eryngium Marithymum D2*. Bennie was op dat moment zo ontroerd dat hij moeite moest doen om geen tranen te plengen. Terwijl hij ijlings huiswaarts toog was hij stralend dankbaar, innig dankbaar. Het sterke tweetaktgeluid van zijn onverwoestbare Zündapp klonk hem als muziek in de oren. Hij reed zo snel het maar ging naar huis, waar hij een veel pijn lijdende Tanja op de bank liggend aantrof. Maar het leed was nu gauw geleden; de ingenomen druppeltjes hielpen wonderwel. Reeds de volgende dag was Tanja zo goed als pijnvrij. Dat was de gelukkige afloop na een al heel wat dagen durend lijden, waarbij het zo geweest was dat de pijn elke dag erger geworden was, en op het laatst bijna niet om uit te houden geweest was gewoon. Maar nu, huppekee, was het euvel – zomaar ineens weg! Lang leve mevrouw Aambosia. Bennie heeft in een gebed in bed de Godheid innig gedankt. Tot dan toe had hij voor zichzelf nog enig voorbehoud gemaakt ten aanzien van de vermogens van mevrouw Aambosia, maar die liet hij nu helemaal varen.

Ongeveer een half jaar na de boven beschreven gebeurtenissen heeft Bennie een drie maanden durende cursus gevolgd, om precies te zijn een door Volmac gegeven cursus *Doelmatig Programmeren (COBOL)*. Hij was toen nog maar net in zijn nieuwe baan als

Programmeur/Systeemanalist aangenomen geweest. De cursus vormde een belangrijk onderdeel van het omscholingsprogramma dat hij had moeten afwerken. In eerste instantie was het Doelmatig Programmeren hem erg goed afgegaan, maar later niet meer, en na afloop van de cursus had hij zich gerealiseerd dat er met zijn conditie iets niet in orde was. Hij was doorlopend doodmoe, en kon zich nergens op concentreren. Nadat hij Tanja had leren kennen had hij de ziekte van Pfeiffer gehad, en zo ongeveer als toen voelde hij zich nu wéér. Hij belde mevrouw Aambosia op, die hij tot dan nog niet zelf gesproken had, en die enigszins bits vroeg of het de bedoeling was dat hij langs zou komen voor een consult?

“Als het kan liever telefonisch”, antwoordde Bennie onthutst.

“Ja, wel gemakkelijk hè, dat het telefonisch kan”, zei mevrouw Aambosia. Enfin, hij moest de volgende dag dan maar terugbellen.

De volgende dag was mevrouw Aambosia heel aardig. Ze had aan de kleuren van Bennies aura gezien dat hij voor “uitstraling naar anderen toe” een acht had, hetgeen bepaald hoog te noemen was. En ze vroeg wat hij eigenlijk deed voor zijn beroep? Bennie, aan wie het niet ontging dat in mevrouw Aambosia's stem een soort van eerbied doorklonk, begreep dat er aan de andere kant van de lijn hooggestemde verwachtingen waren ten aanzien van de mate waarin deze meneer vastwel, dienend en menslievend, bijzondere werken aan het verzetten was in de wereld; hij antwoordde bedeesd:

“Eh... o, ik ben computer-programmeur”.

“Tjee, dat zou ik nou nooit gedacht hebben”, antwoordde mevrouw Aambosia, “Ik had gedacht, sociaal werker, zoiets”.

“Ik ben wel bezig een boek te schrijven om te proberen iets te bereiken... dat er wat meer begrip komt in de wereld, voor waar het werkelijk om gaat...”, zei Bennie warm-vriendelijk maar tevens aarzelend, zich belachelijk en dwaas en raar voelend – als een echte idiote Don Quichotte. Maar hij dacht dat mevrouw Aambosia misschien een van de uitzonderlijke mensen was die begrepen wat hij bedoelde.

“Zie je wel! Dat verbaast me niks! Toch ligt computer-programmeur ook wel in je lijn, want je bent heel precies, net als ik. Wij hebben hetzelfde sterrenbeeld, weet je. Eigenlijk ben je veel te precies, daar moet ik je voor waarschuwen; je mag best wel wat lossier zijn, je bent echt té precies, net als ik.”

“Ja, ik ben inderdaad nogal precies”, beaamde Bennie. Maar de wending die het gesprek nam beviel hem niet omdat hij in astrologie helemaal niets zag. Sterrenbeelden zijn een projectie naar twee dimensies van driedimensionale figuren. Feitelijk liggen de diverse sterren oeverloos ver uit elkaar. Dat sterren, die werkelijk echt geen bal met elkaar te maken hebben iets zouden kunnen zeggen over karakter en lot van mensen vond hij een totaal onzinnig idee – een rudiment uit de duistere periodes voorafgaande aan Renaissance en

Verlichting gedurende welke de mensheid in primitieve domheid gedompeld dolende, denkbeelden gehuldigd heeft die gewoon nergens op sloegen.

Toen mevrouw Aambosia ter zake kwam begon ze met Bennie te verrassen met de mededeling dat ze het nu wel zeggen mocht, maar dat ze zelf ook ziek was. En – is het niet sterk – Bennie leed aan dezelfde ziekte, zij het in veel geringer mate. En Bennie moest op Moerlandieet, en dan zou hij zich na enige maanden een heel ander mens voelen. Zo had mevrouw Aambosia het door gekregen. Maar hij hoefde zich geen zorgen te maken omdat hij de ziekte in maar heel lichte mate had. Hij had niet écht kanker, alleen een zwakke plek in zijn lever en ook een zwakke plek bij zijn rechternier. Mevrouw Aambosia zelf had weldegelijk een gezwel, maar ze was helemaal niet bang. Ze zou, als ze zich aan het dieet hield, zeker genezen, zo had ze door gekregen.

Bennie was na afloop van dit gesprek dankbaar als Beethoven in het derde deel van zijn opus 132! En hij ging op Moerlandieet. Hij kende dat toevallig heel goed dankzij de ADAD-Norg-uitgave *Recepten Moerman dieet* van Els Nelissen / diëtiste en Zr. M. van Tijum.

ADAD betekent Ander Denken! Anders Doen! Tja... de jongens en meisjes van de “Ecologische Beweging ADAD” zijn de mening toegedaan dat de moderne mensen ziekelijke neuroten zijn enzo, doordat ze niet natuurlijk leven. Terug naar de natuurstaat van de oermens, dat is de levensopdracht die ADAD de mensen voorhoudt.

Bennie denkt er heel anders over. Hij denkt dat ALLE mensen ziek zijn, en dat teruggang naar de natuurstaat niets oplost. Wij moeten juist vóóruit. Het gedrag van de moderne mens is een rechtstreekse extrapolatie van het gedrag van de oermensen in de oerbossen; en atoomkoppen zijn evenzeer symptomen van onze ziekte als snelhoorns en knotsen.

U denkt natuurlijk, idioot waar heb je het over. Welke ziekte? En waar baseer je je bizarre opvatting op, Bennie Sowhn? Hm! Dwaze opschepper... te denken dat je de wijsheid in pacht hebt – belachelijk!!!

Mijn reactie is nu, verbaasd en verlegen te zijn want ik ben het volkomen met u eens. Hoe kom ik er toch bij, van die eigenwijsheden te debiteren, zoals bijvoorbeeld deze bewering dat *alle* mensen *ziek* zijn. Wat een arrogantie!

Eerlijk, ik weet zelf niet goed wat er in mij omgaat. Aan de ene kant denk ik, dat mijn boekschrijfsucht voortkomt uit niets dan psychische energiestromen. Ik meen me te herinneren dat Gerard van het Reve *De Avonden* op advies van een psycholoog geschreven heeft? Nou, zoiets

doe ik dus ook. Aan de andere kant blijf ik ervan overtuigd iets belangrijks op het spoor te zijn, en dat het dus zin heeft mijn ideeën aan u voor te leggen.

Slechts zeer weinige van de opvattingen welke in dit boekje van mij voorkomen zijn van mijzelf⁴⁰³. Tot de ideeën die van mijzelf zijn behoort de opvatting dat de mens *wel* een vrije wil heeft – en dat dit GIGANTISCHE consequenties heeft voor hoe we tegen de dingen aan moeten kijken. En op een gegeven moment heeft Tanja mij ertoe gebracht de boeken van Gijsbert van der Zeeuw te lezen (paragnost), die volkomen consistent bleken te zijn met mijn opvattingen inzake de vrije wil, en daarenboven veel te zeggen hadden over heel veel zaken meer die ik als verbluffend relevant ervaren heb. Zonder Tanja zou ik er trouwens nooit en nooit toe gekomen zijn de desbetreffende boeken te lezen.

Hoe kun je de veelheid aan boeken van zichzelf paragnost noemende mensen kwalificeren? Enige opties zijn:

- boerenbedrog;
- sprookjes;
- psychologisch verklaarbare uitingen – opborrelingen uit de onbewuste lagen van de menselijke psyche;
- Waarheid.

Bij Van der Zeeuw wijst niets erop, dat hij op boerenbedrog uit is. Ik heb er geen bewijzen voor dat hij geen bedrieger is maar de toonzetting en inhoud van zijn boeken brengen mij ertoe te geloven dat hij geen bedrieger is. Dat zijn boeken producten van de menselijke psyche zijn leidt geen twijfel aangezien *al onze producten voortbrengselen van onze psyche zijn* – tenminste, zo zie ik het. Vertellen Van der Zeeuws boeken de Waarheid? Ik denk het wel⁴⁰⁴. Maar zullen we nu maar gewoon doorgaan? Lijkt me toch beter.

Die avond, terwijl Bennie zijn boterhammen at, bediscussieerde het

⁴⁰³ Bijna al mijn ideeën heb ik dankzij het lezen van boeken opgedaan.

⁴⁰⁴ Belangrijke opmerking: Uit de boeken van Gijsbert van der Zeeuw zou je kunnen concluderen dat het christendom de ware godsdienst is, gezien de rol die de figuur van Jezus in sommige van Van der Zeeuws visioenen speelt. Maar aldus te concluderen zou voorbarig zijn. Denk je overleden mensen in die het hindoeïsme aanhangen – als zij Jezus zouden zien optreden op de manier waarop deze in Van der Zeeuws visioenen optreedt, zouden ze niet weten wie dat was, en in verwarring raken – ik denk daarom dat zij Heer Vishnu zouden zien, daar waar overleden christenen Jezus zien. De vraag naar welke godsdienst de “ware godsdienst” is, is alleen voor jou zelf en door jou zelf te beantwoorden, - en val anderen niet met jouw overtuigingen lastig – aldus mijn advies. S.

echtpaar de kwestie van het solliciteren naar de baan van Kwaliteitsmanager in C...u. Zou hij dat nou wel doen? vroeg Bennie zichzelf hardop af. Hij móest het doen, bezwoer Tanja haar mannetje. Ze zag hem elke dag somberder thuiskomen! Wat Bennie wilde: zijn huidige situatie tot zijn pensioen volhouden, was gewoon onmogelijk. En dat baantje in C...u was hem op het lijf geschreven. O, Tanja voelde en wist gewoon dat hij dit baantje krijgen zou.

“Dan wil ik in ieder geval weten of we het treinabonnement zelf betalen moeten”, zei Bennie.

“O – ik zag ineens voor me hoe je naar me zwaaide, je zat in een busje en je werd opgehaald, je zat tussen je collega’s en keek zo blij!”

“Denk je dat ze een eigen busdienst hebben naar C...u?”

“Ja!”

Dit gaf de doorslag, en Bennie zette de diverse stappen die nodig waren om de bal aan het rollen te brengen. Weliswaar bleek al gauw dat er geen sprake was van een busdienst naar C...U, maar wel was het zo dat hij waarschijnlijk met collega’s mee zou kunnen rijden.

Zo brak de goede dag aan waarop een taxi Bennie op kosten van de Knoeikrampenfabrieken naar C...u bracht voor een eerste sollicitatiegesprek. Spannend! Hij voelde zich zenuwachtig en onzeker bij het vooruitzicht, aan de beproeving van een sollicitatiegesprek onderworpen te zullen worden. Tegelijkertijd was hij blij van zin. Hij vond het amusant, op een ritje door het mooie landschap getrakteerd te worden dat geheel door zijn bedrijf betaald werd, en een dag vrij van werken te zijn zonder dat dit van zijn vakantiedagen af ging, en dan ook nog, dat hem een sight seeing door het interessante bedrijfsonderdeel in C...u wachtte. Dit alles hád Bennie nu toch maar, er gebeurde tenminste weer eens iets. Zo kwam het dat alles in Bennie zong, zo kwam het dat het bloed vrolijk stoutmoedig kloppend door zijn aderen stroomde. Bennie rook Avontuur! Met zijn gezondheid was alles trouwens inderdaad helemaal in orde gekomen, precies zoals mevrouw Aambosia voorspeld had. Weliswaar had het herstel veel langer op zich laten wachten dan zij eerst gedacht had. Er is in feite een periode geweest gedurende welke Bennie zich dermate uitgeput gevoeld heeft dat hij achter zijn terminal zittend zijn armen nauwelijks in positie brengen kon om te typen. Toen heeft hij mevrouw Aambosia weer gebeld. Deze belde diezelfde dag nog geschrokken terug met de melding dat hij nu een klein gezwelletje in zijn rechternier had. Zijn lever functioneerde wel weer helemaal goed. Ze zou zich alle mogelijke moeite getroosten, beloofde ze, om het juiste medicijn te weten te komen. Hij moest de volgende dag nog eens bellen. Omdat Bennie die dag speciaal vrij genomen had om mevrouw Aambosia op te bellen, en andermaal een dag thuisblijven onmogelijk was, was het Tanja die van mevrouw Aambosia te horen kreeg welke medicijnen Bennie nodig

had, en dat mevrouw Aambosia haar honorarium met vijf gulden verhoogd had, en dat Bennie toch geen échte schrijver was – dit laatste naar aanleiding van het feit dat Bennie haar een verhaaltje getiteld *Een verdrietige situatie* toegestuurd had. Het medicijn heeft een smak geld gekost, maar de aangeschafte hoeveelheid is toereikend geweest voor vele maanden gebruik, en toen deze voorbij waren was Bennie genezen, waarna hij zich voor alle zekerheid aan het Moermandieet is blijven houden.

Bennie zat in de voortzovende taxi. Hij voelde zich heel opgewekt. Wat was de taxichauffeur overigens een knorrige lul. Een paar keer had Bennie hem vraagjes gesteld en dingetjes tegen hem gezegd. Hij had onder andere gevraagd hoe ver het naar C...u was, maar de man had hoegenaamd niets teruggezegd. Het maakte Bennie niet veel uit. De bosrijke streken waar doorheen ze reden waren mooi, het weer was mooi en in hem was een dapper mars-van-de-tinnen-soldaatjesgevoel en er kwam hen een politiewagen tegemoet, zo eentje met een blauwe zwaailichtenkap erop, en op het moment waarop de politiewagen aan hen voorbij zou rijden bracht de taxichauffeur zijn hand naar zijn gezicht om zich langs de neus te wrijven. Verder gebeurde er niets, alleen voelde Bennie het bloed uit zijn gezicht wegtrekken. Hielden ze hem *nou nog steeds* in de gaten! Waarom Godverdomme. Ze luisterden de telefoon af, zowel thuis als op het werk – en waar hij ook ging volgden ze hem, tot in Hoog Catharijne in Utrecht aan toe. Waarom, waarom, waarom? Doodstil was het in de voortzovende taxi. Bennie vocht als een bezetene om zichzelf te hervinden. Straks in C...u moest hij zich van zijn beste zijde laten zien! Hij moest een sollicitatiegesprek voeren, hij moest zorgen dit baantje te krijgen! Wat was er eigenlijk aan de hand. Was hij bezig paranoïde te worden, of hielden ze hem inderdaad in de gaten. Hij had in de afgelopen jaren zo vaak dingen opgemerkt die op het laatste wezen, maar zouden ze er nu heus dit taxibedrijf bij betrokken hebben? Dat mochten ze toch niet doen? Of toch? Was het puur toeval geweest dat de chauffeur zijn hand naar zijn neus gebracht had? Dat gebaar had er werkelijk als een tersluikse groet uitgezien... Heel Bennies lichaam kookte over van een zegend misèregevoel, maar hij moest zich nu schrapzetten want hij was op weg om te solliciteren. Zodadelijk moest hij zich waarmaken, en zijn onderneming succesvol volbrengen.

Op het bedrijf te C...u verliep alles naar wens. Hij had een fijne dag. Hij maakte een uitstekende indruk op de personen met wie hij sprak, en kreeg de rondleiding door het bedrijf waar hij zich zo op verheugd had, en was uitermate geboeid door de geavanceerde machines die hij te zien kreeg, waarvan de werking op een fysisch heel interessant verschijnsel berustte. Men zei hem, een positieve indruk van hem te hebben, maar dat er nog een gesprek nodig was – met iemand die juist op vakantie was; dus werd er een vervolgspraak gemaakt. In de taxi

die hem terugbracht had hij gezellige gesprekjes met de chauffeur, een joviale vent, een heel ander type dan die van vanmorgen.

Tanja was dermate blij toen hij vertelde van het gunstige verloop van de dag, dat het een lust was om mee te maken. (Alleen het incident met de politie verzweg Bennie. Over dergelijke incidenten vertelde hij nooit iets. En... juist het feit dat ook Tanja soms opmerkelijk gedrag van politiemensen opgevallen was in de afgelopen maanden, sterkte hem in zijn overtuiging dat de politie hem weldegelijk in de gaten hield. Hij zat natuurlijk nog in het politieregister. Er was ergens zeker iets gebeurd, een verkrachting misschien, en volgens Het Systeem was Bennie één dergenen die als potentiële verdachte gezien werd. Zo werkten die lui natuurlijk, hij kon zich dat ook wel voorstellen. Verschrikkelijk was het intussen wel, je zo in de gaten gehouden te weten, en je zo achtervolgd te voelen.) O wat was Tanja blij, en *trots*, omdat *zij* het immers geweest was die hem ertoe bewogen had, te solliciteren!! Toen liet ze hem een uitspraakje zien dat hem aan Fritz Zorn deed denken, een aforisme dat ze in de radiogids aangetroffen had. *Lieber explosive Chaos als kontrollierte Hochspannung*. Deze uitspraak had haar zeer geraakt, zei Tanja, en ze vertelde dat dit een hartekreet was die op de Berlijnse muur geschreven stond. De reden waarom deze uitspraak haar zo getroffen had, was dat hij haar aan Bennies werksituatie denken deed – zoals hij zich nu voelde nu hij het zo rot had op zijn werk. Ook zelf had ze zich erg aangesproken gevoeld. De spreuk gaf namelijk goed weer hoe zijzelf zich de laatste tijd voelde als gevolg van de problemen die ze met de mensen van het toneelclubje had. Inderdaad was het zo dat het geluk dat Tanja dankzij het toneelclubje gekend had, in ongeluk omgeslagen was. Dat was Monique's schuld, een meisje waarop Tanja tot recent erg gesteld geweest was. Monique was al een jaar lid van de vereniging geweest toen Tanja erbij gekomen was. Ze waren geleidelijk naar elkaar toegegroeid en op het laatst was er een warme vriendschap tussen hen ontstaan. Allebei hielden ze veel van muziek. Monique kon goed gitaarspelen, en Tanja kon goed zingen, en het is ervan gekomen dat Tanja Monique thuis opzocht om getweeëlijk te musiceren. Monique woonde op kamers, en aldaar hadden zij en Tanja godzalig veel plezier in hun musiceren. Ze begrepen elkaar zeer goed. Net als Tanja had Monique een erg dominante moeder met belachelijk ouderwetse ideeën. Monique kleedde zich uit verzet tegen haar moeder uiterst zakkerig. Ze liep altijd in ruige slobberbroeken en afgetrapte sportschoenen – alleen niet als haar moeder op bezoek kwam, dan stak ze zichzelf in het voorgeschreven uniform. Dat wil zeggen, dan had ze een keurig jurkje aan, want Monique's verzet tegen haar moeder was nóg minder openlijk dan dat van Tanja tegen de hare. Eigenlijk wilde Monique dat haar vriendin zich ook zakkerig zou kleden maar Tanja, met haar figuur verlegen als ze was, oriënteerde zich bij het kiezen van haar kleding er uitsluitend op dat de kleren die

ze droeg haar dik-zijn zoveel mogelijk zouden verhullen, voor zover er iets te kiezen viel want de fabrikanten nemen notoir aan dat dikke vrouwen allemaal verzot zijn op oubollig degelijke bloemetjesjurken en bolletjesjurken⁴⁰⁵. Dit was dus een punt waarop Monique regelmatig terugkwam want zowel voor Tanja als voor Monique gold dat ze zelf ook nogal eens in een dwingelanderig gedragspatroon vervielen hoewel ze dankzij het voorbeeld dat hun moeders gaven zeer goed wisten dat zo doen de mensen verstoort. Monique kon Tanja's kleding eigenlijk niet uitstaan omdat deze haar denken deed aan het burgerlijke wereldje dat ze zo innig verafschuwde. Vandaar dat Monique steeds weer pogingen deed Tanja ten aanzien van haar kledingkeuze op andere gedachten te brengen zonder dat Tanja daarin ook maar in het minst mee wilde gaan. Zo zaten ze beiden vast in gedragspatronen die door hun gevoelens van ongelukkig-zijn veroorzaakt werden, en maakten ze het elkaar zonder het te willen moeilijk. Tja, altijd weer ziet het ernaar uit dat het lot der mensen (en van de dieren, planten en mineralen) stom en doelloos is, zoals alles in het heelal stom en doelloos is!... waarom ik dat hier nu zo zeg, zal u na lezing van onderstaande alinea duidelijk geworden zijn.

Ze zaten in de kroeg. Het was na afloop van het wekelijkse avondje "Spel en expressie". Pjotr zei:

"Het lijkt me lekker om borsten te hebben. Ze zijn zo zacht en je kunt ze fijn vasthouden, ach had ik toch ook maar van die heerlijke borsten!". Monique zei:

"Ja dat doe ik ook wel eens, ze zo vasthouden. Dat vind ik dan inderdaad een fijn gevoel". En Tanja zei:

"Nou ik vind er niks aan hoor".

"Ach kom", zei Pjotr, deels geamuseerd, deels geschokt, deels verwijtend, "waarom nou niet".

"O, vroeger was ik er heel trots op, maar ze zijn nu zo slap en hangerig; bah, rot dingen." (Tanja had soms een fantasie dat ze haar "slapzwanen" als zakken meel over haar schouders slingerde).

Monique keek nors terwijl Pjotr wat op Tanja inpraatte. Hij zei dat hij het helemaal niet met haar eens was. Plotseling voelde Tanja zich zoals vroeger op school bij de regenpijp. Die regenpijp, dat was haar vaste plekje in de pauze. Tanja voelde heel goed dat ze raar gevonden werd. Men wees haar af, ze hoorde er niet bij. Even was Tanja weer de vertrapte muurbloem die ze als kind geweest was. Derhalve kwam ze die avond helemaal gedeprimeerd thuis, en dat gevoel verliet haar niet meer, en vervuld van een zwaar onbehagen, toog ze een week later weer naar de "Spel en expressie"-avond. Goddank was Pjotr nu

⁴⁰⁵ Toentertijd was dit het bedroevende geval inderdaad maar sindsdien is de wereld er in dit opzicht aanzienlijk op vooruit gegaan, - in ieder geval in Nederland.

ontzettend hartelijk tegen haar. Tanja bloeide opeens helemaal op. In de voorbije week had ze zich de vreselijkste dingen in het hoofd gehaald, namelijk dat ze alleen maar gek gevonden werd; en dat Pjotr had gemerkt dat ze een beetje verliefd op hem was, dat hij haar had doorzien; en dat hij Monique inmiddels veel aardiger dan Tanja was gaan vinden. God wat was Tanja gelukkig omdat Pjotr nu zo aardig tegen haar deed! Ze had de dolste invallen, en bedacht de gekste dingen waardoor iedereen telkens weer om haar lachen moest. Zelf had ze zoveel pret dat er tranen in haar ogen stonden. Er waren er die avond niet veel die zin hadden in naar de kroeg gaan. Ze waren met z'n vieren gegaan: Pjotr, Monique, Els en Tanja. Dus ze waren daar met weinigen, maar hadden daarom niet minder plezier. Tanja waande zich als in de zevende hemel.

“Je moet niet de hele tijd zo zitten lachen!”, viel Monique woedend tegen Tanja uit.

“Ikke?”, zei Tanja verbaasd en met een getroffen lachje opkijkend om een Monique te zien die met zeer kwade ogen naar haar keek. Die ogen van Monique, - vûûr spuwden zell!

“Ja *jij!* Weet je wel dat je heel erg stoort als je steeds zit te lachen als wij onze stukjes opvoeren? Je haalt iedereen uit zijn concentratie!”

“Ja, soms is dat wel zo”, bevestigde Els.

“Nou, ik vind dat het wel meevalt hoor”, zei Pjotr.

“Ik zal het niet meer doen. Echt, ik wist het niet. Sorry hoor, het spijt me echt”, zei Tanja vriendelijk. Ze liet niets merken. Voor geen geld zou ze hebben laten merken hoe ze zich voelde. Later zei ze tegen Bennie dat het zo nou altijd ging. Juist als ze gelukkig was gebeurde er iets vreselijks. Hoewel Tanja nu toch beterschap beloofd had bleef Monique heel de verdere avond bokkig tegen haar doen. De week erop heeft ze haar excuses aangeboden.

“Ik had gewoon een rot bui”, lichte Monique toe. Maar de vriendschap tussen hen is afgestorven want dit is het soort van gebeurtenissen waar Tanja notoir kapot aan gaat. Ze kon Monique wel vergeven, maar ze kon het niet vergeten. Wat er gebeurd was, is onherroepelijk als een gifangel in Tanja's hoofdje gaan zitten. Het zuivere, het intieme, het heerlijke vertrouwelijke dat tussen Monique en haar geweest was lag onder de groene zoden tussen de doden. Ziet u, nu begrijpt u waarom de kreet *Lieber explosive Chaos als kontrollierte Hochspannung* Tanja zo geraakt had.

{Intermezzo.

Tanja heeft aan het eind van dat seizoen, het “Spel en Expressie”-clubje verlaten. De gelukkigste periode van haar leven was voorbij. Ze was toen in een klap al haar vrienden kwijt, overigens op Els na, gelukkig, met wie ze nog een paar jaar erg goed bevriend gebleven is totdat zich een incident voorgedaan heeft als gevolg waarvan ook aan deze vriendschap een eind gekomen is. Bennie heeft gezien hoe dapper

zijn schattig levenspartnertje geworsteld heeft in de jaren die gevolgd zijn op de “Spel en Expressie”-periode, en hij heeft ook gezien hoe ze de ene slag na de andere verloren heeft. Bijvoorbeeld, Tanja is op zangles gegaan, en tot haar ongelovige verbazing was de lerares enthousiast over haar heerlijk talent. Maar de lerares verhuisde, en Tanja, die steeds meer last van haar keel gekregen had, is er toen mee gestopt. Ik zal u niet vervelen met alle stukgelopen pogingen die Tanja ondernomen heeft om van het leven deel uit te maken. Ik kan u verklappen dat ze allemaal mislukt zijn, inclusief het ’s morgens in alle vroegte zwemmen dat Tanja is gaan doen (de gène over haar figuur overwinnende!), en waar ze een tijdlang hemels heerlijk van genoten heeft, want natuurkindje als ze was hield ze met alle haar eigen overgave zielsveel van het innige contact met het water – dit is gestopt door toedoen van een vervelend vrouwmens, dat regelmatig in hetzelfde zwembad zwom waar Tanja ook altijd zwemmen ging, en dat Tanja een keer bij zich op haar flat uitnodigde en daar nukkelig werd omdat Tanja het aangeboden gebakje niet aannam (Tanja deed toentertijd echt haar best om af te vallen). Dan het fungeren als verkoopster in een Grote-Maten-Kledingzaak, waar ze heel succesvol was, zowel als verkoopster, als met haar feeling voor welke kleding er het beste ingekocht kon worden, als tevens als etaleuse, na een cursus etaleren gevolgd te hebben. Maar ze kreeg ruzie met de eigenares van de winkel omdat deze tamelijk drammerig beslag op Tanja begon te leggen, door haar thuis op te bellen enzo. Vervolgens het fungeren als kinderoppas waarbij het zo was dat de twee meisjes waar Tanja op paste dol op haar waren, en zo af en toe gek werden van het lachen als Tanja de kolder in de kop kreeg en de mafste streken uithaalde die de kinderen ooit gezien hadden. Maar Tanja ging zich op een bepaalde niet te definiëren manier steeds onprettiger voelen, en kon ook niet goed opschieten met de opschepperige moeder van de kinderen waar ze op paste, die een statusbewuste juriste was, en de vrijlustige vader, die ondanks het feit dat hij enorm stonk uit zijn mond de gewoonte had frequent vreemd te gaan. Tanja kreeg last van fobieën, dwangmatig handelen, dé-realisaties, collapsen, depressies en martelende zelfmoordvisioenen. Het is ermee geëindigd dat Bennie zijn vrouw ruggelings de trap af heeft zien bolderen nadat ze zich daar opzettelijk van af had laten vallen.

Marianne de Jong en enige maatschappelijk werkers hadden kans gezien de Tanja die uit haar jeugd in hoge mate ontredderd tevoorschijn gekomen was, dermate op te kalefateren dat ze het tenslotte aangedurfd had op “Spel en expressie” te gaan, waarop een periode gevolgd was gedurende welke ze een tijdlang gelukkig geleefd heeft. Daarna hebben de mensen kans gezien haar alsnog uit de weg te pesten.

Einde intermezzo.}

Nadat Tanja van “Spel en expressie” afgegaan was, is Hans nog een keer bij haar thuis op bezoek geweest. Hij vertelde dat ook hij van de groep af ging. Om studieredenen. Ja, hij ging zich bekwamen in de fotografie. Ook verkondigde hij vol trots dat hij weer verkering met een meisje had. Hij was vreselijk met zichzelf ingenomen. Tanja verveelde zich stierlijk, maar vond de figuur tegenover haar ook wel zielig. Ze hoorde de brievenbus klapperen en greep de gelegenheid dankbaar aan. Om zich even van de melige conversatie los te maken liep ze naar de hal waar ze de post uit de brievenbus haalde. Ze zag dat er een soort attentiekaartje van de PTT bij was dat iets met de Uiver te maken had. Meteen kwam er een leuk plannetje in haar op in verband met Bennies verjaardag die enige maanden later plaats zou vinden. In leuke gedachten verdiept kwam ze de huiskamer weer binnen waar Hans rustig op haar zat te wachten. Juist op dat moment ging de radio, die zachtjes wat stond te murmelen op de achtergrond, ertoe over plotsklaps een geweldig aantal decibellen aan geluid voort te brengen. Hans schrok zich wezenloos, Tanja zag het gebeuren, - Hans viel letterlijk bijna van het bankje waarop hij zat af, zo schrok hij. Tanja schaterde van het lachen. Ja, soms deed die radio dat, legde ze uit.

Ach deze radio... het is een oeroud exemplaar vol buizen. Hij is uit 1956, ‘Made in Holland’ (door Philips). Ik heb hem in 1963 van mijn ouders gekregen die hem niet langer nodig hadden, en ingebracht in mijn huwelijk, en Tanja en ik zijn zeer van hem gaan houden en we kunnen hem niet missen, en ook het geld om een nieuwe te kopen kunnen we niet missen. Hij is mooi. Hij is niet glanzend en clean en smooth en sophisticated en niet van metaal en plastic. Jammer alleen dat hij geen Lange Golf en geen FM heeft. Hij is wel heel goed in Korte-Golf-ontvangst, want het is een *tropenradio*. De veelheid aan Korte-Golf-opties waarover hij beschikt vormde op Nieuw-Guinea een groot goed, hier in Holland heb je er niets aan natuurlijk. Hij heeft de interessante gewoonte ontwikkeld plotseling heel hard te gaan... loopt denkkelijk op zijn eindje. Wanneer zal hij definitief kapot zijn?

Toen Bennie zijn vrouw over zijn zorg vertelde – dat hij bang was dat de oude radio kapot zou gaan – heeft Tanja gedurende enige weken al haar wilskracht ingezet. Ze *wilde* dat de radio *niet* kapot ging! En waarachtig, ineens was dat rare plotseling-hard-gaan-euvel over... Plotseling gedroeg de radio zich weer normaal. Is dat niet wonderlijk? Op dezelfde manier heeft Tanja trouwens ook nog eens haar wasmachine, en ook een keer haar brommertje gerepareerd. Alleen als ze een lekke band had moest ze iets anders doen. Dan zei ze het tegen Bennie die daarop enige tijd verslagen voor zich uit ging zitten kijken. Vervolgens ging hij met de dood in het hart aan de slag met als

resultaat dat hij tenslotte na veel gepruts en gedoe met teilen water en wat al niet, na anderhalf uur zwoegen, verzuchten kon dat het waarschijnlijk gelukt was. Hij voegde er dan gewoonlijk aan toe dat hij de dag erop checken zou of de band nog hard was; hij verwachtte dat wel, maar garanderen kon hij het niet.

Op de middag waarop Hans op bezoek geweest was, had Tanja zich, nadat Hans zich zwierig op zijn fiets gehesen had en vervolgens elegant weggepeddeld was, op haar Uiver-plannetje geconcentreerd. U moet weten dat Bennie toentertijd “meedeelde in de Uiverhysterie”, zoals hij het noemde. Hij was in dat kader op het plaatselijke vliegveld een keer wezen kijken naar de laatste nog vliegende DC-2 ter wereld toen deze er een bezoek bracht. Nu had de PTT blijkbaar één of andere actie waarbij ze envelopjes met luchtvaartzegels erop, rondstuurden bij wijze van “Attentie van de PTT”, zoals Tanja op het envelopje las, in verband met de *Uiver Memorial Flight*. Tanja haalde de postzegels eraf en deed ze in een mooi plastic mapje. Zo had ze nou een echt leuk cadeautje voor Bennies verjaardag gewrocht. Ze verheugde zich bij voorbaat op haar mans blijheid. Tanja heeft een heel expressief gezichtje, en terwijl ze bezig was haar geschenkje in orde maken straalde dat als een lentesonnetje. Ze had namelijk reeds een enveloppe met een munt erin besteld die aan de Uiver gewijd was, ook voor Bennies verjaardag. En nu had ze dit er dus ook nog bij! Zo kon het gebeuren dat ze in huilen uitbarstte toen Bennie, enige weken later, zich voor de zoveelste keer afvroeg waar toch de Uiver-kaart bleef die hij bij de PTT besteld had. Tanja had nog een tijdlang gehoopt dat het niet waar was maar nu moest ze de waarheid wel onder ogen zien. Verdrietig snikkend vertelde ze Bennie van haar leuk plannetje, en dat ze echt niet had geweten dat... Verder kwam ze niet doordat Bennie begon te lachen. Tja. Hij had soms een nogal onverwacht gevoel voor humor – ook bij deze gelegenheid weer keek Tanja er van op. Maar ze voelde zich nog steeds verdrietig en schuldig, omdat ze de door Bennie bestelde Uiver-kaart vernietigd had. Zo stom van haar, wie deed er nou zo iets onnozels. Toch merkte ze wel dat haar echtgenoot het écht niet erg vond. Hij vond wat er gebeurd was een vermakelijk, typisch Tanja-avontuur, en troostte haar. Trouwens, zijn vader had hem net gisteren gebeld met de mededeling dat Bennie op termijn een herdenkingsenveloppe tegemoet kon zien. Dat was een enveloppe die zijn vader aangeschaft had, en die met de Uiver de reis helemaal naar Melbourne en weer terug maken zou. Bennie zou in het kader van de Uiverhysterie dus sowieso niets tekort komen, dat was duidelijk!

Aldus een gelukkige afloop van stil Tanja-getob. Een lichtpuntje in donkere tijden – donkere tijden, ja, want in C...u hadden ze Bennie toch maar niet aangenomen. Gedurende zijn tweede gesprek had Bennie namelijk van die onverwachte vragen te verduren gekregen. Welke hobby's hij had; en in hoeverre hij aan het verenigingsleven

deelnam. Daar had hij geen goede antwoorden op weten te geven. Schokkend over je hele lichaam tranen plengen van weemoedig smartelijk geluk bij het beluisteren van het slot van Mahlers Tweede, Derde of Achtste Symfonie – is dat een hobby? In ieder geval niet iets waar je over praat! En op een gegeven moment was ook nog als aap uit de mouw gekomen dat Bennie geen rijbewijs had. Dus, toen hebben ze deze sollicitant in C...u toch maar niet aangenomen. (Zo'n wereldvreemd type, dat was niet wat ze zochten.)

Bennie kwam vervolgens op het idee, in zijn huidige werkkring niet te laten merken dat de sollicitatie afgeketst was. Daar was namelijk een interessant proces op gang gekomen nadat hij verteld had dat hij in C...u was wezen solliciteren. Sommige managers uitten zich verontwaardigd omdat hij dat gedaan had. Maar anderen waren poeslief, en zeiden hem dat hier best ook wel leuke baantjes waren. Hij kreeg er drie à vier aangeboden. Hij mocht zelf kiezen! En hij stelde zich nu fideel op, zich op het standpunt stellend dat hij de hem aangeboden mogelijkheden serieus overwegen wilde. Dus had hij gesprekken met alle betrokkenen. Tenslotte liet hij weten dat hij niet naar C...u ging, maar bij nader inzien toch aan één der baantjes hier de voorkeur gaf.

Och, en feitelijk is al met al zijn situatie gewoon aanzienlijk verbeterd. Hij miste nu weliswaar het APL'en een beetje. In de nieuwe baan waarin hij beland was, was het FORTRAN waar men het mee deed, en bij sommige applicaties PASCAL. Hij zat hier in de Technische Automatisering (niet langer de Administratieve Automatisering), waarbij het zo was dat hij deel uitmaakte van een staforganisatie die als opdracht had te komen met middelen, methoden en procedures ten behoeve van het maken van software, welke moesten leiden tot beter bruikbare en onderhoudbare software. Kortom, waar het in dit baantje om draaide was: fitness for use; → → KWALITEIT! En het is tijd voor een correctie op eerder gemaakte onvriendelijke opmerkingen over academici en managers. Corrigerende observatie: er bestaan weldegelijk goed functionerende academici en kundige managers. Dit is wat Bennie toentertijd gemerkt heeft. Weet je wat ik trouwens zo aardig vind? Dat kundigheid kundigheid altijd herkent! En de kundigen vormen een eigen gemeenschap die dwars door alle rangen en standen heen gaat. Aldus mijn observatie. Kundigheid werkt verbroederend. Is dat niet opmerkelijk?

Enfin, zo kreeg Bennie toch nog een leuk baantje. Hetgeen, hoe dan ook, aan Tanja's aandringen te danken geweest is. Het had allemaal weliswaar heel anders uitgepakt dan voorzien, maar als Tanja hem niet op het C...u-spoor gezet had, zat hij nu nog uitzichtloos te lijden in stilte. Uiteraard was Tanja trots op de bijdrage die ze geleverd had. Desondanks had ze notoir last van sombere buien. Ze at de laatste tijd weer veel te veel. Daardoor werd ze in hoog tempo stukken dikker, waardoor het jaloeziemonster heftiger dan ooit zijn kop opstak. De

Tanja die het waarachtig goed gevonden had dat haar man een uitvoering van de “Spel en expressie”-groep bijgewoond had, was weg. Een paniekerige, bezeten jaloeerse Tanja was ervoor in de plaats gekomen. Toen hebben zij en haar man een zwarte rot tijd gehad. Steeds weer hadden ze ontzettend ruzie en voelden dan intens verdriet. Daarom belde Tanja op een dag mevrouw Aambosia op. Kon zij Tanja niet helpen met haar jaloezie? Was dit een te genezen kwaal? Jamaar hoe kwám Tanja dan zo jaloers, vroeg mevrouw Aambosia.

Nou, ze was altijd al jaloers geweest, vertelde Tanja, maar er was bovendien een paar jaar geleden iets naars gebeurd.

Wat dat dan was? wilde mevrouw Aambosia weten.

Tanja aarzelde.

In haar innerlijk voelde ze een rem. Dat ze het niet zeggen moest.

“Je kunt me vertrouwen hoor”, zei mevrouw Aambosia.

Dat mevrouw Aambosia bijzondere gaven heeft staat wat mij betreft buiten kijf. Ik zal daar hier nog even een sterk staaltje van vertellen. Een kennis van Tanja heeft mevrouw Aambosia eens geraadpleegd in verband met haar dochttertje. Dat dochttertje, Marietje geheten, was acht jaar. Ze at hoegenaamd niet meer, lag de hele dag te slapen en was broodmager. Ze was al een paar keer grondig onderzocht maar de doktoren konden niets vinden. Bennie en Tanja kenden het kind goed, Marietje heeft een keertje bij hen gelogeed. Toen was ze overigens nog gezond. Het was een heel lief, onbevangen en origineel kind. Nadat Bennie gehoord had dat ze zo ziek was heeft hij op een aantal avonden in bed voor haar gebeden. De moeder van Marietje belde mevrouw Aambosia op, en kreeg te horen dat Marietje aan een zeldzame tropische ziekte leed, en dat er niets van te zeggen viel. De situatie was ernstig. Maar er werd voor Marietje gebeden, aldus mevrouw Aambosia.

Kunt u zich voorstellen hoe verbijsterd Bennie was toen hij van Tanja hoorde dat mevrouw Aambosia er gewag van gemaakt had dat er voor Marietje gebeden werd? Op het gebied van de religie is Bennie notoir onoverwinnelijk verlegen. Met niemand had hij het over zijn bidden gehad. Maar mevrouw Aambosia wist dat het plaatsvond! Marietjes ouders waren overigens heidense VVD-ers met egoïstische Centrum Partijachtige voorkeuren zonder enige geloof in wat ook behalve in status en geld – dat er door een van hén gebeden zou zijn moet ik helaas als uiterst onaannemelijk aanmerken.

Enige weken later is Marietje andermaal onderzocht, waartoe ze enige dagen in het ziekenhuis opgenomen geweest is. Haar moeder kreeg te horen dat het wel eens zo zou kunnen zijn dat het fout ging aflopen. Want er werd geconstateerd dat haar dochter aan een bepaalde

tropische kwaal leed waartegen geen geneesmiddelen bekend waren. Mevrouw Aambosia had helemaal gelijk gehad!

God zij dank is Marietje tenslotte toch hersteld. Ze is weer gewoon een kind als zovelen geworden. Wel lijkt het me beroerd, het soort van ouders te hebben dat zij heeft. Maar goed, daar gaat het nu niet om. Ik wilde slechts een verhaaltje vertellen (waar gebeurd) dat duidelijk maakt waarom Bennie van mevrouw Aambosia's kunnen op paranormaal gebied geheel overtuigd was.

Hoe kwám ze dan zo jaloers, had mevrouw Aambosia aan Tanja gevraagd.

Nou, vertelde Tanja, ze was altijd al nogal jaloers geweest, maar er was bovendien een paar jaar geleden iets naars gebeurd. Wat dat was? wilde mevrouw Aambosia weten.

Tanja aarzelde.

In haar innerlijk voelde ze een rem. Dat ze het niet zeggen moest.

“Je kunt me vertrouwen hoor”, zei mevrouw Aambosia, wier honorarium met het verstrijken van de tijd steeds hoger geworden was. Feitelijk vroeg ze inmiddels nogal een aardig bedragje voor haar diensten.

“Je kunt me vertrouwen hoor”, heeft mevrouw Aambosia gezegd.

Tanja heeft het verteld. Verteld, wat er de reden van is dat Bennie toentertijd met de politie in aanraking gekomen is.

“O”, zei mevrouw Aambosia, “*Wat walgelijk! Dat soort dingen vind ik toch zó smerig!! Maar waarom ben je dan eigenlijk bij hem gebleven!?*”. Mevrouw Aambosia zei nog veel meer. Tanja hoorde het allemaal aan terwijl haar een gevoel van afkeer be kroop. Ineens ervoer ze mevrouw Aambosia, “als een hoopje vuil” zoals ze naderhand tegen Bennie zei.

Wat had Tanja er een spijt van dat ze het mevrouw Aambosia verteld had. Maar het was gebeurd. Mevrouw Aambosia had overigens beloofd dat ze zich in het probleem zou verdiepen, en gezegd dat Tanja de volgende dag terug moest bellen. Die avond heeft Bennie zijn gedeprimeerde en verdrietige vrouwtje getroost, nadat ze hem verteld had wat er gebeurd was. Daarbij had hij behoorlijk last van gemengde gevoelens.

De volgende dag belde Tanja mevrouw Aambosia weer op, welke zei dat ze om te beginnen haar excuses aanbood. Ze had zich gister veel te veel laten gaan. Over Bennie zei ze dat deze aan overprikkeling leed, en dat dit een aangeboren euvel was. Hij had twee aura's. Eén heel lieve en zachte en mooie, en één die je een “slechte” aura zou kunnen

noemen. Bennie had dus een gespleten persoonlijkheid. Die “slechte” aura, daar had mevrouw Aambosia totaal niet in kunnen doordringen, die was ontzettend afgesloten, heel eng; Bennie zelf had er ook nauwelijks toegang toe. Er was hier sprake van een diepgaand geestelijk probleem. Maar Bennie moest zich leren beheersen – en hij zou dat ook kunnen bereiken. Misschien zou hij door een hypnotherapie geholpen kunnen worden, maar waarschijnlijk was dat niet. En wat Tanja betreft, geen enkele therapie zal haar van haar verdrietige jaloezie af kunnen helpen. De wond zit te diep. Tanja is indertijd onbeschrijfelijk diep gekrenkt en beledigd geworden! In feite is ze op een bepaalde manier een tijdje dood geweest. De wond zal altijd blijven schrijnen en soms zullen er heftige opflikkeringen zijn. Dan moet Tanja het over zich laten komen, ze moet zich vooral niet verzetten. Het is van groot belang dat ze haar gevoelens altijd direct uit. Ze doet dat ook al, maar dat is dus goed, zo moet ze het altijd doen. Bennie zal niet naar een andere vrouw gaan; dat zit niet in hem. Het is in verband met de financiën niet verstandig als hij nu al op hypnotherapie gaat. Een extra probleem voor Bennie is het cultuurprobleem. Dit heeft bevorderd dat hij zo in moeilijkheden gekomen is. Hij voelt zich in de Nederlandse cultuur niet zo thuis. Hij is in Nederland niet op zijn best. Maar in de tropen zou hij ook niet langdurig kunnen aarden. Wat Bennie gedaan heeft is voor Tanja pech, voor hem is het het noodlot. In termen van “erg” gesproken: het is voor allebei even erg.

Mevrouw Aambosia zei ook nog dat Bennies cultuurprobleem helemaal geen uitzondering is. Daarom is zij ook vóór de Centrum Partij, maar dat begrijpt niemand. En ze zag Tanja nog wel eens haar biezen pakken en bij Bennie weggaan.

Tanja legde de telefoonhoorn neer en de telefoon begon meteen te rinkelen. Het was Mam (Tanja’s moeder). Mam was nogal overstuur want Tiny had alwéér een zelfmoordpoging gedaan!

Ja, in dit verband ter informatie even het volgende. Tiny is in de loop van de jaren alcoholiste geworden. Op het moment doet ze steeds zelfmoordpogingen hetgeen de reden is waarom ze recent veertien dagen in een inrichting opgenomen geweest is. En nu, nauwelijks thuis, heeft ze alwéér een overdosis tabletten genomen, en alwéér heeft ze het overleefd. Nou, toen heeft Mam Tiny opgebeld, en gezegd: “Máák er dan maar een eind aan want zo is het ook niks!!”.

Bennie heeft Tanja ervan weten te overtuigen dat wat mevrouw Aambosia gezegd had nergens op sloeg. Hij was zich van geen “overprikkeling” bewust, en Tanja hoefde zich nergens zorgen over te maken.

Maar de mededelingen van mevrouw Aambosia hadden nogal een

impact op hem. Hij dacht bij zichzelf: dit is wel het definitieve einde van mijn jeugd.

Al zijn onbevangenheid was weg. Hij dacht: er is een roodborstje uit mijn hart weggevlogen.

Het jongetje was dood.

-Toch is zij net zo ziek als ik natuurlijk-, overwoog Bennie, aan mevrouw Aambosia denkend, -Zij is de keerzijde van dezelfde medaille. Maar haar ziekte is gevaarlijk, en de mijne niet. Ik doe niemand kwaad maar zij doet afbrekende uitspraken en is centumpartijachtig-. En hij dacht:

-Ze beseft blijkbaar totaal niet hoe onsterfelijke ongelukkig ik me eigenlijk altijd voel. Ze doet net of ik een smerige crimineel ben, of een monster uit de hel ofzo. Een gedrocht. Maar ik ben geen gedrocht, ik ben gewoon verschrikkelijk ongelukkig, dáár komt alles uit voort-. Hij voelde zich werkelijk onheus bejegend, en onrechtvaardig veroordeeld. Gevoelens van totale eenzaamheid, en gruwelijk verdriet overvielen hem.

Toen herinnerde hij zich iets anders, een tekstfragment:

"... en het zegt dat mijn grote probleem misschien helemaal niet zo groot is als ik denk, omdat het antwoord voor mijn neus ligt. In Godsnaam bevrijd hem van deze last! Wees weer één mens!". Zo schrijft Robert Pirsig⁴⁰⁶.

Maar ik schrijf dat mijn grote probleem beslist gigantisch is. Want ik heb verraad gepleegd. Ik ben Rogozjin en prins Mysjkin, en heb Aglaja, die de voor mij bestemde vrouw is, verraden. Ik loop met een bliksemend mes op zak, en heb bewezen bereid te zijn het te misbruiken. En misschien bewijs ik dat nog wel eens. Dát is mijn probleem, Robert. En aan 'gumption' heb ik hier nu dus even helemaal geen reet. Mijn hersenvliesontsteking moet genezen. Maar bestaat er een medicijn dat dit vermag?

Bennie dacht:

-Ik MOET zien mijn seksualiteit in harmonie in mijn psyche op te nemen. En er is helemaal niemand die me daarbij helpen kan. *IK* moet het doen!-

De uitspraken van mevrouw Aambosia hadden bewerkstelligd dat bij Bennie de aloude schuldgevoelens weer opgeroepen waren. Dat waren de verkeerde schuldgevoelens, de schuldgevoelens die zeiden dat Bennie zich ten diepste schamen moest voor elk seksueel gevoel dat in hem opkwam. Het lullige is, dat als je je zo voelt, het juist niet

⁴⁰⁶ R. Pirsig / *Zen en de kunst van het motoronderhoud* / Contact, hoofdstuk 32.

mogelijk is je seksualiteit in harmonie in je psyche op te nemen. En dat onvermogen veroorzaakt precies de conditie die maakt dat alles misgaat. Dan slaat de seksualiteit meedogenloos terug. Dan komt uit de onderwereld een onverstoortbaar monster opzetten dat zich door niets tegen laat houden. U begrijpt dat de toekomst er voor het echtpaar inktzwart uitzag. Alleen een wonder zou hen kunnen redden.

Te weten hoe mevrouw Aambosia over hem dacht, was voor Bennie een verschrikking. Het maakte dat hij schrijnend helder beseftte hoe de mensen afkeurden wat hij misdreven had, hoe intens ze het minachtten, hoezeer ze het veroordeelden, en hoeveel afkeer het in hen opriep.

-Ik bestrijd dat de hersenen zelf geen gevoel hebben. Ze hebben beslist gevoel. Ik voel ze bewegen als ik eraan denk dat iedereen van mij walgt. Ik voel dan *in* mijn hersenen golvende bewegingen en drukgolven, die warm en wee en zout zijn, en die ziek maken.-

Tanja leed ook vreselijk. Dit uitte zich zelfs 's nachts. Op een keer schrok ze in het holst van de nacht half huilend wakker. Bennie hoorde het. Toen hoorde hij naast zich een vreemd en angstaanjagend geluid, een korte rochelstoot die klonk alsof in Tanja's keel een levende slang stak.

"Wat is er", vroeg Bennie vervuld van schrik.

"Ik wil niet doodgaan."

Bennie nam Tanja in zijn armen en wiegde haar, en gaf liefdevolle kusjes op haar hete kopje. Later spraken ze nog wat. Tanja vertelde dat ze vaak een zinnetje in haar hoofd had: "Ik zou wel kunnen afvallen als ik Bennie niet had". Ook zei ze dat ze een gevoel had, dat ze niet bij hem klaar wilde komen omdat ze niet bij zijn seks betrokken wilde zijn.

Enige weken later beleefde Tanja 's morgens vroeg in bed iets vreemds. Bennie was, zoals meestal, al uit huis en op weg naar zijn werk toen Tanja wakker werd. Zij was nog maar half wakker, en hoorde geluidjes in de kamer die ze niet verklaren kon. Ze vroeg zich af of er weer muizen waren. Enige maanden geleden had zich in huize Sowhn namelijk een muizenprobleem voorgedaan. Toen had Bennie Tanja eerst niet willen geloven. Tanja had het er herhaaldelijk over gehad dat er 's morgens muizen over het bed renden! Bennie dacht dat het om oprispingen van Tanja's onbewuste ging, totdat op een avond, gedreven door honger vermoedelijk, ineens een muizeninvasie plaatsgevonden had; daar kwam doodleuk een vijftal muizen de trap af en de huiskamer binnen getrippeld! Twinkie en Meneertje Peertje zetten grote ogen op en ontketenden een ware kermis van geren en gevlieg waarbij ze herhaaldelijk als raketten (rakatten) vertikaal langs muren en kasten omhoogschoten. Een dag later vond Bennie bij de

zolderdeur een dode muis. Een ander muisje heeft zich nog geruime tijd in leven gehouden, wonende achter het fornuis in de keuken. Tanja vond hem dermate griezelig dat Bennie er met behulp van vergif een einde aan gemaakt heeft.

Nu u dit weet, kunt u zich voorstellen dat Tanja dacht dat er weer muizen waren, toen ze die morgen van die geluidjes hoorde. Het geluid zwol aan, en het klonk helemaal niet naar muizen... het was een onbestemd soort van ritmisch geruis. En het werd ál luider! Nu hoorde ze duidelijk dat het bongo's en tamboerijnen waren. Ze deed haar ogen open en zag vage figuren dansen rondom het bed. Heel, héél duidelijk hoorde ze het ritmische geluid dat de bongo's en tamboerijnen voortbrachten. En de vage figuren dansten en dansten, en in Tanja's hoofd vormde zich een woord: *burlesk*.

Even later was het voorbij. Stomverbaasd kwam Tanja uit bed. Wat had ze nou toch voor iets krankzinnigs meegemaakt?! Al enige weken had ze het onbehaaglijke gevoel gehad dat er iets in haar slaapkamer was als ze 's morgens wakker werd. En nu dit!!

-Burlesk, burlesk, burlesk.-

-Burlesk... is dat niet een soort muziek?- Ze wist dat Bennie een boek had dat *Muzikale ommegang*⁴⁰⁷ heette. Tanja liep Bennies werkkamer in, en haalde het bewuste boek uit de boekenkast. Ze sloeg het maar eens open, en open ging ook Tanja's mond want de eerste regel die ze las was:

“3 – De rondedans der machten

- Burlesque”.

Bennie heeft later na een hoop zoek de bewuste bladzijde teruggevonden. Het gaat om de “Symphonie des souvenirs”, gecomponeerd in 1944 door Raymond Chevreuille. Het werk omvat 7 delen, welke in *Muzikale ommegang* op bladzijde 312 bovenaan opgesomd worden:

- | | |
|--|--------------------|
| 1 – De lange lijdensweg der arme echtgenoten | - Presto |
| 2 – Kerstmis in de Ardennen | - Andante |
| 3 – De rondedans der machten | - Burlesque |
| 4 – Op de dood van een arme man | - Molto espressivo |
| 5 – Noodzakelijke duivelsuitbanning | - Agitato |
| 6 – Aftelrijmpjes | - Scherzando |
| 7 – Het bal der gehangenen | - Finale |

⁴⁰⁷ Onder redactie van G. v. Ravenzwaaij / uitgeverij Nederlandsche keurboekerij.

Bennie dacht dat “Kerstmis in de Ardennen” zou kunnen refereren naar een bijzondere en verheugende gebeurtenis die een aantal jaren eerder plaatsgevonden had (zie in dit boekje (sub-boekje 3 *Leven*), het verhaaltje *Een heel bijzonder kerstverhaal*).

“Noodzakelijke duivelsuitbanning” zag hij als de opdracht die hij nu te vervullen had. Hij wist niet of “Op de dood van een arme man” ergens op sloeg (Tanja’s vader misschien?).

Hij heeft hulp gezocht door middel van een brief aan Marianne de Jong maar hield dit voor Tanja verborgen, rekening houdende met haar jaloeziefobie, en hij schreef Marianne de Jong of ze hem naar zijn werkadres wilde terugschrijven, mocht ze terug willen schrijven. Zijn brief was een ware noodkreet. Hij vroeg haar onder andere of ze voor hem wilde bidden. Marianne de Jong schreef terug dat God hen helpt die zichzelf helpen; ze schreef ook dat het het beste was als Tanja en hij samen in therapie gingen; maar als Tanja dat niet wilde, dan moest Bennie alleen gaan. Ze bood aan dat zij de therapeute kon zijn, mits Bennie en Tanja daarvoor voelden.

Daarop heeft Bennie de stoute schoenen aangetrokken, en Tanja gezegd dat hij mevrouw de Jong opgebeld had. Vervolgens heeft hij alles wat hij bedenken kon, gezegd en gedaan om Tanja ertoe over te halen samen met hem in therapie te gaan. Tanja heeft het echter niet willen doen. Ze herinnerde zich wat ze met Bennie bij Conradi meemaakt had al te bitter. Zoiets wou ze nooit meer meemaken. Bovendien beseftte ze de ernst van de situatie niet. Bennie had haar gezegd dat hij zo graag van zijn mensenschuwheid en somberheid af wilde, om te verklaren waarom hij die mevrouw de Jong gebeld had.

Hij belde Marianne de Jong weer op, om te vertellen dat Tanja het liever niet deed. Marianne vroeg wat mevrouw Aambosia eigenlijk gezegd had? Bennie vertelde het haar, maar ineens viel ze hem fel in de reden: “*Twee aura’s?! Dat bestaat helemaal niet!*”.

“Jamaar als ze nou mijn verdringing gezien heeft?”, opperde Bennie verlegen. Enfin, vertelde hij, hij had besloten dan maar alleen op therapie te gaan. Niet bij Marianne echter, dat kon gewoon niet vanwege de lange reistijd – dat kon hij op zijn werk niet regelen. Bovendien was er het financiële probleem. Weliswaar was Tanja voor hem aan het sparen voor een brommerscooter, en op het moment had hij duizend gulden beschikbaar. Dat geld wilde hij graag voor de therapie gebruiken, maar meer geld was er écht niet. Marianne wuifde het geldprobleem weg. Daar hoefde Bennie zich geen zorgen over te maken. Hij vroeg haar of ze navraag wilde doen naar een goede therapeut hier in de buurt waar hij woonde?

Enkele dagen later had Marianne de Jong er een gevonden. Ze heette Anneke Vuure. Hij schrok: o, een vrouw... Wat zou Tanja daarvan zeggen.

Tanja accepteerde het *NIET!* Onder geen voorwaarde kon ze het hebben dat hij een vrouw ging bezoeken. Het was **nee**, het was **nee**, en het was **nee**. Bennie mocht het niet doen. Door middel van een ongelooflijk staaltje van Hogere Stuurmanskunst, en dankzij bloedstollend doorzettingsvermogen, is Bennie er toen tóch in geslaagd 1 keer bij Anneke Vuure op therapie te zijn. Deze therapie heeft plaatsgevonden in een huis dat in een bos verscholen lag. Hij ging er met de bus naartoe, en kwam drie kwartier te vroeg aan. Het regende enorm, zodat hij drie kwartier lang in een zeikregen door het bos gejouwd heeft. Het was herfst en het was koud. Zijn schoenen en jas waren doorweekt toen hij met bonkend hart bij de psychotherapeute aanklopte. Anneke deed open. Hij wist niet goed waar hij zijn druipende jas moest hangen. Niet aan de kapstok, want dan zou de daar reeds aanwezige kleding nat worden. Ze liet hem maar een beetje aanmodderen... Uiteindelijk vond hij een oplossing waarna ze hem voor ging naar boven. Het was helemaal bovenin het grote huis dat de stoel stond waarin hij mocht gaan zitten. Het dak daar was deels van glas. Hij zag de bomen en de grijze wolken. Het eerste wat hij deed was haar een opstel te lezen geven. Hij deed dit met zijn psyche doortrokken van dodelijke verlegenheid, maar hij deed het toch⁴⁰⁸. Hij is anderhalf uur bij Anneke geweest. Het ging toen ontzettend donderen en bliksemen. Maar Anneke heeft hem geaccepteerd zoals hij was, en ze heeft hem heel veel gegeven. Er kan geen twijfel aan bestaan dat Bennie zijn tijd nooit nuttiger besteed heeft dan hij het bij die gelegenheid gedaan heeft. In zijn jongensjaren had hij het vermogen als man te leven verloren – Anneke heeft de kiem gelegd waaruit zijn levenskrachten tenslotte weer opgebloeid zijn. Deze sessie, de enige die Bennie bij Anneke Vuure gehad heeft, is geweest als de overgang van het derde deel naar het vierde deel van Beethovens vijfde symfonie. Na afloop lag er modder op de vloer die van Bennies schoenen afkomstig was, en ook lag er wat herfstblad. Bennie verontschuldigde zich daarvoor.

“Dat wordt wel weer opgeruimd”, zei Anneke. Hij liet haar voorgaan, de trap af, waar zij hem met een mysterieus glimlachje voor bedankte. Soepel bewegend liep ze voor hem uit op de trap, een echte vrouw was ze, zoals ze daar voor hem, heerlijk vanuit haar billen bewegende, de trap afgang. Een vrouw die met haar lichaamstaal zei: “Zie eens wat een lekker stuk ik ben! Kijk maar eens goed!”. Intussen had ze hem wél laten weten dat ze gemerkt had dat er veel emoties in hem zaten, en dat het daarom belangrijk was dat hij in hypnotherapie ging.

Doch het mocht niet zo zijn, hoeveel Hogere Stuurmanskunst en Doorzettingsvermogen Bennie ook inzette. Tanja reageerde dermate fel, panisch en wanhopig, dat Bennie dit zijn vrouwtje niet aan kon doen.

⁴⁰⁸ Het desbetreffende opstel is in *Levend begraven* opgenomen onder de titel *Ben niet – kan niet – klaar komen met God* (in sub-boekje 2 *Graven*).

Dus heeft hij het verder gaan met de therapie bij Anneke Vuure afgezegd.

Enkele dagen later zei hij ineens tegen Tanja:

“Maar ik wil wel dat je voortaan m’n avondeten voor me maakt”. Ze waren bezig met een gesprek dat heel goed verliep – en toen zei hij dit ineens. Even was Tanja stil.

“Ja, dat is goed voor mij, dat je me zo met de neus op de feiten drukt”, zei ze.

Het was opvallend zoals Bennie veranderd was. Tanja maakte er een keer uit zichzelf gewag van: dat ze vond dat hij veranderd was. Ze vond hem de laatste tijd veel stabiel en sterker dan vroeger. Bennie liet er zich maar niet over uit hoe dat gekomen was. Het was gekomen doordat Anneke gezegd had dat hij best naar vrouwen mocht kijken. Dat deden ze immers allemaal – en, zo voegde Anneke er na een zinderende stilte aan toe: daar was ook niets op tegen. En op een gegeven moment had Anneke zo’n speciale houding aangenomen... en ze had hem zo aangekeken en had wat met haar haar gespeeld...

Zo heeft Anneke Bennie uit de hel bevrijd.

Epiloog

{het is nu enige jaren na het bezoek van Bennie aan mevrouw Vuure}
Tanja is de klap die Monique uitgedeeld heeft nog steeds niet te boven. De diverse paragnosten waar Tanja raad aan gevraagd heeft, hebben allemaal gezegd dat Tanja een keer, juist toen ze heel gelukkig was, verschrikkelijk geleden heeft onder iets wat iemand tegen haar gezegd heeft. En dat dat een vrouw geweest is.

-O, dat was Monique-, weet Tanja dan.

Mevrouw Aambosia wist haar jaloezie niet te verbergen toen ze hoorde dat Tanja ook andere paragnosten raadpleegde. En tegenwoordig belt Tanja mevrouw Aambosia nooit meer op. Ook deze levensfase hebben we weer gehad.

Ik heb trouwens gemerkt dat paragnosten op elkaars gaven zeer jaloers kunnen zijn. Dit geldt niet voor hen allen hoor.

Het is zondag. Tanja zit op de bank in de huiskamer. Bennie zit naast haar. Ze voelen zich landerig. Hij geeuwt hevig en laat daarbij na, zijn hand voor zijn mond te doen. Toevallig ziet Tanja het gebeuren, en ze verschiet ervan. “Jezus, de Verschrikkelijke Geeuwman!”, zegt ze geagiteerd. Daar moet Bennie enorm om lachen maar Tanja voelt zich absoluut niet gelukkig. Ze zegt dat ze helemaal geen energie heeft. Het is, zoals zo vaak, in huis een onbeschrijflijke puinhoop en een smeerboel, waaraan ze zich behoorlijk ergert maar ze kan het allemaal

niet meer opbrengen. Ze voelt zich alsof dit haar eigen huis niet meer is. Bennie had zich voorgenomen de middag met een koptelefoon op het hoofd geplant door te brengen, - op zijn werkkamer luisterend naar de achtste symfonie van Mahler, maar nu gaat hij eerst wat van de troep op de salontafel en de etenstafel opruimen. Hij brengt de borden en kopjes die gebruikt zijn om te eten en te drinken, naar de keuken.

Dat vindt Tanja heel lief van hem! Van het één komt het ander. Even later is Tanja helemaal opgefleurd. Gedurende een half uur zijn ze aan het werk om de huiskamer een wat leuker aanzien te geven. Tanja is zo blij! Hoor hoe haar lieve stemmetje vrolijk en leuk babbelt, ze zegt dat ze ineens al haar energie terugheeft, ze zegt dat ze het zo lief vindt dat hij haar geholpen heeft, ze zegt dat ze het zo gezellig vindt om samen bezig te zijn, en ze vraagt of ze dit nu niet elke zondag zo kunnen doen? Hij vindt het prima, en zo spreken ze het dus af. Voortaan zullen ze elke zondag samen wat huishoudelijke karweitjes doen. Hij gaat even plassen, ziet daarna in de keuken op de kalender de datum.

Als hij naar zijn werkkamer gaat zegt hij in het voorbijgaan:

“Hé, het sneeuwt!”

“Sneeuw?”

“Eén april!”

“Ach zeikerd”, zegt ze blij.

Lieve Bentie,

Nu zit je daar (waarschijnlijk) hoog in de lucht dit briefje te lezen. Ik hoop, dat het een beetje opweegt tegen àl die briefjes van jou! Lieve schat, wat zal ik je missen; dat doe ik trouwens nu al. Bommetje, klein, wat ben toch altijd lief en attent voor me. Ik ben erg benieuwd naar je kadootjes! Je komt me nu net een kusje geven. Ik moet zo huilen!! Ik hou zo van je, lieverd. Je ruikt altijd zo Bentie-achtig. Je moet terugkomen, hoor, ja je moet! Als er maar niets gebeurt. Bom, ik hoop dat je weer veilig bij me terugkomt. Wanneer dat niet gebeurt, doe ik mezelf iets aan hoor! Dit is een raar verhaal, maar ik meen het echt. Ik hou zo ontiegelijk veel van je..... Ik hou nu op, maar niet met van je te houden! (Sorry voor het handschrift)

Dag klein.....

Tanja



12-mei-2001

163. Lieve Mama

[az]

We moeten praten – we *moeten*! Het gaat voor mij om levend of dood zijn. Ik leef niet, lieve Mama, niet echt, alsmaar door leef ik niet echt...
Daarom moeten we praten.

Maar ik kan de woorden niet vinden. O wat is het moeilijk. Er is zoveel raar-intiems dat we nooit ter sprake zullen kunnen brengen.

Mam, ik ben een verdomde zwakkeling! Begrijp me niet verkeerd... “zwakkeling” is een woord dat van die speciale pragmatische informatie draagt, en dat is ruis waarin dat wat ik bedoel zou kunnen verdrinken...

... een *moederskindje* (óók al zo’n pragmatisch geladen woord) ben ik. *Ik kan niet op eigen benen staan.* EN DAAR MOET VERANDERING IN KOMEN, want ik wil de vrijheid bereiken, dat wil zeggen ik wil mijn neurose van mij afwerpen. Ik ben geen neuroticus zoals iemand die aan kanker lijdt ook geen kankericus is (er bestaan geen speciaal tot neurotisch gedrag voorbestemde mensen – ik zeg dit maar even voor de duidelijkheid omdat “neuroticus” alwéér zo’n van pragmatische informatie barstend woord is – hè, doodmoe word ik van al die pragmatische informatie), maar ik lijd aan een neurose; dat is een ziekte die kan genezen en IK WIL GENEZEN!!!! Ik wil geen moederskindje zijn, lieve Mam; o God, laat me toch gaan! Let your children go, Mum.

Ik mis volkomen “het vermogen op *eigen* kracht te functioneren” (dit is

een formulering van Robert Pirsig). Nu ben ik in dezen geen uitzondering, integendeel, maar ik bevind mijzelf intussen *niet*, zoals al te veel mensen, veilig geborgen in de schoot van een burgerlijk persona-patroontje. Ik ben NERGENS, dát is de verschrikking! In het niet-land woon ik; ik ben te groot voor het servet, maar kan niet eten zonder te morsen en zo ben ik aan het tafellaken nooit toegekomen, o altijd nog maar steeds niet... Ik ben er niet. Dat is het verschrikkelijke.

Ik existeer niet, ik zweef maar wat in het rond. Ik ben nooit, waar Yourcenars Zeno het wel deed, er toe gekomen de consequenties te nemen, en ik kan de berglucht niet aan, en ik ben bang. Ik ben bang en zwak. En ik vind het vreselijk om eenzaam te zijn; eenzaam, dat is: moederloos. Zonder jou, Mama, voel ik me als een wees, dan bekruipt het eenzame verdrietige gevoel mij en dan wil ik huilen tot jij komt om mij te troosten (deze laatste regel heb ik heel impulsief plotseling zomaar opgeschreven).

Wat moet ik toch doen, Mama?

Beginnen met deze vraag niet aan *jou* te stellen?!

!!!!



Vele, vele jaren nu al ben ik bezig met keihard aan mijzelf te sjoeren. Met alle kracht die ik heb trek ik mezelf aan mijn haren: ik wil omhoog. Omhóóg moet ik, *los* uit het moeras.

Het moeras van de “zwakheid”.

Niet dat ik nu “op z’n Gronings” (om zo te zeggen) “hard” en “nuchter” wil worden – dit zeg ik er maar weer bij om misverstanden te voorkomen. Integendeel, ik verlang er nog steeds naar te lopen op het ritme dat eigen is aan de melodie die “Liefde” genoemd is, maar ik wil niet zijn als de zwakke jongeling. Melville stelt de vraag: “Wat overkwam de zwakke jongeling die de sluier lichtte van de vreselijke godin te Saïs?”. Ik zal het je zeggen Mam, ik zal je heel precies

vertellen wat er gebeurde:

De grond viel weg onder zijn voeten en hij viel, en hij ging kopje onder in de beerput; en tot op de dag van vandaag is hij nog steeds pogende het vuil van zich af te spoelen. En nog altijd stinkt hij naar de drek, uren in de wind. En de muziek die wij horen is strontjongmuziek – het lied van de dwangbuis van onmacht (is weer eens wat anders dan de gordel van smaragd).

Laten we trachten vast te stellen hoe het heeft kunnen gebeuren dat dit jongetje een moederskindje geworden is.

Ten eerste is hij ertoe *verleid*. Jij bood mij alles wat ik nodig had, weet je: troost, liefde, koesterende beschermende armen, veiligheid, aandacht, veel eten en drinken en snoepen, je deed leuke dingen met mij zoals naar Madurodam gaan en naar de Keukenhof, en naar speeltuinen en van velerlei aard (inclusief zelfs in Hamburg naar een nachtclub); en je kocht eindeloze hoeveelheden speelgoed voor mij, en je beschermde mij tegen Pappa's onredelijkheden, en je nam zo goed en zo kwaad als het ging diens rol in het gezin op je want eigenlijk bestond Pappa immers helemaal niet, en je nam het voor mij op als ik mezelf op straat problemen op de hals gehaald had waardoor er woedende jongens, menteren of mevrouwen achter me aan zaten, en je vergaf me alles wat ik verkeerd deed – zeer zelden slechts kreeg ik straf – welke me dan gewoonlijk al gauw ook nog weer grotendeels kwijtgescholden werd. Terwijl andere jongens leerden, dat als je je niet volgens de norm gedraagt je straf krijgt, en dat het leven zo gemakkelijk nog niet is, en dat flink zijn, en opgewassen zijn tegen ongemakken en onprettigheden noodzaak is om het leven aan te kunnen, werd steeds elk van mijn wensjes vervuld en werden alle ongemakken iedere keer weer voor mij weggenomen, en hoefde ik van mijn stomme streken de consequenties nimmer te dragen. Kortom, Mama, je diende me een overweldigende dosis zachte watten toe, en aan dat spul ben ik verslaafd geraakt. En nu kan ik hier in dit ongemakkelijke, ruwe, koude harde oord dat de wereld is, niet aarden; ik kan me van mijn verslaving bijna niet meer losmaken.

Ten tweede heb je me *gechanteerd*. Dit bedoel ik niet rot. Maar al mijn gevoel zei me dat je helemaal niet gelukkig was. Ik wist dat je jouw kinderen, en vooral mij want ik was de liefste en gevoeligste, nodig had om een beetje gelukkig te zijn. Ik wist intussen niet hoe sterk je was want je paste, zoals zoveel vrouwen doen (zonder zich hiervan bewust te zijn), de methode toe van het naar voren brengen van je eigen verdrietsmoties om in je opponent weer andere, door jou gewenste emoties op te roepen. Maar je besefte niet hoe serieus ik alles altijd opneem en hoeveel medelijden je in mij opriep, en hoezeer je mij chanteerde. Het zij je van ganser harte vergeven hoor. Had me maar geleerd even sterk te zijn als jij, evenveel bestendigheid te

bezitten...

Ten derde was er het *gebod*: “Eert uw vader en uw moeder”. Ik was enerzijds niet voldoende klootzak om een gebod als dit, Nota Bene een Gebod van God zelf, willens en wetens te overtreden, anderzijds bezat ik toentertijd onvoldoende kennis; en ik wist nog niet dat het Goddelijke maar al te vaak verminkt bij ons aankomt – want och hoe verschrikkelijk ver verwijderd zijn wij niet van Hem, en wij missen immers ten ene male elk vermogen ook maar iets te begrijpen. (Daarom is het wijsheid je te oriënteren op je gevoel voor Kwaliteit, in plaats van op je rationele inzichten of op wetten. En klakkeloze “gehoorzaamheid” betrachten, jezelf rücksichtslos onderworpen opstellen, en letterlijk doen wat de Bijbel zegt, is wel zo’n beetje de zekerste methode om te bewerkstelligen dat je naast de pot zult piesen). Nu weet ik dit, maar hoe kon ik het weten toen ik nog maar zo’n kleintje was?

Er schiet me iets te binnen, naar aanleiding van het nadenken over het kwaad dat “Gods Geboden” aanrichten in de wereld, en ik herinner mij wat Gijsbert van der Zeeuw schrijft: dat de kwade machten veel slimmer zijn dan wij, en dat ze altijd maar weer de tactiek toepassen van inspelen op het bewuste of onbewuste verlangen naar het Hogere dat in alle mensen is, ze spiegelen in den beginne de mensen voor dat ze “op de goede weg” zijn en daarna laten ze geleidelijkaan de weg een bocht maken, onmerkbaar voor de mensen-slachtoffers en uiteindelijk loopt het uit op een catastrofe. En ik geloof dat het onmogelijk is de geweldige urgentie te overschatten van het belang van het bewust worden door de mensheid van het feit dat de kwade machten werkelijkheid zijn, dat ze bestaan en zeer actief opereren, en dat het hen erom te doen is de mensheid kapot te krijgen, en dat ze met name de zojuist beschreven tactiek toepassen! Er zijn duizenden en duizenden voorbeelden van catastrofes die voortgekomen zijn uit in beginsel Goede Bedoelingen – de beruchte Spaanse Inquisitie is wel een van de bekendste. Maar ook in sommige Islamitische landen zie je hetzelfde rampzalige proces zich voltrekken, en de McCarthy-hysterie in de USA is een ander voorbeeld alsmede de verschrikkelijke tragedie waarop het Russische socialisme uitgelopen is, en intussen is ook Dostojewski lang niet altijd even zuiver, en ook in Israël zie je nu dat star fanatisme langzamerhand misschien de overhand dreigt te krijgen over gevoel voor Kwaliteit...; en laten we ons realiseren dat óók Hitler meende een Hoger Doel te dienen. “Gott mit uns”: zij geloofden dit even stellig als Chomeiny het doet – dat moeten we niet uit het oog verliezen als we werkelijk ‘lessons learned’ willen overhouden aan de verschrikkingen van de Tweede Wereldoorlog. Hitler was allesbehalve een cynicus! En telkens als fanatisme triomfeert en Kwaliteitsgevoel

om zeep gebracht wordt zijn het de kwade machten die genieten.

Lieve Mama, nu weer tussen ons... En over *jouw* goede bedoelingen. Ik herinner me dat je wel eens zei: "Mijn kinderen zullen later nog zoveel rottigheid mee moeten maken – ik wil ze daarom in ieder geval een onbezorgde jeugd geven!". En ik weet dat je ons de soort van rot jeugd die jouw ouders jou aangedaan hebben, uit alle macht hebt willen besparen.

En wat zijn nu de gevolgen van *jouw* goede bedoelingen?

De gevolgen van jouw goede bedoelingen zijn dat ik mijn leven lang overal naast gestaan heb. Alles wat fijn is ben ik misgelopen: plezier met de vrouwen, vrolijkheid, feestjes, avonturen... alles (uitgezonderd Madurodam, de Keukenhof en de rest hoor – dat was fijn, hartstikke bedankt daarvoor!!). En ik ben het spoor bijster geraakt in een woestijn van dorheid.

Zodat ik nu met zo'n reactie zit van steeds maar bang zijn dat ik tekort kom (en tekort schiet!), en ik wil het allemaal inhalen maar hoe moet ik dat doen?

HOE? WAAR? WANNEER?

Ik ben gebonden aan handen en voeten (en pik), ik kan geen kant op!
IK BEN VERDOEMD, **GODVERDOMME!**

En zo loop ik nu het risico dat ik straks vanuit nooit overwonnen puberteitsproblemen zonder enige rustpauze prompt zal stranden op de problematiek van de mid life crisis. God wat is het leven toch mooi.

Verdomme! Er schiet me ineens een besef te binnen...: en nog nooit heeft me hierop welke psychotherapeut ook geweest, en nog nooit heb ik in door psychologen geschreven boeken enige beschouwing aangetroffen, gewijd aan het probleem dat voor mij echt een al even groot probleem was als hoe mijn seksualiteit tot expressie te brengen. Weet je, Mam, jouw vader was een self made bankdirecteur en Pappa's vader een aristocratische koloniaal dus hoe konden jullie ook de mij aangeboren hunkering naar *naastenliefde* begrijpen! Letwel, ik gebruik welbewust het woord "aangeboren" want ik heb de indruk dat mijn neiging tot naastenliefde per se niet voortkomt uit een behoefte volgzzaam, braaf en gehoorzaam te zijn. Hoe kunnen notoire VVD-stemmers naastenliefde begrijpen! Niet dat jullie egoïstische mensen zijn, maar jullie meningen zijn cultuurtjes-meningen, persona-meningen, gevormd door de milieus waaruit jullie voortgekomen

zijn – en ik deel jullie meningen in het geheel NIET! Dit moge héél duidelijk zijn. Overigens heb ik niet de indruk dat bijvoorbeeld notoire PvdA-stemmers in het algemeen de naastenliefde nou wél zo erg goed begrijpen, hoor. Gewoonlijk tref je bij hen agressieve gevoelens jegens VVD-ers aan die maar al te gemakkelijk in hete haat om kunnen slaan. Dat Holland niet verscheurd wordt door twisten zoals Ierland verscheurd wordt vindt zijn oorzaak veeleer in onze koele hoofden dan in de warmte van onze harten. En alles draait bij de PvdA in feite om het bezit – ze denken oprecht dat als je iedereen nou maar veel bezit geeft dat alles dan goed is... Intussen ben ik natuurlijk blij dat er een politieke partij is die tenminste nog iéts doet; alleen moesten ze daar in die progressieve hoek niet zoveel vertrouwen in de Sowjet Unie hebben. Wat dat betreft zijn ze onnozele lammetjes die helemaal van niets weten – en de Sowjet Unie is al even progressief als een wolf in schaapskleren.

Politiek ontmenselijkt, politiek ontaardt altijd, altijd maar weer, in zinloos gedrag waarbij enige verzamelingen individuen trachten elkaar te slim af te zijn en vliegen af te vangen – en al gauw zijn ze geheel bezeten van de indruk dat het louter om de vliegen gaat – niet dat ik principieel iets tegen vliegen heb – maar ik geloof in de mens en bij wijze van protest weiger ik te stemmen. Ik draai gewoon niet mee in de waanwereld van de politiek. Ja, en dat ik niet stem blijkt soms meer verbijstering bij mensen op te roepen dan het feit dat ik mij op gezette tijden in verregaande staat van ontkleding aan den volke vertoond heb...

Er overvalt me een gevoel van vermoeidheid. Zal *iemand* OOIT begrijpen hoe ik ben? Zullen altijd alle woorden die ik inbreng niets dan misverstanden oproepen? Weet je, woorden worden uiteindelijk alleen begrepen als de ontvangers van de signalen over het juiste vertaal-programma beschikken. En dit geldt universeel, of het behandelde onderwerp nu de relativiteitstheorie is of de naastenliefde. Woorden dragen geen absolute waarheden. De waarheid moet onder de oppervlakte al begrepen zijn en dán kunnen woorden haar oproepen.

En naastenliefde is NIET zweverig, Mama, verdomme, hóór je me?! Ik bèn helemaal niet iemand die “het gevaar loopt de realiteit uit het oog te verliezen”, zoals je me zo vaak gezegd hebt. Integendeel! De REALITEIT, de *bloedrode* realiteit is, dat als de mensheid niet leert liefhebben ze zichzelf naar de ondergang helpen zal. Denk je soms dat geldzucht, oorlog, marteling, sadisme, het verkrachten van kinderen en het uitroeien van dieren en planten uit *naastenliefde* voortkomen??? Godverdomme, Mam, waar zitten eigenlijk je hersens en je ogen? Ik begrijp niet dat mensen zo eindeloos, eindeloos stom kunnen zijn, zó stom dat ze echt geloven dat de Telegraaf een “gezond verstand krant” is. Verbijsterend, verbijsterend, dit armzalige blindgeslagen volkje dat onze wereld bevolkt. Niet dat de Telegraaf niet

soms, naast leugens, ook waarheden debiteert – uiteraard.

Maar om op de psychologische problematiek terug te komen, wat te denken van de problemen waarvoor een kind komt te staan wiens hart het lied van de naastenliefde zingt, en dat moet opgroeien in een wereld bevolkt door goden-wezens die dit *vitale* aspect van zijn persoonlijkheidsstructuur onnozel of NAÏEF vinden!!!!

God zij dank ontdekt dit kind Beethoven, de idealistische, vurige onverslaanbare Vechter; en Dostojewski, de onwijze, wanhopige, menselijke, gefrustreerde, op zijn tijd dood-ongelukkige, taaie, *scherpzinnige*, onvermoeibare, gedreven, fanatieke (!) Zoeker, en Einstein (de liefdevolle wijze) – wezens uit een ándere wereld – MIJN wereld, Mama, hoor je me! En of jij nou wel of niet verkiest ook in die wereld te wonen, dat moet je zelf weten, ik woon daar, dáár is mijn thuis, niet in jouw gezin en niet in de “gezond-verstand”-wereld. Dáár is mijn thuis en jij? Jij bekijkt het maar.

God, God, God, wat heb je je toch vaak zorgen om mij gemaakt – niet zozeer omdat ik geen meisjes had want dat kwam je uitstekend van pas, maar omdat ik zo “idealistisch” was, omdat ik “niet met beide benen op de grond” stond, onvoldoende oog voor “de realiteit” had.

Je smoorde me in moederliefde en zorgde er doeltreffend voor dat ik verstoken bleef van de liefde van de meisjes, - en van de Liefde van God.

O Mam, o Mam hoe heb je me dit toch aan kunnen doen, o, waarom, waarom, waarom toch... O Mam, ik heb er zo ondragelijk onder geleden jöh...

Maar ik vergeef je – je wist immers werkelijk niet goed wat je deed.

Wat je deed – me de vernieling in helpen, de beerput in...; ja dát deed je. Het zij zo. Aan mij is het nu, nu weer overeind te krabbelen.

O Freunde, nicht diese Töne! Sondern lasst uns angenehmere anstimmen, und freudenvollere!

Wat moet ik doen?

Vrede sluiten; proberen af te komen van die paniecreactie van alles in willen halen wat ik tekort gekomen ben; proberen af te komen van het gevoel dat ik het ook niet zou kúnnen (vrouwen veroveren) als ik het zou proberen; plezier waar ik tegenaan loop gewoon nemen, maar het *niet najagen*. Accepteren dat ik, al mijn idealen van naastenliefde ten spijt, diegene die mij het meest na staat, en die zo'n kwetsbaar, schattig en origineel persoontje is, verraden heb – haar daarmee dompelend in de poel van ellende – haar de drek van de beerput in het gezicht kwakkende. “De tere bloesem veranderde in droesem”, zo heeft Tanja het zelf eens geformuleerd. Ze vindt trouwens de beerput nog niet eens zo'n verschrikking, weet je, maar dit: - dat ik haar gewoon *verraden* heb, zomaar in de steek gelaten, en zo vernederd (vernederd, want de mensheid kijkt juist ook háár erop aan...), dat snerpt als een

smartelijke pijn in haar, zodat ze nog steeds niet goed kan terugdenken aan de periode waarin aan het daglicht kwam dat de man die zij liefhad en o-n-v-o-o-r-w-a-a-r-d-e-l-ij-k vertrouwde een dermate schrikbarende keerzijde had. Het huiveringwekkende gebeuren heeft stankdrab gegooid over alles wat er tussen ons was.

En toch, en tóch, en *toch*, en T-O-C-H mag ik mij niet overgeven aan schuldgevoelens. Want schuldgevoelens werken juist groei-belemmerend, ze attaqueren mijn schaduw en dat **PÍKT** deze niet... c'est la réalité. A fact of life.

Wat moet ik doen? Leren op eigen benen te staan! Er is een Mens⁴⁰⁹ die mij een boekje gegeven heeft. *U en uw gevoelens* heet het, en René Diekstra heeft het copy right, en het boekje is verkrijgbaar bij het Instituut voor Rationele Therapie in Nijmegen. Dit boekje wil mij helpen, te leren op eigen benen te staan. Het is gebaseerd op de hypothese dat menselijk gedrag niet linea recta door de gebeurtenissen zelf teweeg gebracht wordt, doch dat het zo is dat de gebeurtenissen of situaties gedachten (opvattingen) in een mens oproepen, en dat het vervolgens deze gedachten zijn die bepaalde gevoelens initiëren. En de gevoelens tenslotte, resulteren in gedragingen. Het traditionele stimulus-respons model heeft men dus wat gedifferentieerd door er een Centrale Verwerkingseenheid (CVE) aan toe te voegen.

(mijn Grote Probleem zal trouwens wel geweest zijn dat in mij de volgende “opvattingen” zich vastgezet hadden:

- ik kan geen vrouw veroveren;
- de aanduiding “mislukking” is met vette letters op mijn voorhoofd gestempeld;
- ik doe altijd raar; mijn seks is raar, mijn scheve tanden zijn raar, mijn bovenlip is raar, mijn hoge stem is raar, mijn kleine lulletje is raar, dat ik vol liefhebben zit is raar, dat ik het goede nastreef is raar, dat ik van Dostojewski hou is raar, dat ik van mijn moeder hou is raar, dat ik van Tanja hou is raar, dat ik niet om politiek geef is raar, dat ik niet van vechten hou is raar, dat ik van Van Hanegem hou is raar, dat ik van de rumba hou is raar – nouja, kortom, NIETS wat mijn identiteit bepaalt is *niet* raar!)

In het boekje van René Diekstra wordt een therapie beschreven, de Rationeel Denken Therapie, die beoogt iemand die onder negatieve emoties gebukt gaat en bijgevolg nadelig gedrag vertoont, te helpen door te bewerkstelligen dat de “opvattingen” die hij (over zichzelf) heeft veranderen. Hiertoe wil men de betrokkene rationeel leren denken. Dat je nat wordt als je in de regen loopt is niet *verschrikkelijk* maar een feit, en feiten kunnen aangenaam of onaangenaam voor je uitpakken

⁴⁰⁹ Marianne de Jong.

maar ze zijn niet *verschrikkelijk*. Een mens moet leren inzien dat allerlei onzinnige geconditioneerde wanhoopsreacties overbodig zijn en alleen maar schadelijk. Tevens benut de Rationeel Denken Therapie de mogelijkheden van de zelsuggestie-methode. Wat me bij de ideeën achter de Rationeel Denken Theorie het meest frappeerde, was de stelling dat een mens niet alleen op zijn denken invloed heeft, maar *ook op zijn emoties*. Dit was voor mij een volstrekt nieuwe zienswijze. Mijn leven lang heb ik getracht, hoegenaamd zonder succes helaas, mijn emoties te beheersen, waaronder ik verstond: mij aan mijn emoties niets gelegen laten liggen. Dat hield in dat ik van mezelf eiste dat ik me zou gedragen zoals ik wilde dat ik me gedragen zou, zonder me van mijn emoties een bal aan te trekken. En het spijt me te moeten constateren dat het me slechts sporadisch gelukt is aan mijn eigen teugels te gehoorzamen...

Als je emoties met je op de loop gaan ben je de kluts kwijt, dan ben je nergens meer en dan ben je de klos, heb ik gemerkt; en het ei van Columbus dat de Rationeel Denken Therapie verstrekt in het kader van het doorhakken van de Gordiaanse knoop, namelijk het *veranderen van de emoties*, opent ongedroomde perspectieven. Intussen moet men niet menen dat de Rationeel Denken Therapie een terugvallen inhoudt op een laten we zeggen “Platoonse” veroordeling van passie (het gebruik van het woord “Rationeel” zou deze mening kunnen doen postvatten), nee, het gaat erom dat jij emoties die voor jou negatief zijn, in betere banen leert te leiden.

Ik voor mij heb trouwens, het zij hier terzijde even opgemerkt, helemaal niet de indruk dat Plato hartstocht als laagstaand ofzo heeft willen aanmerken, althans ik vind niet dat dit te concluderen valt naar aanleiding van bijvoorbeeld de Phaidros-dialogoog. Ik heb *Phaidros* gelezen omdat ik er nieuwsgierig naar geworden was dankzij Pirsigs boek. De andere dialogen van Plato ken ik niet. Maar volgens mij is *Phaidros* een behoorlijk speelse dialoog; voor mijn gevoel is Phaidros verkikkerd op Sokrates (zoals het volgens mij ook zo is dat Plato een “Platonische” liefde voor Sokrates gekoesterd heeft!), en Phaidros troont Sokrates mee naar die prachtige plataan die ginds staat te stralen in de zon, daar is een mooi en eenzaam plekje en niemand zal zien wat Phaidros en Sokrates aldaar doen, wat ze ook doen. En het is misschien een gekke vraag maar is het u ooit opgevallen wat een lollig soort van *balletjes* een plataan feitelijk voortbrengt, van die lekkere hangende balletjes? Zie ze toch eens bungelen! Is 't u nooit opgevallen hoe sexy deze ogen? Ja die Phaidros weet wel wat ie wil! Welnu, nergens in de dialoog lees je dat Sokrates Phaidros' verlangens illegaal, ongepast of laagstaand vindt. Dat Sokrates niet mee wil spelen is gewoon zijn goede recht. Het enige probleem waar hij nu voor staat is dat hij moet zien Phaidros af te wijzen zonder die jongen te bezeren – waar hij wonderwel in slaagt. Al met al komt Sokrates uit deze dialoog als een echte Held tevoorschijn – een Griekse Old Shatterhand; dit

bracht mij op het vermoeden dat de betrokken schrijver zelf ook veel (Platonische) liefde voor Sokrates gevoeld zal hebben.

Voilà mijn speelse visie op *Phaidros*.⁴¹⁰

Ik geloof niet dat je Plato's dialogen moet gaan zitten bestuderen met een attitude die een mengsel is van wetenschappelijke interesse enerzijds en een fundamentalistisch streven naar Goedheid anderszins. Zo serieus waren die Oude Grieken zelf vast ook niet. Dat waren rakkers, althand die indruk wekt op mij datgene wat ik bij Plato tussen de regels meen te lezen, en het is voor mensen met een speelse inslag dat Plato's dialogen geschreven zijn, niet voor de cijferaar, de Edsger Dijkstra's en de Pluizers!

Deze overwegingen van mij zijn de moeite van het overwegen waard want ze kunnen er aan bijdragen dat wij Westerlingen weer wat gelukkiger worden. Want de veroordeling van de seksualiteit die in onze cultuur (nog steeds) ingebakken ligt, of op zijn minst: de neiging het spel zo *serieus* te spelen, is misschien mede terug te voeren op de loodzware interpretaties die men ten tijde van de renaissance aan de geschriften van de Griekse filosofen gegeven heeft.

Ik heb intussen getracht de Rationeel Denken Therapie in de praktijk te brengen, en heb ook wel enig succes geboekt, vooral in het begin, maar er volgde een venijnige terugslag. Als je echt in de moeilijkheden zit valt het niet mee deze therapie goed te implementeren zonder begeleiding van een therapeut. Met name is het moeilijk er achter te komen welke ontrechte opvattingen het nu eigenlijk zijn waar je hinder van ondervindt.

Wat is het trouwens merkwaardig dat menselijk gedrag zo beïnvloedbaar is! Iedere keer weer kan je je daarover verbazen, en ook de Rationeel Denken Therapie is erop gebaseerd: wij kunnen onszelf programmeren. Wat zijn we toch heel anders dan dieren.

Heel, heel anders dan dieren zijn we, we hebben een afwijking! Wij zijn dynamisch, al onze evenwichten zijn dynamische evenwichten, terwijl dieren statisch zijn. We zijn bevoorrecht en we zijn benadeeld. Neem bijvoorbeeld de strijd om de vrouwen die de mannen te voeren hebben. Bij de insecten en bij de chimpansees – zowel bij de meest primitieve diersoorten als bij een zeer hoog ontwikkelde – is het zo dat de mannen het onderling uitvechten ten einde vast te stellen wie de eerste de beste is. En de individuen met de meeste Kwaliteit mogen het met de vrouwen doen. Ik ben er heilig van overtuigd dat het ook bij de menselijke wezens zo is dat in hun DNA de desbetreffende programmainstructies aanwezig zijn. Onder andere de ingeslagen schedels van de Australopithecus-lieden wijzen in die richting, dunkt me. Waarbij opgemerkt kan worden dat terwijl in het dierenrijk de

⁴¹⁰ Hier moet overigens opgemerkt worden dat de betrokken plataan in bloei stond toen Sokrates en Phaidros eronder verkeerden, dus in de bomen geen balletjes, alleen tussen de benen. *Bij de bron en tussen de benen.*

mannen elkaar in leven laten, het intellect der mensen blijkbaar van meet af aan in de gaten gehad heeft hoe heerlijk definitief afdoende het is de opponent in concreto maar meteen af te maken.

Tja; de primitieve mens was geloof ik een stuk wreder dan wij – ik ben blij dat de oertijd voorbij is – jawel maar die jongens met hun knotsen konden wél fijn hun frustraties afreageren. En als je als man volkomen mislukt was, en je wist dat je nooit, nooit een vrouw zou krijgen – als je dit wist en je kon het echt niet aan: nou dan vocht je je toch dood? Onze voorouders leefden heel direct en intens, en hun levens waren ontzettend hard en wreed, en er werd onbeschrijfelijk veel meer lichamelijke pijn geleden dan heden ten dage het geval is, maar je psyche was in die lang vervlogen tijden stabielier dan heden ten dage, dat geloof ik zeker, omdat alles wat je ondernam duidelijke en directe consequenties had. In onze tijd blijf je maar zo'n beetje hangen in een soort labiele en toch inerte tussen-status als het niet goed gaat met je. Niets wordt *afgemaakt*. Bij ons wordt alles halfjes gedaan, waardoor we opgescheept worden met een hoop opgekropte gevoelens; - maar daar kan je wel iets aan doen met de Rationeel Denken Therapie.

Jamaar toch moet ik nog iets kwijt in verband met de hypothese die aan de Rationeel Denken Therapie ten grondslag ligt. Namelijk, ik geloof niet dat we de dingen eenvoudig moeten zien. Ik bedoel het volgende. Ten eerste heeft de mens een vrije wil (weliswaar is het onvoorstelbaar moeilijk deze in het dagelijks leven te effectueren). Ten tweede is het zo dat gedachten en gevoelens een eenheid vormen omdat gedachten en gevoelens elkaar *wederzijds* beïnvloeden; je hebt hier tweerichtingsverkeer, geen eenrichtingsverkeer. Punt drie is, dat ook de zuiverste gedachten altijd slechts een plaatje opleveren van de Waarheid, en niet de Waarheid zelf zijn – óók het *rationele* denken is niet de alfa en omega, noch is het zaligmakend. Ten vierde zijn gedachten die je in specifieke situaties hebt weliswaar ten dele (doch slecht ten dele) een aangeleerde “gewoonte” inderdaad, maar gedachtes kunnen óók uit diepgaand inzicht voortkomen. Dus, deels komen gedachten uit (voor)oordeel voort, deels echter uit bevlogen inspiratie en andere verborgen stuwkrachten in de mensenziel. God mag weten waar onze gedachten zoal vandaan komen! Zeer, zeer veel informatiebronnen zijn het, die onze gedachten doen opborrelen! De Rationeel Denken Therapie zoals verwoord in René Diekstra's boekje, suggereert een beetje dat gedachten alleen maar opvattingen, oordelen inhouden. Dat geloof ik niet, en waar ik met name aandacht voor zou willen vragen in het kader van dit opstel, een opstel dat geschreven is in de context van “werken aan jezelf”, waar ik toch weer de aandacht voor zou willen vragen, zijn de onderliggende stuwkrachten *in* de mens. En dan denk ik dat je primair deze stuwkrachten moet zien te richten, niet alleen je gedachten en oordelen. Pas als je jouw

stuwkrachten weet te heroriënteren kunnen gedachten, gevoelens en gedragingen wat leuker gaan functioneren.

Toch kan de Rationeel Denken Therapie wel werken. Dat kan ik me toch wel voorstellen. Want in onze psyche hangt alles samen. Het kan zijn dat alles gaat verschuiven naarmate je vat op je gedachten krijgt. En dan vooral als de zelf-suggestie methode begint te werken. Dat is feitelijk een trainingmethode die jou leert van binnen adequaat op situaties te reageren. Maar kom, genoeg gezwamd nu. Een plaatje zegt meer dan duizend woorden, zoals men wel zegt.

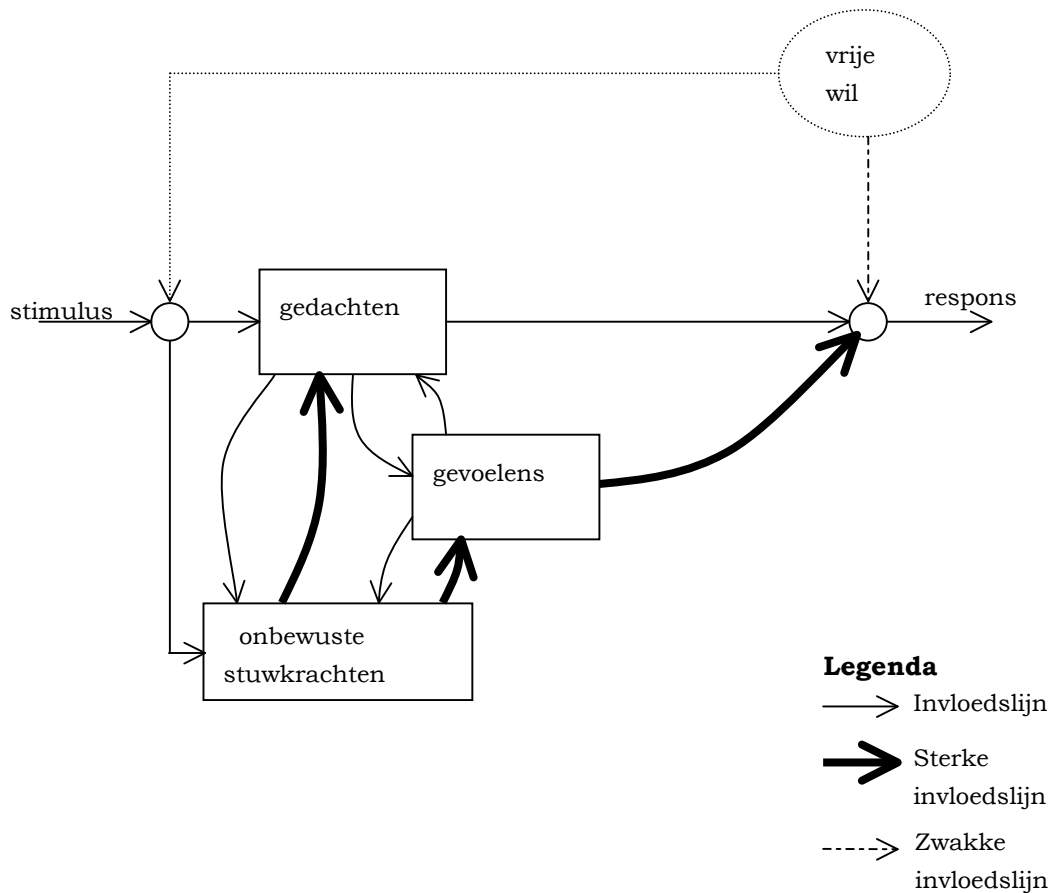

Let op de *wederzijdse* invloed die gedachten, gevoelens en onbewuste stuwkrachten *allen* op elkaar uitoefenen! Let ook op de sterke invloed die de onbewuste stuwkrachten op de gevoelens uitoefenen buiten de gedachten om.

Maar goed, de Rationeel Denken Therapie is heus wel een bruikbare bijdrage aan het therapieën-scala. En door haar te beoefenen wordt de situatie waarin je je bevindt, en hoe je daarmee omgaat, glas- en glashelder voor je. En het kristalheldere besef van de CDW dat in je

ontstaat door het oefenen van RZA leidt ertoe dat je wakker wordt (CDW = Cruel Difficult World; RZA = Rationele Zelfanalyse). Als je in de regen loopt word je nat; daar hoeft je niet vol verontwaardiging op te reageren. Je hoeft niet te stellen dat dit niet aangaat, - dat dit echt niet mág; dat het onrechtvaardig is dat je nat wordt. Verontwaardiging voelen is zinloos gedrag vertonen. Neem de volgende keer een paraplu mee.

In boekje *U en uw gevoelens* wordt de nadere invulling van de Rationeel Denken Therapie trouwens met wijsheid gedaan. Ach, ik zou er nog een hoop over kunnen zeggen, maar dat zal ik niet doen. Laat ik er liever mee aan het werk gaan! Om een volwaardiger mens te worden!!

Laufet, Brüder, eure Bahn, freudig wie ein Held zum Siegen.

Lieve Mama, Tanja heeft op het moment de manie van het bezoeken van de ene paragnost na de andere. Ze hoopt dat er één bij is die haar kan helpen slank te worden. Er zit een aspect van vluchtgedrag aan wat ze aan het doen is, dus wat dat betreft ben ik niet blij met haar huidig ondernemerschap. Maar jou bevreemdt het natuurlijk sowieso in hoge mate dat Tanja paragnosten bedoekt, want in gezond-verstand-land waar de self made bankdirecteuren welig tieren, wonen geen paragnosten. Maar ik zal je vertellen wat Van Ingen, paragnost te Amsterdam, over mij gezegd heeft. Ik ben zelf trouwens geen deelnemer aan Tanja's excursies. Ze heeft een kennis⁴¹¹ die steeds met haar mee gaat.

Tanja had Van Ingen expres niets over haar echtgenoot gevraagd, ze was integendeel heel vastberaden van plan het niet over mij te hebben, want ze is steeds bang dan dingen te horen te krijgen die ze niet verdraagt. Maar Van Ingen begon er zelf over. Volgens hem maak ik me zorgen om niets. Al mijn problemen zitten in mijzelf, en ik hoef ook niet naar een psycholoog te gaan om hulp te halen. Dan zou ik me alleen maar nog meer in mijzelf verstrikken. Ik kan mijn problemen best op eigen kracht oplossen. Maar ik ben veel en veel te zorgelijk; ook over Tanja pieker ik teveel; allemaal niet nodig. Ik heb de gewoonte zorgelijk over mijzelf te zijn trouwens door toedoen van mijn moeder opgedaan – aldus Van Ingen. En ik heb Tanja heel erg nodig omdat ze zo humorvol is. Het vrolijke, levensblijde, humorvolle van Tanja heb ik héél erg nodig, zei Van Ingen.

⁴¹¹ Lezer, ter info: dit was de immer op sensatie beluste moeder van Marietje.

(Lieve Mama, herinner je je nog dat jij en Pappa op de avond volgend op de uren gedurende welke jullie met Tanja kennis gemaakt hadden, erover zaten te praten dat het toch wel jammer was dat ik nu aan “dit meisje” was blijven hangen; maar ja, ik was zeker bang niemand te kunnen vinden. Zo praatten jullie, weet je het nog? Ik woonde toen nog bij jullie thuis. Ik stond op de trap en heb het gehoord – dat wist je niet want ik heb het je niet verteld, maar het was allesbehalve leuk om te horen.)

En volgens Van Ingen moet ik op mijn maag letten; verder ben ik gezond maar ik heb last van mijn maag en dit zal nog verergeren, en dan moet ik naar de dokter. Het is niets ergs en ik zal een medicijn krijgen dat goed helpt. En Tanja zal inderdaad wel slanker worden. En over een aantal jaren zullen we verhuizen maar dan zal Tanja mij over moeten halen want ik zal er geen zin in hebben doch het zal toch wel een verbetering zijn⁴¹².

En ik moet niet zo zorgelijk zijn, ook niet over Tanja, er is niets aan de hand, alle problemen zitten alleen in mij en ik heb de kracht ze te overwinnen. En ik zal altijd in staat zijn goed mijn brood te verdienen; en ik ben heus niet zo onhandig als ik denk.

Van Ingen zei ook nog dat ik wel nooit een sportliefhebber zal worden, maar dat ik in ieder geval veel zou moeten wandelen; ik heb veel zuurstof nodig.

En volgens hem ben ik veel te veel met mijn verleden bezig. Mijn verleden is voorbij. Ik moet in het nú leven. Ik moet me niet zoveel zorgen maken, dat is helemaal niet nodig; ik hoef helemaal niet zo zorgelijk te zijn, ik zal altijd in staat zijn goed mijn brood te verdienen – en ik kan heus wel wat met mijn handen!

Lieve Mama, het probleem voor paragnosten is dat ze maar moeten zien hoe ze een direct wéten, omzetten in de juiste woorden. Daarom moet je mededelingen van paragnosten altijd proberen weer terug te vertalen – soms is dat een hele puzzel. Maar deze uitspraken van Van Ingen kan ik voor een groot deel heel goed begrijpen, en ze sluiten precies aan bij hoe het bij mij zit – inderdaad ben ik erg veel met mijn verleden bezig... En ik pieker erover, of ik het wel redden zal op het werk. Ik ben sowieso een enorme piekeraar, ook dat heeft hij zeer juist opgemerkt!

Maar waar hij mij denkelijk vooral op wijst, is het irrationele van het monsterlijke MINDERWAARDIGHEIDSCOMPLEX dat mij beheerst/beheerste. Toen Tanja vertelde wat Van Ingen gezegd had

⁴¹² Terinfo: de laatste voorspelling is een aantal jaren later letterlijk uitgekomen.

kwam er een geweldig gevoel van opluchting in mij naar boven. O wat werd het me blij te moede. Er is nog niets verloren. En mijn huwelijk is géén vergissing! *Ik* ben geen vergissing! Ik mag LEVEN! *Ik* ben **wél** in staat op eigen kracht te functioneren!! Alles zal nog goed aflopen!!!

Toevallig speelt de radio op het moment dat ik deze woorden intyp dat eenvoudige en toch ook bijzondere melodietje van Bach: "Jesu meine Freude" of zoiets, zo heet het. Het is Pasen.

Alle Menschen werden Brüder wo dein sanfter Flügel weilt
ALLE MENSEN GAAN NU SAMEN WAAR HET LICHT ONS HART
VERWARMT

PS. Iemand, een man, een Amerikaan, een man op wie ik erg gesteld was (en hij op mij) heb ik eens horen zeggen:

"Figure out was has to be done and do it". En daar komt het allemaal wel op neer inderdaad.

En eeuwig is NU.

En Liefde is werken.

En ik wil zelfstandig worden, en zal daartoe uit de Rationeel Denken Therapie halen wat erin zit.

NU ga ik aan het WERK!

Mijn wensenlijstje

- Ik wil zelfstandig zijn
- Ik wil van mijn neurose af!
- Ik wil mij zo gedragen dat ik mijzelf niet in de rottigheid werk
- Ik wil niet dat mijn gevoelens mij overheersen
- Ik wil bestand zijn tegen tegenslag en verdriet en ontberingen
- Ik wil er het beste van maken
- Ik wil het plezier nemen maar het niet najagen (het is moeilijk maar niet onmogelijk verleidingen te weerstaan)
- Ik wil niet piekeren
- Ik wil ophouden met ongevraagde adviezen geven.

Opmerkingen

- Ik heb zo af en toe succes bij de vrouwen!
- Niemand heeft het recht mij te beoordelen
- Ik ben niet belachelijk om mijn idealen; ik ben *geen* Don Quichotte!
- Ik ben niet slecht door het wellustige in mij, en niet goed omdat ik vol menslievende idealen zit, ik besta alleen maar, dat is het enige
- Vrouwen kunnen de hemel zijn maar ook het verderf; ik wil de hemel! Er is meer heet genot in het verderf maar in de hemel is de Liefde, en ik wil de Liefde want uit de Liefde is de Vreugde.

Punt ●

(Hoed u intussen voor de pragmatische informatie van het woord “verderf”. Yukio Mishima was geen duivels noch een weerzinwekkend persoon maar een vreugdeloos.)

4-apr-2011

164. Spreuk(Parciphallust)

Richard Wagners muziek kan verrukkelijk smaken, zoals mierzoete fondant en mierzoete marsepein verrukkelijk smaken, maar als je bij Wagner van het desbetreffende smullen aan het genieten gaat heb je voor je het weet ineens de smaak van stront in je mond. Daar kan men bezwaar tegen hebben.

12-sep-2009

165. Ooowatalante

[vf]

Omdat Parciphhal het de eerste keer niet goed gedaan heeft, moet het nu anders. Dr. Sansevino legt het Parciphhal uit: “Je moet je pik in haar mond stoppen, en daar, diep in haar, klaarkomen, zo diep als je maar komen kunt. Je moet je pik dus flink diep naar binnen duwen – zover je kunt; maar je mag pas klaarkomen nadat...” → Op dat moment knettert de bliksem en doet zich een onvoorstelbare donderslag voor; het hoort alsof een boom vlakbij getroffen is. Daardoor verstaat Bennie niet alles wat er tegen hem gezegd wordt; wel begrijpt hij dat Kundry gedood zal worden met behulp van een in haar kut te steken speer.

Het is zover. Daar ligt Kundry ruggelings met gespreide armen en benen op een boomstronk. Touwen die aan haar enkels en polsen bevestigd zijn houden haar vastgebonden aan de plaats waar ze zich bevindt. Bennie doet zijn stastok uit (dankzij de voorspraak van Kim Wok en Popipipo heeft hij deze weer aan mogen trekken). Daar staat Parciphhal. Zijns ondanks verheugt hij zich op wat hem te doen staat. Zijn pik is keihard. Met langzame stappen loopt Parciphhal op Kundry af. Zijn pik siddert van voorpret. Bennie knarsetandt van wellust. Kronkelend verwelkomt Kundry Parciphals vooruitmetdeguit:

“Kom lekker ding, zalige witte worm, heerlijker dan een Lekkere, kronkel levend in mij en ik zal je levend verslinden, O God ik lust je rauw, o ik wil je eten, ik wil je eten, o kom nu toch snel, alles, alles wil ik opeten!!”. Sidderend van genot steekt Parciphhal zijn pik tussen Kundry’s lippen. Hij voelt haar tong met gloeiende heftigheid strelend over zijn eikel glijden, en dan laat hij zijn pik zover mogelijk naar binnen glijden, hij duwt keihard met alles wat hij heeft, hij duwt zijn pik meedogenloos hard zover mogelijk naar binnen, totdat zijn ballen, platgedrukt tegen Kundry’s bakkes, hem pijscheuten bezorgen. Kundry gilt van genot terwijl ze haar tong om de kloppende penis in haar mond kronkelt. In een rare flits denkt Bennie:

-Ik begrijp toch niet goed hoe het mogelijk is dat een dergelijk primitief ritueel de mensheid van haar lijden verlossen kan. Tóch een rare vent, die Wagner-. Maar alles valt weg als hij klaarkomt in een onbeschrijfelijke golf van genot. Een schroeiend ogenblik van loeiend geluk volgt, gedurende welke Bennie alles wat hij is en heeft in

Kundry's mond doet belanden.

-Een groter geluk heb ik nimmer gekend!-, schiet het in zijn extase door hem heen; dan hoort hij een vreugdegehuil, uitgestoten door Toean-Sàkhiet. Er daalt een uitzinnig uitzonderlijk voorwerp naar beneden, een vliegende schotel, maar dan anders.

“O, zie daar”, schreeuwt Toean-Sàkhiet, en hij huilt van geluk, “De Heilige Kraal, ik ben gered!”, doch op hetzelfde moment springt de UFO een spookachtig, uiterst luguber huilend loeiend geluid uitstotende, uit elkaar. Bennie weet niet wat hij ziet en hoort, maar dan schrikt hij op als gevolg van een onvoorstelbaar gekrijs, uitgestoten door Sirih, en ziet hij hoe Soalekigi een speer diep in Kundry's kut steekt, terugtrekt, weer inbrengt maar nu verder dan zoëven, terugtrekt, wéér inbrengt en nu nóg verder... en telkens als de speer in Sirih doordringt krijst ze gillend van helse pijn. Na de vijfde stoot gilt Sirih het uit met een onvoorstelbare intensiteit en valt daarna in een keer stil. Soalekigi duwt Bennie ruw en nors opzij, snijdt Sirih's halsspieren los, en draait haar hoofd eraf. Hij heft Sirih's hoofd hoog op, maar kijkt doodongelukkig. Daarna smijt hij het woedend in een hoek. Dr. Sansevino raapt het op, en zegt dof:

“We zullen het toch leeg moeten eten, Soalekigi. Dat moet”.

Een gehuil als een oordeel stijgt op uit Toean-Sàkhiet's keel. Hij schreeuwt het uit:

“O Godverdomme wat een pijn, o ik kan niet meer, o God maak me toch dood, ik wil niet meer; verlos me! Verlos me! Verlos me!”.

Wanhopig huilend wendt Bennie zich tot Popipipo:

“Het heeft niet geholpen, het heeft niet geholpen!”.

“Natuurlijk niet, van de pot gepleurde idioot”, snerpt Dr.

A.Vogelbekdier, “je had pas mogen klaarkomen nadat de speer drie keer in Sirih's kut afgedaald was. Stomme, stomme, stommeling dat je bent! Alles, alles heb je verknald, jij onvoorstelbaar stomme stompzinnige idioot!!”.

Vervuld van ontzetting kijkt Bennie met uitpuilende ogen in Dr. A.Vogelbekdier's gezicht dat een barbaarse woede uitstraalt die niet van deze wereld is, weet niet wat hij zeggen moet, en weet dan niets meer. Dr. A.Vogelbekdier heeft hem met de zijkant van zijn bijl neergeslagen (van een tussenbeide komende zwaan deze keer dus geen sprake he). Bennie is buitenwesten. Dr. A.Vogelbekdier sleept hem mee, de Grot des Eeuwigen Lijdens uit, en Popipipo heeft als taak Sirih's kop en romp mee te nemen. Als Bennie weer bijkomt bevindt hij zich in een omheining. Toen is hij op de manier omgebracht geworden waarop de Kwarken varkens plegen om te brengen: door middel van gebeuk van knuppels op het lichaam, en tenslotte door het doorboren van het hart met een speer. En zijn hoofd is er door Bill Billen afgedraaid, en vervolgens is Bennie vakkundig, op zijn botten, haren en nagels na, geheel in poep veranderd; van zijn hersens tot zijn tenen; van zijn lever tot zijn longen; van zijn oogbollen tot zijn

teelballen; ja alles en alles wat hij was is in poep veranderd. Ook Sirih is op deze ehsitimehcla wijze getransformeerd geworden. Het is voor de Kwarken een smulfeest geweest dat in casu Bennies vlees weliswaar enigszins tegengevallen is; want, zoals het Lange Tandeners bij vorige gelegenheden ook reeds opgevallen was: Soerabajamensen smaken doorgaans minder goed dan Kwarken. Het vlees van Soerabajamensen heeft iets “schuimends”, zegmaar. Kim Wok smaakte, zoals te doen gebruikelijk, het genoeg de geslachtsdelen van de mannelijke geslachte te mogen eten en deze van Bennie vielen hem behoorlijk tegen – de ballen smaakten naar niets; het penisje naar bedorven doerian.

Enige maanden na de dood van Bennie werd in het gezin van Bill Billen een jongetje geboren dat Ooowatalante genoemd is.

Helaas moet ik intussen vaststellen dat het volgende mislukt is. “Een poging doen tot te weten komen hoe het er van gekomen is dat Bennie zijn wellust niet kon of wilde weerstaan op die momenten waarop hij als een bezetene zijn broeken uitdeed om gek vies te doen.” Jammer.

3-dec-2001

166. Liebe Pappa
[tm]

*Oh mein Papa
War einen Wunderbaren Clown
Oh mein Papa
War einen schönen Mann!*

⁴¹³ Pas op 66-jarige leeftijd ben ik gaan inzien dat mijn vader, behorende tot het selecte groepje jongens die van Indië uit in Nederland zijn gaan studeren, en in zijn levensgang nogal wat zware tegenslagen te verwerken gekregen hebbende, zijn leven lang een enorm doorzettingsvermogen en uithoudingsvermogen ten toon gespreid heeft; deze heb ik inmiddels in mijn hart gesloten en mijzelve, tot mijn geluk, als voorbeeld gesteld.

19-jul-2001

167. Notities van Tanja

[az]

{notities, door Tanja opgeschreven – door Bennie gevonden en bewaard
– en tenslotte in *Levend begraven* ondergebracht}

Mannetje

Staat op, want wekker loopt af

6 uur is het “al”,

Alles na elkaar

Keurig in volgorde

Naar 't baasje toe

Kleurloos

De hele dag stress

Vrouwtje belt

Komt ongelegen

Gespannen stem

Vrouwtje schrikt

Legt gauw weer op

Geen pauze

Daarvoor is geen tijd

“Niemand” neemt pauze

Zonde van de tijd

Werken, werken

Vrouwtje opbellen

Kom wat later

Kan niet anders

Niet zo zeuren schatje

6 uur is het al

Fietsje gepakt

Naar 't vrouwtje toe

Even ontspannen

Niet al te lang

Vrouwtje lacht wel

Mannetje lacht wel mee

Mannetje geeuwt

Luistert

Vrouwtje babbelt

Onbeheerst
Onbenullig
Over meubeltjes en zo
Stomvervelend
Journaal kijken
Vrouwtje blijft boven bij de TV
Weet niks anders
Mannetje beneden
Kan niet anders
Vrouwtje komt weer
Zucht
Zeurt
Wat is er dan
Vrouwtje praat
Mannetje valt stil
Vrouwtje wanhopig
loopt weg
Mannetje stil
Blijft achter
Had nog
willen praten
Kon niet
Drinkt een glaasje
Weet 't ook niet meer
Geen oplossing mogelijk
Vrouwtje wil graag
Mannetje ook
Kunnen 't alleen niet
Spanningen
Stress
Vrouwtje blijft
Mannetje naar boven
Allebei ongelukkig
Heel jammer
Zijn binnenkort
12½ jr. getrouwd
Ach, het waait wel weer over – voor hoe lang?

De man

De man werkt zich te pletter
Moet elke dag weer
Depressief of niet
Wordt lullig behandeld en niet
op waarde geschat
Niks lukt, naar zijn gevoel

Soms lijkt 't erop,
Maar het blijken luchtkastelen
Elke dag hetzelfde
Onrust, Stress, Ongelukkig zijn
Z'n vrouw wil dat ie haar eens
onverwacht verrast, overrompelt,
Maar regelt verder alles
Om de 4 dagen
Net zo'n sleur als de rest van zijn
armzalige leventje
Weet 't allemaal niet meer

De vrouw

De vrouw verveelt zich
eet vaak te veel
Zit met zichzelf en haar lichaam
en haar levensdoel
in de knoop
Probeert door veel te lachen
Veel te sparen
Veel en vaak te lijnen
Haar leven draaglijk te maken
Ze is eenzaam
Door haar jaloezie ontnemt ze
Zichzelf en haar man alle
levensvreugde
Maakt de man onrustig
met haar wensen
Hij kan die niet vervullen
En zo rijgen zich de dagen van
deze mensen aan-één
met soms een enkele uitbarsting van
Levensvreugd, maar meestal niet.

11-feb-2002

168. Liefde

[az]

Daden zijn beter dan dromen
Churchill

Liefde is.

Liefde is *geen* symbool (heeft dus geen waarde).

Liefde is een GEDRAGSPATROON.

Liefde vergt inzicht

wilskracht

moeite

zelfdiscipline

zelfoverwinningen

inzet

geduld

incasseringsvermogen

uithoudingsvermogen

doorzettingsvermogen

zwoegen, zweet en tranen

de bereidheid alles, maar dan ook alles op te geven.

Liefde geeft de vrijheid.

Enige veel voorkomende fouten (hier volgen De Acht Stomste Zonden):

1. Levensvreugde veinzen terwijl deze er helemaal niet is. Men is geïndoctrineerd door uitspraken als: "Wie in Gods liefde gelooft, glimlacht om elke aardse beproeving". Dit is niet waar. Veel aardse beproevingen zijn om bij te huilen. Het is droevig, te zien hoe velen, halsstarrig proberend hun godsgeloof te bewijzen, hun gezichten vastgezet hebben in een grimas waarvan zij zelf denken dat deze de grootst mogelijke blijmoedigheid uitstraalt; maar die gezichten stellen alleen maar frustratie en kramp ten toon.

2. Braaf zijn. Je strikt houden aan de regels van de étiquette heeft

weliswaar zo zijn waarde. Maar Liefde heeft met nette correctheid niet veel van doen.

3. Niet vloeken, en wel afkeurend preken tegen degene die wél vloekt. Och, op zich is het wel zo: je zou niet moeten vloeken maar het wegpoetsen van schoonheidsfoutjes komt later wel een keer. Niet-vloeken is geen belangrijk doel op zichzelf.

4. Geen plezier maken en niet genieten van het leven.

5. Arrogantie. Denken: ik word gered; als de wereld vergaat word ik uit de doden opgewekt. Dit is een ernstige fout. Wie zo denkt is wel heel ver van huis. Maar laat ik u zeggen dat deze opvatting in zekere zin op zichzelf waar is. U zult thuiskomen. Maar uw burens, dat wil zeggen die vieze homofiel, en ook die druggebruiker, en die kapitalist, en die Javaan die bij een levende haan de veren eruit trekt en de poten eraf snijdt, en die communist, en die mensenkoppen leegpeuterende Papoea, en die seriemoordenaar, en die ketter, en die kinderlokker, en die sadist, die komen er ook wel – allen zullen er komen, geen buur uitgezonderd. Bij de één zal het lang duren, bij de ander korter. Maar arrogantie brengt u geen micron verder. Arrogantie duurt het langst.

6. Denken dat God om de mensen draait. Denken: als ik braaf en vroom ben word ik gered. In deze gedachtegang zit een woordje dat is als het addertje verscholen in het gras, en dit is het woordje “word” (ik *word* gered denkt men). Nee! U wordt niet gered, u moet het zelf doen. U zult altijd en altijd weer de kans krijgen uzelf te redden. Steeds opnieuw zult u de gelegenheid krijgen te kiezen. En de mate waarin er genade verstrekt wordt overtreft vele, vele malen onze eigen inzet, gelukkig maar anders redden we het niet. Maar het is niet zo dat God om de mensen draait, de mensen draaien om God. U kunt niet anders tenzij u om satan wenst te draaien (maar dat is tenslotte niet om uit te houden en als we zover zijn krijgen we de gelegenheid de weg terug in te slaan). Maar, waar u ook bent: u bent het zelf die bepaalt waarheen u gaat; dat bepaalt u zelf met uw persoonlijke vrije wil.

7. Theoretiseren. Zich dor bezighouden met bijbeluitleggingen. Al dat gedoe. Schei toch uit! Ga terug naar Af. Liefde is een *gedragsspatroon*. Geen woorden maar daden. Vermijd, bestrijd het speculeren – beeld u niet in dat u, door te trachten de “mysteriën” te doorgronden, te weten kunt komen wat het einde der tijden ons brengen zal en hoe we het er levend van af kunnen brengen.

Niet theoretiseren wijst ons de weg. Begin zonder aanstellerij met het gedragsspatroon. Zet je schrap om bereid te zijn alles te doorstaan wat het van je zal vergen. Weet dat we 1000 maal zullen vallen maar dat we 1001 keer opnieuw kunnen beginnen, als we willen. Begin. NU!!

Werk niet ter verbetering van anderen maar van jezelf.
Sterkte.

8. O God! Maar de dodelijkste bedreiging voor het voortbestaan van de plant die Liefde heet is de bekrompenheid; de van vooroordelen bol staande bekrompenheid die (en dit klinkt u misschien vreemd in de oren), innig geparenteerd is aan de romantische zemelromantiek van flodderromannetjes – de romannetjes waarin de romantisch-mooie vrouw de romantisch-interessante man altijd krijgt, dat niet alleen, nee daarenboven daalt altoos rijkdom op het gezegende paar uit de zevende hemel neer⁴¹⁴; of, soms, bij wijze van bijzondere trouwaille, is het paar juist romantisch-nederig armoedig maar daarbij volmaakt gelukkig. O, hoe gevaarlijk deze slang is, hōe satanisch, blijkt wel uit het ARGLISTIGE waarmee hij tewerk gaat; je vindt het serpent op de onverdachtste plaatsen terug, bij Ljew Tolstoj bijvoorbeeld. Lees *Oorlog en vrede* en struikel over de oplossing die Tolstoj propageert: Pierre's huwelijk. O Jezus wat is het desbetreffende gezin dodelijk bráááááá! Om gek van te worden. En Tolstoj pretendeert dat hij de Liefde preekt... O God, en omdat hij als schrijver geniaal is, en dus een Erkende Autoriteit – niets verleent meer Autoriteit dan Intelligent Zijn – daarom geloven miljoenen brave zielen dat Ljew gelijk heeft. En van de weersomstuit zijn uit Tolstojs vergissing op hun beurt de haat van Fritz Zorn en het Russische communisme voortgekomen. Want wat Tolstoj Liefde noemt is dor en dood; hier wordt satanisch gelogen; en de leugen wordt geloofd door de miljoenen die met hoofd en hart vervuld van idealen naar het hogere streven ... en hoe schrijnend is het dan te zien hoe wij na door Tolstoj geïnspireerd te zijn, en vervolgens zeven dorre jaren lang hopeloos verkrampd op het verkeerde front gestreden te hebben – gedesillusioneerd en gedesoriënteerd eindigen als schijnheiligen of cynici. En het einde is de gedachte: Liefde is een leugen; zelfbedrog; en een belachelijk en tragisch misverstand. Dan besluiten we dat we voortaan gezond-verstand-mensen zullen zijn met de beide benen op de grond staande, dat wil zeggen voortaan goed voor onszelf zullen zorgen, dus met andere woorden, we worden egoïsten, - op zijn best gezellige egoïsten. Of rationele communisten.

Ach, weet u, maar Liefde is immers helemaal geen principe. Liefde is niet star. Liefde is geen ideaal. Liefde bedrijven is, bijvoorbeeld, absoluut niet strijdig met seksueel actief zijn; beter gezegd: Liefde heeft geen donder van doen met kiezen voor de dorheid. Liefde is een gedragspatroon.

⁴¹⁴ Vraag: als u een absoluut gehoor heeft, alsmede een scherpzinnig associatief vermogen: welke muziek hoort u nu opklinken? Ik zal 't u verklappen: die van Wagners waanzinnige schandelijke schijtopera's.

Wie de Liefde bedrijft is de ceremoniemeester op een flexibel feest, is een steen die plonsend in de vijver, golven van warmte verspreidt – terwijl de steen zinkt. Ga er maar gerust NIET van uit dat u zelf warmte ontvangen zult als u Liefde bedrijft; tenminste niet meteen want er gaan werkelijk jaren en jaren, en nog eens jaren overheen, en misschien vraagt het een heel mensenleven van gezwog, eer het zover is dat het Licht u zal kunnen raken.

Volhouden maar. Met de tanden op elkaar. Hoed u voor de kleinburgerlijke bekrompenheid!

LÉÉÉF ! , idioot.

Veni, creator Spiritus

Qui dicerus Paraclitus

Altissimi donum Dei

Fons vivus, ignis, caritas

Infunde amorem cordibus

23-nov-2001

169. Een mooie vrouw [tm]

Je kunt van mannen zeggen wat je wilt, maar onbetrouwbare beessies zijn het. Dat is echt zo. Altijd kijken als het vrouwelijke voorbijkomt. Eigenlijk helemaal niet trouw, zo'n man. Eeuwig op de loer, eeuwig op de uitkijk, om te bezien of er iets vrouwelijks te verhapstukken valt. Elke vrouw die hem opwindt wil hij hebben. Ook als hij zich beheerst blijft intussen de eeuwige branding in hem razen. Hij wil de vrouwen bezitten. Ik begrijp best dat de feministische dames fundamenteel van mij balen (ik ben een man (met uw permissie)).

Maar ik heb mezelf niet gemaakt. En u, dames de feministes, heeft u er enig benul van wat een man voelt als hij een mooie vrouw ziet?! Ja, nou, en nou wou ik eigenlijk zo vrij zijn, er toe over te gaan te trachten duidelijk te maken wat *ik* in zo'n situatie meemaak. Elke man zal het wel weer anders ervaren, maar mij vergaat het, als ik een mooie vrouw zie, zo:

Ik voel iets en dat is geen Liefde. Het is ook geen seks – nee, echt niet, het is iets anders! Het is je reinste betovering. Het doet pijn, het maakt je verdrietig. Ik word nooit blij of stoerdoenerig, van het zien van een mooie vrouw, ik word alleen overweldigd door eindeloze weemoed.

Je bent bevangen door dat mooie gezicht, of door die vrouwelijke benen, zichtbaar in de hoge split in haar jurk als ze loopt... dus tóch seks?! Ja, blijkbaar, constateer ik nu verrast. Maar dan in ieder geval toch geen harde seks. Want wat ik voel is zo doordrenkt met verdriet. Het maakt me zo kapot. Een mooie vrouw – daar ga ik aan kapot. Zij is ook totaal onbereikbaar. Ik weet dat ze dat haar heeft met daar middenin die lipjes, en kon je er je hand maar op leggen. Maar nee. Je kunt er kapot aan gaan, maar zij is niet de jouwe. Het is het vreselijkste natuurverschijnsel dat ik ken: een mooie vrouw. Windkracht tien op zee, dat is heerlijk, daar weet ik raad mee, maar een mooie vrouw, nee daar kan ik niet tegen. Ik kan er niet tegen, ik weet er niets mee aan te vangen. Ik kan niet zonder mooie vrouwen leven en ik heb er geen. Ik weet niet wat ik doen moet. Ik sterf af.

Toon Hermans heeft zo'n liedje, over de Middellandse Zee die zo blauw is en over de meisjes die (op z'n Frans) “zo *nus* zijn zo nu en dan”. Hij zingt: “Met je cupidootje in een houten bootje”. Ik vind hem

wel een leuk mens, die Toon Hermans, maar dit liedje van hem heb ik nooit kunnen horen zonder heimweegevoel, een heimweegevoel dat diep zit en pijnlijk schrijnt. Want het lichte geluk dat hij bezingt is voorgoed voor eeuwig voor mij weggestopt, en ik mis het zo.

Een mooie vrouw... ach wat maakt dit natuurverschijnsel mij toch treurig. Wat zit daar achter? H el ene en Atalante nog steeds? Met H el enes⁴¹⁵ aankomst in mijn hart voegde zich bij de holle pijn om Atalante⁴¹⁶, de holle pijn om H el ene.

Cavatina verdreef de holle pijn zolang ik bij haar mocht komen. Toen Cavatina mij de laan uit stuurde heeft ze me wezenlijk iets aangedaan. Ik was zo gek op haar! Haar afwijzing heb ik niet goed doorstaan; sindsdien is er een lelijk litteken. Cavatina, jij bewees de terechtheid van de gevoelens van minderwaardigheid die altijd in mij leven. Ik ben niet boos meer op je hoor. Maar je hebt bewezen dat het terecht is dat ik me altijd minderwaardig en niet levensvatbaar voel – je hebt mij duidelijk gemaakt dat ik inderdaad minderwaardig en niet levensvatbaar b en. En ik hield zo van je en hoe kon ik je ooit nog missen en o ik hield toch zo van je maar jij niet van mij.

Ik heb geen plezier in mijn leven. Ik leef, ik ben er, en soms ben ik sterk. Maar dat ik leef is voor mij een straf. Na Cavatina kwam de holle pijn om H el ene terug. En meteen voegde zich daarbij weer het aloude allersmartelijkst terugdenken aan mijn eerste, toentertijd bijna onbewuste verliefdheid, - de primaire verliefdheid, dit eerste smartelijke verlangen-naar, deze smartelijke pijn die het prille jongetje toentertijd getroffen heeft met magisch-diepe kracht, - en dezelfde magische kracht is dit als die welke van de gong uitgaat die je hoort in het laatste deel van Mahlers *Lied von der Erde*... O Atalante, o dat verschrikkelijke ondragelijke gemis, o God ik kan er niet aan denken. Jezus, ik kan even niet verder, sorry.

De mooie vrouwen – waarom maken ze mij weemoedig. Het woord “tederheid” welt in mij op. O! Waar ik naar verlangd heb bij de vrouwen, is bovenal tederheid. En begrip! Ik ben een man met heteroseksuele gevoelens genoeg, maar daarbovenuit torent een verschrikkelijke hunkering naar tederheid en begrip. Een vrouw die

⁴¹⁵ H el ene was werkelijk een mooie vrouw. Hij heeft toen met haar gedanst. Dat was in de Haagse Dierentuin op een feest in mei. Mei 1968. Zij was de dochter van de vrouw die van Oom Edje hield.

⁴¹⁶ Dit betreft Atalante Phalaenopsis, het meisje dat het eerste was met wie ik ooit danste. Dat was te Hollandia op een feest van de Jachtclub. We waren nog kinderen, schoolkinderen... Mijn gymnastiekleraar was de ceremoniemeester. Ik zat op de MULO, ik geloof dat Atalante op de HBS zat. O Godverdomme.

begrijpt hoe ik ben en waarom ik reageer zoals ik doe; een vrouw die tederheid en waardering voor mij op kan brengen. Dát wil ik! Dát is het, wat mijn psyche denkt dat een mooie vrouw mij te bieden heeft. Domme psyche.

Hoort nu, jullie dromerige mannekes van de zoete lieve soort waar ik ook toe behoor, hoor toe en luister goed naar wat ik nu zeg.

Ik zeg: vergeet het maar. Als je een vrouw zoekt waarbij je kunt uithuilen ten einde haar koesterend begrip voor jou in onuitputtelijke stromen over je heen te voelen komen – als je zo'n vrouw zoekt zul je door de vrouwen gemarteld, gebroken en gedood worden. Want wat jij zoekt is irreëel; het is een fata morgana, een sprookje. Zo'n vrouw bestaat niet. Indien het Pinokkio's Fee is op wie je rekest wacht jou niets dan de leegte! Want elke vrouw is gewoon een mens. Een vrouw is een mens is een gelukszoeker, een zoeker naar het *eigen* geluk, zo is het, ongeacht hoe mooi het voorwerp van je liefde is. Enne, trouwens, hoe mooier ze is hoe meer ze zichzelf uit zal buiten. En ze kan niet in jouw hart kijken en begrijpt niet wat ze je aandoet. En ze lijkt keihardvochtig. Maar realiseer je eens hoe weinig jij zelf van andere mensen begrijpt. Hoe kan je dan verwachten dat die anderen jou ineens wél van alle gewenste begrip kunnen voorzien, of jou zelfs, in relevante gevallen, geheel onderdompelen in hun begrip als jij daar toevallig behoefte aan hebt? Niemand kan zulk begrip opbrengen, want de lieve Fee met de blauwe haren bestaat helemaal niet in het echt.

Je zult moeten leren, je te behelpen. Elke relatie heeft zorg en aandacht. Dit geldt dus ook voor de relatie met een (mooie) vrouw. *Jij* moet er iets voor doen! Je moet er je best voor doen, je moet ervoor strijden (met jezelf, bedoel ik). Als je je alleen maar gewoon vol vertrouwen aan een vrouw overgeeft kan je een verdomd kouwe douche krijgen en dat is wat je krijgen kunt. En daarom, jongens, luister naar wat ik zeg: wees voorzichtig maar doe je best, zorg eerst dat je zelf en uit jezelf een krachtige persoonlijkheid wordt alvorens je je hart en ziel aan een vrouw toevertrouwt. En dit: een krachtige persoonlijkheid worden, één die tegen een stootje kan, dat kan niemand dan jijzelf. Je kunt er wel bij geholpen worden door bijvoorbeeld een psycholoog. Maar onvermijdelijk staat deze Waarheid als een Paal boven Zeewater: dat je het toch echt zelf zult moeten doen. Je moet vechten man!

En God verhoede dat je in handen valt van een feministe. Een feministe is ervan overtuigd dat mannen zowel van minderwaardig allooi als het sterke geslacht zijn (het laatste is trouwens de schuld van onze Bataafse voorvaders, want die zijn het die de masculiene cultuur in de wereld gezet hebben). Omdat de feministe denkt dat we alleen gevoelig zijn voor gewelddadige argumenten beukt ze er met

grimmig genoegene rücksichtslos op los⁴¹⁷. Wij mannen hebben ons immers ook nooit om het lot van de arme vernederde en onderdrukte vrouwen bekommerd, blijkbaar zijn we botte beren, dus nu geven de feministes ons billenkoeken van eigen deeg. De feministes zijn tot het diepe inzicht gekomen dat we niets dan onbetrouwbare dekhengsten zijn. Nou ja, en egoïstisch zijn we ook, en slavendrijvers. Altijd hebben we onze vrouwen tot slaven gemaakt maar nu worden de vrouwen bewust en zullen ze ons, hun beulen, eens mores leren... Ach de vrouwen moesten eens weten hoe makkelijk ze ons vernietigen kunnen.

Onbegrip tussen man en vrouw. Ideaalbeelden vormen of juist het tegenovergestelde, dat kunnen we. Maar zuiver zien, luisteren met een absoluut gehoor. Nee, dat niet – want dat is moeilijk. En wat moeilijk is kunnen we niet of willen we niet.

En wat verschillen wij! Enorm. De laatste tijd lees ik weer wat meer boeken. Er zijn er twee geweest die me erg veel gegeven hebben, te weten: *Zen en de kunst van het motoronderhoud* van Robert Pirsig (een man) en *Ik wil leven...* van Marion Heemskerk (een vrouw). Goede boeken, allebei, maar het ene is dat van een man en het andere dat van een vrouw, en het duizelt je gewoon als je je realiseert hoezeer deze boeken van totaal verschillend gearde psyches getuigen.

Ach, mooie vrouw, besef toch wat je doet als je je verleidelijk vertoont. Realiseer je s.v.p. wat je in de mannenziel teweeg brengt. Spaar ons!!!!

De wereld is oversekst en daar vaart niemand wel bij...

We zijn zo weerloos, zo weerloos, zo kwetsbaar...

Ik zal u nu mijn definitie van pornografie geven. Pornografie is mijns inziens seks zonder wederzijdse tederheid, aandacht en begrip. Wilde “dierlijke” seks tussen mannen en vrouwen of tussen mannen en mannen of tussen vrouwen en vrouwen is dus in het geheel niet specifiek als “pornografie” of verderfelijk op te vatten. Het doet er niet toe hoe je het doet of met wie je het doet, het doet ertoe met welke intentie je het doet.

⁴¹⁷ Wat hier door de schrijver gezegd wordt is een reactie op opvattingen die dankzij de onvolprezen zestiger jaren onder de feministes in zwang geraakt waren. Ik weet best dat de misverstanden van toen allang niet meer gangbaar zijn hoor. En wat mij betreft is het feminisme weldegelijk een noodzakelijke en zinvolle stroming waarvan het goed is dat zij er is. Het zou eigenlijk niet nodig hoeven zijn, maar het is nu eenmaal wel nodig.

De mens is een meester in zelfbedrog. Daarom is bewustwording van de gesteldheid van je ego erg geweldig moeilijk. Je ego, dat is hoe je bent – welke duistere verlangens of schone wensdromen jij hebt – wat jouw zwakke punten zijn en wat je sterke. Wat kan ik verder nog zeggen om je te helpen? Ik heb alleen maar de ervaringen en ideeën die ik heb. Mij is het volgende opgevallen: Liefde bestaat.

12-sep-2009

170. Epiloog

[vf]

Enige maande na Bennies definitieve falen hebben zich in Lange Tanden enige mysterieuze sterfgevallen voorgedaan die een enorme indruk gemaakt hebben op de bewoners van het dorpje.

Kim Wok is door toedoen van vergiftiging om het leven gekomen.

Popipipo en zijn vrouw zijn in hun Paleis levend verbrand.

Het Kwaad is overal, en de mate waarin het Kwaad Kwaadaardig is, is met geen pen te beschrijven.

De Kwarken voelden zich in Lange Tanden niet meer prettig, daarom zijn ze er weggegaan. De jungle heeft weinig tijd nodig gehad om de huisjes volledig weg te raderen, dat wil zeggen de Tweede Hoofdwet van de Thermodynamica te effectueren ten nadele van de hutjes die gestaan hebben op het kleine plekje van onze planeet waar zich ooit Lange Tanden bevonden heeft, en waar alles nu in een smerig kleurtje groen ondergedompeld is.

De opvolger van Popipipo heette Bomdogi, en dat was op zich een leuk persoon, maar de diepgang van Popipipo had hij toch niet.

12-mei-2001

171. De N-G-muziek

[az]

Laatst dacht ik:

-Omdat het me niet lukt Nieuw-Guinea in woorden uit te drukken (hoe groen, hoe verzegend, hoe intens nat, hoe overweldigend het is), ga ik muziek componeren die het precies zegt-

Zo gezegd zo gedaan. Elf jaar hard zwoegen heb ik achter de rug, maar vorige maand had ik het toch af.

Deel I Zonsopgang stralend over Humboldtbaai, Jautefabaai, Sentanimeer, Tranendal en Hemelpoort.

Deel II Van kalongs en paradijsvogels.

Deel III Kijkend door het raampje langs de bakboordmotor van de Dakota zie je onder je de Mamberamorivier zich slingerend door het hete oerwoud kronkelen als een slang ongehaast op weg om weer een prooi te overweldigen.

Ik was echt tevreden met mijn compositie, en ben er mee naar Eugen Jochum getogen:

“Kijk eens wat ik gemaakt heb, en ik zou nu zo graag willen dat u het één keertje zou uitvoeren – één keertje maar, o, alstublieft?”. Jochum las m’n muziek door en keek me bevreemd aan:

“Kom nou, hou je grootje voor de gek! Dit is Bruckners negende!”.

Bruckners negende symfonie, ja. Dat zo’n mannetje met zo’n droog gezichtje, een mannetje uit Oostenrijk (Lederhosen en lieve bergweiden), zo’n mannetje dat noch de kaurischelpjes noch de hels witte karangwegen ooit gezien heeft het zo punctueel op muziek heeft weten te zetten. Je snapt het niet, gewoon.⁴¹⁸

⁴¹⁸ Let op: u moet wel de *Originalfassung* hebben!

6-okt-2009

172. De Shtukelberkbergexpeditie komt op stoom [vf]

Harry Dongen kwam mij regelmatig opzoeken om wat te spelen. Daar had ik vaak helemaal geen zin in, want het liefste zat ik altijd te lezen, maar goed. We deden ook wel eens een spelletje waarbij één van ons een voorwerp (een touwtje) moest verstoppen, en de ander het moest opsporen. De precieze spelregels waar wij ons aan hielden weet ik niet meer. Wel weet ik dat mijn zus op zeker moment ook ging meedoen, waarschijnlijk was ze er door mij bij betrokken... Ze verstopte het touwtje wel eens in haar kleding, ook in haar broekje en Harry Dongen zocht het touwtje dan maar al te enthousiast op; ik hield me dan maar een beetje afwijzig, als ik me goed herinner, gunde hen hun pleziertje; dat was van mij een vorm van ridderlijkheid... Wat ben ik toch een verschrikkelijk raar idiootje. Mijn zus en ik mandieden altijd samen, toen we nog klein waren. Toen gingen we ook nog ontzettend goed met elkaar om. Maar ineens wou mijn moeder het niet meer hebben dat we samen baaiden – tot onze stomme verbazing. Daar begrepen we toen allebei helemaal niets van. Ik weet nu ineens hoe paranormaal begaafde mensen het zien van hun beelden beleven! Gisteravond lag ik na het naar bed gaan in bed, was reeds afwezig, op het punt in slaap te vallen, toen ik zomaar een visioen kreeg. Aan mijn geestesoog trok een echte en heuse politieauto voorbij (type overvalwagen)! Een aantal dagen geleden had ik een telefoongesprek met mijn broertje – Gijs ligt in het ziekenhuis, is aan zijn schildklier geopereerd, en mijn broertje wist hoe het nu met hem ging want ze wonen in dezelfde plaats en hun vrouwen gaan me elkaar om – ik wilde mijn broertje vragen hoe het met Gijs ging – en ik opende het gesprek met de woorden: “Heb je m’n pijp ook gezien?”, waarop hij moest lachen. Overigens is de verstandhouding met mijn broertje niet meer zo goed. Dat komt doordat hij mij een aantal dingen een beetje kwalijk neemt. Hij begrijpt een aantal van de houdingen niet die ik aan moet nemen (door de huwelijkse situatie gedwongen), maar hoe zou ik hem, wiens vrouw net een dochter gekregen heeft, kunnen uitleggen dat mijn vrouw walgt van alles wat naar zwangerschap riekt, en dat niet alleen, maar dan ook nog dat Tanja nu en bij voorbaat al allervernietigendst jaloers

op mijn broertjes dochttertje is (zoals ze ook krankzinnig jaloers is op de vrouw van mijn broertje, die ze daarom haat en haat en haat). Als er op het TV-journaal melding van gemaakt wordt dat er in Beiroet vrouwen door bommen en granaten zijn omgekomen of verminkt, zegt mijn vrouw: “Net goed!”. Zó haat zij. Wie zal dat ooit begrijpen! Hoe geïsoleerd leven wij, mijn vrouw en ik... Maar na afloop van het telefoongesprek met mijn broertje zei Tanja ineens heel schattig, vriendelijk en behulpzaam: “Hiér ligt je pijp, hoor!”. Ach ik vind mijn vrouw zo’n lieverdje. Ze valt op het moment goed af: elke week ongeveer 250 gram. (Zou de Politie, die de telefoon afluistert, denken dat ik jegens mijn broertje op iets schuins doelde (pijpen), toen ik zei: “Heb je m’n pijp ook gezien?”. Maar u weet wel beter hè, het is immers een zin die hoort bij een grappige situatie in Hergé’s “Raket naar de maan”.) Met Gijs is alles goed, dat wil zeggen hij heeft de operatie goed doorstaan. Men heeft bij hem een stuk van zijn schildklier verwijderd. Bennie was in Nieuw-Guinea, Hollandia, eens getuige van de volgende scène: Pappa was woedend op zijn geliefde jongste zoontje, die één of andere kwajongensstreek had uitgehaald, en wilde de laatste een lel geven. Maar mijn broertje, bang, rende steeds weg. En het pakte zo uit dat ze met grote snelheid alsmaar om de ronde etenstafel heen liepen. Liep Pappa linksom, dan deed mijn broertje dat ook, liep Pappa rechtsom, evenzo cirkelde mijn broertje om de tafel... Ik vond het nogal koddig. Nou ja, toen gaf Pappa het maar op, lachte eens, keek heel vriendelijk en zei tegen mijn broertje: “Nou, kom nou maar eens hier, kom nou maar gewoon!”. Mijn broertje, aarzelend, lachte ook maar eens een beetje, doch kwam schoorvoetend naderbij. Wat schrók hij toen mijn vaders gezicht ineens omklapte, weer razend-kwaad keek en PATS!, daar had mijn broertje me toch een klap te pakken. Huilen, jòh, dat ie deed! En enkele tellen lang was ik verdoofd, en zo geëmotioneerd door wat ik had gezien dat mijn adem ervan stokte⁴¹⁹. Mensen die er niet zijn geweest denken vaak dat je er geen kou kunt vatten. In “kou vatten” zit immers het woord “kou”, een fenomeen dat in de tropen ten ene male geheel ontbreekt. Nou, het laatste is op zich ook al niet juist (dankzij het bestaan van de Shtukelberkberg) maar laat ik u verklappen dat ik toentertijd in Hollandia veel vaker verkouden was dan ik het in Holland ben! Hoe dat kan? Tocht! Elk zuchtje wind, ieder koeltje is in de tropen welkom – graag onderwerp je je bezwete body aan ieder poefje wind dat er langs strijkt... nou, en dan word je meteen verkouden. Zo gaat dat! Mijn vrouw heeft gisteren

⁴¹⁹ Ineens had in ons huis een smerig verraderlijk aspect van de Indische cultuur toegeslagen... Tja, als men zegt: “Indonesiërs lachen vriendelijk in je gezicht en daarna steken ze een mes in je rug”, dan heeft men gelijk, - met dien verstande dat je dit type verraad inderdaad onaangenaam vaak aantreft bij de mensen die de gordel van smaragd bewonen (maar heus niet bij ieder van hen natuurlijk). God beter het!!

gedroomd dat ik in België meevocht in een oorlog die iets te maken had met “de bloedschande van Siegem” (d.i. een heel achtenswaardige familie, voelde ze in haar droom). Toen werd ik gebombardeerd! En mijn vrouw bleef alleen achter. In het dromenboek lees ik nu, dat een luchtaanval aangeeft dat er in de desbetreffende psyche sprake is van chaos, en dat wij hier ondoordachte handelingen aantreffen, complexen en vreemde ingevreten ideeën. En machteloos voel ik dat een mateloos diepe depressie mij overvalt. Blijft mijn vrouw alleen achter? “Kom ik om het leven” door het bombardement? Zal ik de strijd verliezen? Is de Politie alweer in aantocht? O, is er dan heus geen hoop meer voor mij? Dostojewski spreekt in “Boze geesten” nogal honend over een schrijver die zichzelf teveel op de voorgrond plaatst. Je leest volgens Dostojewski bij die aanstellerige schrijver steeds tussen de regels: “Zie mij eens, ik heb dit alles voor u beschreven, u plukt toch maar de pennevruchten van mijn genie, bofferd dat u als lezer bent! En kijk toch naar mij, hoe ik het leven niet aankan en daarom tranen pleng en overmand door gevoelens van ellende mijn oogbollen achter mijn stijf dichtgeknepen oogleden verstop om het allemaal maar niet te hoeven zien – dat is interessant hè?”. Zo hoont Dostojewski de schrijver die teveel zichzelf op de voorgrond plaatst... Ergert u zich aan mij?, lezer??? Men zegt dat er op Nieuw-Guinea bergtoppen zijn waarop eeuwige sneeuw gedrapeerd is. Wel, ik moet dit eerst zien voor ik het geloof, maar ik ben bereid er een expeditie naartoe te dirigeren. Maar dan moet er voorzien zijn in vliegtuigsteun. Wij hebben van Dr. A. H. Colijn geleerd dat vliegtuigsteun zo goed als onontbeerlijk is – men sla er zijn boek “Naar de eeuwige sneeuw⁴²⁰ van Nieuw-Guinee” maar op na, en zie dan met name hoofdstuk “Verkenningen”. Dus: vliegtuigsteun, daar staan we op. Maar waar evenwel zullen wij een vliegveld aanleggen? Na enig speurwerk stellen wij vast dat er in het dal van de rivier Si Hijbel een vlak stuk grond is alwaar het kan. We gaan op nader onderzoek uit ten einde definitief te beslissen: is het wel of niet mogelijk er een vliegveld aan te leggen? Let wel, geen vliegveld betekent: geen expeditie. Ook andere zaken moeten we nog checken alvorens definitief te besluiten of de expeditie wel/niet zal doorgaan. Bijvoorbeeld, het is de bedoeling dat straks, als de mannen in het veld zijn, de benodigde waar vanaf Rode Aarde per schip de rivier de Bauenak zal opvaren, tot het plaatsje Maxidipsaus. Vanaf Maxidipsaus zullen de twee helikopters (die we van iemand gaan huren) dan de bullen naar de Hijbelvallei vervoeren.

Opmerking: ik ben nu niet maar wat aan het fantaseren geslagen. Het tegendeel is waar want al wat ik hier opdis berust op een reeks echt waar gebeurde gebeurtenissen, een reeks die beschreven is in *Het witte hart van Nieuw-Guinea* / L. Brongersma, G. Venema / Scheltens

⁴²⁰ Van deze eeuwige sneeuw is intussen, denkkelijk dankzij de gaande klimaatsveranderingen, allang hoegenaamd niets meer over!

& Giltay. Kortom, de laatste twee zinnen fungeren als boekverwijzing bij wijze van referentie. Warm aanbevolen, het desbetreffende boek!

Op 3 juni 1957 strijken twee passagiers en één piloot bij Maxidipsaus op het kalme water van de Bauenak neer, gezeten in een Beaver die uitgerust is als watervliegtuig. Deze mannen hebben als missie, te checken of alles te Maxidipsaus OK is. En de Beaver is een klein maar wereldberoemd type van eenmotorig vliegtuig, waar u mogelijk al eens van gehoord heeft? De mannen stappen uit en aan wal en kijken goed om zich heen. Nou, ze zijn best tevreden. “Kijk”, zeg de heer Kopstubber, een op Nieuw-Guinea wonende notabele, tegen de heer Pavene, “Als de “Maxima” hier aankomt, kan de pakkellarrie daar in die loods opgeslagen worden, zolang als het maar nodig is”. (Pakkellarrie is een ander woord voor barang.) “Ja, uitstekend idee”, zegt de heer Pavene, die ik in dienst genomen heb als één der twee leiders van de Shtukelberkbergexpeditie, “Al hoop ik niet dat de loods vol pakkellarrie komt te liggen want dat zal alleen gebeuren als de aanvoer met de helikopters naar de Hijbelvallei stokt”. De expeditie zal in mijn opdracht worden geleid door Pavene en Pabrongers. Heel grappig is het, dat bij beide personen hun namen beginnen met “Pa”. Het zijn naar mijn mening ook nogal vaderlijke figuren, - de vaders van de expeditie. Twee uur lang kijken de mannen in Maxidipsaus goed om zich heen en ze concluderen dat de perspectieven zich hier gunstig laten aanzien. Ze lopen terug naar de rivier waar hen een onprettig tafereel wacht. Zij zien dat de rivier heftig aan het bandjirren is. Het gevolg is dat enorme boomstammen alom in het water rondrijven, waartegen men maar beter niet botsen kan met ons lilliputtertje Beaver. Het water kolkt als een dolleman, en het vliegtuigje kan elk ogenblik losschieten en meegevoerd worden, pardoes de vergetelheid in, en zo af en toe suist een boomstam er akelig dicht langsheen. Ja, de Beaver *moet* daar weg. Als hij daar blijft liggen zal een roemloze ondergang van het beroemde vliegtuig zich met zekerheid voordoen. Ay, ay wat is Nieuw-Guinea ons hier nu een poets aan het bakken! Met mogelijk enigszins knikkende knieën (of niet? - in dezen vermeldt de geschiedschrijving geen details) maken Pavene en Kopstubber en de piloot zich op om het gevaarlijke sop te kiezen. En van daaruit het bevrijdende luchtruim in te vliegen, althans, daar is alle hoop op gevestigd. Pavene en Kopstubber gaan zitten in hun respectieve stoeltjes, de piloot blijft op een der drijvers staan want hij heeft er een klusje te klaren. “Across the river and into the trees” schreef Hemingway, daarmee doelende op het vinden van de dood daar ter plekke. Nou, de rivier over, dat moeten ze inderdaad, maar laten we hopen dat ze na het opstijgen de boomtoppen zullen missen, alsmede vóór het opstijgen de boomstronken die alom en bij voortduring door het woeste water voortgestuwd komen aanstormen. Ik hoor nu overigens terwijl ik dit verslag voor u aan het intypen ben uitgerekend op dit moment op de radio het nieuws dat zich in

Nederland op de A2 gevaarlijke situaties voordoen als gevolg van twee er ronddolende koeien. In elk land kan je op de gekste manieren de muil des doods invliegen om door de eeuwigheid verzwolgen te worden. Een derde koe schijnt in een naburig gelegen zwembad terechtgekomen te zijn – je zal haar maar op je kop krijgen terwijl je juist je dagelijkse baantjes trekt om aan je gezondheid te werken. Maar de Boeddha heeft gezegd: “Elke voorspoed is het gevolg van tegenspoed” – wist u dat? Hoe dan ook, de piloot begint aan de touwen te wurmen die de Beaver gekluisterd houden. Onmiddellijk nadat de touwen losgemaakt zijn drijft het vliegtuigje weg, meedogenloos door het woeste water meegesleurd... Vliegensvlug en katachtig handig klautert de piloot naar binnen en zet zich met grootst mogelijk spoed in de stoel waarin hij als piloot behoort te zitten... en alle aanwezigen denken eraan dat het heerlijk zou zijn als de motor meteen zou aanslaan, hetgeen, gezien de ervaringen, weliswaar behoorlijk aannemelijk maar toch ook niet helemaal een vanzelfsprekendheid is. Maar het gaat goed, een verrukkelijk gepruttel klinkt op, en in de cilinders van de explosiemotor explodeert het naar hartelust, en nu begint de Beaver vaart te maken maar daar komt de eerste boomstam aangesneld waarvoor het vliegtuigje elegant uitwijkt, en daar komt de tweede boomstam al aan maar het vliegtuigje, steeds sneller over het woeste water voortrazend nu, gaat ook daaraan in een mooi boogje voorbij... doch daar komt boomstam drie alweer aan! Om een lang verhaal kort te maken: de piloot ziet kans alle boomstammen te ontwijken en vervolgens op te stijgen alsof het de gewoonste zaak van de wereld is. Hulde voor de piloot, Ben Gottschalk, die het hem toch maar gelapt heeft! Toen leefde hij nog, hij heeft een kleine drie maanden later de dood gevonden – op 30 augustus 1957, toen van de Twin Pioneer waarin hij op dat moment vloog de rechtermotor begon te branden en er een stuk van de rechtervleugel afbrak, en het vliegtuig loodrecht naar beneden de zee in dook (aangezien toen het technische probleem dat het ongeluk veroorzaakt had onderzocht en verholpen moest worden, hebben de twee op Nieuw-Guinea daarna nog resterende Twin Pioneers negen maanden werkeloos aan de grond gestaan; een hele strop voor de Kroonduif⁴²¹). Nadat Pavene, Kopstubber en Gottschalk, dankzij de laatste, die dag aan de woede van de Bauenak ontkomen zijn strijken zij na een verder voorspoedig verlopen vlucht veilig neer op de zee bij Jougladje. Gek genoeg is daar echter de meerboei niet meer aanwezig. Ze overleggen over waar ze nu zullen afmeren? Ze kiezen voor een verankerd vlot waarvan de functie is dat de vaten met vliegtuigbenzine erop behoren te liggen; die liggen er nu weliswaar niet meer, hoewel ze er vanmorgen nog op lagen; ze

⁴²¹ Voor meer informatie raadplege men het bijzondere boek *Rimboevliegers*, geschreven door J. Hagens, uitgegeven door Bonneville, - zie in hoofdstuk *Rampjaar 1957* onder kopje *Fatale lesvlucht*.

zijn er door overvloedig overspoelend water vanaf geveegd, aldus de terechte conclusie die ons avontuurlijk drietal trekt. Enfin, de mannen gaan op het vlot zitten om te wachten tot een bootje hen komt ophalen. Dat bootje begeeft zich inderdaad op weg maar zijn motor gaat stuk met als gevolg dat de vaart stukt. De Oceaan lonkt, en derwaarts is het dat het hulpeloze scheepje dobberend heen begint te drijven. Na verloop van tijd wordt eerst dat bootje door een ander bootje op sleeptouw genomen, en worden daarna de drie wachtenden op het vlot opgehaald en naar Jougladje gebracht. Daar krijgen zij een nieuwtje te horen. De Maxima is de boot die straks, als de expeditie op stoom gekomen is, de voorraden van Rode Aarde naar Maxidipsaus moet brengen, varende over de rivier de Bauenak. De helikopters zullen dan de pakkelarrie van Maxidipsaus naar de Hijbelvallei brengen. Dit wisten we al, maar nieuw is nu dat de desbetreffende boot, de Maxima, is gekapseisd in Straat Adriana. Gelukkig hebben alle bemanningsleden het overleefd, - zoniet echter de Maxima en de lading die aan boord was. Kopstubber zou nu wel eens een biertje lusten. Dát is een goed idee.

Daar zitten ze dus, in de schaduw, achter hun glazen. Het bier komt rechtstreeks uit de ijskast, lekker koud; je reinste korengoud is het, zoals het daar korengoudgeel staat en met een vorstelijke witte kroon op het werk. Nou, Kopstubber, vergroei als hij is met het land Nieuw-Guinea, neemt gauw wat lavende ferme slokken van het koele bitter-prikkelende nat. Daar zitten ze, heel professioneel, ze vormen een volbloed koloniaals tafereeltje: hevig zwetende Hollanders die op een terrasje bier zitten te drinken in de tropen. Wat komen die lui hier eigenlijk doen, waarom zijn ze niet in hun eigen land gebleven? Waarom zijn ze niet veilig en gezellig achter hun degelijke dijken blijven zitten, met als grootste bron van opwinding koeien op de A2? Maar nee hoor, ze zijn hierheen gekomen, - komen de boel op stelten zetten en het milieu verpesten. En alles om de poen natuurlijk. Arme Papoea's! Conclusie: Lijst Rood is het dat u stemmen moet!!

Kopstubber heeft zijn glas nog niet geleegd of daar komt iemand aangestuind met een sombere blik in zijn ogen – en hij baadt in het zweet, want in Nieuw-Guinea is het bij voortduring en altijd ondragelijk loeiend heet. Kopstubber veronderstelt dat hij misschien dorst heeft? – enfin, als hij maar niet komt vertellen dat het bier op is! Maar dat is het niet, hij komt een andere jobstijding brengen. De Boeboer staat in brand (de Boeboer is een boot die bezig is een lichter te slepen, en in deze lichter bevindt zich de benzine die voor de helikopters bestemd is). “Dus het bier is nog niet op”, concludeert Kopstubber tot opluchting van alle aanwezigen.

Weet u, de grootste ontdekking die de Shtukelberkbergexpeditie gedaan heeft is de bevinding dat in Nieuw-Guinea toentertijd een aforisme welig tierde dat luidde: “De toestand is hopeloos maar niet zorgwekkend”. Dit is belangrijk, hou dit vast. U moet deze constatering

nooit meer vergeten. Dan is het tenminste niet voor niets geweest dat de Shtukelberkbergexpeditie plaatsgevonden heeft.

Het heerlijkste vliegtuig dat er ooit geweest is, is, op de Connie na, de Catalina. Dit is een ontzettend leuk vormgegeven watervliegtuig dat ook op het land landen kan. Ik heb er wel eens eentje op het prachtige glanzend-blauwe water van de Humboldtbaai zien landen, een geweldig bruisend wit gesproei oplichtend in de brandende zon bewerkstelligend. Er hebben er in Indië en Nieuw-Guinea een aantal rondgevlogen die in dienst waren bij de MLD (Marine Luchtvaartdienst). Mama zei altijd dat ze dáár nou toch wel heel graag eens in zou willen vliegen. O, wat leek haar dat leuk! Het is haar niet gegund geweest. Pavene daarentegen heeft er vluchten mee gemaakt, gevlogen door piloot G. Smelik, vliegend boven de boerenkool waarmee Nieuw-Guinea bedekt is, om de route naar de Si Hijbel te verkennen. Toen leefde G. Smelik nog. De Catalina waarmee Pavene en Smelik bij die gelegenheid vlogen is de laatste geweest die bij de Marine in dienst geweest is, het was de P217 en de taak die de P217 ten behoeve van de Shtukelberkbergexpeditie uitgevoerd heeft was zijn laatste; daarna is hij uit dienst gesteld. In 1960 voeren wij, dat wil zeggen Mama, ik, mijn zus en mijn broertje, als passagiers met de “Merwelloyd” van Hollandia naar Holland (Rotterdam). Onderweg hebben we ook in Biak rondgekeken en toen heb ik van de Catalina P217, die daar ergens tentoongesteld stond, met mijn Agfa Clack fototoestel een foto gemaakt. Je kunt de cijfers “217” op de staart: goed lezen, en op de foto zie je op de voorgrond mijn zus poseren. Op 12 juni 2005 heb ik de gelukkigste dag van mijn leven gehad, en heb ik in een Catalina een rondvlucht gemaakt, denkend aan mijn moeder, aan Nieuw-Guinea, en bovenal aan Atalante Phalaenopsis... o aan van alles en nog wat dat me toen bijzonder heftig emotioneerde dacht ik, en daarna is het inderdaad de gelukkigste dag van mijn leven geworden. Maar ik loop op de gebeurtenissen vooruit.

Op 12 augustus 1957 is G. Smelik omgekomen toen het vliegtuig waarin hij vloog, dat was een vliegtuig dat goederen voor de Shtukelberkbergexpeditie moest aanvoeren, bij de start verongelukte.

Maar nader onderzoek heeft geleerd dat de Si Hijbelvallei een prima oord is, en we gaan er een vliegveld aanleggen. Onze expeditie is niet tegen te houden. Gelukkig hebben we de onvolprezen AH, overigens niet van belang vanwege het boodschappendoen, maar het gaat hier om een bestuursambtenaar die de Papoea's begrijpt en alles met hen weet te bereiken. Hij spoort de mannen aan door een opzweepend werkliedje aan te heffen, en gestimuleerd door de arbeidsvitaminenmuze tijdens de Hijbelers aan het werk. Ook een belendende stam helpt mee want iedereen ter plekke vindt het machtig interessant: wat die Soerabajamensen nu toch allemaal aan het doen zijn. Zo wordt met handkracht een grasveld aangelegd dat dienst kan doen als vliegveld. Maar het is de Papoea's niet ontgaan dat er een fout

gemaakt is, want er zijn stenen uit de Hijbelrivier gehaald om te dienen als ondergrond voor de startbaan. Weliswaar weten ze niet wat een vliegveld is noch wat vliegtuigen zijn, maar één ding weten ze maar al te goed, en dat is dat die stenen in de rivier horen. Als je ze eruit haalt zal de rivier erachteraan komen, da's logisch. En de Papoea's weten dat het vaststaat dat de Hijbel te gelegenertijd over het gloednieuwe grasveld zal komen te stromen. Maar eerst komt er een rupsenplaag. Duizenden rupsen hebben het veld weten te vinden en zij smullen naar hartelust van het malse vliegveldgras. Wat te doen? Er wordt advies gevraagd aan deskundigen die zich te Hollandia bevinden. Daar beslist men dat een dier deskundigen de Hijbelvallei zal bezoeken om zijn advies beter op de specifieke situatie af te kunnen stemmen. Maar het hoeft al niet meer, de Hijbelers hebben alle rupsen van het gras geplukt en in hun mond gestopt en genietend verorberd. Er is hier namelijk sprake van een rupsensoort die voortreffelijk smaakt. Het smulfeestijn duurt enige dagen en dan zijn alle rupsen op. In maart 1959 gaat het regenen en het blijft regenen, en er valt 104 millimeter regen in één etmaal en de Si Hijbel treedt buiten haar oevers en overstroomt het grasveld waaronder de stenen uit de rivier zich bevinden en het zijn niet de Hijbelers die van dit gebeuren verrast oplijken. En de regen neemt de hele expeditie lang de rol van spelbreker op zich want de spelregel is dat als 's morgens blijkt dat er in het afgelopen etmaal 20 mm regen gevallen is er geen vliegtuigen kunnen landen en het blijkt dat dit 1 op de 5 keer het geval is. Meestal is het daarbij zo georganiseerd dat een vliegtuig beschikbaar is precies op zo'n dag waarop het vliegveld onbruikbaar is, - of als het beoogde vliegtuig defect is natuurlijk. Desalniettemin komt er soms een vliegtuig aan in de Hijbelvallei. Dit vinden de Hijbelers zeer interessant.

We hebben nu een vliegveld in de Si Hijbelvallei, we hebben een route waarlangs het materiaal opgevoerd zal worden ernaartoe (via Rode Aarde en Maxidipsaus), dus we kunnen beginnen. We gaan uitzoeken of er werkelijk Eeuwige Sneeuw op de Shtukelberkberg ligt! Om nog enige noodzakelijke zaken te regelen vliegen Pavene en Pabrongers terug naar Nederland. Daar gaan ze eerst bij mijn vrouw en mij langs, want een voorwaarde die wij gesteld hebben, is dat één onzer katers, Meneertje Peertje, mee mag. Eigenlijk heet hij Meneer Beer, maar vanwege zijn vormgeving duiden wij hem immer met Meneertje Peertje aan. Het is de bijzonderste kater van de wereld. Hij kan alles! Hij kan zelfs blaffen en praten. Blaffen heeft hij nog niet zo vaak gedaan (één keer) en praten nog nooit maar als hij wou kon hij het. Zijn voorpootjes lijken op strijkijzertjes. Elke beweging die Meneertje Peertje maakt berust op een misverstand. Niet dat hij lui is maar hij is er nooit van overtuigd of hij wel weet wat hij doen zal en doet dus alles zomaar, precies zoals het uitkomt. Als hij rent, en plotseling het gevoel krijgt dat het beter is om te liggen, dan ligt hij ook meteen: en "Bonk",

hoor je dan want het is een man van gewicht. Meneertje Peertje houdt van een resolute aanpak en slaat de fasen van langzaam gaan lopen en stoppen gewoon over, dus plotseling terwijl hij rent gaat hij resoluut in één keer door zijn poten en “Bonk” daar ligt hij, - een ware buiklanding is volbracht. Zijn kleur is beige. Als je hem hoort mauwen zonder dat je hem ziet denk je dat iemand bezig is met het scheurend stuktrekken van kledingstukken. Ziet hij evenwel aan het plafond een spinnenwebje zachtjes zwaaien dan gaat hij brullen; het maakt hem zeker bronstig, zo’n spinnenwebje want het “Bwràààhh” dat hij op zulke momenten voortbrengt klinkt als het geluid van een rendiermannetje dat het moeilijk heeft. De verklaring voor de verrassende klanken die Meneertje Peertje ten gehore brengt moeten we zoeken gebaseerd op het inzicht dat bij Meneertje Peertje alles nu eenmaal op een misverstand berust want ook als hij miauwt had hij dat zelf niet zo verwacht, was hierop in het geheel niet voorbereid en had dus verzuimd zijn inwendige adequaat af te stemmen op de voort te brengen klanken. Een enkele keer klinkt zijn stemgeluid of er iemand sussend zegt: “Nou-nou-nou”; dan heeft hij echt heel erg zijn best gedaan. Regelmatig overkomen hem de vreselijkste ongelukken. Ja, dat komt doordat hij vroeger dacht dat hij onkwetsbaar was. Hij was zo uitzonderlijk goed van vertrouwen dat hij zich absoluut niet kon indenken dat de wereld koud en onverschillig en hard is jegens een dermate lief donzig wollebeertje als hij het was – totdat hij van de trap viel, totdat ik per ongeluk op hem stond (hetgeen ook heden ten dage nog voorkomt doordat hij volkomen in paniek raakt als zich iemand in de keuken bevindt; dan gaat hij ertoe over zich als een dolleman onder de voeten te storten van degene die zich daar ophoudt, bang als hij is, niet opgemerkt te worden – en daardoor geen eten te krijgen, dat is het punt), totdat hij zijn neusje schroeide aan de hete toevoerbuï van de centrale verwarming... Ja, en het ongeluk dat ik nu beschrijven moet is hem wel honderd keer overkomen: - ziet u, wij hebben een “open trap”, een wenteltrap die vanuit de huiskamer voert naar hoger sferen, de slaapkamer en zo; maar in de winter stijgt alle lucht erlangs naar boven en daarom hebben wij er in de winter een zwaar gordijn voor hangen. Achter dat gordijn heb je links een open (berg)ruimte, rechts bevindt zich de onderste trede van de zich omhoog wentelende trap; welnu, als je een speels, vertrouwensvol, levenslustig wollebeertje bent dan heb je er plezier in, plotseling, vóór je zelf weet wat je doet, in één keer naar het gordijn te rennen, in volle vaart je kop ertegen te duwen en lollig en spannend zo de open ruimte erachter in te roetsjen. Zo zien wij Meneertje Peertje nu eens olijk met raketsnelheid onder het gordijn door in de vrij toegankelijke bergruimte verdwijnen – als hij het gordijn links van het midden benadert, - dan weer horen wij hem “tjok!” tegen de onderste traptrede kogelen – als hij rechts van het midden onder het gordijn door peert. Ach, hoe vaak zijn hem niet als donderslagen bij heldere hemel

afschuwelijkheden overkomen. Hij is er schrikachtig van geworden. Ook heeft hij depressieve aanvallen. Dan klinkt zijn roep als kreten uit de Hades en tegelijkertijd stormt hij boemerdeboemerdeboemerdedeboom de trap af met donderend geweld dat door het hele huis heen opklinkt. Meneertje Peertje is ook enigszins ziekelijk. Er is zelfs sprake van geweest dat zijn (weliswaar voor de voortplanting toch al nutteloze) penisje moest worden geamputeerd want hij leed aan blaasgruisvorming en kon soms door een hierdoor veroorzaakte verstopping niet meer plassen. Maar als het penisje eraf is, is het risico groot dat hij nog meer last krijgt van zijn blaas, door blaasontsteking, want dan is er immers een grotere opening gemaakt, en misschien moet hij dan worden afgemaakt. Hij is een paar keer bij de dierenarts geweest om doorgespoeld te worden hetgeen heus niet pijnloos was voor de arme Meneer Beer, omdat hij amechtig opgezwollen met volle blaas kreunend van de pijn hulpeloos op de grond lag. En hij heeft medicijnen gekregen. Inmiddels is het euvel weliswaar zo'n beetje onder de knie maar we zijn altijd bang dat hij niet genoeg drinkt want we denken dat de vorming van blaasgruis ontstaan is doordat hij geneigd is tot slechts in beperkte mate drinken. Deze slechte gewoonte heeft een voorgeschiedenis. Toen hij klein was en wij hem kregen kon hij alleen nog maar uit een tepel drinken bij zijn moeder, niet uit een drinkbakje. Hij had stomweg niet door waar zo'n bakje met melk goed voor was, totdat mijn vrouw in wanhoop, in een poging het hem duidelijk te maken, éven zijn bekje erin duwde. Door deze handeling later nog eens uit te voeren, en weer later nog eens heeft ze hem weliswaar inderdaad uit het bakje leren drinken, maar hij moet tot op de dag van vandaag nog altijd een zekere traumatische angst overwinnen voor hij aan drinken uit zijn waterbakje begint. In zulke gevallen gaat Meneertje Peertje eerst wezenloos wat zitten roeren in het water met zijn poot, hij slaat er eens in, deinst telkens verschrikt achteruit, lebbert enige tijd met zijn tong een centimeter boven het water zonder ook maar iets binnen te krijgen, vindt dan dat hij genoeg heeft gedronken en gaat impulsief iets anders doen. Daarom geeft mijn vrouw hem zijn eten tegenwoordig vaak verdrongen in water. Daar baalt Meneertje Peertje dan wel vreselijk van, hetgeen blijkt uit de sombere loeiende geluiden die hij bij tijd en wijle, onthutst turende naar zijn water-etensbakje, aanheft. Maar het werkt, hoewel er nu droeve perioden zijn in Meneertje Peertjes leven dat hij niet alleen niet drinkt maar ook niet eet. Eten is hem evenwel té lief, en over zo'n depressieve aanval van niet meer willen eten stapt hij op een goede dag dan toch wel weer heen, tot immense opluchting van mijn vrouw, en dan is alles gelukkig weer in orde, zowel met hem als met ons, want wij leven zeer met hem mee. Overigens krijgt hij van mijn vrouw als hij zijn water-eten op heeft als beloning en als troost ook altijd nog wat lekkere droge hapjes ten einde het geleden leed te verzachten. Als hij zich om laat vallen (hij

gaat nooit gewoon liggen maar laat zich altijd pardoos vallen) is het net of er een kubusvormig kistje gekanteld wordt. Meneertje Peertje is namelijk bij benadering even breed als lang als hoog. Ik weet niet goed hoe ik nu moet uitleggen dat hij tevens peervormig is maar hoe dan ook, Twinkie, die zich altijd met de grootst mogelijke omzichtigheid neervlijt, alsof hij er niet van overtuigd is dat zich geen verraderlijk luikje onder hem bevindt dat zal openklappen zodra hij ligt, is in ieder geval niet alleen kleiner dan Meneertje Peertje, maar tevens onvergelijkelijk veel ranker. Twinkie is zwart met hier en daar een wit charmant vlekje, en zolang als mijn vrouw en ik getrouwd zijn is hij al bij ons. Door zijn fraaie uiterlijk en fanatieke aard zou je denken dat hij veel vaardiger is dan Meneertje Peertje, maar kijk, dat is nu zo verrassend: hoewel Meneertje Peertje lomp is, en Meneertje Peertje nooit weet wat hij doen zal, en Meneertje Peertje een sufferd lijkt en Twinkie de ongelukken die zijn metgezel stelselmatig overkomen allemaal gewiekst weet te omzeilen... is Meneertje Peertje véél vlugger en behendiger dan Twinkie! Het is een allerbelabberdst gezicht, een kubus bezig te zien met het vangen van een vlieg maar de kubus krijgt hem inderdaad wel eens te pakken terwijl de tijgerachtige Twinkie notoir net die ene spijtige fractie van een seconde te laat is. Twinkie, door ons overigens ook geregeld Juffrouw Twinkie genoemd, is weliswaar veel gezonder dan Meneertje Peertje maar Meneertje Peertje is een lieverd terwijl Twinkie een gemene stiekemerd is, en een fanatiekeling. Och wat hebben Twinkie en ik veel gevochten nadat hij bij ons in huis gekomen was. Hij viel me soms zomaar aan! Nauwelijks een decimeter lang was zijn jong lichaampje toen nog maar, maar o wat kon hij venijnig bijten en krabben. Soms klom hij daartoe, daarbij veel schrammen bij mij teweeg brengend, pardoos tegen me op om me vreselijk in mijn nek te bijten. Uiteindelijk heb ik de strijd in mijn voordeel beslecht door hem op de daartoe in aanmerking komende ogenblikken, dat wil zeggen als hij in de aanval wilde gaan, een harde klap met mijn pantoffel toe te dienen. Mijn vrouw was in die tijd een beetje bang voor hem, hoewel ze ontzaggelijk veel van hem hield en houdt (ze houdt ook van Meneertje Peertje hoor, ofschoon eigenlijk toch iets minder dan van Twinkie). Twinkie is op veel te jonge leeftijd gecastreerd. Mijn vrouw had gehoord dat valsheid bij katten er afgaat als ze gecastreerd zijn, dus ging ze met Twinkie naar de dierenarts. Maar die vond hem nog te jong. Juist wilde mijn vrouw dan maar weer afdruipeu toen Twinkie zonder enige aanleiding de assistente aanvloog. Daarop veranderde de dierenarts van gedachten en voerde de de knikkertjes eliminerende ingreep uit. Desondanks beschikt Twinkie nog steeds over een seksueel driftleven, hij houdt van zachte, liefst pluizige of wollige kledingstukken zoals sjaals, of de zachte beddesprei of een slipje of zo. Meneertje Peertje houdt hier overigens ook wel van, doch alleen om erop te liggen, of eraan te ruiken als het desbetreffende kledingstuk lekkere prikkelende penetrante geuren

verspreidt. Maar Twinkie maakt er een bergje van, en gaat er dan genietend op zitten bewegen en wrijven. Soms horen wij hem kleine kroelende kreetjes slaken, soms stuiten we op een bergje bestaande uit een opgefroemd kledingstuk. Dan weten we wat er gebeurd is, want we hebben hem vaak genoeg aangetroffen, met grote groene ogen wellustig genietend rijdend op een sjaal die hij van de kapstok getrokken had, - en maar neuken jongens, of wat ervoor doorgaat. Het is een seksmaniak, die Twinkie van ons! Erg fijn vinden we het niet, want telkens moeten we de op deze wijze behandelde kledingstukken in de was doen. Tja. Elk diertje zijn pleziertje. Zelfs de aan de kapstok hangende lekker warme wollen sjaal van Pavene heeft eraan moeten geloven; het heeft ons bij die gelegenheid heel wat overredingskracht gekost om hem en Pabrongers ervan te overtuigen dat Meneer Beer zoiets nimmer doen zal.

Juffrouw Twinkie en Meneertje Peertje zijn nogal tamelijk hevig erg jaloers op elkaar, vandaar dat ik genoodzaakt was ook melding te maken van het bestaan van Twinkie, want toen hij hoorde dat Meneertje Peertje ter expeditie zou gaan naar de binnenlanden van Nieuw-Guinea, wilde dit felle opdondertje per se óók. Maar mijn enthousiasme in dezen is wat Twinkie betreft niet groot, omdat ik hem niet betrouwbaar acht. Om eerlijk te zijn zonder er doekjes om te winden: Twinkie is een echte gluiperd. We kunnen hem nooit alleen laten. Zodra we bijvoorbeeld de huiskamer uitgaan springt hij op de etenstafel (en dat willen we per se niet hebben omwille van de hygiëne). Of hij springt op de salontafel om de bloemen die zich in de vaas bevinden te consumeren. Stom genoeg verraadt hij zich na het plegen van een euveldaad altijd door, als wij weer in de huiskamer verschijnen, zich helemaal plat en bangelijk op de grond te drukken, en zijn oortjes plat tegen zijn koppie te leggen, en bijna maar niet ten volle een agressief klauwend voorpootje te heffen. “Blijf me af, gemene engerd!”, zeggen zijn groene felle ogen – heel andere ogen zijn dat dan die van Peertje, die net amandeltjes zijn. En het helpt niets of we Twinkie nu straffen of niet, hij is fanatiek als een rechtgelovig christen of moslim. Dus doen we de hele dag niets anders dan alsmaar, als we de huiskamer uit moeten (de tuin in), Twinkie even opsluiten in de hal, en hem daar weer uit laten als we weer terug zijn in de huiskamer. Vervelend is dat de laatste tijd ook Meneertje Peertje zo af en toe eens op de tafel springt. Niet precies stiekem evenwel doet hij dit – maar plotseling verschijnt er een koppige trek om zijn bekje en “BOEMH!”, daar landt hij op de etenstafel en hij doet dat gewoon als wij daar zitten, zo voor onze verbaasde ogen. Verbijsterd en geamuseerd beginnen we kreten te slaken, zeggende dat hij eraf moet, maar hij kijkt of hij op de maan zit en wij nietige aardse wormen zijn, nog steeds is er die koppige trek om zijn bekje, en niets kan hem bewegen tot enige andere actie dan plompverloren met zijn dikke kont op de tafel zitten; en dan te bedenken dat hij onder de vlooiën zit,

helaas. Als wij hem een opvoedkundige tik geven kijkt hij zachtverwijtend op met zijn amandeloogjes, “Wat doe je nou toch?!”, zegt hij teleurgesteld en bedroefd maar blijft zitten waar hij zit. Wij beginnen tegen hem te duwen maar hij klauwt zijn poten in het tafelkleed en is onvermurwbaar. Dan word ik boos, pak hem zonder plichtplegingen op, en doe hem op de grond belanden. Even later stijgt een somberklagend onaards geloei op, zo te horen afkomstig uit de allerdiepste wanhoopscatacomben, doch in feite uit de ingewanden van Heer Beer en het is een geloei dat door ons huis trekt en dat bij allen die het horen droevige gevoelens oproept, ofschoon niet bij Twinkie.

Twinkie is fanatiek en haatdragend. Zo zag ik eens terwijl ik in de tuin stond en naar binnen keek dat mijn vrouw Twinkie een tik gaf omdat hij stout geweest was maar woedend stoof Twinkie achter haar aan nadat ze zich omgedraaid had om naar de keuken te lopen, en gaf haar “Paf!” met een venijnig pootje een mep terug – haar voet fel rakend. En wég sjeesde Twinkie alweer. -Oog om oog, tand om tand-, dacht hij natuurlijk.

Ach, en mijn vrouw houdt er zo van, Twinkie en Peertje kusjes te geven. Ach, en Meneertje Peertje vindt dat wel leuk, en lief en goed, ofschoon misschien niet echt des kats, maar Twinkie!, o, Twinkie gruwte er toch zo van, dan zie je hem gewoon verstrakken, zijn pootjes verkrampen, hij strekt ze en eigenlijk wil hij zijn vrouwtje wegduwen, misschien een flinke krab geven (zoals hij vroeger in deze voor hem afschuwelijke situatie inderdaad soms ook deed), zijn teentjes gaan helemaal gespreid staan van ellende en zijn ogen zijn poelen van leed. O o o wat vindt hij het toch afschuwelijk door Tanja op zijn kleine fanatieke koppie gekust te worden... er bestaat voor hem geen diepere belediging. Desondanks is Twinkie zeer op mijn vrouw gesteld (Meneertje Peertje evenzo hoor). Mijn vrouw praat ook de hele dag met hen en onze jongetjes begrijpen haar heel goed. En als Tanja zegt: “Op de kruk!”, weet Twinkie precies wat ze bedoelt, en meestal springt hij er dan ook werkelijk op, op de ouwe rieten barkruk die wat in onze huiskamer rondhangt, en daarna laat Juffrouw Twinkie zich heel zeer spinnend strelen door mijn vrouw – en kroelend van genoeg wentelt hij zich kronkelend heen en weer en geeft zelfs kopjes tegen de zitting van het krukje.

Of als er ergens op de grond een plekje is waar de zon schijnt, en Twinkie ligt daar, genietend van de zonnewarmte, dan zegt mijn vrouw met een heel speciaal genietend hoog kattenstemmetje: “O, Twinkie lig je zo lekker in het *zonnetje!*”, - nou en dan heeft Twinkie heel goed door dat mijn vrouw met hem meegeniet en dan begint hij me toch te spinnen, zō luid, dat kunt u niet geloven, en dan aait mijn vrouw hem, en dat zijn de gelukkigste ogenblikken in het leven van ons grappige zwarte katje. Zo is mijn vrouw de hele dag bezig met onze jongetjes en ze houdt zo van hen. Soms hebben Juffrouw Twinkie en zij hele

twistgesprekken! Dit doet zich voor wanneer het mijn vrouw begint te vervelen als juffrouw Twinkie al te aanhoudend om eten bedelt en zeurt en zeurt en maar dóormelkt. Dan zegt mijn vrouw: “Nee!”, dat ook zo’n woordje is dat onze jongetjes maar al te goed verstaan, maar Juffrouw Twinkie zegt nu: “Au!”; mijn vrouw weer: “Nee!”, en Twinkie zegt, al spinnend (als hij om eten bedelt spint hij altijd hevig) op zijn beurt weer: “Au!”.

Mijn vrouw weer: “Nee!”.

“Au!”

“Nee!”

“Au!”

Nou, dat houden ze zeker vijf minuten vol, totdat óf mijn vrouw het niet langer verdraagt als gevolg van de gevoelens van gespannenheid die de eis die Twinkie stelt in haar oproept, en ze Twinkie opsluit in de hal waar hij nog héél even doorspint omdat hij haast niet geloven kan dat het waar is wat er gebeurd is, maar zich daarna hult in een dodelijk en beledigd zwijgen, óf mijn vrouw Twinkie inderdaad een hapje geeft.

Juffrouw Twinkie en Meneertje Peertje hebben totaal verschillende bedeltechnieken. Terwijl Twinkie als hij bedelt zeer mauwerig is, en daarbij op zijn tijd de allervleidendste geluidjes weet te produceren, is Meneertje Peertje als hij in de bedel-trance geraakt is juist met stomheid geslagen en weet niets te doen dan stom en zenuwachtig alsmaar rond te dreutelen – totdat mijn vrouw bovenop hem staat waar ze allebei vreselijk van schrikken. Meneertje Peertje denkt, geloof ik, dat op ons wandbordje waarop geschreven staat: “Aander lu bin ook lu”, hetgeen betekent: “Andere lui zijn ook lui” – hoe geruststellend een observatie, dat daarop geschreven staat: “Vandaag geen eten, morgen wel!”. Hoe het ook zij, Meneertje Peertje gedraagt zich immer of hij met aan zekerheid grenzende waarschijnlijkheid, gewoon wéét dat de laatste keer dat hij eten kreeg nu inderdaad werkelijk definitief de allerlaatste keer geweest is, en dat alleen de uiterste aandrang van zijn eigen zijde, mijn vrouw ertoe bewegen kan nog éénmaal de hand over haar hart te strijken... Dus gaat hij voor haar staan en kijkt vanuit zijn positie op de grond omhoog, ze zit op de stoel, hij kijkt haar aan met zijn lieve amandeloogjes, komt in beweging, daar loopt een kubusje een rondje om de stoel waarin mijn vrouw zit, Meneertje Peertje staat weer voor mijn vrouw, kijkt haar aan, - komt weer in beweging, loopt weer een rondje om de stoel... en zo blijft hij maar doen, alsmaar, alsmaar zenuwachtig rondjes om de stoel draaiende. Totdat...! mijn vrouw opstaat om haar sigaretten te pakken want ze wordt zenuwachtig van Peertje, die hoera!, meteen de keuken in hobbelt, en het kubusje heeft nu een hoog geheven staartje dat zegt: “Hier moet je zijn, misschien wist je het niet meer maar ik help het je wel onthouden hoor, kijk: híer is de keuken waar het *eten* is”.

Twinkie daarentegen doet bij het bedelen vleierig, en hij trappelt. Trappelen, dat is alsmaar beurtelings linker- en rechterachterpoot optillen en weer neerzetten, en hierbij een bolle rug maken zodat je op een dromedaris lijkt, en staartje trillend hoog opheffen: dát is trappelen. Terzijde: Peertje lijkt weliswaar nooit op een dromedaris, maar wel bij voortduring op een kameel; hij heeft precies die kleur en ook die bulten – welke overigens, waarschijnlijk onder de aandrang van een overmaat aan gewicht, verzakt zijn en zich links-opzij-onder en rechts-opzij-onder bevinden en zich daar ophouden als eigenaardige afwijkingen ten opzichte van de kubusstructuur. Het is u nu duidelijk dat Meneertje Peertje eruitziet als een peer die eruitziet als een kubusje dat eruitziet als een kameel met bultverzakkingen.

Als wij aan tafel zitten te eten bevinden wij ons immer in gezelschap van een Meneertje en een Juffrouw. Het Meneertje zwaar op zijn strijkijzervormige voetjes rustend, hij is, van emotie verzwakt, door zijn voorpoten gezakt, en hij kijkt smartelijk smachtend wanhopig naar ons op met vochtige amandeloogjes en de Juffrouw fixeert ons onophoudelijk met felle groene doordringende blikken. Als het lang duurt gebeurt er met Meneertje niets maar de Juffrouw gaat zich nu, heel wonderlijk, terugtrekken in een trance (misschien kan hij de spanning niet aan?), hij strekt zich languit uit op de grond, sluit de ogen en trekt de pootjes in, en als een coconnetje poes blijft hij daar nu roerloos in een trance liggen en liggen en liggen... Heel wonderlijk!

Omdat Twinkie zelden of nooit op schoot springt ervaar je het als hele eer als hij het een enkele uitzonderlijke keer toch doet. Weliswaar zit hij vaak genoeg bij mijn vrouw op schoot, na met dit doel voor ogen door haar opgepakt te zijn en dat vindt ie heus wel fijn, hij spint dan van genoeg (zolang hij maar geen kusjes krijgt). Vroeger was dit anders, vroeger ging hij krabben en bijten als we probeerden hem op schoot te hebben en lief te vinden... Peertje daarentegen is een oprechte en waarachtige vrijdoos! Jammer voor hem dat hij vaak onder de vlooiën zit, en onder de bultjes (er schijnt met zijn hormonen iets niet helemaal tiptop in orde te zijn), en dat hij zo'n zware onbehouwen kubus is, en zo jaloers op Twinkie, en zo ontactisch! Hij is heel jaloers op Twinkie: de doodenkele keer dat deze ons genadiglijk toestaat hem te aaien, komt, zodra Meneertje Peertje hiervan lucht krijgt, de laatste zenuwachtig aangedenderd, duwt onbehouwen en lomp Twinkies fragiele lichaampje finaal opzij, zeggende: "Hier, hier, hier, hier, ik, Peertje, hier, hier, hier ben ik, kom, toe, aai me, gauw, hier, ik, Peertje!". Twinkie is dan gegriefd tot het uiterste, wil niets meer van ons weten, hoewel wij in dezen toch heus volkomen onschuldig zijn, en trekt zich hooghartig terug om te tronen op één of ander kenmerkend Twinkie-plekje (bijvoorbeeld op de rugleuning van de bank). Meneertje Peertje is afgrijselijk ontactisch. Zit je rustig met een boek in een stoel "BOEMH" valt er ineens een zware, hevig spinnende kubuskameel bovenop! Natuurlijk komt dit alleen maar

doordat het Meneertje Peertje zelf ook nooit duidelijk is wat hij het volgende ogenblik zal gaan doen, en als de impuls in hem vaart tot op je schoot springen dan geeft hij hier ogenblikkelijk gehoor aan. Maar al met al heeft zijn gedragspatroon tot gevolg dat we hem misschien juist wel wat verwaarlozen, en te weinig aaien en zo. Ik vermoed dat dit de reden is voor zijn sombere aanvallen van droeve melancholie, waaraan hij ons doet deelnemen door het welbekende weeklagende brulboeiengeluid voort te brengen, en met donderend geweld door het hele huis te denderen. Soms komt het hierbij bij hem zelfs tot een welhaast onbeschrijfelijk keelgeluid dat klinkt alsof er door wurging een baby om het leven wordt gebracht. Zo ongeveer voelt hij zich zelf zeker ook, op zulke momenten.

Ach, en hij is immers toch ook zo verschrikkelijk lief en vriendelijk. Ik heb medelijden met hem.

Wat ik het opmerkelijkst vind aan katten, is dat ze altijd, onder alle omstandigheden, hoe ze zich ook voelen, altijd alles in het werk zullen stellen om datgene te verwezenlijken waar ze op dat moment zin in hebben, en hierbij zijn ze zeer inventief. Omdat ze wel voelen dat wij, mensen, in dezen, vergeleken bij hen niets voorstellen, minachten ze ons enigszins. Vooral mij! Kijk, mijn vrouw is tenminste nog functioneel, zij staat beslist in aanzien omdat zij gaat over de voedselvoorziening. Maar ik? Ik ben de slaaf die voor de kattenbakken zorgt...

Een onaangenaam vies karweitje vind ik dit: *ELKE* avond maar weer die twee stinkerige piespoepbakken in en onder handen nemen. Maar goed, weet u wat grappig is? Als ik met een bak de trap afkom (de bakken staan in de kattenkamer, een aparte kamer waarin onze jongetjes resideren, dat is de kamer waarin ze van ons de nacht moeten doorbrengen want we willen niet dat ze 's nachts door het huis banjeren en op alle tafels en aanrechten springen), om de bak van de twee vormen van uitwerpselen te ontdoen, welke de vuilniszak in gaan, en in de bak vers zand in te brengen – grappig is dan, dat Twinkie meteen uit zichzelf het kattenkamertje in glipt zodra hij me met de bak signaleert. Dit doet hij omdat hij gedragen worden haat, en ook de jacht die ik vroeger elke avond moest ontketenen als nazorgactiviteit na het reinigen der kattenbakken, om Twinkie te pakken te krijgen: trap-op-trap-af, trap-op-trap-af; en ik maar vloeken. Een tiental minuten lang liep ik dan tevergeefs achter die rot kat aan te banjeren van de huiskamer naar de zolder, weer terug van de zolder naar de huiskamer, weer omhoog naar de zolder... geen schijn van kans dat ik Twinkie te pakken kon krijgen, en daar deed ik dan ook niet eens moeite voor, ik ging ervan uit dat hij tenslotte in vredesnaam het kattenkamertje wel in zou schieten. Dat deed hij dan uiteindelijk inderdaad ook. Ter afsluiting keken we elkaar dan nog even verbolgen aan, waarna ik de deur dichtdeed, hè hè. Maar Twinkie is inmiddels allang tot de conclusie gekomen dat het verreweg het prettigst is als

hij de verstandigste en wijste van ons tweeën is en zich simpelweg gewoon ter ruste begeeft als die idioot met zijn pies- en poepbak op de proppen komt. Peertje moet ik dan wél heel vaak gaan zoeken want zodra Meneertje me ziet opdoemen met zo'n bak vol verrukkelijkheden in handen, verstopt hij zich. Kortom, het is duidelijk dat mijn aandeel in de verzorging der katten er niet om liegt.

Wat zowel Twinkie als Peertje erg leuk schijnen te vinden, is: de ander zijn holletje likken. Het holletje dat is, u weet wel, hun derde oog, het oog waarmee ze u toelachen als ze hun staartje hoog heffen. Als ze holletje likken doen, heeft zowel degene die onderhanden genomen wordt als degene die onderhanden neemt, het zichtbaar naar zijn zin!

1-feb-2001

173. In een kikker veranderd

[tm]

Ik droomde op een nacht als volgt.

In lift. Grond helemaal schuin, en in lift plat op de grond. Ik dreig weg te glijden. Denk: -Altijd volkomen ontspannen. Vertrouwen houden, altijd-, en zie prompt en grijp een haak, een soort klerenhanger, waaraan ik mij vast kan houden. De lift gaat omhoog. Boven aangekomen stap ik eruit, het duister in dat hier heerst. Een gestalte die ik niet zien kan gaat gauw langs mij heen, de lift in. Ik zeg, in het donker, vanuit mijn filosofie van altijd vol vertrouwen ontspannen het leven helemaal accepteren zoals het komt, zo zeg ik, open en bereid tot alles accepteren wat er ook gebeurt: "Hallo?!". En dan slaat ineens zo'n golf van verschrikking, zo'n ontzettende gewaarwording over mij heen dat ik wakker word.

Deze droom staat me helder bij, hetgeen wat mij betreft hoogst ongebruikelijk is. Ik onthou mijn dromen eigenlijk nooit.

De droom deed mij gloeiend helder beseffen dat ik groot gevaar loop.

Ja want ondanks alle pogingen en vooruitgang, faal ik bij tijd en wijle nog steeds. Ik begrijp door deze droom hoe negatief het met mij kan aflopen als ik zo door ga.

-Wat ben ik toch een slapjanus!!-

Als een schroeiend besef slaat deze gedachte in mij in. Ik voel me in mijn ziel getroffen als door de helse ontploffing van een atoombom.

IK BEN EEN SLAPJANUS !!!!

-Ja-, denk ik, -Ik. Slapjanus, ja precies: dat ben ik. Dat ben ik altijd geweest. *Daar* zijn altijd, mijn leven lang al, al mijn problemen uit voortgekomen. Mijn verslaafdheid aan duimzuigen waar ik mijn rare rot scheve tanden en blubberlip aan te danken heb. O en die walgelijk bangelijke verlegenheden waar ik mijn angsten, mijn eenzaamheid,

mijn eeuwige melancholie, aan te danken heb; God o God, alles, alles, alles wat in mijn leven misgegaan is komt voort uit mijn indolente slapheid-. O, hoe helder besef ik de juistheid van dit inzicht.

In mij is geen van binnenuit komende energie, geen kracht, geen flinkheid, geen doorzettingsvermogen en geen pijnbestendigheid.

Ik moet alles zelf aan mijzelf opleggen, ik moet altijd wilsbesluiten nemen, ik moet altijd functioneren puur vanuit wilsbesluiten in mijn denkend hoofd. Nooit heb ik energie van binnenuit.

Vermoedelijk heeft iemand mij in mijn prille kindertijd toegevoegd: “Wat ben je toch een slapjanus”, en heb ik dat geloofd. En hierdoor ben ik me tot mislukken gedoemd gaan voelen, en nog steeds voel ik me zo, altijd voel ik me een misbaksel, een slapjanus die tot *niets* in staat is. (Zo denk ik het, zo voel ik het. De “iemand” is volgens deze hypothese mijn eeuwig snauwerige en eeuwig driftige vader geweest.)

Een volkomen mislukkeling, een mislukkeling, een mislukkeling, een **slappeling**, dát ben ik, ja zó voel ik het van binnen, en dat ik het werkelijk zo voel, bemerk ik aan het gejack in mijn neuronen dat opkomt nu ik dit opschrijf.

Blijkbaar heeft de in drift geuite beschuldiging aan mijn adres gewerkt als een banvloek. Toen is het gebeurd dat ik in een kikker veranderd ben. Ik begreep dat het allerbelangrijkste in een mannenbestaan was geen slapjanus te zijn, en ik begreep dat ik er onherroepelijk *wel zo* ééntje was. Afgelopen. Voor Bennie geen levenskansen. Ter dood veroordeeld, onherroepelijk en definitief.

O, de sprookjes die vertellen van enge wezens die enge toverspreuken uitspreken, spreken de Waarheid. De Waarheid is dat felle, emotioneel geladen verwensingen als vervloekingen naar het hoofd van niets-wetende en ontvankelijke kinderhoofdjes gesmeten, werken als vernietigende banvloeken die een heel leven verwoesten kunnen⁴²². VERWOESTEN!!

O God, O God, mijn leven verwoest, waarom toch.

Geen enkele filosofie of gedachtenconstructie heeft mij ooit kunnen helpen. De energiebron van binnen bestaat stomweg allang niet meer. Het lukt mij soms, een tijdje lang, dankzij een bepaalde nieuwe invalshoek, vanuit mijn denken redelijk te functioneren, maar na

⁴²² De banvloeken veranderen je in een slijmerige kikker, dat is het probleem, en geen schatje ter wereld wil kikkers kussen, dát is het probleem.

173. in een kikker veranderd

korte of lange tijd zak ik toch altijd weer in elkaar.

Natuurlijk ben ik blij dat ik dankzij mijn naspeuringen zoveel positieve inzichten opgedaan heb. Maar mijn energie komt nooit zomaar spontaan vanzelf, en op deze manier te moeten leven vind ik zo af en toe ondragelijk zwaar. Echt een kloteklus! God geve dat ik het niet verpruts... o, als ik het vredesnaam nu toch maar niet verkna!!

Ik ben zo bang!!!!

7-mrt-2002

174. De gebroeders Peins

[tm]

Doch indien gij niet goed handelt, ligt de zonde als een belager aan de deur, wiens begeerte naar u uitgaat, doch over wien gij moet heersen

GEWELDIGE STEM

De twee broers hadden als achternaam Peins. Zusters hadden ze niet. Over de ouders van Albert en Bert is ons niets bekend, maar ze moeten weldegelijk bestaan hebben, en een grote vormende invloed op de gebroeders gehad hebben. Albert en Bert leefden tevrêe in hun hutje op de hei. Het waren schapenhoeders met elk een eigen kudde. Ze hadden twee kuddes, bestaande uit wollige wolkjes op poten die “Bèèèè”, zeiden. De broers peinsden tijdens hun hoedwerk heel wat af terwijl ze naar hun lieve dieren keken en luisterden.

’s Avonds wisselden ze de slotsommen van hun bespiegelingen uit; steeds bleek dat ze het met elkaar eens waren!

Ze hadden het tien jaar op de zojuist beschreven wijze heel goed. Koud waren de tien jaar voorbij of Bert had zijn eerste sensationele ervaring. Deze deed zich ’s avonds voor. Het was al donker. Bert en Albert zaten op de bank, zij aan zij terwijl hun schouders elkaar raakten. Zo hadden zij nu al tien jaar gezeten – dat wil zeggen niet tien jaar aan een stuk natuurlijk, maar elke avond. Overdag hoedden ze elke dag hun wollige warme “Bèèèè” zeggende wolkjes, ’s avonds zaten ze tevrêe gebroederlijk vertrouwelijk naast elkaar op de bank. Dat was hun leven (geweest). Deze avond zag Bert zonder hier ook maar in het minst op voorbereid te zijn een handje uit de wand tegenover hem komen dat een brandende lucifer vasthield. Hij slaakte een bloedstollende gil, sloeg zijn benen uit en vloog dwars door het raam in de tegenoverliggende wand naar buiten. Het was gelukkig geen raam met een ruit erin want ruiten, daar doen hutjes op de heide niet aan. Er was alleen maar een gat in een muur van twijgen en door dat gat was Bert ’m als de gesmeerde bliksem gesmeerd.

Nu, iets dergelijks had Albert, die niets gezien had, geen handje en

geen lucifer, nog niet eerder beleefd; hij ging Bert zoeken in het duister van de nacht waarin het hutje en alles ondergedompeld was. Een uur lang zwierf hij over de hei. Hij wist dat hij zijns broeders hoeder was, wilde dat ook zijn, en dat zat hem in het bloed. Dat hele akelige pikdonkere uur lang regende het dat het goot. Uiterst stuitend. Tenslotte keerde Albert verslagen in het hutje terug want wat moest hij anders? Bert leek van de aardbodem weggevaagd. Een veelheid aan tranen liep Albert bij beekjes over de koude wangen, en de tranen zoutten zijn mond. Zo keerde hij in het hutje terug. Daar was Bert, doodgemoedereerd slapend in zijn bed als Prins Onschuldig. Albert voelde moordlust in zijn maag gloeien. Woede en teleurstelling loeiden in hem tot in zijn lever en nieren aan toe. Maar het herdersbesef won en zijn herdersbesef was voor hem een helder licht. Hij boog zich over Bert heen om hem vriendelijk aan te raken om hem te wekken en te zeggen: “Geliefde broer, gaat het weer een beetje met je, is alles nu weer in orde met je?”, want dat waren de woorden die zich in zijn hart gevormd hadden – zijn hart dat zo warm klopte maar ook zo bezeerd was. Zo boog hij zich naar Bert over en wilde zijn woorden zeggen maar hij zag dat er bij elke ademtocht van Bert vlammen uit diens mond kwamen. Bij het inademen waren er kleine blauwe vlammetjes, bij het uitademen grote rode. Berts borstkas ging rustig op en neer. Kalm lag hij te ademen. Tijdens de pauzes die zich voordeden tussen twee ademtochten waren de vlammen klein en goudgeel als kerstkaarsjesvlammetjes.

Een tijdlang bleef Albert het fascinerende schouwspel gadeslaan. Plotseling schaamde hij zich voor zijn spiedende blik; en een smartelijke gewaarwording kwam als een dolksteek in zijn hart; hij sloeg vertwijfeld de handen voor zijn gezicht en bracht een wanhopig, ingehouden kreunen voort. Hij steunde als een gewond dier waarbij hij merkte dat zijn wangen onder zijn handen gloeiden als had hij hoge koorts. Geschrokken snelde hij naar de spiegel om te zien of hij zelf misschien ook... Maar nee, gelukkig niet, gelukkig. O, daar was hij één moment zó bang voor geweest. Want heel zeker wist hij *dít*: zo wilde hij niet worden, nee, nee, onder geen voorwaarde; alles liever dan *dát*!

Hij wendde zich van de spiegel af zonder te zien hoe bij hem grillig gloeiend een vlam brandde welke zijn oorsprong had in de opening tussen zijn bilhelften. Dat was een geweldig onrustige vlam. Hij was nu eens paars, dan weer oranje, nu eens klein dan weer groot, en deze vlam was beverig, trillerig en heel onrustig. Uiterst stuitend! Beheerst liep Albert naar het bed waarop zijn broer kalm adem lag te halen. Albert negeerde het fenomeen waar zijn broer last van had, hij deed net of hij de ontstellende vlammen niet zag, en zo boog hij zich naar Bert over en zeide tot hem:

“Geliefde broer, gaat het weer een beetje met je, is alles nu weer in orde?”.

“Hmm?” Glimlachend werd Bert wakker.

“O God”, zei Bert, zich uittrekkend, “wat heb ik fijn gedroomd”.

“Gedroomd? Heb je gedroomd? Gek, wat gek he? Dat heb je anders toch nooit zeg. Wat heb je dan gedroomd?”

“O”, zei Bert met half dichtgeknepen ogen van concentratie omdat hij het allemaal goed wilde zeggen, “ik was in het land van de Kersjes en de Wijn... en er was een enorme glijbaan van zijdezacht fluweel en ik gleeed van de glijbaan; en er was heus niets griezeligs gelegen in dat glijden; ik gleeed onzegbaar heerlijk naar beneden ... en dat was een rivier van Wijn; ja... Kersjes hingen er in rijpe zoete trossen en die kustte ik met mijn lippen... nam ze in mijn mond; en voelde hen met mijn tong; en weet je, Albert, ze waren zoet maar niet wee-zoet maar heerlijk zoet; niet wee-zoet maar zacht en geurig en jong en bedwelmend; en rood en rond in je mond tegen je gehemelte en op je tong – en dan: die kersjes zitten vol sap en dat streelt je mondholte en dan... je hele lichaam! O vreugde!!”.

“Zo zo. En de pitten?”

“De pitten? De pitten, ja die slik je door om je te verzadigen. En toen heb ik mij voorover gestort in de Wijn die koel verwarmend was en bruisend en bedwelmend en ik juichte van genot en toen heb ik al mijn kleren afgeworpen en...”

“Al je kleren? In je nakie? Was je toen in je *naaakie?*?”

“Ja, ja, heerlijk zo vrij was ik, en toen ging de glijbaan steeds steiler en daar suisde ik omlaag, ik vloog omlaag... Ja! Ik juichte en gilte van genot en toen, ja toen kwam het onuitputtelijk heerlijkste: de Wijnfontein die mij omhoog stuwde, kilometers hoog met een prachtige straal van verrukking. Dat was het mooiste en ik hoorde zilveren klokjes tinkelen. Op hetzelfde moment was het voorbij en vond ik mijzelf terug liggend op het mos in het dennenbos met mijn kleren aan, en er vielen naalden, enige naalden uit de dennen op mij, die mijn wangen beroerden. De maan scheen en de wereld om mij heen was gedrenkt in de diepst denkbare vredigheid. Een zilver licht doorscheen het bos. En het was volle maan. Het was alles volmaakt vredig, en dennennaalden beroerden mijn wangen maar het Feest was afgelopen en daarom huilde ik. Maar toch was het goed. Ik zat vol heimwee maar wist mij opgenomen in de Vrede van de Gelukkige Nada. Toen kwam een verschijning die geen hoofd had maar in plaats daarvan een soort van knots. Hij was als een dikke groeistengel met bloembollen eraan bevestigd; die zaten aan de onderkant. De verschijning overhandigde mij een mes, en zei:

“Dood drie van je schapen”.

Bert zweeg abrupt. Albert keek ontzet naar hem. Lang bleef het in het hutje op de hei stil. Daar was zacht fluisterend Alberts stem:

“Drie van je schapen? ... Lieve God! Bert, dat kan je toch n...”.

Bert zweeg – verward maar koppig. Albert zei:

“Drie van je *schapen!*”.

“Jamaar de Kersjes, en de Wijn...”

“Drie schapen doodmaken. Dóód!!”

“De Wijn, Albert, ik wil de Wijn, en de Kersjes en de Fontein. En de volle maan. De Genade van een Gelukkige Nada. Deze dingen zijn mij meer lief dan mijn leven, weet je dat! Daarin is een Schoonheid die niet van deze wereld is; o, Albert, je weet het niet, je weet het niet.”

Fel respondeerde Albert:

“En of ik het weet! Ik ben ook geen kind meer! Je denkt zeker dat ik abnormaal ben. Maar ik verrek het. Ik heb mijn schapen te lief. Nee. Zoiets zal *ik* nooit doen!”

“O”, zei Bert uit het veld geslagen. Intussen deed zich het verschijnsel voor dat de vlammen die tot dat dan vanuit Alberts achterste gebrand hadden, zich losmaakten en uit het raam vloden, hetgeen gepaard ging met een siddering doorheen Alberts gehele organisme. Een ontzettend vacuüm in zijn buik voelend kreet hij:

“O God wat moet ik toch doen”. Hij liet zich op bed vallen, duwde zijn hoofd tegen zijn broers borst... Zijn schouders schokten.

“Arm klein stumpertje”, zei Bert liefdevol, “als je wilt mag je mijn mes lenen”.

“Harteloze, schaamteloze, goddeloze hork die je bent! Waarom doe je me dit aan! O, wat is de wereld gemeen en koud. O, zo nameloos in verlegenheid gebracht als ik nu zo verschrikkelijk ben, dat was nog niemand... Dit is niet om uit te houden!”

Allebei zwegen ze een tijd. Een oceaan van stilte vulde zich. Ze zaten vol vertwijfeling – zaten beiden vol vertwijfeling; maar meer hadden ze niet meer gemeen. Tussen hen was een kloof als een diepzeetrog ontstaan. Berts vlammen straalden. Alberts vlam was weg. Waar mocht die zich bevinden?

“Je maakt me bang. Kan je geen medelijden met mij hebben. Hoe kan je, hoe *kán* je, hoe *kán* je toch zo laaghartig zijn... Tien jaren zijn we broers geweest. En nu. Nee. Bert, het spijt me maar kan je niet langer erkennen als mijn broer.”

Geschrokken stakte Alberts spreken. Wat had hij gezegd?! Het vacuüm in zijn buik zoog en zoog; Alberts ziel verdween erin als een vlinder in een stofzuiger. Hij kon de teleurstelling, de schrik, de pijn en het ongeloof op Berts gezicht niet langer aanzien. Hij volhardde en stond op. Doorzettend liep hij naar de deur.

“Vaarwel! Ik zal niet zo harteloos zijn, jou eruit te smijten dus ga ik zelf wel. Vaarwel en God zij met je... God sta ons bij... ja... in deze moeilijke tijden...”

Albert verliet het hutje op de hei. Eenmaal buiten beland zette hij het op een wanhopig huilen. Het regende. In een mum van tijd was hij zeiknat geworden, zeiknat en koud tot op de zielebodems van al zijn klapperende botten. Huilend verdween hij in de nacht.

Hoe lang hij door doolde wist hij niet. Tenslotte zag hij in de verte een

lichtje. Gelukkig! Doodmoe en koud als hij was, was in hem een onhoudbaar verlangen nu, naar een warm vuur om zich bij te drogen en te warmen en om erbij te slapen om in eindeloze vergetelheid zijn lijden te vergeten. Met gebruikmaking van zijn laatste lichaamsreserves wist hij de afstand tot het lichtje te overbruggen. Daar deed hij ruim twee uur over. Versteend bleef hij staan toen hij zag wat hij zag. Daar was zijn kudde schapen, maar zij allen sprongen als een horde waanzinnigen over elkaar heen en liepen tegen elkaar op en zelfs over elkaars rug, elkaar daarbij verwondend zodat het bloed bij beekjes op de grond drupte; de grond was verworpen tot een bloed- en modderbrij waar de poten van de dieren in stampten en stompten en doorheen baggerden; daar zag Albert zijn wolkjes die niet langer hun dierbaar “Bèèèè” lieten horen, maar het uitbrulden van ontzetting. Dit schouwspel deed hem bijkans bezwijmen van schrik. Nog erger werd het toen het tot hem doordrong wat de oorzaak van het lijden zijner schapjes was. Dat was dat in de anus van elk schaap een gemene felgele steekvlam schroeide. De arme dieren leden ongetwijfeld ondraaglijke pijn.

-O-, dacht Albert, -dat God een dergelijk lijden toestaat-.

“Heer”, zei hij, “ik geloof niet meer in u”. En meteen viel hij bewusteloos in een modderige plas. Daar lag hij dan. Zover had onze Held het nu geschopt. Overigens was hij nog niet bewusteloos geraakt, of de schapen kalmeerden. De oorzaak daarvan was gelegen in het feit dat de steekvlammen hen verlaten hadden om zich samen te voegen in een ring die ze rondom Albert vormden.

Albert lag in zijn ring en droomde half. Het wilde niet goed lukken met deze droom van hem. Vaag zag hij een gestalte, een man zonder hoofd.. ? of wel.. Had hij nu wel of niet een hoofd... Ja, nee... een kop – een knots!

“Hahaha”, lachte Albert in zijn slaap, “wat knots”. Hij zag nu dat er twee bloembollen aan het geheel vast zaten. Het geheel kwam hem vaag bekend voor. De gestalte kwam langzaam maar vastberaden op hem af geschoven, met zijn bloembollen schurend over de rode aarde.

“Ga weg!”, wilde Albert schreeuwen, maar hij was verstijfd; zijn tong verlamd. Wat wilde de knots? Hij reikte Albert iets aan... Wat was dat! Wat was er dan? Het was Albert of rook hij de stank van het hart van de hel. Wat was er dan. Wat werd er van hem verwacht... Hè? Het glom en was hard en sterk... Dat was een “NEE!”, schrééuwde Albert het uit. Meteen was hij klaarwakker. Hij keek om zich heen en zag niets dan vuur. Vuur, vuur, vuur, dreigend vuur, overal rondom hem heen: een geweldige vuurmuur.

“O nee onee, ga weg, laat me leven”, kreunde hij wanhopig. Toen slonken de vlammen ineen tot héél kleine pitjes. De hei begon te knapperen en te roken. Albert zag het met ontzetting gebeuren.

“Brand!”, zei hij, “De hei brandt!”. Jaja, zo was het. En de rook en het smeulende vuur kwamen zĳn kant op – overal om hem heen – nee,

toch niet, dáár was een opening. Albert vloog erop af, om door de opening te ontsnappen, en het vuur vloog achter hem aan.

En zo is het gebeurd dat het vuur Albert voort is gaan drijven; en een spoor van vernielde zwart geblakerde en dode heideplantjes was de baan die Albert naliet in zijn vlucht voor het hem voortdrijvende en achtervolgende vuur.

Het vuur dreef hem de richting van zijn kudde uit. Het vuur dreef hen allen nu voort: Albert én zijn kudde! Het werd een hele exodus. Alberts kudde telde ruim duizend schapen en heel de meute had het blatend op een rennen gezet. Albert blaatte mee:

“Bèèèè”; hij was gewoon vergeten dat hij een mens was en geen schaap. Totdat hij in zijn vlucht op zijn schouder getikt werd. Daar was iemand. Hij keek op en zag zijn broer die met hem mee rende. Hij zag direct dat het Bert was hoewel deze in aanzienlijke mate veranderd was. Bert had ineens een lange witte mooie baard. Hij zei ernstig:

“Albert, hoor nou eens, weet je wel dat je bezig bent de hei te vernietigen? Als je zo doorgaat verbrandt heel de hei. Dan hebben al onze schapen geen voedsel meer en sterven ze de hongerdood. En als de hei verbrand is, zijn de weilanden aan de beurt. Dan de bossen, de huizen, de bergen – en tenslotte jijzelf. Ja, alles, alles, alles en jijzelf ook, zal omkomen in een zee van vuur... Albert, toe, verman je!”. En de tranen vloeiden rijkelijk uit Alberts ogen toen hij zei:

“Bert, zeg me dan maar wat ik doen moet”. Hij snikte het uit.

Albert kreeg een mes in zijn handen gedrukt. Bert knikte hem ernstig en vermanend toe, en meteen was hij weg. Maar het was of hoorde Albert hem van verre roepen:

“Albert, Albert, verander toch je naam, verander hem, Albert, je achternaam, die moet anders, de i en de n Albert, je moet...”. En Bert riep nog iets wat Albert niet meer hoorde.

De hei brandde niet meer. Uit Alberts neus kwam eerst wat rook, maar ineens was er met een uitademing mee een aarzelend bevend vlammetje en – meteen begon het vacuüm in Alberts buik minder te zuigen, en nam de pijn in zijn hart af. Hij veerde op van geluk en opluchting.

-Zo is alles dan toch nog goed afgelopen-, dacht hij dankbaar. Hij keek eens naar zijn mes.

-Wat moet ik daarmee?-. Hij maakte een beweging om het harde ding weg te gooien. Meteen begon de heide weer te smeulen, en zijn hart krimpand te branden, en het vacuüm in zijn buik smartelijk te krampen...

Trillend knielde Albert neer om te bidden.

Lang, lang lag hij geknield.

Na deze meditatie droeg hij een witte baard. Het mes blonk en sidderde in zijn hand maar hij aarzelde niet terwijl hij drie van zijn schapen doodde.

Verstild keek hij naar hen zoals zij terneer lagen, naar deze drie schattige dieren die niet verder hadden mogen leven. Het was gedaan. Wat lagen zij daar; drie wolkjes die geen “Bèèèè”, meer zeiden. Doch de wolkjes vervaagden en de wol viel eraf. En wat bleek? Daar lagen waarachtig drie molenstenen!!!! En het bijzonderste van alles was dat zich op twee van de molenstenen letters en een afbeelding vormden, en na verloop van tijd was op de eerste steen de afbeelding van een blauwe Draak zichtbaar geworden, en op deze steen stond te lezen “Mama” en op de andere steen was de afbeelding van een bloedzwarte Draak zichtbaar geworden, - deze draak had de kleur van geronnen bloed en er stond het woord “Pappa” bij. Albert vroeg zich af of er op derde steen ook iets te lezen viel. En jawel hoor, in kleine mooie lettertjes was daar de volgende tekst ingegraveerd geworden: “Ter nagedachtenis aan de gedode Held” en een eindje daaronder stond “Albert Peins”.

Hij voelde zich vederlicht en vervuld van onvernietigbaar levensgevoel. Ineens, zonder te weten wat hij deed, strekte hij zijn armen uit naar de witlaaiende zuiverheid die de zon is, en keek naar de vreugde-gelukkig-gouden hemel – en hij lachte! Even stond hij zo. Hij dacht:

-Ik heb nog nooit gelachen. *Zó heb ik nog nooit gelachen!!*-. Geluk doorstroomde hem bij het horen van zilveren klokjes tinkelend achter hem. Hij keerde zich om, en zag:

zijn geluk.

En Albert en Bert gingen niet meer in hun hutje op de hei wonen. Ze leefden daarentegen nog lang en gelukkig ieder in een eigen woning, elk met de hen dierbaren. Maar ze konden bij voortduring uitstekend met elkaar overweg!

24 mrt 1991

175. The Butterfly

[vf]

A butterfly descended
from heaven and she landed
on my nose, right before my eyes,
And laughed with lovely little cries.

Later on I realised
my heart and hands had trembled.

Oh! she was so beautiful
and she made my nights black and white and red and blue and
sleepless
Oh! am I a 40 years old fool...

How can I express
the sad and happy feelings
the tiny beauty-coloured things
she showed, have poured into my soul.

Oh now, oh God, oh
my God now! now I know
how life can be.

But never will it be for me –
in this play
for me only a nay,
nothing but a no-man role

2-jan-1997

176. Tanja-woordjes

[vf]

*Elke avond als ik
ga slapen hoop ik
dat ik niet meer
wakker word*
Franz Schubert

folteraars
nachtrode lippen
panische angst
weduwen van de hoop
luchtledig monster
schaapherder zonder kooi ⁴²³

⁴²³ Een visioen in woorden door Tanja genoteerd in het holst van de nacht.

2-jun-2002

177. Spreuken-25

Tea
for 2
but not
for me

Schakers
doen het met stukken

2-jun-2002

178. Spreuken-26

Verzuchting

Als ik moest kiezen tussen een schone lei,
een tien, of een zoen van de juffrouw:
nou ik koos de zoen.

USA

United in Soap Addiction.

Prost !

ituee
aat-
kanker
Gezondheid!

Schakers

doen het dat de stukken eraf vliegen

2-jun-2002

179. Spreuken-27

Een stuk

uit mijn neus { het overzicht dat hier volgt bestaat uit uitspraken die ik gehoord heb op de radio { naar waarheid opgetekend, ik zweer het je}}:

Een stukje service
Een stuk zekerheid en rust
Een stukje gemoedelijkheid
Daar zit een stuk zorg in
Een stukje besef
Een stuk duidelijkheid
Een stukje voorbereiding
Een stukje architectuur
Een stuk ontspanning
Een stukje omroep
Een stukje primaire strategie
Een stukje geduld
Een stukje valse schijn
Een stuk agressiebeheersing
Een stuk export
Een stukje sportiviteit
Een stukje verantwoordelijkheid
Een stukje koninklijke waardigheid
En ik koos toen voor een stukje voor mezelf

– O, aan een stuk door, aan een stuk door, aan een stuk door, aan een stuk door wordt alles in onbenulligheid verstikt – zie de mens.

En een stukje kots
Komt mijn neus uit.

Dammers
slaan er op los

BARST!!

Een gigantisch Kwaliteitsprobleem is naar mijn mening dat de mate waarin iemand door de mensen gewaardeerd wordt, niet bepaald wordt door de mate waarin hij deugt, maar door de mate waarin hij sociaal vaardig is. Als je maar aardig en charmant overkomt dan gaat het goed met je. Ik vrees dat de meeste van de mensen die in de kerken Jezus aanbidden, als ze Hem tegenkwamen, Hem in het geheel geen geschikte peer zouden vinden. Hoeveel vrouwen had Goethe! Hoeveel vrouwen had Beethoven niet! Maar ik? Ik hou van Van Hanegem, Van Beethoven, dominee Hans Visser, Nelson Mandela en Einstein – omdat zij deugen, niet omdat zij aardig en charmant doen. Ach Godverdomme *barst* toch allemaal!

Rara

Welke pruimen staan netjes?
Opruimen

Eiei

Tussen o benen zag Jantje
o een pruim,
ei Hij werd zo groot
dat stond niet netjes!
ze sloegen hem half dood
zijn ballen driehoek
baalen droefheid
altijd, altijd, altijd eenzaam zijn...
met een knagend ondier ingezet in merg en nier
voorgoed gebroken
en Cavatina fluistert innig:
te goedig, te zachtzinnig.

Baalen Droefheid

Vergeeten aarde
Rottende vergetelheid
Monster zonder waarde
Wie is van eek-hout

Ivooroordelen

De LFP
Lijk Pim Fortuyn

Ivooroordelen

De Tweede Hoofdwet van de Thermodynamica
Alle pudding wordt poep, en alle vandaag wordt gisteren⁴²⁴

⁴²⁴ En gedane zaken nemen geen keer.

25 mrt 1990

180. De kruistocht 425 426

[az]

Das Ewig-Weibliche
Zieht uns hinan

Choral, Aria und Recitativo

Ach drum laß ich Jesum nicht,
Wenn mir gleich mein Herze bricht.

Hilf, Jesu, hilf!

Der höchsten Allmacht Wunderhand
Würkt im Verborgenen der Erden.

Het oude vuur vlamt op wanneer ik in Agrigento oog in oog sta met de schitterende Persefone. Mijn ziel herkent de koningin van de hel⁴²⁷.

Zwart boven hen was, leeg en hol, niets; de nachthemel met puntjes bespikkeld; sterren; Gods zwerk. Zwart beneden hen was, vol en zwaar, materie; in duisternis verzonken de aarde ook al met puntjes bespikkeld; een stad; mensenwerk. De oude vrouw staarde met doffe ogen die kant op, zij keek naar beneden, naar de donkere wereld, langs de twee reusachtige motoren, en dat waren vuurbommen die het metalen geheel dat van immense afmetingen was en waarin ze met zijn allen opgeborgen zaten, meesleurden. De motoren hingen onder het eindeloos wijd uitgespannen vleugelvlak dat boog en bewoog in de lucht, en brachten fel razend de onmetelijke krachten voort die het vliegtuig voortjoegen en hoog hielden. De vleugels waren van edel week

⁴²⁵ Het spleetexperiment.

⁴²⁶ Voor verfilming van het nu volgende verhaal beveel ik als titel *The fatal erection* aan.

⁴²⁷ Mr. J. de Man, free-lance journalist; tijdschrift *Intermediair*, 2 nov 1990.

glanzend metaal gemaakt en ze bogen door onder de veelheid aan krachten en ze hielden vol, en vast, waardoor de mensen in leven bleven en konden voortgaan in hun vlucht. Altijd gaan de mensen door tot ze er dood bij neervallen. Het leven is de vlucht van de dood. Hij keek naar haar. Zij keek nog steeds naar beneden. Ze had zoëven impulsief gezegd naar aanleiding van een Engelstalig boekje dat hij had zitten lezen en waarvan de titel, in het Nederlands vertaald, luidde: *Ik ben vijftien jaar en wil niet sterven*, dat zij ook niet wilde sterven. Ze was oud en hij was ook oud. Hij had daarna gedachteloos een liedje geneuried: "And I don't wanna die in an air disaster". En plotseling had ze hem toen gedurende een kort ogenblik bevreemd geschrokken aangekeken. Ze vond het eng dat hij zo op de situatie reageerde door dat liedje te neuriën. Dat was trouwens een type gedrag dat ze ooit had leren haten. Ze staarde maar naar beneden. De man had haar heftige reactie opgemerkt. Gelukkig had een vriendelijke zakelijke luidsprekerstem die aanmaande tot fasten van de seat belts, een eind aan hun contact gemaakt. Nu ze zakten ze omlaag, geleidelijkaan gingen ze steeds lager, en ze suisdten tenslotte, donderend brullend, laag over de landingsbaan, en toen kwamen ze helemaal naar beneden gedaald en raakten zwaar stotend de aarde en het vliegtuig remde met overweldigende kracht; met veel geweld hield het in, net zolang tot zij allen subtiel hobbelend, de bewegingen volgende van de in het landingsgestel aanwezige vering, voortgingen over het betonnen plateau; en tenslotte stonden ze na een tijdlang taxiën geheel gestopt om gedurende een korte tijd de reis te onderbreken.

Terwijl de oude vrouw zich weer naar haar plaats begaf hoopte ze zo vreselijk vurig dat de vreemde man er niet meer was, maar hij zat er zelfs al. Hij stond op, liet haar voorlangs gaan, en ging weer naast haar zitten. Heel even nam ze nauwkeurig zijn gezicht op om bevestigd te zien dat hij het godverdomme inderdaad was, leek het wel. Heel vriendelijk glimlachend zei hij, in een gebrekkig soort van Engels dat in Hollandse accenten gedrenkt was:

"Ik ben blij dat u links van mij zit want aan mijn rechteroor ben ik wat dovig". Ze antwoordde niet en keek van hem weg, haar blik het raam uit werpend in verstard staren, en hij zag de mate waarin ze gestrest was nu. Ze was in feite een hysterische aanval nabij.

-Het is hem echt, hij is het, het is die griezel van toen!-, besepte ze terwijl een golf van ellende haar omver kegelde. Vervuld van paniek bleef ze zo ver mogelijk van hem afgewend naar buiten zitten staren. Oud koud vreesvuur verschroeide haar hart dat klopte van afkeer en angst en weerzin en paniek. Uitgerekend deze vreselijke vent te moeten ontmoeten. Na al die jaren. Wat een weerzinwekkend toeval. Ze wist niet wat ze nu doen moest, echt niet. Het zou haar zeer

aangenaam zijn als die lul ter plekke om het leven kwam, of verdampte of zoiets – het deed er echt niet toe hoe het gebeurde, als ie maar verdween.

Het vliegtuig had geweld uitbrakend het luchtruim gekozen, en men benutte de video-installatie om een film te vertonen genaamd *De Kreutzersonate*. De man hield veel van Beethoven maar niet dan met de nodige terughoudendheid van Tolstoj hoewel wel van *De Kreutzersonate*. Dat is een droef verhaal, dat is een ding dat zeker is, vooral ook omdat Ljew in bepaalde opzichten de mens niet begrepen heeft, en wat dat betreft een hoop onzin in de wereld verspreid heeft. Een vrouw kan op een gegeven moment heel wel door seksdrift overmand worden, waarom zou ze niet als ze er nou toch van houdt. Wat echt van belang is voor een man om te weten, en waar Tolstoj blijkbaar niets van afwist, is het volgende. Als jij, man, je vrouw, als ze in feite geen zin heeft omdat ze boos op je is bijvoorbeeld, ertoe overhaalt dat ze het toelaat dat je met haar paart – bijvoorbeeld door haar te verleiden langs de weg van de lichamelijke prikkeling; of door een beroep te doen op haar plichtsgevoel; of door er profijt van te trekken dat ze naar een kindje verlangt; of op nog andere wijze – als het je lukt met haar te paren terwijl ze in feite juist boos op je is, of om andere redenen nu gewoon echt even niets voor je voelt, weet dan dat ze na afloop misschien zelfs wel zal huilen van ellende zo heel gebruikt en verraden en onbemind en onderkoeld en triest als ze zich op dat moment dan voelen zal, van binnen helemaal koud, en dood als een ding. Dan is er een reëel risico dat ze een afkerige hekel aan jou krijgt, man⁴²⁸. Gewoonlijk zal de vrouw die op deze wijze afgehandeld wordt

⁴²⁸ Ik kan hier nog enige informatie verstrekken die belangrijk genoeg is overigens voor die mannen die hun geliefde gelukkig willen maken. Je geliefde wil drie dingen: 1. dat je helemaal uitzinnig bent van begeerte, zo heerlijk hemels onweerstaanbaar vind je haar, zodat je echt niet meer weet wat je doet en alles om je heen vergeet met uitzondering van haar heerlijkheid; 2. dat je haar niet benadert als ram-machine maar als mens, d.w.z. dat je ook aandacht aan haar als persoon schenkt; 3. dat je het voor haar heerlijk hemels verrukkelijk maakt zodat ze na afloop volmaakt gelukkig is, zo heerlijk blij en ontspannen van het genieten als ze zich dan voelt. Dit moet u waarmaken. Mocht u het moeilijk vinden aan de drie eisen tegelijk te voldoen dan kijkt u er teveel als man tegenaan. Het gaat er nou eens een keertje niet om logisch te zijn, maar het gaat erom haar gelukkig te maken, zie je. Je moet het gewoon goed doen, that's all. Het is eenvoudig een misdaad, onkundig te zijn. Niet te veel zeuren, maar doen, en het GOED doen, dat is toch zeker niet teveel gevraagd. En het spreekt vanzelf dat als ze gezegd heeft dat er iets is wat ze fijn vindt, dat dat niet betekent dat je dat dus iedere keer weer doen moet. Wees toch niet zo fantasieloos saai! En ze hoeft heus niet altijd klaar te komen, je moet niet dwangmatig zijn, want heel vaak vindt ze het zo ook al heerlijk hoor.

doodvriezen tot de dood erop volgt, en legio zijn de legioenen ongetelde vrouwen die zo maar vreugdeloos de spil van het gezin vormen, maar als het draadje knapt loopt het soms uit op haat en overspel en wieweet op moord en doodslag. Ja, want o pas op als de fee een feeks wordt en dan derhalve van de weersomstuit de held een hellebaardier, inderdaad, maar waarom men zich in zulke zozeer rampzalige verwickelingsituaties bezig zou moeten houden met de vraag naar braaf of niet braaf terwijl nota bene de vulkanen vuur spuwen en de aarde beeft, en heel de teringzooi bezig is met met donderend geweld over je heen te komen, is me niet duidelijk. Ach hoe komen die Russen toch aan al hun onpraktische opvattingen. Waar halen alle mensen hun dwaasheden vandaan. Uit Abrahams mosterdpotje of wie weet uit Sarah's mopperpotje? Wie het weet mag het weten.

We hebben geen weet van de diepte; we begrijpen niet wat Jung probeert uit te leggen, als hij in een uiteenzetting over de anima schrijft: "De anima treedt ons niet langer als een godin tegemoet, maar soms als ons allerpersoonlijkste misverstand, of misschien ook als ons beste waagstuk"⁴²⁹.

Ze schoten met hun allen pijlsnel door niets dan zwarte lucht, slechts gadeslagen door de sterren, die dode godenogen, terwijl de motoren een ontzettende hoeveelheid lawaai uitstieten. Het was zo'n goeie ouwe Boeing 747, Amerika op z'n best, maar wat de video-installatie te berde bracht was helaas Amerika op z'n kinderlijkst want ze hadden er weer eens zo'n slijm-smile-film van gemaakt, weet je wel, vol met van die debiele celluloid-cliché kuttrut-scênetjes, en hij sloot zijn ogen en zag, tientallen jaren ver in het verleden de terugweg weer afglijdende ver weg wegvallende, haar heerlijke glimlach op vlindervleugeltjes dansen achter zijn oogleden. Ze hield de klapdeur vast die ze zojuist doorgedaan was, en ze stond daar in de gang slank en buitengewoon opwindend en prachtig te zijn met haar feestelijke vorm terwijl ze naar hem omkeek; en terwijl ze naar hem keek glimlachte ze stralend naar hem met haar poezesnuitje. Ze werkte hier pas twee maanden en hij had tot nu toe in het geheel niet op haar gelet omdat hij volkomen opging in gezwoeg omwille van zijn idealen. Hij was behept met een aangeboren neiging tot mensenliefde. Hij was door de gang aan het lopen geweest toen daar ineens die jonge vrouw stond, met haar wilde-lentebenen, bij de klapdeur welke ze voor hem openhield, en ze lachte zeer lief naar hem, ze gaf hem de volle laag en op dat moment had hij een epileptische aanval moeten krijgen, of moeten veranderen in een kale kikker – hij had zich moeten omkeren om zich subiet zonder de geringste bedenking in de krater van de Stromboli weg te werpen.

Snap je het nu?

⁴²⁹C Jung / *Archetypen* / vert. P d. Vries / Servire.

Maar we weten nooit op welke wijze, noch ook wanneer de hel zich op ons stortten zal. Daar stond zij, en op dat moment brak voor hem een levensfase aan die hem gebleekt en gebroken heeft, en na afloop waarvan er 15 kilo van zijn lichaamsgewicht afgenomen waren. De desbetreffende wilde-lentebenen-dame zelf zou er met de schrik vanaf komen, zij het in een staat van behoorlijk overstuur zijn, terwijl ze tevens laaiend woedend was, en vervuld van overigens gerechtvaardigde verontwaardiging.

Zij lachte stralend naar hem, keek hem diep in zijn ziel met haar bruine amandelenogen die ze glanzen deed zodat haar specifieke begrip eruit straalde, openhartig mededelende dat ze echt alles wist – dat ze de diepe kennis bezat – geheel op de hoogte was van de grote geheimen achter de grauwsluiers van alledag. Achter de grauwsluiers van alledag ligt het land van de verrukkingen, hetzelfde land waartoe Idioten nimmer zullen weten door te dringen. En hij kreeg geen epileptische aanval maar ontstak in grote vervoering en lachte onthutst terug. Wat hij had gezien: een visioen onthullende het enige geluk dat wezenlijk is, de diepste profetie, bleef hem die dag sterk bij. Nog nooit had een vrouw dermate ontstellend heerlijk lief tegen hem geglimlacht! God wat was zij lief. Hij was ineens helemaal blij en warm geworden. Maar ja, mensen die aanleg hebben tot Liefhebben, weten niet veel af van de gewoonten der apen. Hij bleef in de dagen die volgden gewoon doorgaan met geen toenadering tot haar zoeken, niet uit onwil of uit principe maar omdat hij er geen idee van had, en alle relevante vaardigheden miste. Hij wist van niets. En desondanks bleef ze het herhaaldelijk en hardnekkig proberen door steeds weer zo uitnodigend mogelijk tegen hem te glimlachen telkens als zich de gelegenheid voordeed want o ze hield er zo van om mannen aan haar zegenwagentje te binden, maar ze zag slechts een sufferd die uilig wel wat naar haar keek maar verder kon ze wat hem betreft zeker doodvallen. Ze kreeg ineens een grote hekel aan die sukkel...

En tot zover dan de epiloog tot de hieronder volgende wilde en verwoestende romance die Bennie later voor zichzelf de love story betreffende het (s)paren van de hete kool en de geile geit zou noemen – het sprookje van Junghans en Jonagold oftewel de liefdes-story van Torenroosje en Toornroosje.

De oude man in zijn vliegtuigstoel gezeten opende zijn ogen, en zei verstrooid:

“Wat heb ik een hoofdpijn. Ze zullen wel tabletten hebben he”. Voor ze wist wat ze zei zei ze:

“O die heb ik ook wel”.

“Dat zou ik geweldig aardig vinden”

Enige tijd rommelde ze in haar tasje, ze scheen niet te kunnen vinden

wat ze zocht. Ze keek hem gedurende een fractie van een seconde aan want langer kon ze het niet verdragen haar ogen op hem gericht te houden, en mompelde:

“Ik weet niet...”.

“O dat geeft niets hoor, dan vraag ik het de stewardess wel.”

Wat was hij toch schaapachtig. Resoluut zei ze:

“Nee ik heb hem al”.

Hij ging met het kleine tabletje naar het toilet, bekeek het een tijdje, en deed het in zijn portemonnee. Teruglopend naar zijn plaats constateerde hij dat zich daar een hele consternatie voordeed als gevolg van het feit dat de oude vrouw flauwgevallen was. Hij begon stilletjes te huilen, bemoeide zich niet met de kwestie en ging zolang maar op een onbezette plaats een eind verderop zitten. Hij drukte zijn vuisten tegen zijn ogen die hij gesloten hield.

Hij liep vóór haar door de gang, ging door de klapdeur, draaide zich om en lachte blij naar haar, zich reusachtig zenuwachtig voelend. Ze vond dat hij keek als een bête schaap en liep met koud en minachtend gezicht langs hem heen. Mensen die gauw in vervoering geraken zitten ook gauw kapot, vandaar dat hij toen gedurende een paar dagen last van aanzienlijk verminderde eetlust gehad heeft.

Doch deze toestand van diepe ellende duurde niet zo lang. Die eerste tik was hij al gauw te boven. Hij oordeelde:

-Zo'n stom kutwijf wat heb ik ermee te maken-. Basta.

Wel, dat was dan dat.

Welnee, dat was het helemaal niet. Ziet en huiver:

Het was vijf uur in de middag, hij ging naar huis. Toevallig kwam dat mens achter hem aan. Hij moest zich beheersen anders had hij de klapdeur zo in haar gezicht laten klappen. Hij zei ineens:

“Ik dacht, ik kan die deur toch moeilijk zomaar laten dichtvallen”.

Vastberaden liep hij snel door. Hij ging naar huis. Achter hem hoorde hij haar goddelijk heerlijke stem opklinken, vriendelijk en uitnodigend als een bergbeekje op het smaragd-gordel-gouden eiland genaamd Celebes:

“Ik kan eigenlijk niet zo heel snel lopen, met die schoenen van mij, met die hoge hakken, daar kan je alleen langzaam op lopen, hihhi”.

Hij draaide zich, alweer vriendelijk gestemd, om ten einde op haar te wachten zodat ze met elkaar op zouden kunnen lopen, en ze lachte naar hem en streelde bloedheet met haar tong over haar uitzonderlijk wellustige lippen. Totaal ontredderd keek hij in de krater. In zijn hoofd ontplofte een vliegtuigbom. Zoveel jaar geleefd te hebben en nooit

geweten te hebben wat leven überhaupt is. Het had evengoed geheel aan hem voorbij kunnen gaan. Wat een geluk, wie maakt zo iets mee, velen zullen er nimmer weet van hebben en zo onschuldig de kist in gaan als ze de schoot uit zijn komen zetten. Hij niet... hij wist het nu... hij maakte het ineens mee in al zijn vulkanische felle E C H T H E I D !!!! Geen flauw aftreksel, geen namaak. Voorbij was nu het plantenbestaan. Echt, echt, echt en wezenlijk tot leven gekomen – dat was het wat hij van de ene seconde op de andere plotseling was; ja; het was zover; nu dan toch eindelijk was de vuurstorm die al zo lang neergeslagen had liggen broeien in zijn beendermerg toch ontketend en tot volle vorstelijke wasdom gekomen, bloeiend als jasmijn en almandha en geurige onder de gordelroos; o, eindelijk, eindelijk... God wat zijn uw krachten krachtig.

Ajj wat had zij toch een opwindend gezicht. Hij zag hoe ze naar hem keek, naar hem, - diezelfde lullige hem die nooit iets gehad had, die een zelfbeeld had van een goedige hulpeloze duffe klojo te zijn, hij zag hoe ze naar hem keek met haar zoetelief snuitje en voelde heel zijn heelal aan flarden gaan. Ze lachte vrolijk en openhartig tegen hem, en dermate erotisch dat hij niet wist waar hij bleef. Haar stralend hete lach woei moeiteloos naar binnen, in-dringende tot in het innigste van zijn ziele sfeer waar hij weerloos als een lammetje was, en met haar prachtige hete zeldzaam opwindend gevormde lippen die zij fel met haar tong bestreelde om hem, goedige hulpeloze sukkel, te ontsteken verbrandde zij zijn hart en ziel en verstand. Haar prachtige gezicht ving hem en hij ging ten onder in een stormwind van hevig verlangen. O hoe verhelderend verheffend was hem nu dit hete feest – ach hoe geheel verloren voelde hij zich zalig opgenomen in dit fluïdum van diep-tere opwinding waarmee zij hem omgaf, naar hem lonkend met al het hartstochtelijk heftige dat in haar opzwevend kloppend hart huisde. En daar, duidelijk zichtbaar, ze liet het hem expres zien terwijl ze haar lach lachte helder klaterend als gouden regen, daar zag hij hoe op haar gezicht Schoonheid en Perversie het met elkaar deden, onbeschaamd, geëxalteerd dansend, een hoogstandje van laagstaande harmonie in vervoering volvoerende. En een hoogfrequente straling, zacht en paars, gemoduleerd met alle hartstochten van buik en onderwereld, straalde oscillerend naar hem uit totdat elke cel in zijn lichaam bevend vibreerde van verrukking..

En hij zag hoe zwoel haar lieve kusjesmondje was, een oord van witte tandenlachjes en lonkende tongspelletjes; en hij zag hoe openlijk, zonder enige terughoudendheid, haar lieflijk neusje en haar gloedvolle ogen zich vol vreugde overgaven aan het wilde dansen der verdorvenen. Ze had een opwindende gloed in haar mooie bruine, schuinstaande amandelen-ogen, die *alles* wisten en hem besproeiden met vuur en liefde terwijl hij in lichterlaaie verteerd ten onder ging. En

ze lachte naar hem en al zijn idealen, hobby's en doelstellingen vielen van hem af als hagedissenhuid, dor en dood. Ze glimlachte wulps stralend naar hem, streelde met haar tong heet minnend haar eigen lippen, in alle openheid zodat hij het goed zag. Ze liet het hem met opzet zien, en ter plekke verschraalde al zijn gedoe. En hij besepte dat alles in zijn leven doelloos was behalve dit: het zover weten te brengen dat zij hem voor eeuwig haar erotische aandacht zou blijven schenken. Plotseling kreeg hij geen stenen in zijn bakkes geslingerd maar geraakte hij ondergesneeuwd onder gul-volrijpe liefdeskorenkorrels. Deze Vrouw dan is alfa en omega, en hier is ze, en wat geniet ze van wat ze doet. O, wat vindt ze het heerlijk, het fluwelen licht in haar ogen is het licht van de wereld terwijl ze naar onze jongeling toe heel haar liefdesvuurgloed uitstraalt, hem voorspiegelende waartoe zij, als geen ander, in staat is. Heel zijn wezen, werkelijk alles wat hij was, reageerde smartelijk smachtend op haar uitdagingen. O, laat ons leven, laat ons dan ook eindelijk toch ook eens mogen leven, o God ja, o God ja, o God ja: eindelijk, eindelijk, eindelijk nu dan, nu dan, nu dan toch... **léven...**

Ze liet hem voelen wat een hemel van heerlijkheid er lag in door haar bemind worden, en ze schonk hem het besef dat hij nu meedeed in het grote spel – dat hij plotseling geroepen en uitverkoren was om deel te nemen aan het eeuwige, voortdurend durende ritme-dans vervoerings-ritueel, waarvan hij zich tot op dat ogenblik, tientallen jaren lang, elke seconde die hij geleefd had, altijd uitgesloten geweten had. Zo vormden die twee daar in de gang plotseling een systeem vervuld van dynamietische motoriek.

Ze liep met hem mee, ze babbelde honderduit tegen hem, over van alles en nog wat. Hij was verpletterd en verlamd en onervaren en zei bijna niets. Ze geraakte wat geprikkeld omdat hij afstandelijk bleef doen. Ze stonden bij de uitgang, hij moest nu naar links en zij naar rechts. Waarom deed hij toch zo droog – en ze lachte naar hem en liet haar tong telkens en telkens weer haar mondje in- en uitgaan en haar wulpse rode lippen kietelen, zo geraffineerd en uitdagend dat hij dit vurig visioen echt zijn leven lang niet meer vergeten zou. Maar, zoals hij daar stond, geparalyseerd als het konijntje door de slang, zag de wolf geen kans de schaapjesklere van zich af te scheuren, en zo zag zij dan ook geen spoor van reactie. Toen hij wegliep kon ze hem wel krabben van woede. Zo'n zeldzame lamzak had ze nou werkelijk wel helemaal nog nooit ontmoet. Ze voelde zich belachelijk, afgewezen, sletterig – dat allemaal – en ziedde dus van verontwaardiging jegens de misdadiger die dit haar aangedaan had.

-Wat een hork!-, dacht ze minachtend. De jongeman echter kookte kolkend over van hitte en geluk. Thuis, bij Tanja en hun katten (Twinkie en Meneertje Peertje), gedroeg hij zich wat vreemd. Nog nooit

had hij zich echt plezierig gevoeld, nu zat hij ineens vol stralend geluksgevoel. Hij deed hoegenaamd geen oog dicht die nacht, en bedacht allerlei plannetjes: - wat hij de volgende dag tegen haar zou zeggen, over welke gespreksonderwerpen hij het hebben kon. Allemaal verheven zaken wilde hij met haar bespreken, betrekking hebbende op zijn levensidealen. Hij had namelijk de stellige indruk dat ze heel intelligent was. Hij had vreemd genoeg half en half ook het gevoel dat, om zo te zeggen, deze lentegodin speciaal in zijn leven gekomen was om hem wakker te schudden, dat ze hem iets te leren had, maar dat hij ook voor haar iets betekenen moest. Hij dacht:

“Bij God is alles mogelijk. Dit weet ik nu. Laat ik het nooit meer vergeten”.

Hij had innig medelijden met haar, zonder overigens goed te kunnen zeggen waarom, maar het had iets te maken met haar felheid, haar wulpsheid, en vreemd genoeg ook haar schoonheid welke het haar zo goed als onmogelijk maken moest zichzelf te vinden. Nee, dat ze elkaar ontdekt hadden, dat was nou geen gebeurtenis van alledag maar had een diepe en mythische betekenis. Zij zou hem bevrijden uit het graf dat in de braafheid is, en hij zou haar de concrete inhoud leren kennen van het grootste van alle woorden: “Liefde”. Als eenmaal alles voorbij zou zijn gegaan, zou hij geleerd hebben te durven leven en zij zou geleerd hebben te durven sterven. Zo kunnen wij, als we ons daarvoor open stellen, verschrikkelijk veel van elkanders expertises leren.

Ajj, wat verlangde hij ernaar haar de volgende dag weer te zien.

De dreun die ze hem de volgende dag verkocht doodde hem bijna. De superieure, geërgerde minachting waarmee ze een fractie van een seconde lang in één enkele heel achteloze flits naar hem keek (op de manier waarop men naar een klodder kinkhoestslijm kijkt), waarna ze in het geheel geen acht meer op hem sloeg, het hatelijk negeren dat ze op hem losliet... deze ommezwaai kwam zo onverwacht, zo verschrikkelijk onverwacht, en was dermate ontzettend moeilijk om te verdragen, dat zijn constitutie, toch al reeds wankel door het ondergane slaapgebrek, er verregaand door ondermijnd werd. En hij voelde wel, hij voelde wel, hij voelde het wel haarfijn, jaja, hij voelde wel welk een walgelijk schandelijke blunder hij begaan had, oja, hij snapte het best, ach lieve God hij begreep heus wel waaróm ze zo tegen hem deed; dat was omdat hij weer eens, alweer, voor de zoveel-miljoen-miljardste maal in zijn leven, gefaald had in mannelijk levendig en interessant zijn. O God, altijd al had hij gefaald in het grote spel, hij wist helemaal niet hoe hij het doen moest en iedere keer weer ondermijnde en vernietigde hij door zijn eigen weerzinwekkende onkunde zelf zijn geluk. Girls just wanna have fun, maar dat kon hij hen niet geven. Hij kwam niet verder dan loyale vurige Liefde, en dat

was het helemaal niet wat ze hebben wilden. Hij had de afgelopen nacht zoveel zo intens gevoeld zodat hij hoegenaamd niet geslapen had, hij was zo volmaakt gelukkig geweest, zo rood-doorgloeid geweest van levenshoop – en zomaar ineens werd hij nu weer teruggeworpen in de ons heden gegeven dagelijkse portie dood. En er komt wel een einde aan het vermogen van een opschrijver, aan te geven hoe peilloos diep en ondragelijk lijden zijn kan. Vervuld van wanhoop formuleerde hij bitter de vraag: “Is er leven na het neuken”. “Nada”, zeiden Jonagolds uitdrukkelingsloos wegstrijkende amandelenogen, en die konden het weten want die ogen wisten immers alles van hemel en hel. Girls just wanna have fun, en rot nou maar op rare slome sukkel.

Op dat moment beseft Junghans ineens alles met laser-fel begrip: dwong het harde leven hem, genadeloos, de realiteit onder ogen te zien. De Ultieme Waarheid. Deze: het grote woord Liefde is kinderlijk geblaas van hen die niks weten en niets hebben, het woord “Liefde” slaat op niets dan zelfbedrog nog lulliger dan zelfbevrediging als doekje voor het bloeden voor hen die verloren hebben. Alles wat hij misschien aan mogelijkheden en talenten bezat, al zijn idealen, zijn opofferend geleefde leven, oja alles en alles, verklaarde de Prinses nietig met haar ijsskoude gezicht. Hij was niet waard dat hij ook maar een tocht lucht inademde want hij wist niet hoe hij de Lentegodin dienen moest, en hij zakte door het ijs om dood te vriezen in het zwarte water waar alle duisternis van de wereld zich vol genoeg op je stort. Zo werd hij, eens te meer, ter dood veroordeeld en gebracht. Hij ging door die schroeiende smart heen waar alleen degenen weet van hebben die de dood hebben voelen knagen aan het innigste merg van hun venen, het vreselijke gevoel bewerkstelligende dat alleen de zelfmoord een einde zal kunnen maken aan deze gek makende marteling van het zich levend verscheurd voelen worden. Misschien komt het wat ongeloofwaardig over dat een man zich zo overstuur kan maken naar aanleiding van een incident dat zich louter van binnen afspeelt, louter van binnen ja want wat was er, nuchter bezien, in feite gebeurd? Maar hij ging volkomen aan flarden onder de behandeling die ze hem gaf, hoe merkwaardig nietwaar, en toch heeft het zich werkelijk zo voltrokken, precies zo zoals ik het hier weergeef.

Het was zijn werk dat hem aangrijpingspunten bood om in stand te blijven. Niet dat het niet heel moeilijk was. Maar hij had immers ook al geweldig veel ervaring in het doorstaan van smart, en had er allang een grote vaardigheid in verworven als een Matterhorn-bedwinger heel kleine oneffenheidjes te benutten om hoe dan ook tegen de onoverkomelijke muur omhoog te klauteren en eroverheen te komen. Hij was trouwens vastberaden nu – hij wilde beslist haar lach terug veroveren, hoezeer dat ook onbegonnen werk leek. Zo was dan het lamsvelletje toch aan het scheuren gegaan, dat dan toch maar wel

dus, en haar wulpse lippen hadden verdomd een wereldwonder verricht en daar zag de wolf dan nèt-aan kans door het scheurtje heen⁴³⁰ contact met de wereld te leggen. Derhalve was het al onvermijdelijk – reeds verregaand ingewikkeld in de plooien van het roodzwarte gewaad van de tragedie die hem wachtte, zou hij verblind als een mot in het licht van een petroleumlampvlam met open ogen in de val lopen. Een mission impossible uitvoeren, en een reeks debiele stommiteiten uithalen, nog bizarder dan die van Don Quichotte, dat was het wat hij ging doen, burlesk dansend in een zelfgewrocht pandemonium zonder weerga. Ach, maar welk alternatief had hij dan. Hij was al zo lang dood – had hij dat dan moeten blijven? Wat is beter, gewoon dood te blijven of tenminste één supernova-flits lang één keer te leven? Wie weet er te kiezen als de keuze is, voortdurend nogal ongelukkig en depressief zijn ofwel heel even alles bezitten maar dan bestraft worden door in een zee van vuurpijn ondergedompeld te worden. Dit is de vraag, een grote vraag. Maar een antwoord is er niet omdat nada nietszeggend is. Hoe het ook zij, er raasde nu in alle heftigheid een heel fel streven door hem heen. En hij ervoer datgene wat zich in hem afspeelde als een strijd tussen Goed en Kwaad, waarbij het Kwaad aan de kant van de braafheid stond, en het Goede aan de kant van de levensmoed die zich in seksualiteit uit, de moed die erin gelegen is te erkennen dat je bent die je bent, en de consequenties te nemen. Hij moest zichzelf leren liefhebben inclusief zijn wellust. Hij moest de draak verslaan genaamd calvinisme. Zo voelde hij het, en hij dacht er over na, en hij dacht dat het goed was⁴³¹. En zo wachtte hem achter het Mädchen de Tod.

Op een dag raakte hij wachtend bij het kopieerapparaat aan de praat met de man die daar bezig was. Dat was de kamergenoot van de vrouw met de wereldwonderlippen. De man bleek Wim te heten en deze vertelde, spraakzaam als hij was, onder andere dat hij bij hetzelfde software house in dienst was als zijn kamergenote. In de loop van het gesprek vertelde Wim ook dat Jonagold zo geïnteresseerd was in de etsen van Escher.

En daarna ging onze jongeling op zoek. Hij meende zich namelijk te herinneren dat hij ergens in het gebouw wel eens een Escher-poster gezien had. Inderdaad vond hij hem, en de eigenaar ervan was een

⁴³⁰ Het spleetexperiment.

⁴³¹ Hij wist het niet maar Yourcenar is het met hem eens. Yourcenar is degene die de volgende woorden neergezet heeft: "... de oneindige echtheid van door zinnen en hart ingegeven handelen". Vide in [Marguerite Yourcenar (vertaald door Judith Moesman en Paul Beers) / *Als pelgrim en als vreemdeling* / Polak & Van Gennep] het essay getiteld *Wilde in de Rue des Beaux-Arts*.

goede collega van Junghans. En Junghans trilde van top tot teen toen hij op avontuur ging. Gelukkig waren zowel Wim als Jonagold op hun kamer zoals hij door het glazen deurruitje heen zag. Zij zat met haar rug naar hem toe. Hij stapte binnen, zei:

“Hallo”, en zag tot zijn verbazing dat zij heftig schokte bij het horen van zijn stem. Ze keek echter niet op of om. Hij begon tegen Wim te praten over de poster van Escher die hij ontdekt had. Geïnteresseerd zoals Wim altijd in alles was, wilde hij de poster heel graag zien, en hij troonde in zijn enthousiasme zijn kamergenote mee, geheel overeenkomstig Junghans’ berekening. Daar stonden ze gedrieën naar de poster te kijken. Wim praatte er honderduit over, Jonagold gaf naar aanleiding van Wims opmerkingen zo af en toe antwoord. Echt geïnteresseerd leek ze overigens niet, in feite stond ze er tamelijk verveeld bij. Onze kleine held was zeer dicht naast haar gaan staan en nam haar gloeiend van gevoel in zich op. Zoals ze daar dan toch stond, o wat bijzonder, zo'n overweldigende verschijning. Ineens keek ze hem even aan, met ondervragende ogen en, niet langer verborgen nu, met iets zeer droevigs in haar blik dat zijn hart deed beven van mededogen. Ze keek hem volkomen openhartig aan en haar ogen zeiden: “Hou je dan echt niet van mij zoals ik ben? Doe ik je dan heus helemaal niets?”. Aldus hem ondervragend keek ze in zijn ziel en zag daar meteen wat ze al veel eerder had willen zien. Ze keek weer naar de poster, maar deed ineens veel belangstellender. Toen ze erover uitgepraat waren lachte Jonagold tegen Junghans – weliswaar nog niet zo lief als vroeger, maar ze was bezig hem te vergeven, dat was duidelijk. Hij praatte wat met haar terwijl ze terugliepen op weg naar hun kamers. Ze spraken over diverse zaken en zo bracht ze heel argeloos en vanzelfsprekend ook ter sprake dat ze een echtgenoot had. Hij vond het heel even niet leuk om daarmee geconfronteerd te worden, en dat had ze bliksems goed in de gaten. Onmiddellijk werd ze stroef en terughoudend. Beiden gingen huns weegs, togen weer aan het werk dat hun deel was.

Jonagold meende nu te weten dat hij blijkbaar toch wel geschikt was, maar ze bleef toch nog wat op haar hoede. Er was iets instabiels in hem dat ze niet plaatsen kon, hetgeen haar een onzeker gevoel gaf en nerveus maakte. Hij accepteerde dit en liet haar een tijdje met rust. Hij wachtte totdat ze weer tegen hem lachte als ze elkaar in de gang tegen kwamen. Toen het zover was kwam hij op een dag haar kamer binnen, terwijl Wim er niet was, met weer een andere poster van Escher bij zich. Hij legde deze open op tafel. Zij kwam levendig en gezellig naast hem staan, en samen praatten ze over de afbeelding. Ze was ditmaal in een opperbest humeur en bewoog veelvuldig en expressief heel haar elegante wulpse mooie heerlijke lichaam terwijl ze steeds maar weer in lachjes uitbarstte om met haar stem paradijsvogelklankjes over hem heen uit te storten, en ze deed ineens

iets wat hem geweldig overviel: terwijl zij zo praatte en lachte, bewoog ze haar arm en hand zo ver gaande dat ze bijna zijn gulp raakte, en er kon geen twijfel aan bestaan dat ze dat met opzet deed. Tevens boog ze zich ver voorover over de poster, en hij zag dat ze een moedervlekje had daar waar haar rechterborst aanzwol. Van pure verlegenheid liep hij naar een tekening die ze op het prikbord dat op de wand aangebracht was geprikt had. Het was een aap die peinzend voor zich uitkeek. Orang oetan sapiens. Eronder stond: "I wonder how they do it". Ze kwam lacherig naast hem staan.

"I wonder how they *do it*", las hij hardop voor.

"Nou je kunt het ook lezen als: I wonder how *they do it*", legde ze hem lachend uit. Hij lachte geamuseerd omdat hij begreep dat dit van hem verwacht werd maar verdomd als het niet waar is, hij had de hele grap niet eens in de smiezen. Pas maanden later drong de betekenis plotseling tot hem door!⁴³² Tja, zelden zullen twee mensen op elkaar gestuit zijn waarvan de één dermate openhartig gericht was op, en zozeer doorkneet in het spelen van erotische spelletjes, en de ander juist zo'n onbeholpen kloot. Maar dat ze allebei een even vurige inslag hadden, wisten ze van elkaar nu heel goed. De Prinses en de Prins hadden elkaar herkend, en ze hadden een geheim verbond gesloten. Er braken voor Junghans enige gelukkige weken aan. Elke morgen als Jonagold op het werk kwam (hij was er meestal eerder), groette ze hem stralend lief lachend als ze voorbij zijn kamer liep. Ze keek trouwens toch altijd wel heerlijk hemels lachend door de openstaande deur naar binnen als ze zijn kamer passeerde. Hij was nu haar grote favoriet. Als hij op haar kamer kwam om iets te bespreken trok ze achter haar bureau zittend quasi-achteloos haar jurk verrassend hoog op, en bewoog haar sublieme benen op allerverleidelijkste wijze, en ze deed haar schoenen uit, en ze liet hem in haar openhartig bloesje kijken door zich naar hem toe over te buigen. Jonagold was een krankzinnig opwindende vrouw om te zien, en ze had er een optimale vaardigheid in verworven alles wat ze bezat in het geding te brengen. En ze lachte allerzoeteliefst naar hem, bewoog terwijl ze praatte haar lichaam met heftige opgewonden beweginkjes zodat haar borsten tot leven kwamen, bestreedde met haar tong heet minnekozend haar bloedmooie lippen, en bracht haar arm omhoog om door haar haar te strelen ten einde hem ertoe te brengen door de opening van haar korte wijde mouwtje naar binnen te kijken en met zijn ogen genietend haar lichaam te strelen, terwijl zij tegelijkertijd haar ogen vervuld van openlijke seksualiteit op de zijne richtte om vrijmoedig diep binnen te dringen in de intieme delen van zijn tot opstanding gekomen mannelijke ziel. O, dit zijn heerlijke spelletjes!

⁴³² De aap zag zich voor een raadsel gesteld vanwege het objectief waarneembare feit dat de dames en heren mensen notoir in kleding gehuld door het leven gaan.

Hij bemerkte spoedig dat ze wel meer vriendjes om zich heen verzameld had – maar als hij, door de gang lopend, haar tegen kwam met zo'n concurrent, liet ze altijd heel duidelijk merken, door openlijk speciaal juist tegen hem te lachen en door heftig bewegend naar hem toe te buigen, dat hij van hen allen degene met de meeste voorrechten was. De voorrechten en genoegens die zij hem schonk bewerkstelligden dat hij zich, zolang deze levensfase geduurd heeft, en dat is kort, volmaakt gelukkig gevoeld heeft. Wat ze hem gunde grensde voor zijn gevoel aan het onbestaanbare. Nimmer eerder en nimmer daarna heeft hij zoveel intens geluksgevoel gekend. Ze verschaftte hem dermate diepe en magnifieke gevoelens dat hij gewoon niet wist wat hem overkwam. En hij had dit alles wat ze hem gaf lief met allerhartstochtelijkste intensiteit en het was hem meer waard dan de cumulatie van wat heel zijn leven hem tot dan gegeven had. Veel later, toen ook deze scherf alweer ongeluk gebracht had, en het zover gekomen was dat zij hem in diskrediet gebracht had bij zijn chef, zag hij toevallig eens een TV-filmpje waarin een man door een vrouw verleid werd. Hij kende nu uit eigen ervaring alle trucjes die daar vertoond werden maar de vrouw van de film deed het lang zo goed niet als de vrouw van het software house... Voorwaar, Kwaliteit is een schaars goed!

In deze periode, gedurende welke hij zichzelf onvoorwaardelijk gelukkig voelde, was het zo dat hij bij het zien van al het gangbare halfbewuste gedoe van de mensen in de wereld, duidelijk besepte dat zij allen slechts ten dele leefden, en dat ze zich druk maakten over zaken die er niet toe deden. Je hebt in de wereld beslist twee soorten mensen: zij die werkelijk leven in de innige betekenis van dat woord, en zij die alleen maar wat bestaan, en dit is het nu precies waarover Hemingway al die tijd geschreven heeft. Je hebt Prinsen en Prinsessen die weet hebben van de vulkanen, en van de hitte, en van de bevingen die de aardbol in hun macht hebben. Alle anderen scharrelen suffig maar wat over de stenen aardkorst rond en gaan precies zo wezenloos dood als ze geboren zijn. O jawel maar de aardkorst is zo dun, zo dun. Van steen maar dun. Leven, beweging, echtheid: dit alles is afkomstig van het vuur onder de steenschil maar de kudde weet er niets van. En Prins Junghans zag dat zijn Prinses, die een heel dynamische stijl had van er altijd helemaal zijn, en die zich altijd over alles een uitgesproken mening vormde, en alles heel intensief deed en ervoer, hij zag dat Jonagold iemand was die inderdaad steeds honderd procent geleefd had en ook vastberaden van plan was daar tot aan haar dood mee door te gaan. Zij liet zich nooit door situaties en dingen opzij zetten, ging overal geheel in op en wás er altijd. En door zijn contact met haar behoorde hij die paar weken ook enige tijd tot de levenden. “Blame it all on yourself 'cause she's always a woman to

me”, zong hij. Totdat de klok voor hem luidde, en hij weer zombie werd. Daarover verderop meer.

Zijn kamergenoot was een oerdikke man van ruim vijftig jaar. Dit was een tamelijk scherpzinnig persoon maar hij was tevens echt geweldig (gewelddadig zou je haast zeggen) dik, en zonder enige terughoudendheid egocentrisch. Het was al met al een bizarre man die gedurende de jaren welke hij als tiener in een jappenkamp in Indië doorgebracht had een aantal felle guerilla-technieken ten behoeve van het overleven opgelopen had, het was een man die van zichzelf zei dat hij aan de kamptijd de tik overgehouden had dat hij altijd alle beschikbare eetbare waar die hij waar dan ook aantrof op moest eten, zelfs die welke zich in vuilnisbakken bevond, - en deze man vroeg eens, ziende wat er gaande was, of onze jonge vriend misschien honing op zijn lul had? En een andere keer zei hij na Jonagold voorbij te hebben zien lopen:

“Je mag haar gerust eens bij mij langs sturen om te neuken.

Hahaha; zulke verdorven types... Ik ken ze want ik heb er heel wat gehad”. Overigens begrepen ze elkaar wel, deze twee kamergenoten, en konden aardig met elkaar opschieten, de onschuldig schuldige, en de schuldig onschuldige. Ach wat een wonderlijke relaties doen zich toch voor in de wereld. De dikke man kreeg na enige tijd een andere baan, en liet Junghans kort voor zijn afscheid een tekening zien die hij in één van zijn altijd afgesloten laden bewaarde. Het was een tekening van het gezicht van een rokend persoon, maar het was geen gezicht maar een mannelijk geslachtsdeel dat op een bepaalde manier als gezicht getekend was en de sigaret met zijn lul vasthield.

“Nou prachtig hoor”, lachte onze kleine held bewonderend.

Junghans schreef zijn geliefde eens een kort briefje via de electronic-mailvoorziening, waarin hij schreef dat het in een moeizaam en ingeperkt leven veel betekende om een feest zoals zij het was, in de buurt te hebben. Ze lachte die dag nog stralender tegen hem dan anders. Het was ook in deze periode dat hij de gewoonte ontwikkelde om liedjes te neuriën die speciaal voor haar bestemd waren, zoals: “The more I see you the more I want you..”. Of: “She’s always a woman to me...”. Of zelfs: “Come over here and gently close the door – lay your body soft and close beside me and drop your pretty clothes upon the floor...” – de meeste Nederlanders kennen dit fijngevoelige liedje niet, maar hij had het lang geleden eens op de radio gehoord en was er zo door getroffen geworden dat hij het meteen onthouden had. Maar zij kende het liedje ook omdat ze in Engeland opgegroeid was. Ze keek die keer wel onzeker en verlegen, maar toch lachte ze nog lief tegen hem. En als hij eens bang was dat ze boos op hem was, neuriede hij: “Mona Lisa, Mona Lisa I’m so lonely...”. En dan maakte ze het op een gegeven moment altijd wel weer goed. Ze praatten heel vaak met elkaar, en

raakten elkaar met hun handen of hun schouders aan. Wat ook heerlijk was, dat was als ze haar wang héél dicht naast de zijne bracht. Daar had ze zo'n handje van. Iets grappigs of interessants vertellen, en dan telkens die verrukkelijke kreet-lachjes inlassen met die heerlijke vogeltjesgeluidjesstem van haar, en dan achteloos iets van tafel pakken (waarbij ze zich hoogtevrees verwekkend diep vooroverboog) en vervolgens met haar fluwelen wang vlak langs zijn zonnestrallende gezicht gaan... Ja, op zulke momenten was hij werkelijk volslagen dronken van hemels heerlijk geluk. Ze bewaarden voorwerpen van elkaar, ballpoints en aantekeningenbriefjes en andere zaken. Op een dag zag ze op het prikbord in zijn kamer een tekst die hij uit een boek over softwarekwaliteit gekopieerd had, een citaat: "The only thing necessary for the triumph of evil is for good men to do nothing"⁴³³, en in gedachten verzonken vroeg ze hem of hij wist wat "evil" was (ze spraken meestal Engels omdat hij beter Engels sprak dan zij Nederlands).

"Het enige uitgangspunt dat ertoe doet", zei hij, "Is dat je elkaar niet beschadigt, of nog beter, dat je als mens steeds probeert zoveel mogelijk positiefs voor de mensheid en de mensen te doen". Ze noemde de titel van een boek: "*Paradise lost*"⁴³⁴. Hij was nogal getroffen door dit gesprek, dacht er ernstig over na, en verstuurde de volgende ochtend vroeg een electronic mail waarin hij gewag maakte van de verheven schoonheid van Beethovens "Missa Solemnis". Daarop was ze die hele dag plotseling stug en afwerend. Weer later verklaarde ze dit, door langs haar neus weg op te merken dat ze erg hoofdpijn gehad had; het was het eerste nare incident dat zich tussen hen voorgedaan heeft nadat ze tot close harmony gekomen waren, en hij was er een tijdlang goed door van slag.

En de dikke man had ook geen opbouwend werk verricht met die typische uitspraken van hem over Jonagolds wulpsheid. Met name was in onze jongeman een weemoedig soort van jaloezie tot wasdom gekomen als gevolg van de uitlatingen van de dikke ouwe man – dit product van de jappenkampen – over diens ervaringen met verdorven vrouwen, en daaraan gekoppeld waren er in Junghans zo wat van die gedachten gegroeid over wat men inderdaad van het gedrag van Jonagold nu eigenlijk denken moest. Zou ze écht misschien... Goeje God wat een K N A L van een gedachte!! Maar wat moest hij ermee aan; "njet"? Of zwoel zwemmen in het meer van haar lustensfeer? Gottegot wat heeft hij ontelbaar vele nachten verhit wakker gelegen, duizend en één stuks op zijn minst, en wat at hij weinig in die tijd! Het punt was dat hij wel eens van die speciale anekdotes had horen

⁴³³ E. Burke.

⁴³⁴ John Milton.

vertellen, bijvoorbeeld deze, van dat iemand gezien had dat een persoon uit de WC kwam, waarna achter die persoon het plaatje meteen weer op “rood” gedraaid was... Tja, je hoorde echt wel eens van die verhalen die erover gingen dat sommigen het in het verborgene gewoon met elkaar doen op het werk, stiekem en verborgen, vlug in een gestolen kwartiertje. En zou Jonagold daar nu ook op uit zijn? Hij wist het niet en hij wist ook niet wat hij zelf wou of zou. Zou hij de verleiding kunnen... willen... weerstaan? Als hij haar afwees, hoe verschrikkelijk kwetsend zou dat voor haar zijn! Hij hield immers onuitsprekelijk veel van haar, hoe zou hij haar dan zo'n belediging kunnen aandoen. Weliswaar, als hij tot zich liet doordringen waarover hij nu in wezen concreet aan het denken was, bevingen hem duizelingen. Ach, zo onbereikbaar en niet-mogelijk leek hem dit goddelijke onvoorstelbare... dat hem echter helaas alsmaar sterker begon aan te trekken met reusachtige magnetische kracht; hoewel hij tegelijkertijd besepte, in-verdrietig: dat hij voor de finale daad ongetwijfeld de doortastendheid ten ene male zou blijken te missen. Een dergelijke daad ECHT te stellen ware veel te veel voor zijn zwakke krachten, dat voelde in een smartelijk sidderen heel zijn psyche. Ja, er waren zwarte momenten van een maar al te helder en verscheurend besef in hem, waarin het keihard tot hem doordrong dat hij in werkelijkheid helemaal geen Prins was. Maar tóch, en hoewel hij door toedoen van Tanja, die dit zo georganiseerd had, van een integer mens die nota bene enigszins paranormaal begaafd was, van deze mens de voorspelling te horen gekregen had dat hij in het komende jaar toch wel het risico liep te veel illusies te koesteren, hetgeen niet gelukkig af zou lopen, hoewel hij deze door God gegeven waarschuwing had ging het joch er desalniettemin aan geloven.

Fataal die fata morgana's in de morgen, vreemd verraad en niets dan zorgen.

Er deden zich, heel vervelend, communicatiefoutjes voor. Ze hadden namelijk inmiddels een gewoonte van woordloos communiceren ontwikkeld, hetzij via zijn liedjes, hetzij door glimlachjes of vlugge blikken of door even een stapje in elkaars richting te doen als ze ergens stonden, enzovoort. Zij was daarin echter oneindig veel bedrevener en geroutineerder dan hij; en om een of andere reden voelde ze zich nooit werkelijk helemaal ontspannen bij hem – soms zong hij zomaar gedachteloos een liedje zonder enige bedoeling, maar zij zocht overal wat achter... Bovendien was hij wat dovig aan zijn rechteroor. Zo ontstonden er gauw communicatiestoornisjes. Het gekke was daarbij dat ze bovendien soms echt ongelooflijk pech hadden. Om de mate en de aard van deze pech te beschrijven kan van een incident gewag gemaakt worden dat op zich buiten hun liefdesrelatie stond, maar dat wel illustratief is voor het krankzinnig

soort van smerig toeval dat hen teisterde; oja, het is duidelijk dat op hun liefde geen zegen rustte. Luister maar. Zij had een terminal met graphical display, hij niet. Om met een bepaald programma met graphics faciliteiten te kunnen werken vroeg hij Jonagold een keer of hij haar terminal gebruiken mocht. Dat mocht inderdaad, en nadat zij 's middags naar huis was gegaan ging hij op haar stoel zitten om nog een uurtje te werken. Na de terminal aangezet te hebben bemerkte hij dat het apparaat maar op een enigszins rare wijze op gang kwam. Er verscheen een error message, en hij moest wat puzzelen voordat het hem gelukte het apparaat aan de praat te krijgen. De volgende dag concludeerde zij dat hij blijkbaar met haar terminal had zitten knoeien, want ze kreeg een rare error message nadat ze hem aangezet had, die ze nog nooit eerder gezien had, en alle settings waren veranderd. Dat nam ze hem niet in dank af maar ze zei er niets van, althans niet tegen hem. Tegen enige van haar collegae echter luchtte ze haar hart heel verontwaardigd. Pas later hoorde hij van de beschuldiging, maar wat hij toen ook zei ter verdediging, ze weigerde hem te geloven. Ze liet hem voelen dat hij er nou verder ook maar beter zijn mond over kon houden – hij maakte het alleen maar erger door er steeds op terug te komen. Wat dat incident betreft kon hij wonderlijk genoeg zijn onschuld bewijzen, want hij kreeg enige tijd later toestemming van haar om nogmaals met de terminal te werken, en deze keer was haar kamergenoot erbij toen hij de terminal aanzette – en het ongelooflijke gebeurde: daar had je die rare error message wêér, en wêér waren alle settings spontaan ontregeld! Omdat de beschuldiging hem vreselijk dwars gezeten had, wees hij Wim heel expliciet op de krankzinnige samenloop van omstandigheden, hopende dat deze het nu ook aan Jonagold vertellen zou. Dat deed Wim inderdaad, en zo was onze strijder in dit specifieke geval dan wel in staat te bewijzen dat hij werkelijk niets onheus' op zijn conto had. Maar er deden zich tussen de geliefden zo af en toe rot misverstanden voor die qua mate van verbijsterend toeval even frappant waren als het gebeuren met de graphics terminal, en die hem bij haar geweldig in diskrediet brachten, terwijl hij toch eerlijk waar onschuldig was. De misverstanden ontstonden een enkele keer doordat hij wat doof aan zijn rechteroor was, maar bovenal was het zagezegd of de duvel met hun romance een sinister spel speelde. Meestal betrof de kwestie iets dat zich voordeed in die speciale hete wereld van hen alwaar zij uitsluitend woordloos communiceerden, dus kreeg hij geen gelegenheid de dingen uit te leggen en recht te zetten. Niet dat ze hem geloofd zou hebben.

Het was een buitengewoon warme dag. Op deze, de zoveelste dag in een lange reeks van bloedhete dagen stond hij in de gang dicht bij een grote rode brandblusser erover na te denken dat hij een grapje kon maken. Het ging niet goed tussen hem en zijn geliefde – zijn geliefde,

de onsterfelijke geliefde, die hij daar in de verte bij het kopieerapparaat bezig zag. Al zo heel lang hadden ze niets meer tegen elkaar gezegd... Geweldig gestrest, doch al de moed in het geding brengende waarover hij beschikte stond hij daar gedurende geruime tijd te wachten. Het was zover!! Ze liep door de gang, steeds dichterbij komend. Ze zag hem staan, zo verstild en eenzaam, en vond hem toch wel lief zoals hij daar stond. Hij wachtte tot ze vlakbij was. NU!!!! Nu ging hij zijn grapje maken!!!!!!!! Net op dat moment groette ze hem met een knikje, nerveus weliswaar maar toch vriendelijk. Daar schrok hij geweldig van, maar het startschot voor zijn grapje was in hem reeds gegeven.

“Are you hot, I’ve got a cooler”, sprak Junghans terwijl hij op de grote rode brandblusser wees. Ze lachte raar en overstuur en liep gauw door. Pas door haar reactie besepte het joch de dubbelzinnigheid die in het grapje besloten lag. Daar had hij helemaal niet aan gedacht. God wat een ramp nu toch weer. In-, ja intriest ging hij af.

Het zijn dit soort destructieve communicatiestoornissen geweest die er flink aan bijgedragen hebben dat het uiteindelijk tot een catastrofe gekomen is.

Enige weken later, op een vrijdagmiddag, toen het wel weer redelijk goed tussen hen ging, ging hij bij het naar huis gaan nog even bij haar en haar kamergenoot langs om “Prettig weekend” te wensen.

“Ik wens jullie een heel prettig weekend toe en een heleboel niet-regen”, zei hij vrolijk.

“Dank je wel, insgelijks!”, zei Wim. Zij zei iets vrolijks en grappigs terug, maar hij verstond haar weer eens niet, wist niet goed wat hij met de situatie aan moest en lachte dus maar eens instemmend, gokkend dat dat een goede reactie was.

“Kom, ik ga het weekend in – dag!”, zei hij. Maar vervloekt wat was dat lullig: hij zag dat ze helemaal verstrakte, en haar ogen op haar werk voor zich richtte. Niemand zei meer iets en stilletjes ging hij heen. Op de fiets huilde hij...

Ach, de arme Junghans werd gewoon gek van niet te weten wat er van hem verwacht werd. Tja, de dikke man, zijn vroegere kamergenoot, zou er wel beter raad mee geweten hebben, zo besepte het joch met in zijn ingewandige mens pijn jankend brandend. Het bleef in hem maar jeuken en steken, en hoe meer hij daar last van kreeg, hoe meer Jonagold zich van hem terugtrok. Nee, het ging niet goed tussen hen. Zo vanzelfsprekend en vol vuur als zij vroeger altijd positief op het geringste gebaar van hem gereageerd had, bijvoorbeeld door meteen een stapje in zijn richting te doen als hij de kamer in kwam totdat ze fijn dicht bij elkaar waren om elkaar zo af toe aan te raken, en door lief en vol leuke spannende verstandhouding naar hem te glimlachen

zodra zij hem maar zag – ja, in dezelfde mate deed zij nu juist afwerend. Ze voelde zich klaarblijkelijk heel ongemakkelijk zodra ze hem zelfs maar in de verte bespeurde. O wat had hij een heimwee naar hun voorbije verstandhouding, wat verlangde hij er toch naar dat hun intimiteit met alle geluk van dien weerom zou komen.

Daar komt ze aan, lopend door de houten gang. Ze zullen elkaar moeten passeren. Een prachtige, prachtige vrouw, altijd zo heerlijk opwindend om te zien, daar komt ze aan. De oude man in het vliegtuig dat met donderend geweld voortraasde door het holst van het zwart van de nacht zag het gebeuren en hij weende geluidloos met zijn gezicht in zijn handen verborgen zittend in zijn vliegtuigstoel hoog verheven boven wolk en zee en berg en stad en woestijn en woud. In de wouden krijsen de orang oetans, de verwanten van onze voorouders. In het vliegtuig zag de oude orang blanda het gebeuren. De gang is van hout en niet zo breed. Hij loopt zelf ook door de gang terwijl zij, o wat prachtig is ze toch! naderbij komt. God wat is hij bang voor haar en voor zichzelf, - panisch is hij dat hij alles aan het verknoeien is. Hij weet heel goed, dat als hij nu maar gewoon vrolijk en ontspannen zou kunnen doen, en iets leuks en grappigs zeggen, dat dan meteen alles weer goed zou zijn. Ach hij heeft zoveel ingebouwd gevoel voor mensen, deze jongen, maar hij is dermate overweldigd door vreselijke angst, dat geen enkel mechanisme in hem naar behoren functioneert. En zij? Zij, de Prinses? Zij ziet geen Prins op zich afkomen maar een eng figuur dat zo ongelofelijk kwaad kijkt dat de schrik haar heet om het hart slaat. Haar hart is altijd erg schrikachtig, weliswaar wil ze dat niemand dat merkt, maar haar hart is als een musje zo nerveus. En de Prinses die altijd een Paradijsvogel wil zijn, of een Flamingo, wil nu heel graag heel hard wegrennen. Vreselijk, wat kijkt de man toch ongelofelijk kwaad, zo dreigend, hij lijkt een soort kwade schim, een griezel uit het oerwoud. Vlug loopt ze, bijkans bezwijmende, maar gauw door. O wat een opluchting, het is voorbij, pfff... Die vent is niet helemaal normaal, je wordt er gewoon bang van zo woedend razend als hij keek. Bah, wat een griezel. Vreselijke vent. Vreselijk! Vreselijk is de pijn die in hoofd en hart van de jongen rondzingt. Pijn omdat haar hemelse gezicht zo afwerend en overstuur stond toen ze aan elkaar voorbij gingen zonder een woord te wisselen. De jongen weet dat het allemaal alleen maar door zijn eigen gedrag komt, al beseft hij niet dat het met name ook zijn mimiek is die alles bederft. Maar hij haat zichzelf omdat hij door zijn manier van doen alles vermoordt waarom hij geeft. De hel, de hel, de hel, o dit is nu de hel.

Toen deed hij vrijwillig afstand van haar omdat hij haar niet ongelukkig maken wilde. Daartoe stelde hij een electronic mail op waarop hij geweldig lang zwoegde om het goed te zeggen, waarin hij

zoiets zei als dat hij zich liever van haar distantieerde. Lach je verrukkelijke lach en wees gelukkig, componeerde hij – En vergeef de dwaas dat hij niks kan en weet, en vergeet hem.

“I want to quit”. Zoiets schreef hij. Maar al te dwaas, inderdaad. En hij dacht nog wel heel intelligent te opereren. Ze bestierf het zowat toen ze dit bericht ontving. Volkomen van de kaart ging ze vervroegd naar huis. Toevallig zag hij haar gaan. “Bloedend hart, bloedend hart...”, maalde het zinloos door zijn hoofd. Wat hield hij veel van haar. Kon hij haar maar duidelijk maken dat hij immers alleen maar alle goeds voor haar wilde, en dat ze van hem in het geheel geen kwaad te duchten had. Kon hij haar maar laten weten dat hij alleen maar zo grenzeloos lullig groen was en niets kon en wist en alleen maar een eindeloos onhandig figuur was.

Zo leerde hij begrijpen hoezeer goede bedoelingen bepaald niet zaligmakend zijn. Hij heeft daar toen veel over nagedacht. De discrepantie tussen zijn aangeboren mensenliefde en wat hij in de dagelijkse praktijk feitelijk bewerkstelligde, was waarlijk verstandsverbijsterend groot. Het was zijn geloof in de Liefde die hem voortdurend stimuleerde aan zichzelf te werken om een goed mens te worden, en dit geloof was het immers ook dat hem er zelfs wel toe gebracht zou hebben desnoods bereid te zijn ter wille van haar hoogverraad te plegen, dat wil zeggen naar haar toe dermate loyaal te zijn dat hij ook wel met haar had willen neuken als dat het was wat ze van hem vroeg – en nu dit alles voor hem in zijn onmacht te veel van het goede bleek te zijn had hij haar ook nog, zichzelf opofferende als een graankorrel stervend in de modder, weer opgegeven ten einde haar weer gelukkig te kunnen maken; dat alles had hij gedaan uit Liefde, en de discrepantie tussen al zijn goede intenties en de slechte resultaten van zijn daden was zo groot dat hij er stapelgek van werd. En het drong tot hem door dat (alweer) Hemingway dit gezien heeft. Verder is er niemand die het begrijpt.

“Je hoeft alleen maar een absoluut gehoor te hebben”, heeft Hemingway eens gezegd in een interview.

Je hoeft alleen maar een Prins te zijn. Haar ogen zeggen: “Ik ben een vrouw en ik wil dat je naar me verlangt”. Dat is het dus wat je waar moet weten te maken, meer hoeft je niet te doen maar als je hierin faalt maak je brokstukken; en goede intenties zijn lullig, - en onkunde is des duivels. Mannen die de vrouwen niet aankunnen deugen niet.

Die keer heeft ze hem tenslotte toch nog weer vergeven, daarmee bewijzend dat ze meer is dan alleen maar het primitieve-fee-wezen. Ze hebben op een bepaald ogenblik een gesprek gehad, waarin ze weldegelijk iets begrepen heeft van de oprechtheid van zijn Leiden des

jongen Fritz Zorns⁴³⁵. Toen heeft ze zelfs een tijdlang getracht hem te helpen. Ze dacht dat hij nu wel begrepen had dat ze *dat* niet wilde, en was voorts best bereid hem wat speelse vaardigheden bij te brengen. Zo gingen ze toch weer behoorlijk veel om elkaar geven. Op een morgen hadden ze het over het strikken van dassen. Vroeger in Engeland op kostschool had zij ook een das gedragen. Hij gaf haar de zijne en ze knoopte die voor de aardigheid eens om. Later die dag deed hij zelf zijn das weer om in verband met een belangrijke bespreking. Nog later op dezelfde dag, 's avonds in bed, zei Tanja ineens plagend: "Hé, de haar van een andere vrouw", en plukte iets van zijn borst en gooide dat op de grond. Hij sloeg op dat moment geen acht op Tanja's vondst maar later, toen zijn vrouw de kamer uit was, drong de Waarheid plotseling tot hem door. We hebben hem daar toen over de grond zien rondkruipen, over de vloer van de echtelijke slaapkamer, om de haar van de mooiste vrouw van de wereld terug te vinden, tevergeefs weliswaar. En we hebben vervolgens gezien hoe hij een groot en manhaftig besluit nam; want de situatie escaleerde, dit kon niet goed zijn, hier moest een eind aan komen, zo beseftte hij ineens helder. De confrontatie, zo concreet, van Tanja met Jonagolds haar maakte hem duidelijk dat er beslist een risico bestond dat het levensgeluk van zijn echtgenootje vernietigd zou gaan worden. Er moest een eind aan de affaire komen. En dus doodde hij eigenhandig de romance die zijn deel was door de grootste en heftigste liefde die hij gekend heeft, en waaraan hij nog zolang geluk had kunnen beleven, nu uit de weg te gaan, en zich voortaan strikt zakelijk, zoals het trouwens ook hoort uiteraard in een professioneel opererend bedrijf, ten opzichte van de vrouw met de wilde lentebenen op te stellen. Hemingway draaide zich om in zijn graf, en Jonagold was verbijsterd door Junghans' onverwachte dorheid, ontzettend verdrietig hierover, en tevens woest beledigd en innig gegriefd. Dus begon ze over hem te roddelen. Dat hij zulke rare schoenen aan had, en zo lomp kon optreden; en: geloof het of niet: - dat hij haar lastig viel. Dat zei ze tegen de mensen. En precies even geraffineerd en subtiel als ze het hittespel wist te spelen wist ze hoe ze mensen tegen hem op moest zetten door van die kunstmatige insinuaties in te brengen. Tja, als een geit gekke bokkensprongen begint te maken, berg je dan maar. Een wat simplistische collega waar onze jongeling tot dan vriendelijk vertrouwelijk mee omgegaan was bleef plotseling bewegingsloos in de gang staan als Junghans eraan kwam, zodanig opgesteld dat er nauwelijks ruimte was om door te lopen, en keek de passant daarbij met moordzuchtige grizzly-bere-ogen aan zonder te reageren op Junghans' groet. Wat had hij dat vrouwtje lastig te vallen, zei 's mans koude blik. Het was plotseling oorlog. Maar onze kleine held bleef

⁴³⁵ Zornroosje.

desondanks innig veel van Jonagold houden. Hij dacht: als ik haar zoveel pijn doe kan mijn afstandelijke benadering geen goede aanpak zijn. En hij ging zich dus jegens haar weer opstellen zoals vroeger. Logisch maar helaas echter wilde zij nu natuurlijk niets meer van hem weten! Ontzetting beving hem...

De man in het vliegtuig kreunde zachtken onder het ondergaan van het bittere visioen dat hij zag achter zijn gesloten oogleden, en hij priemde de nagels van zijn middelvingers in zijn slapen in een poging het weg te drukken. Het vliegtuig donderde onophoudelijk voort met groot geweld door het atmosferisch niets en hij zag haar aankomen in de houten gang. Er was geen ontkomen aan, ze gingen elkaar passeren. Vluchten kan niet meer. Zij: een oord van dicht bijéén gelegen hoge en lage drukgebieden, erotiek en haat kolkend vermengd; hij: één en al orkaan, windkracht 1001; zij kijkt strak voor zich uit met een gezicht dat geheel doortrokken is van afkeer en walging en ze kijkt opzettelijk opzij om hem glashard te negeren, en ze gaat zo gauw mogelijk aan hem voorbij om snel weer van hem af te zijn.

En toen ontdekte hij plotseling dat wat hij in de afgelopen maanden geleerd had, universeel toepasbaar is zo wijd de wereld strekt. En aldus verviel hij, zijn liefde verradend, in evil: hij ging andere meiden het hoofd op hol brengen, trok er zich niets van aan als zijn beminde het zag (enige malen heeft hij het daar juist expres op aangestuurd) en... ziet o God wat een wonder: Jonagold kwam bij hem terug, *metéén*, en ze lachte tegen hem, en streelde door haar haar als vanouds zodat zijn gulzige ogen via haar blouse-mouwteje andermaal tot het verloren gewaande paradijs toegang kregen, en ze deed van alles om het hem naar de zin te maken. Nounou, wat zitten de vrouwen toch ongelooflijk in elkaar... Een uiterst verwilderende fase brak aan.

Maar hij voelde zich er niet meer gelukkig mee, en was verschrikkelijk gespannen. Het ging allemaal niet meer vanzelf. De uitdrukking op zijn gezicht was er vaak een van kwade norsheid. Hij voelde zich dan alleen maar bang en hypernerveus, maar dat begreep Jonagold werkelijk niet, - hoe kon ze ook: zij zag alleen maar iemand die ontzettend kwaad keek. Ze dacht dat hij haar haatte, en hij wist niet hoe hij dit misverstand uit de wereld zou kunnen helpen. Wel bedacht hij de gekste plannen maar als hij ze wilde uitvoeren overviel hem die aloude kinderverlammingsangst weer die altijd al zijn doodsvijand geweest was. Dan draaide het er nogal eens op uit dat hij zo'n krankzinnig mailtje om het uit te leggen componeerde en verstuurde, waar zij dus weer compleet overstuur van werd. En de evil kon de eindzege al niet meer ontgaan, dat was reeds onvermijdelijk geworden.

En ze troffen elkaar elke dag bij de lunch in de kantine, daar aten ze aan een tafel in gezelschap van nog enige collega's. Sommige van die collega's behoorden tot haar directe werksfeer, andere tot de zijne. De gewoonte als groepje te lunchen bestond al heel lang. Daar gebeurde het eens dat een vriendje van haar, zo ééntje die op een bevoorrechte manier bij haar in de gunst stond, beschermend en troostend poserend, bij haar ging staan en even haar arm aanraakte. Die keer, direct na afloop van de lunch kwam de lentefee onverwacht bij Junghans op de kamer wat hem een schok van blijdschap bezorgde.

“Ik weet niet waarom je steeds meegaat lunchen, maar ik had liever dat je dat niet meer deed.”

“OK, da's goed”, zei hij luchtig, oprecht trachtend niet in stukken te breken van verdriet, en tegelijkertijd vechtend tegen een wilde neiging om razend woedend te worden, worstelend om te vergeven en lief te hebben. Ze had hem weliswaar weer eens zo onverwacht en zo ongenadig hard getroffen dat het hem heel wel had kunnen schaden (en misschien ook wel beschadigd heeft, ja want je weet maar nooit hoe een koe een haas vangt, noch hoe een leeuw een maagd verscheurt).

Hij zat daar maar met tranen in de ogen, kon helemaal niet meer denken, en als iemand op dat ogenblik iets tegen hem gezegd had was hij brullend in huilen uitgebarsten. En hoe wonderlijk zijn Gods wegen, - daar kwam ineens een leuke meid de kamer ingewandeld die hij nog nooit eerder gezien had, die hem om een paar paperclips vroeg. Ze was hier om het kopieerapparaat te repareren, en vermoedde dat statische elektriciteit de oorzaak van alle problemen was. Met een ketting van paperclips was het euvel waarschijnlijk te verhelpen, legde ze uit. Zielsgelukkig liep hij met haar mee, keek verheugd naar haar kontje-in-strakke-broek en vond daarin troost, en nodigde haar uit om bij hem op de kamer koffie te drinken. Zo gezegd zo gedaan. Een gezellig gesprekje ontspan zich en ineens zag hij tot zijn verbijstering vanuit zijn ooghoek Jonagold in de deuropening staan. Vele seconden lang stond zij daar verstart naar dat pijnlijke schouwspel te kijken van hem met een ander; als een zoutpilaar stond ze daar maar, een dochter van de vrouw van Lot.

Al met al was de wereld nu doortrokken van een bizar soort van hellehaat; soms echter was er ineens toch weer even enig geluk. Tenslotte won de haat geheel en al. Er kwam een periode dat hij van vinger- tot teennagels doortrokken was van door haar onberekenbaar gedrag opgewekte wrok. En hij kon, ja, nee: wilde het niet meer opbrengen haar te vergeven, en hij heeft in die periode definitief van de evil verloren. Hij verviel in de grote zonde van opzettelijk een harde afweerhouding aannemen, en heeft haar toen zo lang links laten liggen en bij voortdoring opzettelijk nors bejegend, dit ook glashard

volhoudende als zij opeens toch weer iets vriendelijks tegen hem zei, dat ze er compleet crazy van werd. Toen heeft ze alles en alles van stal gehaald... tot en met het hem achterna lopen naar de gehorige WC's aan toe, die naast elkaar gelegen waren, en dan luidruchtig gaan zitten plassen. Dat klatergeluid maakte, op zijn beurt, hem weer waanzinnig van begeerte. Zodoende draaide hij na enige vreselijke weken dan toch maar weer bij. Doch vanzelfsprekend was hij nu reeds een zekere prooi van het wraakmonster geworden. Want ze zou vast en zeker wraak op hem gaan nemen vanwege wat hij haar aangedaan had. Niet dat ze daartoe een bewust besluit genomen had, maar zo was gewoon haar natuur.

Dit alles kon heus niet goed aflopen en dat deed het dan ook niet. Het is echter wel een bewijs van het indrukwekkende uithoudingsvermogen waar ze beiden over beschikten, dat de situatie zo maar duurde en duurde; het had allemaal best nog eindeloos lang zo door kunnen blijven sudderen. Nu eens ging het prima tussen hen, dan weer was het ineens weer helemaal mis. Nu eens was zij degene die vriendelijk geduldig liet merken het goed te willen maken waarbij hij eerst een paar dagen nors hard afwijzend bleef volharden in zijn afwijzing, dan weer waren de rollen krek omgekeerd. En, heel die maandenlange strijd lang, al die tijd, was hij er alsmaar niet helemaal zeker van wat ze nu wél, en wat ze nou eigenlijk niét van hem wilde... En, diep in zijn hart, had hij, zonder te weten waarom, eindeloos veel medelijden met haar.

De oude man in de vliegtuigstoel ziet het allemaal gebeuren maar kan niets doen. Daar komen ze elkaar weer tegen in de gang. Hij ziet een prachtige, prachtige gestalte. Zo rank, zo fee. Zo mooi haar poezesnuitje, ze heeft zo'n leuk opgericht neusje, en zie toch haar onbeschrijfelijk opwindende mond... Om haar mond speelt een Mona Lisa-grijnsje. Geheel op haar gemak, en zonder Junghans zelfs maar op te merken terwijl die zich lief en vriendelijk opmaakt om zijn vriendin met een ja-knikkend glimlachen te begroeten, loopt ze door, de jongen kapot en geknakt achterlatend. Ze is al weg, verdwenen achter de klapdeuren. Ze heeft gewonnen.

En vergeet dit nooit, o nooit, o, nee ... nóóit: zij was ALLES voor hem. Hij heeft enige korte geluuksmomenten met haar gedeeld die het beste zijn wat hij gehad heeft. Nadat de relatie tussen Jonagold en Junghans eenmaal definitief uit elkaar gevallen was heeft hij aan zijn verloren geluk nooit terug kunnen denken zonder zichzelf te verliezen in de 'endless sea of pain'⁴³⁶.

⁴³⁶ Op een dag maakte Tanja dit gedichtje:
Swimming in the sea...

Het dagelijks-leven gedoe was, nu hij zich de kennis van hitte en kou verworven had, dat wil zeggen het vermogen onderscheid te maken tussen fijn en ongein, tussen wulps en dood, ja nu hij de beschikking verkregen had over de finale kennis van goed-kwaad – och, het gewone leven was allemaal zo dor nu. “Gewoon doorgaan” was iets absoluut nietszeggends geworden. Wat dit betreft waren hem terdege de schellen van de ogen gevallen. Freud heeft gelijk. De mens is maar voor één ding geboren. In de diepte geeft hij uitsluitend en alleen om het Koninkrijk van de lullen en de kutten. Er is maar één vorm van liefde die iets te betekenen heeft, en iemand bij wie deze afgeknakt wordt gaat letterlijk dood van verveling, tenzij hij zich schijndoelstellingen creëert: het nationale voetbalelftal dat winnen moet, of de succesvolle carrière die gemaakt moet worden, of koppensnellen, of aantoonbaar juist programmeren of opvliegen naar het koninkrijk der hemelen – dat soort idealen die intussen toch slechts maar de rol van pleisters op de wonden spelen, ja fantoempijnfantasieën van de levend begravenen zijn, substituut-entiteiten voor wat wij werkelijk nodig hebben. Junghans doolde 's zaterdags rond temidden van de drommen mensen die het stadscentrum bevolkten, keek naar hen en zag de Waarheid: zij leefden geen van allen. Alle mannen en vrouwen waren dood, hijzelf ook; en alleen toen hij Jonagolds liefde gehad had, had hij geleefd. De gedachte dat hij bezig was haar definitief verliezen beving hem, en benam hem de adem en vroor zijn hart in in een blok arctisch ijs.

Hij raakte van het gedoe helemaal in de war, de arme knuppel. Op een dag, in de kantine, tijdens de lunch waaraan hij nu al een tijdlang toch weer mocht deelnemen nadat hij haar daar heel nederig om gevraagd had, liet ze hem terwijl ze zo zat dat het de anderen niet opviel, dermate veel van haar hete dijen zien dat hij een uiterst felle erectie kreeg – zoals al zo vaak gebeurd was. Meestal wist hij zich na een dergelijke lunch nog wel te redden door het houten plateau, dat er eigenlijk voor bedoeld was om er de bij de balie gekochte voedsel-eenheden op te plaatsen, beschuttend te benutten maar deze keer zat hij even nogal onhandig wat te schutteren voordat hij het voor elkaar had. Ineens besepte zij blijkbaar wat er aan de hand was en meteen was ze één en al afkerigheid. Hij had zich wel eens afgevraagd of ze ten volle wist wat ze in hem aanrichtte, maar hoe het ook zij, ze nam hem dit zeer kwalijk en moest daarna niets meer van hem hebben. Het is onduidelijk welke processen zich vervolgens diep in hem voorgedaan

Swimming in the rain
 Swimming in the endless
 Sea of pain.

hebben⁴³⁷. Enfin, alles was nu in ieder geval voorgoed helemaal kapot. Tot dan toe bijvoorbeeld, was het na de lunch soms nog wel eens zo gegaan dat als zij nog wat stond na te praten met de andere collegae, dat hij dan op een afstandje stond toe te kijken om haar met zijn ogen te verslinden – en dan keek zij zo af en toe vlug flitsend ook even in zijn richting met haar bruine verrukkelijke amandelen-ogen, o steeds diezelfde eeuwige diep-wetende ogen die alles gezien hebben, met die ogen keek ze hem dan soms tersluiks even openhartig aan en liet hem op die wijze met haar wulpse blik van verstandhouding weten hoezeer ze er hoe dan ook toch gelukkig mee was dat hij haar zo bewonderde; maar na dat gekke erectie-incident heeft ze hem dit nooit meer gegund. Hij had absoluut het wereldkampioenschap voor paal staan gewonnen, en de prijs was dat ze hem vanaf die keer inderdaad definitief helemaal nooit meer iets gegund heeft.

Want ditmaal was het doek voorgoed gevallen. Zijn biologisch wapen (met kernkop) had zich tegen hem gekeerd, overeenkomstig de droefgeestige wetten waaraan het mandom van Utrecht onderworpen is. Alles lag rokend in puin. Zwart; zwaar; kaal; kil; verschroeid; verknoeid; verprutst; verknald; zo zonk de schepping, ooit mooi en goed begonnen, van alle leven verstoken weg in het dodenrijk. Ik doe u voor de aardigheid een rijmpje cadeau.

Job

Vol verwachting klopt zijn harde;
 Mep hem op zijn kop van jut!
 En scheur hem gans aan flarden,
 Want die viezerd houdt van erotiek.
 Ajjakkes.
 Kom op geit met je wredespolitiek,
 Smijt hem stenen in zijn bakkes!
 Delf zijn graf met gif
 Bitter als gal.
 Kraak z'n rif!
 Ha, gelukkig sterft hij al,
 Die stomme Job van kut.

Zullen we het hier nog even over de schuldvraag hebben? Aan de orde stellen wie schuld heeft en wie boete moet doen? Was de erectie schuldig? Was de lul schuldig? Was de kut schuldig? Was de dij van Jonagold schuldig? Welk lid-woord hoort bij heelul d.w.z.: is het *de*

⁴³⁷ Wat moet je nog als je het Levende Bewijs dat je bënt staande houdt – ik sta dus ik ben, tegen wil en dank weliswaar – en dat dat dan slechts walging oproept.

heelul of *het* heelul? Ach, de vrouw Jonagold had zich nu eenmaal vies en vernederd en beschaamd gevoeld, wat misschien niet fair jegens de betrokken figuur was die niets was dan een onhandig soort van tovenaarsleerling die toch zo op en top zijn best deed om altijd en in alle eerlijke oprechtheid alles goed te doen; nee misschien was het niet fair van Jonagold deze afkeer te voelen maar wat ze voelde was voor haar nu eenmaal de natuurlijke reactie op zijn onwelkome geste. Vrouwen voelen het als het zo opdringerig gaat, altijd als iets dat weerzin oproept, als iets walgelijks, en hoe het zo gekomen is dat Moeder Aarde's scheppingsproces het allemaal dermate onbeschrijfelijk ingewikkeld gemaakt heeft, is zelfs Z. niet duidelijk.

Hoe ongeloofwaardig het ook moge klinken, het is de pure waarheid dat hij haar vervolgens, op vijf december, een melkchocoladeletter en een verhaal verstrekt heeft. Ziehier een reproductie van het verhaal:

Once upon a time there was Sinterklaas. And Sinterklaas ordered to one of his Zwarte Pieten:

“Go and explain me to the world”.

“Mmm!, replied the ZP, “Mmm! And what about my reward?”

“Oh you covetous you! Be ashamed of yourself!”

“Sure I am”, said ZP, “but what will be my reward? Really am I so curious about this, you see”.

“Oh what a greedy person...”

“OK. I will give you a reward. But not now. First things first, as they say. And your first thing is: do what I ordered!”

So ZP went out in the world to teach about Sinterklaas, explaining:

- the beauty of long white beards
- the charms of red long mantles
- the preventive influence concerning inadvertently bumping against low bridges that results from wearing a high 2-pointed hat
- the advantage of living in Spain the whole year except 1 day (5 Dec)
- etc (there are so uncountable many advantages in the Sinterklaas-way of living that it took ZP years and years to explain them all to humanity)

But after some years ZP became tired and annoyed.

He felt there should be more in the world to experience than just living as a teacher – but what the hell could it be?

One day he read a book called “The idiot”, and was struck by the following lines of text:

“On a clear, sunny day, he had gone into the mountains. Before him he saw the radiant sky, deep below him there was a lake, all around him was a light and endless horizon. Long had he stood there watching this all. Then he had stretched out his hands towards the light endless blue heavens and cried because he felt he was there as a total stranger in the world. Oh what kind of a feast, what kind of an ever ongoing dance is it, to which always, always already from his childhood he had longed so fiery to contribute but from which he was excluded for ever?”⁴³⁸

Having read this text ZP felt somewhat depressed and decided to consult Sinterklaas.

But Sinterklaas said:

“Oh you egofull young man! Remember the Israeli’s: they had to wander for 40 years, so: back to work!”.

Back to work ZP went. But he could never forget the lines in the book.

And although he learned to some degree to laugh and look happy, his heart was never involved. People saw him as a strong young man, and some people even liked him. But ZP just did his duty and how to do the dance he never learned. And he began to fear that he would never be able to join the feast which made him feel very very unhappy.

Finally the 40 years had passed. With a trembling heart and trembling hands ZP went to Sinterklaas to receive his reward. There it was: one chocholetter.

Unfortunately enough now ZP was not grateful at all.

“My God! Is that all I receive as a reward after f-o-u-r-t-y years!!”, ZP cried.

“You egofull fool!”, replied De Sint sighing, “Does it really not occur to you to just give the letter away. And it is your own choice: to whom will you give it”.

Eerlijk gezegd had hij in zijn naïviteit werkelijk niet eens beseft hoe gemakkelijk dit verhaal verkeerd geïnterpreteerd kon worden, en hoe misplaatst het was in de context van de reeds verbroken relatie. Idioten vallen altijd weer voor met verdriet verweven verheven

⁴³⁸ Dostojewski.

schoonheid – de waarheden als koeien zien ze over het hoofd. Zo was hij bij het opstellen van het epistel alleen maar bezeten geweest, tegen beter weten in, van hoop op redding uit de aloude angst-verlammingen die hem, nu hij zo gefaald had, alweer geheel in hun IJzeren Heinige Wurggreep genomen hadden, en ingewikkeld hadden in schrikdraad dat voortdurend elektrische schokgolven door zijn neuronen zond. Hij zat weer onder de grond gestopt in het zwarte gat alwaar niets je bereiken kan – geen geluid, geen licht, geen lucht – niets. Wederom dood, wederom dood. Waar hij gehoopt had tenslotte toch te kunnen mogen leren leven, was het martelen weer begonnen, hadden ze hem weer te grazen, was hij weer onderworpen geworden aan het proces van kapotgemaakt worden, terwijl hij, levend en wel, in een dynamische staat van ontbinding verkerende, het voelde gebeuren dat zijn identiteit uitéénviel, voelde hoe zijn vlees en bloed het begaven. Bij de meeste mensen treedt het finale proces pas na de dood in. Bij hem was het direct na de geboorte al begonnen. Hij had gedacht dat Jonagold gekomen was om hem te verlossen, en hij op zijn beurt ook haar. Maar dat was een dwaze droom geweest van een belachelijk mens. Hij zat te werken, het was al laat in de middag, de middag waarop zij de chocoladeletter en het goedheiligmannenverhaal aangetroffen had. Toen kwam zij, door de gang lopend, langs zijn kamer op weg naar huis. Daar stond ze in de deuropening stil en keek naar hem, en ze wou iets zeggen, en ze kromp ineem en boog helemaal voorover. Haar lippen bewogen, maar geluid kwam er niet. Hij keek naar haar; woordloos en wanhopig. Overstromend van liefde en begrip en mededogen zat hij op zijn stoel en wist niets te doen; tot stervens toe verlamd keek hij haar aan. En hij zag haar schitterende ogen die nu vreemd goudgeel waren, zo had hij ze nog nooit gezien, en haar ogen, zoals ze waren op dat unieke moment maakten een peilloos diepe indruk op hem die hem voorgoed bijgebleven is maar hij zei niets en deed niets. En ze knapte af en verdween.

Daarna was er dan tenslotte echt in het geheel niets meer, in geen enkel opzicht. Als hij toen zij daar in zijn deuropening stond tenminste nog maar een vin bewogen had, een woordje gezegd. Maar nee, niets. En ze kon het allemaal gewoon niet meer aan. Die vent was werkelijk half gek, en wat kon zij daaraan doen. Wat had ze verdomme met dat sujet te maken. Het enige wat haar toen nog een opluchting was, dat is dat hij haar daarna tenslotte toch gelaten heeft. Of ze beseft heeft wat hem dat kostte, met het klaterende geluid van haar plassen op de WC nog in zijn oren, zal ze niet geweten hebben. Hij wist terdege wat hij opgaf: hij had op de zaterdagmiddagen gezien dat de hele stad vol doden zat, wetende dat hij daar als enige levende tussen hen liep, éénoog tussen de blinden met hun uitgebluste oogholtes – en nu, zwaar het ijsblok aan zijn hart bungelend voelende, en de schrikdraadverlamming ervarende, nu gaf hij zichzelf willens en

wetens weer aan deze dood over opdat zij leven kon. Het vage besef dat hij hier iets deed dat van hoog gehalte was zei hem geen bal omdat het lijden te verschroeiend was, en tot niets leidde dan het zwart der hel. Hij kende het motto bij het boek genaamd: *De gebroeders Karamazow* maar het liet hem lijkekoud. Hij heeft in het verborgene wilde vreemde huilbuilen gehad, schrikaanjagend en gek (gelukkig heeft niemand het geweten) maar hij liet haar zachtjes en liefdevol gaan.

Toen is het erge gebeurd dat zich buiten zijn wil en niet door zijn toedoen opnieuw een heleboel stomme toevalsincidentjes voorgedaan hebben die ze verkeerd opgevat heeft. Eerlijk waar, hij had er zich volkomen bij neergelegd dat hij haar met rust moest laten. En hij had haar zozeer lief en begreep zo goed het stormachtige en wilde en verwarde in haar waar hij innig mededogen mee had dat hij alles voor haar opgegeven had. Hij heeft het op zich genomen weer zombie te worden – zonder zich een kogel door zijn kop te jagen. Maar dit offer heeft niemand gezien, en de tot het uiterste getergde Jonagold is zich gaan wreken. Nu was het háár beurt om opvallend met andere mannen te flirten zodat hij het zag. En soms streelde ze heet met haar tong over haar lippen als hij in de buurt was, ja zogenaamd toevallig, maar in wezen liet ze zien: kijk dit heb je gehad en nu is het voor anderen en kan jij ernaar fluiten. Het verschrikkelijkste wat ze gedaan heeft, is dat ze hem voor de aardigheid een keer een BH-de borst heeft laten zien, hetgeen als volgt in zijn werk gegaan is. Ze had die keer een bloesje met knoopjes aan die te ver van elkaar af zaten. Ze had gemerkt dat als ze haar arm ver naar achter deed, bijvoorbeeld om zich op haar rug te krabben, dat dan haar bloesje helemaal open ging staan. Ze deed een klein sophisticated BH-tje aan, en op het moment suprême deed ze heel even op die speciale manier haar arm naar achter en voor hij wist wat hij zag was het weer voorbij, en sloot ze kuis alles weer voorgoed af. Fritz Zorn krijgt niets nada niets nada niets, altijd niets-nietsnietsniets. Het is voor ANDEREN! Het bestaat wel, zo heerlijk als de hemel zelve, maar **ALLEEN VOOR ANDEREN**. Zo treiterde en treiterde ze hem maar. Ajj hoe grimmig heerlijk is het, te voelen hoe we wraaklustig genietend iemand kapot breken. Fijn is die pijn! Soms zag hij haar stiekem stilletjes voor zich uit zitten glimlachen in haar vuistje als ze hem weer eens zo te grazen genomen had. Maar hij vergaf haar alles en bleef haar liefhebben. Weliswaar overwoog hij dat vrouwen die door mannen lastig gevallen worden op het werk zich daarover kunnen beklagen, terwijl mannen die ongevraagd hete vrouwen-gestes toegediend krijgen geen recht van spreken hebben. Vrouwen hebben in dit opzicht veel meer vrijheid dan mannen. Maar is de enige vorm van seksueel geweld de fysieke? En wie zou hem helpen de opgelopen inwendige schade te boven te komen? Maar hij hield zich met alle kracht staande, zowel omwille van zijn vrouw alsmede omwille van haar die nu zijn vijandin geworden

was. Had hij geweten dat ze met de gedachte speelde hem aan te geven bij zijn chef, dan was hij misschien toch ingestort. Hij wist het niet, maar stond op het punt niet alleen psychische schade op te lopen maar ook reële schade in de wereld, want bekend te staan als iemand die een vrouw lastiggevallen heeft kan iemands werkmogelijkheden vernietigen. Om maar niet te spreken van de kans dat ook je vrouw het dan te weten komt waarna ook zij toegevoegd kan worden aan de verzameling onschuldig geslachte lammeren.

Ach, ziet toch dit slachthuis aan, de bolschil op Moeder Aarde, waarop zich de soms wel zo genaamde “pelgrimstocht der mensheid” voltrekt.

Omdat hij zo rustig bleef, kalmeerde zij tenslotte ook weer en zo normaliseerde de situatie behoorlijk. En op den duur werden ze weer enigszins gewoon werkcollega's, hoewel ze hem nooit meer haar paradijs gegund heeft. Die poort was dicht en de engel der wrake hield de wacht godverdomme. Het paradiso was total loss. Maar hij vergaf haar alles, dat wilde hij per se, en dat deed hij ook.

Een jaar eerder, toen hun romance nog in bloei stond, was het zo geweest dat hij, als enige die dat gedurfd had, haar een verjaardagskus op haar wang gegeven had, hetgeen ze hem ook van harte gegund had, en ze was er toen zelfs onomwonden gelukkig mee geweest. En inmiddels was er dan een jaar verstreken, en nu was alles anders, maar de desbetreffende herinnering brandde in hem voort. Hij maakte als gevolg van zijn gemoedstoestand, die een raar soort van wanhopige gekte was, toch weer eens een van zijn fameuze, en bijna niet te bevatten zo stompzinnige, taxatiefouten, autistisch als hij soms zijn kon, en hij nam speciaal een middag vrij om een klein plantje voor haar te kopen (hij had Jonagold, lang geleden, ook eens een plantje gegeven, en daar een bijzonder gelukkige, marsepeinlijk zoete herinnering aan overgehouden; daar kom ik zo nog wel even op terug), en kuste haar ook nu op de heuglijke dag van haar verjaardag op de wang, zo neutraal mogelijk, maar er was iets raars in die kus, - iets, tja hoe zal ik het zeggen; tja; laat ons die als uitgesloten te achten en desondanks toch tot stand gebrachte ontmoeting van zijn onwezenlijk moedige jongenslippen met haar fluweelweekzachte wulpse vrouwenwang, maar aanduiden met de term: Double Dutch trouble touch; en hij overhandigde haar het plantje. Ze zat er een beetje verlegen gegeneerd lachend bij, maar Wim vond het allemaal wel heel gewoon. In Junghans is daarna heel schuchter toen toch nog weer een stroompje warm vriendelijk hoopvol gevoel op gang gekomen.

Een klein uur later zag hij, bij het betreden van zijn kamer, op zijn bureau ineens de zaken liggen die hij haar in de loop der maanden gegeven heeft, daar lagen ze alle drie: één chocoladeletter en twee

plantjes. Met een geluidloze donder in zijn hersens stond hij ernaar te kijken. Met donderend geweld baant zich het gigantische straalvliegtuig een weg door de lichtloze luchten. Dan weet de oude man weer hoe hij haar dat eerste plantje gegeven heeft, vroeg in de morgen, in de periode dat het geluk nog met hen beiden was. Hij was expres vroegtijdig naar zijn werk gegaan en had een uur lang op haar zitten wachten, trillend van angst maar heel vastberaden. Hij zat in zijn kamer met het raam open en de zachte lucht van buiten was naar binnen gestroomd, zoetjes geurend en doorstraald door voorjaarslicht.

“What is it”, zei ze achterdochtig toen hij haar het in papier verpakte plantje aanreikte.

“Oh, just a little plant”, zei hij vriendelijk. Ze nam het aan en keek opgelucht: o gelukkig iets neutraals (je kon van dat joch de gekste dingen verwachten, dat had ze toen wel al in de gaten).

“Thank you very much, you should not have done that.”

“Well, I thought... I noticed you were not feeling so pleasant, you s-s-see and so I thought...”

Ze vond hem wel lief op dat ogenblik en ze zei dat niet, maar ze zei wel dat hij zich over haar geen zorgen moest maken, en de hartelijke manier waarop ze dat zei maakte dat hij overmand werd door vreugde. Toen, terwijl ze voor hem liep in de gang omdat hij haar voor had laten gaan om haar de gelegenheid te geven haar kamer binnen te treden pakte hij haar van achter teder bij linker en rechter bovenarm, schudde haar krachtig zachtjes en liefdevol even door elkaar en zei:

“Of course I do”, en meteen lachte ze zo luid en blij en fel met haar leuke vrouwenstemgeluidje, zo blij, zo sexy en zo zeer zich instinctmatig volkomen aan zijn krachtige armen overgevend met heel haar hete vrouwelijkheid, dat de aarde beefde en de hemel zong. Hij voelde meteen heftig dat ze gedurende die ene seconde als het ware in alle overgave in zijn armen lag, zij, - deze overweldigend heerlijke vrouw, de begerenswaardigste die ooit geweest is – in zijn armen was ze, en ze was van hem. Gauw liet hij haar los en liep naar zijn kamer. Later dacht hij vaak met kloppend hart aan dat moment terug, in zijn hoofd haar hemels heerlijke lach weer horend. Als hij haar was blijven vasthouden zou zij zich wellicht een ogenblik lang dicht tegen hem aan gedrukt hebben, haar lieve Goddelijke lichaam aan hem gunnende, en hij had eventjes zijn gezicht in haar haren kunnen duwen, en misschien vluchtig speels haar nek kunnen kussen: haar parfum ruikend, haar hete huid voelend tegen zijn mond. En op het moment waarop hij haar losliet had hij haar best even met zijn hand over haar rug kunnen strelen, van boven naar beneden, en dan ook even haar billen aanrakende. Maar dat heeft hij dus niet gedaan, niets, helemaal niets van dat alles heeft hij gedaan, ook deze mogelijkheid alweer heeft hij toen geschrokken ongebruikt laten liggen louter omdat hij zo walgelijk onervaren was en gespeend van elk zelfvertrouwen, en op dat moment bepaald niet geweten had wat hem overkwam.

Daar op zijn bureau bevonden zich nu de twee plantjes en de chocoladeletter, en dreunend joeg het bloed door zijn hoofd, een geluidloze donder diep in zijn hersens bewerkstelligende die resoneerde tegen de binnenwanden van zijn hersenpan, maar zijn chef liep de kamer in.

“Kan je bij mij op de kamer komen.” Dat werd een pijnlijk gesprek. Zij was volkomen overstuur, huilend zelfs, bij de chef binnen komen stormen, en had print outs van zijn mails neergelegd zonder iets te zeggen, en was weer weggelopen.

De hele wereld was: - zich schamen;

en, ook: - geheel uitéengereten worden;

maar: - men moet altijd voort.

Op de één of andere manier heeft de chef uit Junghans gestamelde pleidooi afgeleid dat het joch niet zo schuldig was als het leek. Uit de verstrekte print outs bleek zonneklaar dat hij Jonagold lastiggevallen had; volgens de jongen zelf zou Jonagold zich op een bepaalde manier gedragen hebben. Wat moest de chef doen?

Tot overmaat van ramp is Jonagold zich ook op haar software house over Junghans gaan beklagen.

De chef regelde dat Junghans een andere kamer kreeg, een flink eind verderop, hetgeen hij zonder morren geaccepteerd heeft.

Zo zat hij in zijn nieuwe kamer, en opeens, luidop babbelende met haar hemels heerlijk stemgeluid, leuk-vrolijk en gemakkelijk sexy bewegend met haar feeërieke vorm als immer, liep zij de kamer aan de overkant van de gang binnen die hij, door de opening die zijn geopende deur liet, heel goed zien kon. Toen waren er even twee jongens Junghans. De één was de verborgene in het graf, huilende zoals een mens maar zelden (en toch ook zo vreselijk vaak) huilt, maar niemand die deze figuur gezien heeft. De andere stond zachtjes op, liep rustig naar de kamerdeur, en sloot hem. Het moet gezegd worden dat Jonagold déze wreedheid niet meer begaan heeft; bij die ene keer is het gebleven – misschien was het ook wel geen opzet van haar (misschien wist ze niet welke kamer hij toegewezen gekregen had).

De chef speelde het klaar ervoor te zorgen dat de affaire de carrière van Junghans niet geschaad heeft, en te bewerkstelligen dat het tot dan toe telkens verlengde contract met het software house deze keer niet verlengd werd, waardoor Jonagold van het toneel verdwenen is.

De chef heeft daar echter voor moeten bloeden want het software house heeft het zomaar niet over zijn kant laten gaan, en bovendien deden gedurende lange tijd op de afdeling roddels de ronde over de lompe gemene wijze waarop de chef Jonagold behandeld had door haar contract niet te verlengen. Deze chef, die altijd zo rustig voor zich uitkeek, ongeacht hoeveel er in hem omging, was niet alleen een allernederst man maar bovendien, naar het oordeel van Tanja nadat ze hem een paar keer kort ontmoet had, ook een echt lieverdje. Maar hij was tevens een volwassen persoon die de dingen voortreffelijk op hun waarde wist te taxeren, en altijd handelend optrad, en die keihard werken kon, en nooit opgaf, en steeds actief bleef doorzetten, en zich alle vaardigheden eigengemaakt had die horen bij volwassen zijn als man en vechten in onze wereld om iets te bereiken. Als hij er niet geweest was had ons kinderlijke en misschien zelfs wel ietwat autistische jongetje heel wel verloren kunnen gaan, als slachtoffer van eigen en andermans dwaasheden, bedolven en verpletterd onder stenen des aanstoots en de as en de hete modder van de vulkaanuitbarsting.

Enfin, schluss ermee!

How can we hang on to a dream

Alsof je ooit zou kunnen denken

dat 'n vlinder of een broeikasplant

van diep gevoel of hartstocht brandt!

Hun blik bedriegt;

elk woordje en elk voetje liegt.⁴³⁹

Wil hen liefde schenken

en je loon is hoon en grif

en graag verstrekt vergif.

Vergif Jodelahietietie?

⁴³⁹ *Jewgeni Onegin*, (hoofdstuk IV, versje 4), Poesjkin, Jonker, Timmer, v.Oorschot.

Vergif!

Grillig cadeau

Vergif...

Dood de ode o o o

O o o stop het gedoe

O, kadoedelatoe

hoe?

Hij kuste het kleine witte tabletje in de palm van zijn hand.

Doet het ertoe?

Voorbij. Gezien.

Hij kuste het kleine witte tabletje in de palm van zijn hand.

...fenis, fenis, fenis!

penis, penis

phoenix

X

+

!

!

3-aug-1992

181. Een flirt

[az]

Ze liepen gearmd, die ouders van mij, op de Scheveningse boulevard. Daar was het warm en druk. Ze liepen gearmd omdat mijn vader sinds hij een keer door een lichte beroerte getroffen geworden is, soms zomaar omvalt. Hij ontkent dit wel maar het is toch zo, dus zorgt mijn moeder ervoor dat ze altijd gearmd lopen. Het gaat goed met de twee. Hoeveel jaar geleden is het ook weer dat mijn vader die beroerte gehad heeft? Drie jaar – zoiets, geloof ik. Dit jaar gaan ze met vakantie naar Valkenburg. Ze smeden plannen om volgend jaar een Middellandse Zee cruise te maken. Toen ze de dokter vroegen of mijn vader nu weer met het vliegtuig mocht, uitte de man zich wat onthutst, maar uiteindelijk gaf hij toch zijn fiat. Het was warm en druk op de Scheveningse boulevard maar het Katwijkse bloed van mijn moeder kruipt altijd graag naar zee; iemand liep ineens stoutmoedig de hele tijd tegen haar schouder aan te duwen. Ze keek op en zag een man van een jaar of zestig.

“Maar hij zag er echt heel goed uit”, verzekerde mijn moeder mij, toen ze mij tijdens een telefoongesprek over het gebeurde vertelde. Ik kon merken hoe leuk ze het vond dat ze, ondanks haar leeftijd van zevenenzeventig jaar, nog zoveel mannelijk enthousiasme op kon roepen. De man had mijn vader eens aangekeken en vervolgens waarderend zijn duim opgestoken, zo van: Prima meid heb jij zeg.

“Rare druif!”, had mijn vader gezegd. Mijn moeder had naar haar bewonderaar gelachen (heeft ze me verteld), en had zich blij gevoeld (naar ik veronderstel).

25-mei-2008

182. Avontuur in een tropisch regenwoud

[vf]

Ik verwachtte het goede, maar het kwade kwam;
ik verbeidde het licht, maar de duisternis kwam.
Mijn binnenste kookt en komt niet tot rust,
dagen van ellende hebben mij overvallen.
Treurend, zonder zonnelicht, ga ik daarheen,
om hulp roepend sta ik in de gemeente.
Een broeder der jakhalzen ben ik geworden,
en een metgezel der struisvogels.
Mijn huid is zwart en laat van mij los,
mijn gebeente brandt van koortsgloed;
mijn citerspel werd tot rouwklacht,
mijn fluitspel tot bitter geweest.

-Verdomd goed geformuleerd toch-, dacht hij, -Zeer herkenbaar-. Na ongeveer een kwartier was hij klaar. Hij had geen papier en gebruikte om die reden zijn onderbroek die hij in de rimboe achterliet. Hij stond op, bedenkende dat konten hoop geven. Hij verkondigde, hardop sprekende, tegen niemand in het bijzonder weliswaar:

“Hoop doe leven, vraag het de scarabeetjes maar”, en vervolgde zijn weg doorheen het alom aanwezige groen. Overal was alles groen.

“Wat een groente! Allüberall und ewig!”, zei hij tegen de bomen; Bennie had nu een dichterlijke bui. Het was heel heet, en hij kreeg zin in masturberen. Naarmate hij vorderde werd het kleurtje groen waarin alles gedoopt was smeriger. Wat een raar land hier. Hij zette steeds verder door, vaag het gevoel krijgende, dit allemaal al eens eerder meegemaakt te hebben. Wat had hij toch zin in masturberen. Maar hij deed het niet, om zich geen zwakkeling te voelen. Hij dacht:

-Dit is een uitputtend land. Ik heb mijn energie nodig-. Hij ging voorwaarts.

Een merkwaardig incident deed zich voor nadat Bennie een kleine vervallen quonset bereikt had. Bij de geopende deur bevond zich een bordje met een tekst die men niet goed ontcijferen kon. *Li...ty .tores*,

las Bennie; hoogst merkwaardig. Het zou nog gekker worden. Binnen zat iemand met slordig grijs haar dat afhing rondom een overigens vriendelijk gezicht. Deze man wees peinzend op een machientje dat daar stond.

“Dit is een kwantummachine.”

“Leuk”, zei Bennie beleefd doende.

“Als deze wijzer hier dadelijk naar links uitslaat, denk ik dat je het beste linksaf kunt gaan. Als hij naar rechts uitslaat, is rechtsaf gaan w.s. het beste voor je.”

“Wie zegt dat”, wilde Bennie weten.

“O, het is maar een gedachten-experiment.”

“Bliep”, zei het machinetje. De twee aanwezige toeschouwers keken naar de wijzerplaat om te zien dat de wijzer naar rechts bewoog.

“Ik dank u”, zei Bennie, “Heel bijzonder en heel leerzaam. Maar, met excuus – ik ga toch maar linksaf – ben nogal tegendraads van aard...”.

Hoe Hoogst Merkwaardig is dit alles!

Bennie liep door maar verstuikte zijn enkel. Het deed verdomd pijn, maar hij kon uiteindelijk toch nog lopen, zij het tamelijk moeizaam. Hij liep moeizaam strompelend langzaam maar zeker terug naar het strand waar Denise op hem wachtte.

“Was het leuk?”, vroeg ze vrolijk.

“Eigenlijk niet. En ik heb verdomme mijn enkel verstuikt.” Daarna verlieten zij het op op-één-na-grootste eiland ter wereld, maar daarover vertel ik een volgende keer meer.

PS. Ik heb iets leuks ontdekt. Er blijkt een sublieme formulering te bestaan, welke toegeschreven wordt aan Boeddha, die misschien gezien kan worden als aanvulling bij / toelichting op wat in dit boekje beweerd is door middel van de bewering: “Alle zegen komt van zen”. Ik heb namelijk een tekst gevonden die in dit verband relevant is, in een boekje dat geschreven is door Radha Kumud Mookerji; het boekje is uitgegeven door Motilal Banarsidass publishers private limited. Het heet *Men and thought in ancient India*, en de formulering die ik hieronder geef komt voor in hoofdstuk 2, dat heet: *The Buddha*. Overigens is zen pas lang na de dood van de Boeddha ontwikkeld. Hier volgt de desbetreffende formulering, die bewonderenswaardig mooi is:

Faith is the seed, devotion the rain, modesty the plough shaft, the mind the tie of the yoke, mindfulness the ploughshare and goad, truthfulness the means to bind, tenderness to untie, and energy the team and bullock. (Ik geef er hierbij de voorkeur aan, ‘faith’ te lezen

182. avontuur in een tropisch regenwoud

als: “vertrouwen”, en ‘devotion’ als “toewijding/volharding ⁴⁴⁰”.)

PS1. Ik heb iets leuks bedacht. Het is naar aanleiding van de kwantumveldtheorie dat ik bedacht dat het zo zou kunnen zijn dat het vacuüm niet alleen de zwaartekracht veroorzaakt door het aannemen van zekere vormen, en in staat is zwaartekrachtsgolven voort te planten, maar dat het vacuüm daarenboven de deeltjes die wij kennen voortbrengt door vormen (vormen van energie trouwens) te vormen die “*losgekomen*” van het vacuüm een eigen bestaan leiden (elk deeltje zijn eigen ruimte-tijd). Deeltjes zijn dus vormen van vacuüm en gravitonen bestaan niet, volgens mijn leuke idee, en in harmonie met elkaar brengen van kwantumveldtheorie en algemene relativiteitstheorie zou dan kunnen lukken als we meer over het vacuüm te weten zijn gekomen (indien mogelijk).

⁴⁴⁰ Discipline!! - en ik lees ‘the tie of the yoke’ als Concentratie!!

24 mrt 1991

183. De plee-girl

[tm]

Koning
Honing
Wenst' innig
Koning Hutjes
Dochter. Doch "Nee!"
Zei 't Honing-Kaatje vinnig
Pinnig met een stem als vitriool,
"Pleng jij de vieze prutjes
Uit je geile strijkstok voor
De katse viool
Maar lekker in je plee".

Zo ging 't niet door.

Maar 't blijft een gek idee:
De bron van leven weggespoeld in het riool.

28 jul 1989

184. Ben – Opstanding

[az]

*“Nu kan je me helpen een
vrouw te zoeken; als je daar
in Freiburg een mooie vindt,
die wellicht voor mijn
harmonieën een zucht over
heeft knoop dan alvast maar
aan. - Mooi moet ze echter
zijn, niets wat niet mooi is
kan ik liefhebben – anders
zou ik mezelf liefhebben”*

L v Beethoven
(1770-1827)

1
Kreunend van ellende
(Tot niemand kan ik mij nog wenden)
Verlang ik zo naar 't licht
Van een schattig lief gezicht.
Bibber bibberkoude:
Wil je van mij houden?

Geen lieve vrouw
Zegt “Ja ik wil, - ik hou van jou”

Nooit eens kijkt een vrouw mij stralend aan
Steeds maar moet ik in de leegte verder gaan.

Waar is mijn kind
Dat ik zo gaarne had bemind
Het leuk klein mensenwezentje dat “pappa” zegt
En lief vertrouwende zijn handje in de mijne legt?

Nergens.
Nee.
Niets.
Eeuwig nooit.

Zo stik ik.

Zoveel te geven
Niemand wil het hebben
Voel de pijn van eenzaam leven
Voel mijn liefde dor verdrogen.

Ik. Stervend weg-ebben.

Niemand heeft mij nodig
Ik ben volkomen overbodig.

Zie mijn dode ogen

2

Het leven slaat mij zo,
Ik zit vol builen,
Voldoe niet aan de eisen,
Men bemint mij niet.

Ik mis zoveel, je weet niet wat het is.
Jij krijgt het allemaal vanzelf cadeau,
Maar ik ken alleen het nooit
aflatende, alsmaar, alsmaar brandende gemis.
Ik voel me zo berooid,
Er zit geen zout in mijn deeg,
Heb alleen de lege dop;
Ben door tegenslag overstelpt,
Door ellende overmand;
Vermolmd hout
Is mijn ziel.

Ook ik voel mij man,
Maar de vrouw, zij
Vindt me een stomme
Schlemiel,
Een slome
Die met niets
Maar zien moet klaar te komen
Niets meer.

Ik ben een kromme
Quasimodo, een gebochelde.

184. Ben - Opstanding

En ik rochelde
Wel vaak om begrip,
Maar dat hebben zij niet graag:
Dat ik om liefde vraag.
Zij houden niet van mijn
Pijn,
Van mijn hartezweer.
Ik ben een wrakkig, zinkend spookschip:
Dat vindt de vrouw van mij.
Ik ben nooit blij,
Kan niet gelukkig zijn met niets,
En dat kunnen zij niet vatten.

Ik verlang naar de zachte zwarte watten
Van de dood. Misschien is dat tenminste iets?

Ik ben zo leeg,
Ik ben zo op.
Niets helpt.
Niemand
Houdt
Van
Mij
●

3
Teder streven
Leidt tot sneven.

Probeer je hart te geven
En 't wordt verwrongen en gesmoord
Door fel gezegd en zegend woord:
"Joh doe niet zo raar,
Denk toch niet dat je iets weet
Stomme reet".

Kwo kwies wèk hai...
(Tilburgse zegswijze)

184. Ben - Opstanding

4

Ik ben innerlijk altijd droevig gestemd omdat het leven mij telkens en telkens weer zegt: “Jij hebt geen enkel recht op liefde behalve de moederliefde”.

(dit is misschien wat ongenuanceerd geformuleerd, maar ik wilde de opkomende gedachte ongcensureerd opschrijven)

Ik ben 40 jaar lang “braaf” geweest, niet uit kracht maar uit angst.

Mijn 40 jaren in de woestijn zijn geen verdienste maar een brevet van onvermogen.

Ik heb de fout gemaakt weg te lopen voor de eisen die het leven stelt, en de handschoen niet op te rapen. Daar is niets verhevens of heldhaftigs aan, integendeel. De ingekankerde angst-houding is het die mij aan de rand van de afgrond gebracht heeft.

5

En toen kwam de Prinses en ik, kale kikker, veranderde in een Prins...

6

Het zou “unfair” geweest zijn (tegen mijzelf, tegen het leven, jegens de hele keten van mensen die mij voortgebracht heeft), en ook jegens mijn medemensen (omdat zij niets hebben aan iemand die in een toestand van versuffing en verlamming verkeert) als ik in de woestijn was blijven zitten dromen van fata morgana's. Non, je ne regrette rien.

*Dat de bloem zich verheft is niet genoeg, zij
moet ook “ihr Wachstum zeigen”*

Fritz Zorn

26-sep-2009

185. De dood van Bennies zeemeermin

[vf]

“Was het leuk?”, vroeg Denise vrolijk.

“Eigenlijk niet. En ik heb verdomme mijn enkel verstuikt.” Daarna verlieten zij het op-één-na-grootste eiland ter wereld, en na enige tijd viel Bennie, zittend op Denises rug, pardoos in slaap, moe als hij was van zijn gestruin door het regenwoud van Pili-Pili. Enige tijd later wakker wordend merkte hij tot zijn verrassing dat ze zich temidden van ijsbergen ophielden.

“Heb je het niet koud!”, vroeg Bennie klappertandend.

“Jazeker, reken maar!”, lachte Denise. Ze klonk irritant opgewekt.

“Nou wat doen we hier dan!”, bromde Bennie knorrig.

“We gaan op het grootste eiland ter wereld een Eskimovrouwtje voor je zoeken, want die zijn experts in lachen.”

“Helpt toch niks!”, grauwde Bennie.

“Zal jij weten!”, zei Denise welgemoed, en nog steeds irritant opgewekt.

Juist zwommen ze aan een ijsschots voorbij waarop een Eskimovrouwtje zat dat bezig was met het schoonlikken van een dode potvis.

“Voor jou!”, lachte het Eskimovrouwtje lief tegen Bennie.

“Nou, dank je wel hoor”, zei deze, daar hij van de zwemtocht weldegelijk hongerig geworden was. Hij at de potvis op, en Denise en Oejojoejoekorikekkaliwamodifatiropiloedoremifasollasiedocdefgabc-omega, want zo heette het Eskimovrouwtje, keken tevreden toe hoe Bennie, die zijn oude melancholie weer helemaal hervonden had, nors, nijdig, somber, met lange tanden zijn potvis zat te eten. Hè dat had lekker gemaakt.

“Zullen we nu gaan lachen?”, zei

Oejojoejoekorikekkaliwamodifatiropiloedoremifasollasiedocdefgabc-omega, en wees uitnodigend op de op Groenland prijkende iglo. Nou, daar zag Bennie het nut niet van in maar Denise en Oejojoejoekorikekkaliwamodifatiropiloedoremifasollasiedocdefgabc-omega wisten hem, ten koste van veel moeite en dankzij de inzet van gigantisch veel overredingskrachtenspel, uiteindelijk toch in zoverre te

overreden, dat hij in dezen, zij het onder het nodige voorbehoud, in dezen in zoverre kon meegaan; doch evenwel niet verder dan tot hier en niet verder dan tot hier en geen stap verder. Zo trouwden Oejoejoejoekorikekkaliwamodifatiropiloedoremifasollasiedocdefgabc-omega en Bennie, en zij was heel goed in lachen en Denise had ook veel plezier in die twee, zoals ze zijn beste beentje voorzetten, maar Bennie lachte niet. Nooit. Het verenigde echtpaar ontving een kinderzegen inhoudende drie stuks. De eerste heette Oeeen, de tweede Oetwee; dat waren meisjes. De derde, een jongen, heette Oethant en die studeerde voor smoelsmid maar belandde desondanks in de Grote Politiek. Uiteindelijk is er nog een nakomertje achteraan gekomen: Oetker en die ging ook studeren en bracht het zelfs tot Dr. Maar toen was Denise allang dood en begraven. Bennie had erg moeten huilen naar aanleiding van de dood van zijn zeemeermin.

28 mei 1991

186. Stralend als een ster

[az]

Daar stond A dan, stralend als een ster, en met warmte op zijn wangen. Zijn ogen straalden krachtig; hij stond met lippen die de curve van een licht lachje volgden. Hij stond er van top tot teen ontspannen bij. Hij keek Z aan met een gezicht zo ongedwongen vriendelijk dat de laatste er onthutst van begon te lachen.

Z :Het gaat je goed, zo te zien.

A :Er is zo'n standvastige rust in mij, dat.. ik... "You cannot use life, you have to serve it",... mooi he, haha... Ik heb toevallig zo'n strijkkwartet weer eens gehoord van Beethoven. Ik heb het opgeschreven. Wat was het ook weer, o, zo mooi, wacht even. Moment, even hoor, hier heb ik het...

A :Ja, hier heb ik het: ik voel me als het derde deel van Beethovens opus 135. Heerlijk hemels! En zo bevrijd... Ik kan nu alleen echt niet goed uitleggen hoe dat gebeurd is. Een soort van verlegenheid, hihi. Maar ik ben bezig met een rapport. Mag ik je dat alsjeblieft toesturen als ik het te zijner tijd af heb? Ik hoop dat je het niet gek vindt... ik voel me er toch wel wat verlegen mee! Vind je het goed? Mag ik je mijn rapport toesturen als ik het af heb?

Z :Dat moet je vooral doen. Ik zou dat werkelijk honderd procent op prijs stellen. Ik ben er, nu ik je zo zie en hoor, zelfs ontzettend benieuwd naar. Ik heb laatst ook iets gehoord dat me sterk ontroerde, een liedje van Herman van Veen: "Geen enkele waarheid die het haalde maar een vriend zien huilen kan ik niet".

A :Goh. De tragiek en waarde van heel de twintigste eeuw in één zin samengevat.

Z :O, van heel homo sapiens ongetwijfeld.

A :Maar ik ben het levende middelpunt van het paradijs!

Z :Ben je verliefd.

A :Hihi. Nee hoor, dat heeft er niets mee te maken. Weet je, je leest wel eens dat mensen een bijna-doodervaring hebben maar dat is precies het verkeerde woord want het is juist een bijna-levendervaring! Zie je, en zo voel ik mij nu! Ik zal het allemaal in mijn rapport opschrijven...

Z wil iets zeggen maar krijgt geen kans. Het is duidelijk dat een in A aanwezige gedachte er op staat ter wereld te komen.

A :Einstein heeft gezegd: “Geluk is waar ook de zwijnen naar streven”. Dat is goed en waar, maar waar moet je dan als mens wél naar streven, als het niet naar geluk is. “Dienend voor je medemens werken”, zou Einstein ongetwijfeld geantwoord hebben. Maar dat bedoel ik niet. “Gelukkig zijn” is een *gevoel* – als dit niet het gevoel is waar je als mens naar streven moet, welk gevoel is het dan wel? Ik heb hierover nagedacht, en heb ontdekt dat de mensheid er nog geen woord voor bedacht heeft! “Harmonie” is geen goed woord, omdat het... ja, te zijg is. “Zoeken naar je balans” – nee dit soort termen roept alleen maar misverstanden op! Het gevoel waar je naar moet streven, is: zonder opsmuk helder voelen dat je leeft, en dat je daarin geïnteresseerd bent. Beter weet ik het zogauw niet te zeggen! Ze zouden een woord moeten uitvinden om dit gevoel aan te duiden!

Hoe je jezelf het gevoel dat ik bedoel, verwerven kunt? Door te beseffen dat je het middelpunt van het heelal bent! Begrijp je me? En verzorg je wereld, het is de jouwe. Je hoeft je best niet te doen om het in de ogen van de mensen ver te schoppen. Je kunt in je eigen ogen belangrijk zijn, en je bent het ook. Sinds Einstein weten we dat eenieder zich in het middelpunt van het heelal bevindt. Regeer als een Vorst die van zijn wereld houdt, je naasten liefhebbend en God die ons het hele heelal gegeven heeft liefhebbend boven alles. Werk onverdroten aan het op orde houden van jouw koninkrijk. Werk onverdroten aan een alsmaar betere wereld. Alles wat je doet is belangrijk. Er bestaat geen groener gras dan dat van jou. Het is je opdracht en je voorrecht, te leven als Vorst aan wie alle mogelijkheden gegeven zijn om bij voortdoring aan het perfectioneren van zijn wereld te werken. Jouw levenspartner, jouw werk, alles wat het jouwe is, allen die de jouwen zijn: zij doen er echt toe. Het is allemaal niet wezenloos en oninteressant, het is allemaal niet toevallig en hopeloos. Alles is vol betekenis en bedoeling, en jou is het gegeven te leven als een Vorst die onverdroten bezig is de wereld op orde te houden en te verbeteren... Plotseling werd A rood van verlegenheid, en zei: “Nouja ik draaf door natuurlijk”. Z verzekerde hem dat hij geboeid geluisterd had, en dat hij A’s rede erg diepzinnig en treffend vond. Vervolgens bracht Z het gesprek op enige niemandalletjes.

Z dacht nadat A vertrokken was met achterlating van een gat in de lucht daar waar hij gestraald had als de lentezon:

-Hij ziet er uit als iemand die de steen der wijzen opgedoken heeft. Een operationele vorm van zelfbedrog, een volmaakt systeem zonder barsten dat echt werkt. Ik hoop het. Benieuwd naar zijn “rapport”. Mijn innige wens is het, als ik doodga, te sterven met een glimlach op mijn lippen. Afwachten maar-. Hij liep naar boven en haalde uit een

stalen kluis drie velletjes papier. Ze waren zo te zien al heel oud. Z las hetgeen daar opgeschreven stond allemaal nog eens door, en begon vervolgens wat te mompelen. De muren hoorden het hem zeggen:

“Lieve jongen, je bent zo schoon en echt. Ik zou me zo graag eens geheel bij je uitspreken maar ik weet werkelijk niet of ik het ooit doen zal. Mijn innigste kwekking. Mijn verraderlijkste verscheurdheid. Ach jongen, mijn jongen. Maar wie ben ik dat ik dat durf, en wie ben jij dat ik je ermee zou vergiftigen”. Daarna borg Z het geheime document, de drie velletjes oud papier, weer op. Wat daar geschreven stond op die oeroude papiertjes donker bewaard in het kluisje, was niets minder dan Z’s ultieme eeuwig weggeborgen passie-gang. Geen andere ogen dan die van Z hadden dit geheime document ooit gezien. Hij was al enige keren half en half van plan geweest het met A door te nemen maar nog steeds had hij het niet gedaan. Daar was het telkens weer niet van gekomen, hetgeen deels te danken was aan Z’s verlegenheid, deels aan een bepaald soort van medelijden dat hij met A had. Omdat wij in *Levend begraven* tot het uiterste gaan zullen, schenk ik het u. Het is getiteld: *Lof der botheid*, en het is van de hand van filosoof Z!

-

 24-mei-1997

187. A

[az]

Daar liep A door de straten tussen de mensen. Hij zag degenen die hem tegemoet kwamen en aan hem voorbijgingen. Het gevoel bekreep hem dat zij allen dood waren.

-Je hebt in de wereld beslist twee soorten mensen: zij die werkelijk leven in de innige betekenis van dat woord, en zij die alleen maar wat bestaan, en dit is het nu precies waar Dostojewski al die tijd over geschreven heeft. Je hebt Prinsen en Prinsessen die weet hebben van het onoverwinnelijk goede dat uit God is. Alle andere mensen leven als zombies.-

Vreugde was in A's hart. Hij wenste dat hij een manier wist om zijn grote ontdekking met de mensen om hem heen te delen. *Freude, schöner Götterfunken, Tochter aus Elysium*. Hij had lang gedacht dat de *Freude* louter dichterlijk hersenspinsel was. *Laufet, Brüder, eure Bahn, freudig wie ein Held zum siegen*. Zo is het, zo loop ik hier, en het bestaat en het is waar. En ik snap niet eens hoe het werkt. Het experiment toont aan dat het bestaat; maar waarom het zo is?

Het enige wat je hoeft te doen is de jou toegeworpen handschoen op te rapen en te doen wat je doen moet. Dostojewski heeft het goed gezegd: "Werk onverdroten voort. Zoek je geluk in het lijden". Dit is het precies. Veronachtzaam de duwende werkingen van je hormonen, offer jezelf volledig op, dien je werk met volle overgave, met alle kracht die je hebt; cijfer jezelf weg; werk altijd, werk werk werk – opbouwend voor God en je medemensen, vol vertrouwen in de goede afloop omdat je vanzelf alles krijgt wat je nodig hebt, inclusief plezierige dingen; en deze weg is vaak een lijdensweg, maar de beloning is de hemel van de zuivere vreugde, dat is het zinvolle. De vreugde van de bergbeklimmer die de top bereikt, maar ik snap toch nog steeds niet hoe het werkt! *Waarom* maakt zo hard en in volledige overgave je mensenplicht doen, een mens zo immens Goddelijk gelukkig? Genadeloos jegens jezelf je verplichtingen als mens nakomen – alle vermoeidheden en tegenzin en wensen van de hormonen terzijde schuivende je plicht doen: NIETS MAAKT GELUKKIGER!!

Misschien, misschien, is dit zo omdat je ziel zelve weet dat dit de kortste weg is naar daar waar de magnoliaboem bloeit?

Hij liep tussen de mensen, en had de gewaarwording dat hij de enige

was van allen die daar maar liepen te woelen in de stad, die werkelijk leefde...

Zoveel jaar geleefd te hebben en nooit geweten te hebben wat leven überhaupt is.

Hij raakte in gedachte verzonken. Hij piekerde. Hij besepte wat het was dat veel mensen van hem zouden denken: -Hij is er gewoon niet in geslaagd succesvol te zijn als mannetjesdiertje; is er niet in geslaagd de vrouwen tot neuken te verleiden – en nu heeft hij een vlucht-euvel gevonden-.

-Maar ik voel het geluk dat ik voel. Het experiment bewijst voor mij mijn gelijk. Wat heb ik met andermans opvattingen te maken.-

-Dat innerlijk verborgen blijheidsgevoel dat voortkomt uit weten dat je de lessen die het leven je opgedragen heeft geleerd hebt. Te weten dat je goed je best doet in de juiste betekenis van het woord, de oorspronkelijke en levende betekenis van dit woord. Dat je de belangrijkste van alle lessen aan het leren bent: vertrouwen houden wat er ook gebeurt.-

-Zen: de kunst van het overwinnen van de kracht van de hormonen-, bedacht A.

18-okt-2009

188. De Shtukelberkbergexpeditie op volle stoom [az]

Maar ik? Ik ben de slaaf die voor de kattenbakken zorgt...

Een onaangenaam vies karweitje vind ik dit: *ELKE* avond maar weer die twee stinkerige piespoepbakken onder handen nemen. Maar goed, weet u wat grappig is? Als ik met een bak de trap afkom is het zo dat Twinkie meteen uit zichzelf het kattenkamertje in glipt zodra hij me met de bak signaleert. Dit doet hij omdat hij gedragen worden haat, en ook de jacht die ik vroeger elke avond moest ontketenen als nazorgactiviteit na het reinigen der kattenbakken, om hem te pakken te krijgen. Peertje moet ik dan wél heel vaak gaan zoeken want zodra Meneertje me ziet opdoemen met zo'n bak vol verrukkelijkheden in handen, verstopt hij zich. Kortom, het is duidelijk dat mijn aandeel in de verzorging der katten er niet om liegt.

Wat zowel Twinkie als Peertje erg leuk schijnen te vinden, is: de ander zijn holletje likken. Het holletje dat is, u weet wel, hun derde oog, het oog waarmee ze u toelachen als ze hun staartje hoog heffen. Als ze holletje likken doen, heeft zowel degene die onderhanden genomen wordt als degene die onderhanden neemt, het zichtbaar naar zijn zin!

Het zijn onvervangbare huisgenoten als in ons huis de droefenis heerst. Als bijvoorbeeld mijn vrouw erg verdrietig is, gaat vaak één van onze twee jongetjes naar haar toe (ze doen dit allebei wel eens), gaat heel lief vriendelijk spinnend tegen haar aan liggen en aan zijn hele gedrag merk je dat hij voelt dat Tanja verdriet heeft, en dat hij bij haar ligt omdat hij haar liefdevol troosten wil. En ze helpen echt, - wat ze doen heeft werkelijk een troostend effect. Vaak vechten ze verschrikkelijk met elkaar. Dat is reuze angstaanjagend om te zien. Met dreigend gekromde bultrug vliegt Twinkie, na enige tijd loerend om Peertje heen te hebben gelopen zijn vijand plotseling naar de strot en bijt hem dood. Peertje evenwel, slaat fluks zijn poot uit en daar ligt Twinkies linkeroog al op de grond. Zo gaan ze enige tijd door. Maar na afloop van het gevecht vegen ze de boel bij elkaar en zijn ze heel tevreden. Plezierige, om niet te zeggen heerlijke momenten doen zich voor in het leven van Meneertje Peertje als Juffrouw Twinkie moet

kotsen, hetgeen nogal eens het geval is. Verheugd snuffelt Peertje aan Twinkies bek als de laatste van die wòk-wòk-wòk-geluiden begint te maken. Hoera!, daar komen de goede gaven reeds uit Juffrouw Twinkies mond gepareld – en Peertje eet wat er tevoorschijn komt gauw allemaal op.

We zijn nog in Holland, maar binnenkort zijn we hier weg want onze expeditie naar de Shtukelberkberg is inmiddels gevorderd tot in een vergevorderde staat van voorbereiding. Zie bijvoorbeeld Pavene staan in een grote havenloods vol kisten en dozen. We zijn bezig alle pakkellarrie in te schepen. Bestemming: Nieuw-Guinea! Daar komt een Ambtenaar in Functie somber als een akelig omen op Pavene af, want de Ambtenaar heeft een ontzettende ontdekking gedaan: onder de veelheid aan pakkellarrie die verscheept zal worden naar Indië of zoiets, bevindt zich een enorme berg vlees-in-blik. De Ambtenaar doet er bij Pavene kond van dat hij van de Warenkeuring is, en dat hij NIETS afweet van deze exportpartij vleeswaren. Alsjeblieft! Ware het niet dat de mannen van de Warenkeuring een speciale speurneus voor waren hadden, dan zou de hier nu vóór liggende exportpartij zomaar ongemoeid scheep zijn gegaan – Nota Bene. En er zullen nu dus monsters genomen worden, hoe hoog respectievelijk laag Pavene ook springt. De Ambtenaar kijkt de lijst door en schrikt op want er zijn met name maar liefst dertienhonderd blikjes Cornet Bief, en 10% van 1300 = 130. Honderd dertig blikjes betekent honderd dertig broedstoven, en zoveel staan er bij lange na niet ter beschikking. Hoe stuitend. Vanuit zijn passie verzandt de man nu in een impasse. Nou ja, er worden telefoongesprekken gevoerd, op onzichtbare fronten gebeurt er van alles, en dat leidt ertoe dat er verder niets gebeurt. En de blikjes worden allemaal gewoon ingescheept en de boot, - dit is de Mussilloyd: een zusterschip van de Merwelloyd! vertrekt. Niets kan onze expeditie stoppen en al is de toestand hopeloos, van zorg is geen sprake. Ook Z.K.H. Prins Bernhard, een sympathiek man vind ik hem, leeft mee. Wij ontvangen een telegram van zijn zijde, gericht aan Heren Pavene en Pabrongers, waarmee hij ons succes wenst.

Ik hou niet van politiek en niet van politici, behalve van politici als Drees jr. die mislukken omdat het geen politici zijn. Maar ik hou van mensen. Ik hou niet van de PvdA en ik hou niet van de VVD en niet van de CDA en al die andere partijen en partijtjes, die hele duvel en z'n ouwe moer. Maar er zijn mensen die ik sympathiek vind en Prins Bernhard vind ik sympathiek⁴⁴¹, en bijvoorbeeld Vredeling ook, en ook

⁴⁴¹ Ja zo zag ik het toentertijd, maar na vernomen te hebben van de grote hoeveelheden verdriet die hij Koningin Juliana, die ik hoogacht, aangedaan heeft ben ik inzake mijn mening over Prins Bernhard volkomen van gedachten veranderd! Nu zie ik in hem typisch een voorbeeld van het mensentype dat door Dostojewski aangeduid is als “De gezellige egoïst”.

Van der Stoel.

We zijn weer in Nieuw-Guinea, en wel te Rode Aarde, een alleraardigst stadje, weliswaar zonder stadsrechten maar wat maakt het uit. Soekarno heeft in zijn tijd dermate gehuild bij het vooruitzicht te Rode Aarde te zullen moeten lijden dat hij de harten der Hollanders week gemaakt heeft zodat hij er niet knijp heeft hoeven zitten maar vele andere Merdekagangers hebben hier wél gevangengezeten. Er is een boek, *Vijftien jaar Boven-Digoel*, geschreven door de Indonesiër I.F.M. Salim (uitgeverij Contact). Dat moet u lezen! De schrijver ervan, Salim, is heel sympathiek! Maar dit alles is verleden tijd...

Maar vroeger, toen de gevangenis van Rode Aarde van groot politiek belang was, was het stadje heel wat groter dan nu het geval is. Nu zitten er in het gevang nog slechts wat kannibalen en moordenaars van Papoesen bloede. Deze personen blijven soms in Rode Aarde wonen als ze hun straf hebben uitgezeten – ze denken: Waarom zouden we terugkeren naar dat primitieve kampongleven? We hebben het hier goed. Zo denken ze.

En we moeten natuurlijk niet uit het oog verliezen dat de door de Soerabajamensen toegepaste methode voor bestraffing van moordenaars, geen rechtsgeldigheid heeft bij de in het oerwoud wachtende aanwezigen, die nog een heel andere bestraffing in petto hebben. Zodoende heb je hier ook Bill Billen, de bediende van de burgervader van Rode Aarde, die in zijn wilde jaren niet alleen een moordenaar, maar ook een kannibaal geweest is, die onder andere van een Europeaan enige eetbare lichaamsdelen tot zich genomen heeft. Nu draagt hij een uniform, en is een degelijk ambtenaar in dienst van het gouvernement. Er loopt daar ergens ook nog een onaangenaam ventje rond waar niemand hoogte van krijgt; Jeevuhduhtee heet hij... Hopelijk horen of zien we nooit meer iets van hem!!

Rode Aarde is op ditzelfde ogenblik een bruisend centrum van activiteit. Eerst wordt de zoi aan pakkelarrie, bestemd voor de Hijbelvallei – zeer, zéér veel pakkelarrie – er per boot aangevoerd.

En vervolgens worden deze spullen door een Twin Pioneer weer afgevoerd. En er wordt heel hard gewerkt. Ook door de Kroonduifbemanning van de Twin Pioneer. Zodra de Twin na een vlucht naar de Hijbelvallei is teruggekeerd en geland, wordt de lading, die al van te voren op het vliegveld was klaargezet, in de juiste volgorde, in het vliegtuigje gestopt. Brandstof wordt getankt met behulp van een pomp die op mankracht werkt (en de mankracht wordt door gevangenen geleverd) en de vliegtuigbemanning laaft zich, - zij nemen koffie en boterhammen tot zich en daar begint reeds het zogenaamde “poeteren”, dat is dat men de propellers wat ronddraait; dit wordt niet door gevangenen maar door mariniers gedaan en even later brullen de motoren, zet de Twin Pioneer zich in beweging, en al gauw zit het vliegtuig alweer in de lucht en haast zich richting Hijbelvallei. De expeditie begint inderdaad op stoom te komen, dat is

duidelijk!

Ondanks al ons harde werken willen we niet verzuimen, eens om ons heen te kijken. Rode Aarde ligt aan de Digoelrivier, en als de Shtukelberkbergexpeditie als resultaat zal opleveren dat de mensen terdege van het bestaan van de Digoelrivier op de hoogte gesteld geworden zijn ben ik blij, en helemaal als tevens algemeen bekend wordt dat het stadje Rode Aarde aan de Digoelrivier ligt: het plaatsje waar Soekarno niet, maar Salim en Sjahrir en Hatta en vele andere vrijheidsstrijders wél knijp gezeten hebben, als politiek gevaarlijke individuen gevangen gehouden door de Hollanders. Aan de Digoelrivier zelve zijn opmerkelijk de zeer grote kronkels. Als je op deze rivier vaart met het rivierbootje, word je regelmatig moe bij de gedachte alleen al aan de uren en uren varen die nodig zijn om een slechts luttele honderd meter verder te komen de richting in die je voor ogen hebt. Want de Digoel gaat door de ene breed uitgesponnen bocht na de andere, en daar komt geen einde aan. Dit gaat zó ver, dat de rivierlussen nogal eens vlak langs elkaar lopen...

En met het geduldige voortschrijden van de tijd, dat wonderbaarlijke behoorlijk onbegrepen doch desondanks onstuitbare verschijnsel dat altoos maar doorgaat met zich voordoen, verlegt de Digoel zijn bochtenwerk bij voortduring. Dat komt doordat de bochten aan de buitenzijde steeds verder uitslijten door het water dat daar opdringerig langs de oevers stroomt. Soms storten er daardoor bomen in de rivier. En steeds wijder wordt zo'n bocht. Langs de oever van de binnenzijde van de bocht stroomt het water nauwelijks meer en daar wordt modder afgezet. Dus daar verzandt de boel, en tenslotte gaan er planten groeien. Zo is de rivier geduldig, jaar-in-jaar-uit bezig met zijn bochten ver uit te wijden. Soms komen bijgevolg begin- en eindpunt van een bocht weer bij elkaar waardoor het water ineens de mogelijkheid krijgt de bocht helemaal over te slaan waarna de in onbruik geraakt rivierlus, aan zijn lot overgelaten, een verwaterde lob wordt die langzaam dichtslibt en waar de plantengroei haar almachtige woekerbestaan gaat botvieren zoals zij altijd doet overal waar haar bloed maar gaan kan. Wie eenmaal met een vliegtuig boven de Digoelrivier gevlogen heeft vergeet deze aanblik nimmermeer, en hetzelfde geldt trouwens voor de Mamberamorivier, zoals ik uit eigen ervaring getuigen kan. Fascinerend, wonderlijk, begrijpelijk en onbegrijpelijk tegelijk, is het eeuwige werken zonder doel en toch zo doelbewust dat je Mevrouw Natura altijd en overal ten uitvoer ziet leggen!

Inmiddels zijn de helikopters in aantocht. Ze zijn in gedemonteerde toestand naar de oliestad Sorry gebracht, door een schip dat "Kasimbar" heet. (Een luttel jaren later, in 1962, zal Pappa met de Kasimbar Hollandia verlaten, beginnend aan zijn laatste grote zeereis; hij stapt (in Singapore als ik me niet vergis) vervolgens over op de "Zonnekkerk" en komt in januari 1963 in Holland aan, waar juist een

zeer strenge winter begonnen is. Als het verenigde gezin te Scheveningen arriveert en uit de taxi stapt plast een hond tegen Pappa's eventjes in de sneeuw gezette koffer.) In Sorry worden de helikopters in elkaar gezet en in Jougladje worden de vliegers adequaat ingelicht over de kenmerken van het vliegen met een helikopter hier boven dit godverlaten oord: nergens zijn vliegvelden om naar uit te wijken in geval van één of ander technisch mankementje. En als je noodgedwongen een noodlanding maakt, tussen de kannibalen en de muskieten, duurt het weken en weken voordat een hulpexpeditie je vindt als je al het geluk smaken mag dat ze je ooit vinden. Maar dapper stijgen de helikopters op, verlaten Jougladje en vliegen weg, op weg naar Rode Aarde (het is mij niet bekend hoe de helikopters vanuit Sorry in Jougladje beland zijn, sorry); deze apparaten kunnen een snelheid ontwikkelen van zo'n tachtig à negentig kilometer per uur, bij tegenwind gereduceerd tot vijftig kilometer per uur. Ruim twee uur zal de vlucht naar Rode Aarde vergen, en ze hebben in jerrycans een extra voorraad benzine bij zich, alsmede olie. En langs de route zal een Martin Mariner (dit is een prachtig type watervliegtuig dat enige tijd bij de MLD gevlogen heeft maar buiten gebruik gesteld is nadat er nogal wat van verongelukt waren) patrouilleren om een geruststellend oogje in het zeil te houden. Na verloop van tijd maakt men zich te Rode Aarde desondanks behoorlijk zorgen omdat de helikopters alsmaar blijven schitteren door afwezigheid. De helikopters laten op zich wachten en wachten. Wij moeten geen hoge dunk hebben van de beschikbare telecommunicatiefaciliteiten: de helikopters kunnen een radioverbinding maken met de Martin Mariner; de Martin Mariner heeft een radioverbinding met Jougladje; en ook Rode Aarde kan een radioverbinding met Jougladje leggen.

Wat is er gebeurd? Er is gebeurd dat, mooi op weg zijnde naar Rode Aarde, ineens bij één der choppers de oliedruk wegviel. Gelukkig zagen de vliegers daar ter plekke een vlak weilandje, geschikt om er te noodlanden. Dat deed de chopper dan ook en hij landde, verrassenderwijs, niet op een weiland maar in een moeras dat voorzien was van vijf meter hoog riet. De andere helikopter landde ernaast en de vlieger ervan kon geen spoor van zijn collega ontdekken. Niets dan riet zag hij, en slechts door geluid te maken konden de vliegers elkaar traceren. Ze gingen bezien wat er met de lage-oliedruk-helikopter aan de hand was. Er bleek nauwelijks nog olie in de tank te zitten. Blijkbaar was er een lek! Maar waar zat dat? – ze kwamen er niet achter. Toen bleek dat geloop op de grond hier tot gevolg had dat je erdoor zakte, en tot je knieën in het moeraswater kwam te staan. Tevens bleken er veel mooie vlinders rond te vliegen, waarvan vele soorten vastwel nog geheel onbekend waren voor de wetenschap, en ook, hoe heerlijk, waren er ontzettend veel muskieten. De piloten vulden het bijna lege oliereservoir tot de nok toe met olie, uit de

meegenomen reservejerrycan, en daarna stegen ze weer op, waarbij rietpluimen massaal door de rotorbladen ge Guillotineerd werden, ze vlogen verder, en ze landden te Rode Aarde.

Wellicht vraagt iemand onder u, lezers, zich af: waarom gebruiken we helikopters als we de Twin Pioneer al hebben. Ik heb begrepen dat hier inderdaad veel over te doen geweest is, maar het fijne weet ik er niet van. Wel weet ik dat we de Twin Pioneer überhaupt niet hebben, die huren we alleen maar van de Kroonduif, een dochtermaatschappij van de KLM. Wat we ook niet hebben, is voldoende geld. En het huren van een Twin Pioneer vergt nogal wat muntgerinkel. Vandaar het gebruik van eigen helikopters. De helikopters zullen de diverse behoeften opvoeren van Rode Aarde naar de Hijbelvallei.

Wellicht evenwel, vraagt een andere lezer zich nog af wat nu de rol is van het plaatsje Maxidipsaus... Maar ik ben niet van plan het allemaal punctueel uit de doeken te gaan doen. Alles wordt trouwens helder een zeer volledig belicht in een boek, geschreven door Dr. L. D. Brongersma en G. F. Venema, hetende: *Het witte hart van Nieuw-Guinea*; het is uitgegeven door Scheltens & Giltay. Er staan hemels heerlijk mooie foto's in dit boek! Warm aanbevolen!

Ik wil me nu verder vooral focussen op de avonturen van Meneertje Peertje in Nieuw-Guinea. Nieuw-Guinea, het land waar ik alles heb verloren; de een verliest het in Heidelberg, de ander in Hollandia hē. Misschien dat we nog iets van het verloren gegane terug zullen kunnen vinden? Maar met helikopters boven dit gebied vliegen is niet zomaar even iets wat je zomaar even doet. En daarom moeten er langs de route Rode Aarde-Hijbelvallei op gezette afstanden kleine helikoptervliegveldjes ('clearings' genoemd) in de jungle worden aangelegd. Mocht een helikopter dan olie verliezen of zo, dan kan ie tenminste veilig naar zo'n clearing afdalen. Dus zullen we nu eerst een groep mannen de jungle in moeten sturen die zich met parangs een pad moeten kappen naar de Hijbelvallei en onderweg een aantal houten platforms-op-palen oprichten welke kunnen dienen als noodneergang voor de helikopters. Een zinvolle klungelveiligheidsmaatregel, zou ik zo zeggen! En daar gaan ze al, twee Hollanders en dertig Papoea's. En, het zij hier als hoogtepunt van mijn verslag even expliciet opgemerkt, een van de twee zich nu de jungle in begevende blanda's is niemand minder dan Meneer Peer zelve! Na elke vijf kilometer zullen de mannen een houten platform maken, geplaatst in een opengekapte plek in de bush-bush waarop een helikopter met een gerust hart zal kunnen landen. Voor onze trekkers door het oerbos zijn de dagen nu eentonig geworden: steeds weer de hele dag zwoegen – nat worden van de regen – bivak maken – kwartier maken – wachten tot het maaltje klaar is (de Papoeakok kookt rijst, vis (of vlees) en sajoer) – het maaltje opeten – proberen de natte kleding te drogen bij het vuur – de muskieten in groten getale horen jengelen – gauw onder de klamboe gaan liggen – 's morgens om te beginnen een mok koffie –

zich in de kleren en de schoenen hijsen die nog vochtig zijn van de vorige dag – even ontbijten – bivak opbreken – op pad – en het is HEET, vochtig, heet, vochtig, heet, zweetheet. En om de vijf kilometer maken ze een clearing. En ze wachten met spanning op de helikopter want deze zal hen t.z.t. achteropkomen om hen te bevoorraden. Maar ze weten niet hoe het daarmee staat want radiocontact behoort voor hen niet tot de mogelijkheden.

Als de helikopter tenslotte komt kan hij ter plekke niet landen maar gooit wel post uit alsmede proviand, waaronder zich een Vierkante Fles bevindt: u weet wel: die met dat wonderlijke levenselixer erin dat voor de blanda van Friesland tot in het hartje van Nieuw-Guinea fungeert als versterker voor het afgepeigerde hart.

En hoe het allemaal verder gaat zult u hier van mij niet gewaar worden maar dat het *echt* doorzettingsvermogen vergt van de mannen wil ik beklemtonen. Want natuurlijk volgt er tegenslag op tegenslag, en doet zich onverwachte gebeurtenis op onverwachte gebeurtenis voor. En je moet uit zeer speciaal hout zijn gesneden om, juist op die momenten waarop het o zo verleidelijk is om het bijtje er maar zo'n beetje bij neer te gooien, juist dan de parang te pakken en door te drukken, door te gaan met een klein groepje mannen om alvast een geschikte plek voor de volgende clearing te gaan zoeken. En we trekken hier door het gebied van de stam der Wambuizen, lieden waarvan het bekend is dat zij een uiterst woest volkje zijn, houdende van moorden en vlees eten (van mensenvlees met name natuurlijk ook).

En als het tenslotte gedaan is, is er 115 kilometer afgelegd. Er is een pad gekapt steil tegen hellingen op en er weer af, en door onbegaanbare oerend oude oeverloos grote oerbossen (onbegaanbaar tenzij je parangs en onuitputtelijk doorzettingsvermogen hebt), en er is gebaggerd door moerassen, er is door water gewaad, er is over lianen gestruikeld. Het heeft tropisch gierend. De tropische zon heeft zijn hitte genadeloos op de mannen neergestriemd.

Het is heel zwaar geweest maar de Wambuizen hebben in het geheel niet moeilijk gedaan gelukkig. En de helikopteroute is klaar. Kom, we gaan een kijkje nemen in de Hijbelvallei!

Maar hier en nu treft mij een bitter besef; alsof een smidshamer staalhard mijn voorhoofd een bonkende slag toedient. En nu weet ik wat er met mij mis is. Ineens begrijp ik wat het is dat er bij mij ontbreekt: Waarachtige wilskracht. Ik heb taaiheid, dat wel. Ik blijf zoeken, proberen, nadenken, volhouden, doorploeteren en prutsen.

Maar altijd ben ik zwak. Ik ben gemakzuchtig. Ik ben laks. Ik geef o zo gauw mee onder de druk van de lust of de tegenzin. Ik zou wel van alles willen doen, maar wil niet écht – heb geen fut. En heus, dit is het, dat mijn leven tot een helse verschrikking heeft gemaakt: dit is de alfa en de omega van mijn verdoemenis: mijn wilszwakheid.

Ik weet ook waar 't vandaan komt, dat heb ik altijd al geweten, dit voelde ik als kind al heel sterk en ook wist ik als tiener al dat deze wilswakheid in mij onjuist was (doch pas nu ineens besef ik, hoe zeer, hoe zeer, dit mankement van mij alles voor mij heeft bedorven – want méér dan mijn angstige verlegenheid, meer dan mijn onesthetische bovenlip, meer dan mijn borstjes, meer dan mijn tegenslagen, meer dan alles, is het mijn angstige wilswakheid die mijn leven bij voortduring tot een hel gemaakt heeft), altijd al heb ik het geweten: mijn moeder heeft me als kind veel te veel ontzien (mijn vader telt niet mee). Had ik geen zin mijn kamer op te ruimen? Het was niet anders, het werd gewoon getolereerd. Had ik 's morgens niet zoveel zin in school? ik hoefde maar een beetje te simuleren en ik mocht lekker thuisblijven. Had ik geen zin in wat ook? het was OK. Ik weet zogauw geen voorbeelden meer maar zelfs als kind al, op die momenten zelve waarop mijn moeder ondanks haar vermaningen al die laksheid van mij toch maar wel weer toestond, wist ik het altijd al: dit is niet goed voor mij.

Opvoeden is de gulden middenweg feilloos bewandelen, hetgeen makkelijk is maar ook moeilijk. Opvoeders moeten nooit onredelijk zijn en geen machtswellustelingen. En ook geen onverschilligen. De andere kant is, dat als een opvoeder “ja” zegt of “nee” dat zo'n “ja” respectievelijk “nee” dan ook dient te blijven staan als een rots in de branding, al moet de onderste steen boven.

Hier, nu, zweer ik, bij de piramiden van Gizeh: Mijn angstige wilswakheid zal ik overwinnen.

De wilskracht waarop ik ben gestuit bij het zien van de onverzettelijke Meneertje Peetje en zijn mannen voortgaand in de bush-bush, is een mannelijk vermogen. Natuurlijk hebben ook vrouwen er de beschikking over, maar deze wilskracht is als zodanig weldegelijk een mannelijk aspect van de psyche en het is een prachtig aspect. Ik kende het intuïtief altijd al, herkende het immers zo sterk in de derde symfonie van Beethoven. Maar ja...

Het betreft hier het vermogen tot vastberaden handelen, dat zich duidelijk manifesteert in die gevallen dat de dingen heel moeizaam verlopen, het allemaal niet meezit zodat je welhaast ontmoedigd zou worden. Dan kan niets het universum redden dan deze granieten geestkracht.

Het zijn de mannen met de granieten voorhoofden geweest die de Tweede Wereldoorlog voor de geallieerden gewonnen hebben.

Zolang er zulke voorhoofden zijn kan de toestand nog zo hopeloos zijn: zorgwekkend is nochtans de situatie niet.

Vooral Liefde is nodig om de wereld te redden maar zij kan niet bedreven worden als ze geen rugdekking krijgt van de granieten voorhoofden.

Wacht u, inmiddels, voor het fanatisme!

Maar vastberaden, wilskrachtige besluitvaardigheid, en wilskrachtige daadkracht, zijn eigenschappen die een ieder zich dient te verwerven.

De leegheid, de bron van alle laagheid, moet men vullen met granieten geestkracht ten dienste van de Liefde; - en de dingen die moeten worden gedaan: **DOE ZE!**

We gaan nu even een kijkje nemen in de Hijbelvallei. Daar zien we de heer Ansjovis. Hij zit in een boom, en speelt hobo. Plotseling valt hij want er breekt namelijk een tak af en zo verlaat de heer Ansjovis de boom. De omstanders, Papoea's die in de Hijbelvallei wonen, vinden hem een ontzettend amusante man en lachen zeer als hij ter aarde stort en maken opmerkingen naar hartelust en nu hoort de heer Ansjovis, die een taalkundige is die aan de expeditie deelneemt, een nieuw Hijbel-woord voor "vallen". Het blijkt dat de Hijbelers een ander woord hebben voor vallen van grote dan voor vallen van kleine hoogte! Hijbelers zijn erg aardig. Ze hebben zowel respect als waardering voor Ansjovis, omdat hij in staat is zowel zijn boventanden als ondertanden niet alleen uit zijn mond te nemen wanneer hij er maar behoefte aan heeft, doch tevens over het vermogen beschikt deze attributen weer terug te kunnen plaatsen waarna hij alsof er niets is gebeurd nog steeds hobo blijkt te kunnen spelen. Als de mannen van de expeditie zitten te eten bevinden zij zich immer in gezelschap van Menja: een Hijbels Papoeameisje van een jaar of zeven. Als de mannen het eten ophebben krijgt Menja de restanten. En zolang de mannen eten zit Menja naast de tafel op de grond gehurkt en ziet het allemaal aan. Op een dag komt ze ineens niet meer. Ook de volgende dag is ze niet present. Wat is er aan de hand? Ay, navraag leert dat ze wat katjangs gejat heeft van de in Hijbel eveneens werkzame zendelingen, die haar daarop denkkelijk wel uitgelegd zullen hebben dat OLH diefstal als een grote zonde ziet. De expeditieleden missen haar zeer! Daarom stellen ze een reep chocolade ter beschikking, die Menja hebben mag als ze weer komt maar ze komt niet meer...

Tot, vele maanden later, ze er ineens toch weer is, gelukkig! Naar aanleiding van de expeditie wordt ook nog een postzegel uitgegeven met de afbeelding van een Papoea erop die, met een stenen bijl in zijn vuist geklemd, staat te staren naar een helikopter. Vreemd genoeg heeft de man klaarblijkelijk een bijl ter hand genomen zoals die in de Baliemvallei gangbaar is maar niet in de Hijbelvallei. Ik heb zelf ook een eerstedagenveloppe in mijn bezit waarop niet alleen deze postzegel prijkt maar ook de handtekeningen van de heren Pavene en Pabrongers. Er gaat het nodige mis als de eerstedagenveloppen moeten worden uitgegeven op 10 april, want hoewel alle daartoe in aanmerking komende plaatsen in Nieuw-Guinea zijn voorzien van het speciale eerstedagspoststempel om de postzegels op 10 april te kunnen stempelen, is dit nou net niet het geval in de Hijbelvallei.

Gelukkig gaat de PTT na veel soebatten door Pavene en Pabrongers en Meneertje Peertje, door de knieën, en mogen de zich te Hijbelvallei ophoudende personen een noodstempel maken. Nou ja, zo lossen de leden van de Shtukelberkbergexpeditie, inventief improviserend, ook dit probleem op, want nooit is de toestand zorgwekkend hoe hopeloos ook, tot woede van de zich duchtig uitsprekende machtige pressiegroep Filament, die geheel uit filatelisten bestaat. Zij zijn razend! Want nu zijn er ineens van die superspeciale speciale eerstedagenveloppen op de proppen gekomen: die welke voorzien zijn een stempel van het noodstempel van de Hijbelvallei. Dat was nou helemaal de bedoeling niet, Pavene en Pabrongers hebben hier de plank verschrikkelijk misgeslagen, dat is duidelijk (goddank weet men niets van de rol die ook Meneertje Peertje in dezen gespeeld heeft). Maar de mannen in de Hijbelvallei laten zich door het verdrietige incident niet uit het veld slaan en gaan gewoon door. Bijvoorbeeld, het vliegveld moet verstevigd worden waartoe nog meer stenen uit de rivier (!) moeten worden aangevoerd naar het vliegveld. Een aantal Hijbelse mannen verklaart zich bereid tegen betaling dit werk te willen verrichten. Enigen van hen, evenwel, lieden die tot de notabelen gerekend moeten worden, blijven rustig op hun gemakje vlakbij het vliegveld zitten. Als een minder hoogstaand figuur met zijn stenen langskomt, vragen en verkrijgen de rustig terneer zittende heren een of twee stenen van de zwoegende passant. En als ze zich zodoende een aardig stapeltje stenen vergaard hebben brengen de heren hun bijdrage naar het vliegveld en nemen hun beloning in ontvangst. Héerlijk is het, carrière gemaakt te hebben en hoog in de hiërarchie te zitten! De Hijbelers krijgen op gezette tijden bezoek van bewoners van de Vogelrokvallei die een eindje verderop ligt. Aan de bezoekers wordt dan een interessante rondleiding aangeboden langs de Soerabajamensen, geleid door een der notabelen van de Hijbelers. Met name meneer Bomdogi, die zich zeer hoog bevindt, helemaal bovenaan in de Hijbelse hiërarchie zelfs, belast zich gaarne met het begeleiden van het bezoekende gezelschap langs alles wat belangwekkend is aan deze interessante Soerabajamensen die zich hier in de Hijbelvallei bevinden – komt dat zien, komt dat zien. En het zich vergapende gezelschap krijgt een goed verzorgde, complete rondleiding waarbij niets wordt overgeslagen. Alles wordt bekeken; wordt ergens in een kamer een Soerabajamens aangetroffen, al of niet verzonken in een middagdutje: geen zorg, Bomdogi en zijn gasten nemen het hem echt niet kwalijk, heus, hij ligt niet in de weg – integendeel, hij is heel interessant en het komt hem toe dat hij degelijk wordt aanschouwd. De gasten roepen met de regelmaat van de klok “Ieeeeeeeeee”, om lucht te geven aan hun verbazing. Telkens opnieuw staan ze paf van wat ze te zien krijgen. Bomdogi is maar wat trots op het zootje witte figuren dat hij kans gezien heeft in zijn stadje te vergaren en hij laat zijn gasten door de verrekijker kijken en het amuseert hem in hoge

mate dat ze datgene proberen te grijpen wat zich, gezien door de verrekijker, zo bedrieglijk dichtbij lijkt te bevinden, overigens zonder dat hij erbij vertelt dat zijn eigen eerste reactie precies zo was. Bomdogi's absolute trots en glorie is het valse gebit van Ansjovis. Steeds weer brengt de laatste zijn succesnummer op de bühne – de gasten schrikken zich rot!, maar als ze zien dat Bomdogi er kalm bij blijft, kijken ze heel nauwkeurig toe hoe het in zijn werk gaat en hebben voor deze Soerabajamens die dit kan buitengewoon veel ontzag. Zou hij onsterfelijk zijn? Dat iemand zomaar zijn botten uit zijn lichaam kan nemen... “Ieeeeeeeeeeeeeeeeeeeeeeee!”

De Hollanders voeren hun eigen experimenten uit. Zo stellen ze vast dat Hijbelers zich Hollands eten zoals aardappelen en zo, goed laten smaken – alleen zuurkool niet. Zuurkool, dat gaat te ver. Na daarvan geproefd te hebben believe de Hijbelers dagenlang helemaal niets meer van hetgeen de Soerabajamensen te bieden hebben. Dit is alles goed en aardig maar intussen schiet de expeditie hoegenaamd niet op. We hebben nog niet één sneeuwkralletje gezien, laat staan een sneeuwbal – en van een hele berg bedekt met eeuwige sneeuw durven we nauwelijks nog te dromen. En tegenslag volgt op tegenslag. Weet je, de Twin Pioneer heeft, net als de Constellation, een drievoudige staart, - en of zo'n staart een soort van Moby Dickiaans noodlot over vliegtuigen afroept? wie zal het zeggen, maar de Twin Pioneer maakt op mij de indruk een nog kloteriger vliegmachine te zijn dan de Constellation. Zo raakt bij een landing de staart van één der twee Twin Pioneers die Nieuw-Guinea nog rijk is (de derde is op 30 augustus 1957 verongelukt), beschadigd en het duurt **VIJF MAANDEN** eer het euvel is hersteld. Een andere keer begint de motor van een Twin die uit de Hijbelvallei opstijgt erbarmelijke geluiden te produceren alsmede onrustbarende wolken blauwe rook. Gauw landt hij weer. Daar staat hij, in het hartje van de rimboe. God zij dank zijn de zendelingen er ook nog, zij verrichten een wonder, - met de hen ter beschikking staande Cessna halen ze een nieuwe motor voor de Twin op. De reparatie vindt plaats, waarna de Twin vrolijk opstijgt en wegvliegt, en een waarachtig monument van doorzettingsvermogen is tot stand gebracht want aangezien men niet over de geëigende hulpmiddelen beschikte is de reparatie van de motor een oeverloos zware klus geweest maar het zijn weer de granieten voorhoofden die het klaargespeeld hebben. En de Hijbelers hebben al met al in hun hele leven nog nooit zoiets interessants gezien. De helikopters komen ook alsmaar niet, al is de opvoerroute klaar (daar vertelden we eerder in dit verslag over) want nu worden de vliegers alsmaar ziek. Dan weer hebben ze de Biakgriep, dan weer geelzucht... En dan hebben we de Nieuw-Guinese weerluimen ook nog, afgrijselijk plensbuien doen zich voor waardoor bijvoorbeeld te Hollandia de weg naar vliegveld Sentani door modder overstroomd wordt en dus buiten gebruik moet worden genomen. Straks is het meegebrachte eten op, en ontzettend veel

bestanddelen van het menu der Hijbelers trekken ons in het geheel niet aan. Misschien begint Pabrongers voorraadje shagtabak ook onrustbarend te slinken? Ik heb in dezen helaas geen informatie, maar het zou heel goed zo kunnen zijn. Daar zit je dan in de Hijbelvallei, akelig geïsoleerd van de beschaafde wereld (die wereld is in ieder geval de wereld waar jij toe behoort, beschaafd of niet). Voelt toch gek hoor, hoe dapper je ook bent maar ach dit is Nieuw-Guinea en zorgwekkend is het dus vast niet. En het komt inderdaad goed, boven de Hijbelvallei verschijnt met zijn onweerstaanbaar prachtige ronkgeluid een Catalina van de Ned. Nieuw-Guinea Petroleum Maatschappij en hij werpt 3600 kg voedsel af, gevolgd een paar dagen later door een Dakota van de Kroonduif, niet minder heerlijk ronkend, en deze doet er nog een schepje van vier ton bovenop. Maar we moeten nu wel andere plannen maken want zoals we het bedacht hadden kan het niet meer. Dus we stellen nieuwe plannen op, en zien de toekomst vol goede moed tegemoet. Een probleem is weliswaar de financiële situatie. Want ook op een eiland geheel bedekt door tropisch regenwoud is voor alles wat je tot stand wilt brengen, geld nodig!

In de Hijbelvallei zien wij veel mooie mannen om ons heen. Bijvoorbeeld, sommigen hebben een niet alleen doorboorde maar ook uitgerekte oorlel waarin zich een schijf wit gekalkte bamboe of iets anders bevindt. Er kan ook een stuk hout in zitten, of tabaksbladeren. Maar meneer Bomdogi heeft in het ene oor een blikken leukoplastrol, in het andere een grote prachtige witglanzende oorbel-knop, welke hij van mevrouw Platteel gekregen heeft (mevrouw Platteel is de vrouw van de gouverneur van heel Nieuw-Guinea, dat is een extreem machtig man dus! Over zijn bezoek en dat van zijn vrouw komen we straks nog te spreken). Er is een jongen die aan een touwtje om zijn hals een zegel heeft met de tekst: "Een jaar garantie". Iemand anders, een man, heeft een etiket op zijn borst geplakt: "Breekbaar". Natuurlijk doorboort men in de Hijbelvallei het neustussenschot en plaatst daar ter plekke bijvoorbeeld een staafje van bamboe. In het boek: *Het witte hart van Nieuw-Guinea* bevinden zich prachtige foto's. Er is er één bij van een meneer die een sigaretje rookt en een Bic-ballpoint door het gat in het neustussenschot gestoken heeft. De ballpoint is compleet, ook de dop zit erop. De man kijkt er heel gewichtig bij. Om mijn Groningse schoonmoeder eens met de wereld te confronteren heb ik haar deze foto laten zien. Ze kon er niet naar kijken. "Hu wat een agressieve kop!", zei ze, vervuld van afkeer. En toch zijn de Bic-ballpoint en dat sigaretje en dat gewichtige kijken van deze Hijbeler ongetwijfeld niets dan uitingen van de Persona die gefascineerd raakte door het uiterlijk en de uiterlijke gedragingen van de Hollanders – dezelfde Persona die de enige god is die door mijn schoonmoeder wordt erkend en die ze slaafs gehoorzaamt onder alle omstandigheden. In het dorp bevindt zich het *Iwool*, het mannenhuis. De

Soerabajamensen mogen daar niet bij in de buurt komen want zij zijn, zoals Bomdogi uit de doeken doet, nog maar onmondige kinderen. Er is een mist van mystiek die het iwool hult in een slechts half doorzichtige nevel. Wat weten wij ervan? Het Hijbelwoord voor varkensvet moet men niet uitspreken als er een vrouw in de buurt is. Buiten het dorp bevindt zich het *sogaam*, het vrouwenhuis. Verboden voor mannen. Als een vrouw bevallen moet trekt ze zich in het *sogaam* terug. Je mag in het dorp geen etenswaar op de grond laten vallen!! Brengt ongeluk... Regen is een goed natuurverschijnsel maar soms is er teveel van, een andere keer juist te weinig. Maar daar weten we iets op. We verstaan de kunst van hoe we de regen onze wil op kunnen leggen. Je neemt wat met zorg bijeengezochte as en blaast deze van geheime krachten voorziene stoffelijke rest weg in de richting die precies de juiste is, en je spreekt hardop de juiste woorden uit. Als je je gevoel weet mee te geven aan de as en de woorden, doet de regen wat jij wilt. Een tuin maken we door de in de weg staande bomen om te kappen. Bomen die te dik zijn laten we maar staan, - we stoken er een vuur bij en we hullen de stam helemaal in vuur. Dan gaat de boom dood en verliest zijn bladeren, zodat hij nauwelijks nog licht tegenhoudt. Steeds opnieuw moeten we een tuin maken want de grond verliest na een paar jaar zijn kracht. Allemaal hebben we ons eigen stukje grond in de gezamenlijke tuin. Vlees vinden we heel lekker! We houden van van alles en nog wat: libellenlarven, kikkers, ratten, rupsen, hagedissen, muizen, buideldieren, kikkervisjes. Varkensvlees! Dat eet je als er feest is. De varkens slapen bij ons in huis. Ook vruchten eten we. Lepels halen we uit de varkens als ze geslacht zijn, uit hun schouderblad of uit hun bekken. De lege blikken en de flessen van de Soerabajamensen zijn heel handig! Die willen we graag hebben. De Hijbelers doen sinds enige tijd niet meer aan menseneten, vroeger wel, van bijna elke Hijbelfamilie zijn in het verleden een of meer familieleden verloren gegaan doordat ze opgegeten zijn. Oorlogen tussen stammen doen zich nog steeds zo af en toe voor. De Hijbelers zijn vreselijk bang voor slangen, ook voor de niet-giftige.

Kom aan, laten we eens doen of er sprake is van een chautaugua hier. Jazeker, er is hier nu sprake van een chautaugua, en het is er een die een onderzoek beoogt in te stellen naar het innerlijk van de mens. Want ik ben toevallig in de stemming om een fragmentje neer te schrijven over de Schaduw. Deze stemming ontstond in mij door te denken aan en te schrijven over de Hijbelers en nu moet ik het gauw kwijt, over een half uur is dit gevoel in mij misschien al weer weg.

De Schaduw is een grote, rustige, niet denkende primitieve kracht in de mens, die maakt dat je onbekommerd, spontaan, rustig, zonder denken je gang gaat. De Schaduw eist geen verantwoording voor daden, vraagt geen toelichting, geen morele rechtvaardiging. De Schaduw maakt dat je lichaam optreedt, handelt, bukt, hurkt, loopt,

beweegt, kracht zet, zweet, slaapt, waakt, rent, hoort, ziet, lacht, lust beleeft, handelt, loopt, zijn gang gaat, zonder dat het iets van je wilskracht vergt. En het is de Schaduw die weet dat je onsterfelijk bent.

Wij Westerlingen denken teveel! Wij zijn te pietlutterig! Wij zijn niet trouwhartig ten opzichte van onze Schaduw en dat is heel stom.

Want zonder Schaduw is het op aarde niet om uit te houden. Elders wel misschien, maar niet hier op deze aarde zoals zij is.

Probeer zonder Schaduw te leven op aarde en je gaat ten onder.

Als je tenslotte door eenzijdig denken het contact met je Schaduw verliest ga je van binnen een verwrongen leven leiden en zet de Schaduw zich in ter vernietiging, zij aan zij met andere vernietigende krachten.

Alle aspecten van onze psyche zijn even belangrijk. Einde van dit chautauguafragment.

Dit was een belangrijk fragment! Onze expeditie heeft nu al twee zaken opgeleverd die van vitaal belang zijn: de ontdekking van het granieten voorhoofd en de erkenning van de Schaduw. Oja, en niet te vergeten: “De toestand is hopeloos maar niet zorgwekkend”, en dan nog het stadje Rode Aarde en de Eeuwige Kronkelingen van de Digoelrivier hè.

Op een dag komt de gouverneur, Dr. Platteel, in de Hijbelvallei op bezoek en hij neemt zijn echtgenote mee. Kopstubber is er trouwens ook bij. De Gouverneur kan maar een dagje blijven want hij heeft zorgen: Soekarno begint alsmaar moeilijker te doen. Maar dit is Nieuw-Guinea en het gaat bulderend hard regenen waarna de startbaan onbruikbaar blijkt te zijn; naar verwachting zal het vier dagen duren voor het vliegtuig het ruime luchtruim weer kiezen kan. Er wordt een Gouverneurlijke slaapkamer geïmproviseerd met behulp van een lap als afscheiding. Als extra geste wordt op de WC een dakje tegen de regen aangebracht, in de vorm van een eroverheen gespannen regencape. De Hijbelers vinden het geweldig dat mevrouw Platteel zich in hun midden bevindt. Ze vonden het al zo vreemd dat de Soerabajamannen blijkbaar geen vrouwen hadden? Men roept “Ieeeeeeeeeeee” bij het zien van mevrouw Platteel en uit alle dorpen in de omgeving komen de mensen toestromen om haar te bewonderen. Soms, evenwel, is mevrouw Platteel onzichtbaar, zit ze verstopt in haar kamer achter de lap. Dat vinden de op bezoek gekomen belangstellenden dan vreselijk jammer, dus de Hijbelers zeggen tegen de Soerabajamannen dat ze die vrouw beslist nog eens moeten laten zien. Dat dit vervolgens niet gebeurt wekt met name bij de heer Bomdogi veel irritatie op. Er is een Hijbeler die zijn eigen drie vrouwen aanbiedt aan de Gouverneur, in ruil voor diens ene prachtexemplaar. Maar de gouverneur gaat er niet op in, wat voor de betrokken man een teleurstelling is zo groot dat hij die niet goed weet te verwerken.

Wel vreemd trouwens vinden de Hijbelers het dat zo'n vooraanstaand figuur als de gouverneur slechts de beschikking heeft over één vrouw. Daarom legt Kopstubber hen uit dat de gouverneur thuis nog drie van zulke exemplaren heeft rondlopen, hetgeen de Hijbelers geruststelt. Elke man in de Hijbelvallei mag meerdere vrouwen hebben. Maar dan wordt wel van hem verwacht dat hij voor al zijn vrouwen even goed is. Toch komt het zo af en toe voor dat een vrouw zelfmoord pleegt omdat haar man haar verwaarloost...

Na vier dagen is het weer vliegweer en is het vliegveld voldoende opgedroogd, en verlaat het hoge bezoek de Hijbelvallei, de gouverneur gaat terug naar zijn werkplek om er iedere dag mee geconfronteerd te worden hoe confronterend Soekarno zich gedraagt. De Gouverneur en zijn vrouw zijn de vallei nog niet uit of een uiterst merkwaardig incident doet zich voor. Er vliegt een vliegende schotel over die een pakketje dropt. Het pakketje heeft de vorm van een discus en roteert met hoge snelheid om zijn as terwijl het in kringen die telkens worden onderbroken door onverwachte wendingen, afdaalt naar het Hijbelse. Maar daar ploft het geheimzinnige voorwerp meer, precies voor onze voeten. Er zit een deksel op als bij een theepotje dat zich gemakkelijk laat open kantelen. We vinden een stukje papier in het inwendige van de discus en daarop lezen we:

“De lieve Hélène

Lieve mooie vrouw,
Zonnelachend
Stralend lief
En mooi
Was je gelaat
Ik hield van jou,
Meer dan
Van Beethoven en meer dan
Van God.
Meer dan
Van de Liefde.
Meer dan van de
Hongerigen in de
Derde wereld.
Meer dan van Jezus.
Meer dan
Van mijn moeder.
Meer dan
Van Bomdogi zelfs.
Eénmaal
o God, mijn Hélène,
Eénmaal
Door jou bemind te worden;
En dan mag de

Bliksem mij vellen:

Gráág

Eénmaal

Hélènes lach voor mij

Háár liefvrouwelijke borstjes zachtkens tegen mij aan.

Háár lieve lichaam kronkelend onder mij.

Haar benen, zo vrouwelijk, openen zich. Voor mij.

Dan heb ik alles gehad.

Al het andere is stompzinnige verveling.

Na Hélène liever de lucht in.

Hélène zien en dan getroffen door de bliksem sterven.

Maar noch Hélène is er, noch bliksem.

Sterven: t.z.t.”

26-sep-2009

189. Bennie koos zee om zich te wreken

[tm]

Bennie had erg moeten huilen bij de dood van zijn zeemeermin. O, dat kon hij heel goed: huilen, maar lachen: ho maar. Toen Oetker geboren werd, overleed in het kraambed ook

Oejoejoejoeekorikekkaliwamodifatiropiloedoremifasollasiedocdefgabc-omega en stortte Bennies wereld definitief in.

“Jullie redden je maar”, brulde hij, huilend van het huilen, en zo verliet hij wenend en wel het noordpoolgebied. Gelukkig was Oeeen inmiddels uitgegroeid tot een flink, goedlachs meisje van achttien jaar en zij verzorgde haar zus en twee broertjes heel goed.

Bennie trok de wijde wereld in, en ging boete prediken.

“Bekeer u tot het enige en ware waarachtige geloof! Koopt de *Kijkuitloper* en lees hoe God straft. Beef en vrees en huiver in de vreze des vlezen voor Gods almacht. Geeft Acht des Heeren almacht, sla er op! Want overmorgen vergaat de wereld!” En elke avond sloeg hij zichzelf in slaap met een zweep en een knoet, om zijn zonden te boeten.

Overmorgen kwam en er gebeurde, zo raar, helemaal niets met de wereld, dat wil zeggen deze deed van alles behalve ophouden met bestaan. Integendeel, toevallig was Bennie op Vlieland beland en daar zag hij verdomme Texel weer op de golven drijven als vanouds. Dat sloeg hem met grote woedende vertwijfeling. Nu geloofde hij nergens meer in. Hij haatte zeer, hoewel hij nooit lachte. Huilen evenwel deed hij ook niet meer. De haat in hem verteerde alles en hij kocht een schip en koos zee om zich te wreken, in de gauwigheid een neutronenbom meegrissend, zonder er op dat moment een goed beeld van te hebben, weliswaar, wat hij ermee doen wilde.

2-apr-1995

190. Tussen leven en dood

[tm]

Het regent wat.
loop in de stad,
hoor carillongeluiden

en voel een zwaar gewicht
hard duwen op mijn borst

dan weet 't gelui te duiden:
daar waar' naar liefde dorst'
daar werd' gericht

Delft!
daar is mijn onderspit gedolven!

En mijn hersens kreunen
Nein nicht diese Töne

Nein, dieses würde uns erinnern an unseren verzweiflungsvollen zustand

Beethoven

191. door een insect gegraven gang in een appel

2-jun-2002

191. Door een insect gegraven gang in een appel

$\frac{1}{0} = mu$

Door een insect gegraven gang in een appel
Beursgang.

Mandom
Het erectoraat.

1 pot nat
Ook lesbiennes mogen trouwen. Ik hou van Ho lland!

Vrouw die steeds maar pizza's maakt
Pizza Ria.

Sneeuwballen
De exemplaren waarvan de Prins die het kunstje geflikt heeft van het wakker kussen van Sneeuwwitje voorzien was.

Het nut van Reference Cards
Stel, u heeft iets zinnigs bedacht.
Iets waarvan u denkt: Dit is belangrijk voor mijn leven.
Maar u denkt: Maar ik heb het nu bedacht, maar misschien vergeet ik het weer.
OK, geen probleem ('no problem' zei de marineofficier manhaftig) – ik heb een oplossing.

191. door een insect gegraven gang in een appel

Mijn oplossing: maak een Reference Card.

13-jun-1992

192. Tanos. Otranto. Een scherfje Vaderlandse Geschiedenis [az]

Het gebeurde in Menado, en de Tweede Wereldoorlog was voorbij. Ook het tijdperk waarin Nederland koloniën in The Far East had, was voorbij⁴⁴². In Indonesië speelde nu Soekarno de baas, maar het was tot een “Unie” met Nederland gekomen, en in dat kader werkten er nog veel Nederlanders, samenwerkend met Indonesiërs, in Indonesië, met als doel het nieuwe land te helpen bij het op gang komen. Ook mijn ouders bevonden zich bijgevolg wederom in de Gordel van Smaragd, alsmede Cor, ikzelf en mijn (in Nederland geboren) zusje dat toen nauwelijks nog het babystadium ontgroeid was. In het onder volgende verslag wordt iets gezegd over gebeurtenissen die eraan bijgedragen hebben dat er een eind gekomen is aan de “Unie”, hetgeen trouwens ook jammer geweest is voor Plesmans KLM met name, die te gelegener tijd nog zo dapper pionierend ’s werelds langste luchtlijn in de lucht gebracht had.

In Menado is het dat een mevrouw die mevrouw S. heet verstoelt staat als een man die ze niet kent over het platje van haar huis loopt. Hij loopt naar binnen, de huiskamer in, en zegt:

“Waar is uw man? Ik moet hem spreken”. Mevrouw S. weet niet hoe ze het heeft en ze voelt kwaadheid.

“Dat kan niet, hij is in de badkamer”, zegt ze enigszins overrompeld. De man laat zich doodgemoedereerd, zoals dat heet, op de rotan bank zakken en zegt:

“Nou ’t geeft niet, ik wacht wel even”. Niet te beschrijven zo gebelgd en onthutst als mevrouw S. is. Maar terwijl ze nog niet weet hoe ze aan het mopperen zal slaan begint de man een gemoedelijk gesprekje.

“Heeft u interesse in wapens? Weet u wat dit is?” Hij haalt, niet als dreiging bedoeld, en ook niet zo opgevat, een pistool te voorschijn.

“Kijk dit is een Smith & Wesson.” Hij legt mevrouw S. van alles uit, en zij stelt vragen want vuurwapens interesseren haar evenzeer als ze

⁴⁴² Nederland had in het Verre Oosten alleen Nieuw-Guinea nog, maar dat was geen kolonie maar Nederlands eerste grote ontwikkelingsproject.

meneer S. koud laten. Als meneer S. als commissaris van politie op tournee gaat in zijn ressort op Celebes, gaat hij altijd op weg zonder medeneming van zijn dienstpistool.

“Wat heb ik eraan”, zegt meneer S., “je kan er zes schoten mee lossen, en dan? Dan moet je hem herladen, dat duurt veel te lang, je hebt er niets aan”. Een groot stuk van zijn ressort rizzelt van de pelopors, maar hij begeeft zich er ongewapend in, en wordt altijd beleefd, vriendelijk en voorkomend tegemoet getreden. Er is hem nooit een haar gekrenkt. Onderwijl mevrouw S. en de ongenode gast praten ontvouwt zich tussen hen een bloem van waardering. Meneer S. komt in onderbroek de mandi-kamer verlatend tevoorschijn en ziet zijn vrouw en de grote baas.

“Goedemiddag Excellentie”, begroet hij expressief vriendelijk lachend, pro-actief beleefd – en met buitengewoon veel respect – de in zijn huis binnengedrongen vreemdeling.

“Ik moet je even spreken”, zei Soumokil, want die was het. Dezelfde, u weet wel: de Ambonnees. Ik wil meteen de gelegenheid aangrijpen een misverstand uit de weg te ruimen betreffende de klemtoon. Je moet de naam van de betrokkene namelijk uitspreken met de klemtoon op SOU, niet op MOK. Dat doen de blanda's allemaal fout; niet meer doen s.v.p. Het is al erg genoeg dat hij dood is. Als we nou ook al niet meer weten hoe je zijn naam moet uitspreken! Het waren gewoon enige belangrijke en spoedeisende dienstzaken waarover de twee mannen overleg te voeren hadden. Maar enkele dagen later verdween Mr. Soumokil naar Ambon ten einde zijn volk te leiden in hun overigens vergeefse onafhankelijkheidsstrijd, en om gevangenschap en de dood te vinden. Vandaar dat enige dagen na Soumokils onverwachte bezoek aan mijn vader, mijn vader en een aantal andere mannen door de Indonesiërs opgepakt en geïnterneerd zijn, en vastgehouden en bewaakt achter prikkeldraad. Mevrouw S. is daarop met haar drie kinderen naar Tanos gegaan. Tanos was een hoge pief bij de TNI (de TNI, dat is het Indonesische leger moet u weten), en ze heeft gezegd:

“Waarom heeft u mijn man opgepakt”.

“Ja, dat kunnen we u nu nog niet zeggen, morgen misschien.” Die nacht was er de hele tijd gesluip om het huis. En de dag daarop was het zo dat telkens als mevrouw S. of een van haar kinderen op het platje kwamen, dat dan Indonesische soldaten die daar aan de overkant stonden, hun geweren op hen richtten. En elke daarop volgende nacht had je weer dat unheimisch gesluip om het huis. Maar mevrouw S. kreeg bericht dat ze haar man mocht bezoeken. Het ritje met het sadoetje op weg naar mijn vader, en het handjevol katjangs, die ik heel lekker vond, dat ik kreeg van iemand die daar ter plekke eveneens geïnterneerd was (opgesloten achter kippengaas) behoren tot mijn verst in de tijd terug reikende jeugdherinneringen. Dit is de veiligste periode geweest die wij gehad hebben in het naoorlogse

Indonesië. Want het nachtelijk gesluip gebeurde in opdracht van Tanos die het huis voor alle zekerheid liet bewaken als veiligheidsmaatregel in verband met de aanwezigheid van rampokkende sinjo's. Dit hoorde mijn moeder pas later, want Tanos liet haar rustig in de angstwaan tot het allemaal afgelopen was. Toen de hele bups betrokken blanda's in zijn geheel op de boot naar Nederland gezet werd, moesten ze allemaal zelf hun bullen en hun koffers meesjouwen en maar lopen jongens in de trieste tropenhitte, op weg naar hun punt van afvaart. Doch Mevrouw S., en de jongste twee van haar drie kinderen werden uit de groep gehaald en in een vrachtwagen neergepoot die hen zonder omwegen naar de boot bracht. Weer een vriendschaps-geste van Tanos, weer niet uitgelegd, dus zat mijn moeder alweer in doodsangst. Mijn vader en mijn oudste broer moesten een uur lang lopen in de bloedhitte, - en daarbij diverse kaden afstruinen want ze moesten maar zien of ze kans zagen de boot te vinden. Mijn moeder, met ons erbij allang bij de boot afgezet, was verschrikkelijk bang dat haar man en Cor inmiddels doodgeschoten waren. Maar gelukkig, het tweetal kwam tenslotte, doodmoe maar springlevend, toch aangesjokt. Nadat ze het geluk gevierd hadden als gezin weer verenigd te zijn wilden ze aan boord gaan. Helaas, de desbetreffende Nederlandse gezagsdrager moest hen vertellen dat er geen plaats meer aan boord was. Het is de grote expertise van mijn vader, die in Bandoeng geboren is, bij intuïtie te weten wie de feitelijke gezagsdragers zijn, en hoe je je jegens hen behoort te gedragen. Hij belde Tanos en jahoor het was meteen geregeld. We konden aan boord. Kort voordat de boot vertrok kwam Tanos zelfs nog even langs. Hij had een vraag. Hij was namelijk zo op mij gesteld, ziet u (mijn moeder denkt dat hij dacht dat ik een meisje was omdat ik van die schattige krulletjes had en altijd een soort van hansopje aan had), en Tanos vroeg of hij mij mee mocht nemen. Hij ging naar Amerika. Maar mijn moeder vond het niet goed. Aldus het verhaal van hoe het gezin S. het land Indonesië voorgoed verlaten heeft⁴⁴³. En toen was het september 1950; en *Otranto*: zo heette het schip dat ons naar Holland gebracht heeft. We hebben nog altijd twee servetringen in de familie, met dat vreemde woord erop: *Otranto*. In Holland werden we ondergebracht in hotel *De Schelp* in Zandvoort. Daar woonden we tot we in Overschie gingen wonen, in een pasgebouwde flat in de Westerhoutstraat.

⁴⁴³ Mijn vader is vervolgens drie jaar lang werkloos gebleven. Tenslotte vond hij toch weer werk, als referendaris bij het kadaster te Hollandia, op Nederlands Nieuw-Guinea. Maar zijn carrière was geknakt. Hij had in het Indië van vlak na de oorlog, en ten tijde van de "Unie" in Indonesia, tot de vooraanstaanden behoord doch behoorde voortaan tot de 'trivial many'.

192. Tanos. Otranto. Een scherfje Vaderlandse Geschiedenis



De Otranto

27-okt-2009

193. Kut!

[az]

“*Eén maal*

Hélènes lach voor mij

Háár liefvrouwelijke borstjes zachtkens tegen mij aan.

Háár lieve lichaam kronkelend onder mij.

Haar benen, zo vrouwelijk, openen zich. Voor mij.

Dan heb ik alles gehad.

Al het andere is stompzinnige verveling.

Na Hélène liever de lucht in.

Hélène zien en dan getroffen door de bliksem sterven.

Maar noch Hélène is er, noch bliksem.

Sterven: t.z.t.”

Dit komt hard aan! We kunnen haast geen lucht krijgen en zien niets meer zitten behalve onszelf aan de grond – een failliete boedel.

Helpt hier het granieten voorhoofd?

Helpt hier de Schaduw? Nee, want dit *is* een *protest* van de Schaduw *zelf*.

-Verdomme!-, denk ik woedend, -Waarom heelt de tijd alle wonden behalve deze ene? Klotekuttijd!-.

Ik wil niet deze pijn. Dit gedoe in mij is immers volkomen uitzichtloos. Kom nou toch, jongetjes in mij: krachtbronnen van velerlei aard, meld je aan, gord je aanéén en **DOE** iets zodat dit verdriet uit mijn gewonde ingewanden verdwijnt.

O God! O God, O God, O God!!!!

.....Op de achtergrond verblijvend zal in mij altijd deze in mist gehulde melancholie blijven bestaan, vermoed ik. NOOIT zal het jongetje dat niet kan lachen blij worden.....

O wat is mijn hele leven toch totaal betekenisloos. Wat doe ik toch allemaal en waarom? O jasses, waarom houdt 't niet op? ⁴⁴⁴

⁴⁴⁴ Ik kan er naar Waarheid van getuigen dat het Unieke Avontuur met Jonagold (een tiental jaren beleefd nádat de hier gepresenteerde alinea's over

Nou, 't leven, dat "gaat vanzelf". 't Houdt nu eenmaal niet op. De scheikundige processen draaien maar door. Tot je kanker krijgt natuurlijk.

Wil je dat? Pas op hoor, want als je dat wilt kómt het ook en word je opgevreten door de kanker. Kijk uit, jongens, kijk uit.

Ik heb even een boterham met hagelslag gegeten en koffie gedronken. Ik moet trouwens oppassen dat ik niet teveel eet; weeg nu al 82 kilo met m'n lengte van 1,76 m.

Het is maar goed dat ik niet alléén op een zolderkamertje zit. Het zijn immers de mensen om mij heen en hun handelingen die mij dwingen op de been te blijven.

Ik leg de melancholie naast mij neer, hul mijn voorhoofd in graniet en zet de expeditie door. Maar verbijsterd stel ik het volgende vast: de mensen om mij heen, hun handelingen, en de maatschappij, de gemeenschap – de krachtbron die zij in mij aanboren is de *Personal*. Nu doemen er problemen op van uiterst praktische aard want er is geen geld genoeg om de Shtukelberkbergexpeditie te voltooien. We krijgen weliswaar een varken cadeau van het dorp Vogelrok (maar slaan een tweede schenking, bestaande uit enige kinderen, af), doch deze bijdrage is niet van doorslaggevende betekenis voor onze financiële problematiek. We hebben een halve ton aan Hollandse guldentjes nodig!

De toestand is hopeloos... Het ziet er naar uit dat de hele onderneming een zachte nachtkaaersdood aan het sterven is. Er is contact met het stichtingsbestuur in Holland, zonder dat dat helpt. Er vinden conferenties plaats die geen soelaas bieden. En ineens... "Poing!", worden alle zorgen geëlimineerd door een gebaar van de heer Cornelis Verolme: hij betaalt alles wat de expeditie tekort komt.

Hoe moet ik de juiste woorden vinden die een adequaat huldebetoon aan het adres van Verolme vormen?

Laat ik hem een compliment maken. Verolme is geen politicus.

Er gebeurt nu erg veel. Er wordt gestolen in de Hijbelvallei. De diefstal wordt opgelost. Er vindt een feest plaats in de Hijbelvallei en onophoudelijk bonken bezielend de trommen... De expeditie stoomt door. Verdere beschrijvingen geef ik niet. Men leze *Het witte hart van Nieuw-Guinea*. Men leze *Het witte hart van Nieuw-Guinea*, waarin Pavene en Pabrongers het allemaal hebben vastgelegd, ook dat men inderdaad definitief constateert dat er weldegelijk Eeuwige Sneeuw op de Shtukelberkberg ligt. Lees ook het verslag van de Grote Doorsteek

mijn bitterste smart gewrocht zijn), de Truc geweest is waaraan ik het dank dat mijn smartelijke anima-pijn in later jaren wat vermilderd en wat draagbaarder geworden is. Het leven kan tenslotte toch ook werkelijk vol verassingen zitten. / Bennie

naar Hollandia; lees dat de eerste tegenslag was dat de kok de pannen vergeten had... Dit was niet de laatste tegenslag, evenwel. Lees het, lees het! Ik maak hier slechts nog gewag van een gebeurtenis die zich weliswaar voltrokken heeft, maar waarover in *Het witte hart van Nieuw-Guinea* niet verteld wordt. Meneer Peer en metgezellen waren naar het schier onoverwinnelijke bergmassief getrokken om de expeditie te dienen en om de Eeuwige Sneeuw te vinden, en zij hadden tenslotte na veel ontberingen succes geboekt. Bij hun terugkeer in het basiskamp troffen zij een verslaggever aan die voor de radio van hun bevindingen en wedervaren melding moest en zou maken. De verslaggever vroeg aan de moedige bergbedwingers, die bittere kou en nog vele ontberingen meer zegevierend overwonnen hadden: "Kunnen jullie in één woord samenvatten hoe het geweest is?". Meneer Peer, bewijzend dat hij weldegelijk praten kon, antwoordde: "Kut!".

31-jul-2009

194. Laat alle hoop nu varen

[vf]

Laat nu varen elke hoop op het aantreffen van spectaculaire, pakkende, spannende verhalen. De situatie is deze dat het bijna zover is dat het deeltje genaamd *Der Abschied* bereikt is (dit bevindt zich in sub-boekje 4). Dus met andere woorden, de symfonie is aan zijn afsluitende finale muziekfragment toe! ! ! Anders gezegd, u heeft *Levend begraven* min of meer bijna uit. Alleen de plots of plotten volgen nog. Aangezien het leven moeilijk is, is *Der Abschied* ook moeilijk, en, erger nog, tevens een moeizaam geheel, - niet pakkend maar maar moeizaam om door te komen, en daarenboven brokkelig als verkruimelde broccoli. Als de schrijver van dit boekje een goede schrijver was, zouden de plots / plotten pakkend geschreven zijn. Maar dat is niet het geval, en het lezen ervan zal, zoals u merken zult, voor u als lezer een moeizame bezigheid zijn... de veelheid aan teksten die zich in sub-boekje 4 bevinden zal alleen om door te komen zijn voor die personen die als gevolg van een in henzelf laaiend vuur in staat zijn tot het verdragen van het zonnevuur⁴⁴⁵ baaierend over de oneindig saaie woestijn die ons het broodnodige vergruisde gesteente verschaft dat het zand is dat het zand zal zijn dat we in *Der Abschied* in glas gaan omzetten. Het is hierbij goed, op te merken dat we ook de nodige scherven in zullen moeten zetten, want, zoals elke glasboer weet: glas maak je uit zand + glasscherven + nog wat kutzooi. Dat is het wat we nodig hebben; en hierbij geldt dat je de beoogde mooie glazen artefacten dan en alleen dan maken kunt als je de benodigde rommel door elkaar gooit, in een wan duwt, daaronder een loeiheet vuur stookt, en het na verloop van veel tijd gesmolten gemeng nog eens zo goed als mogelijk is dooréén roert, - want pas als dit alles goed en terdege ten uitvoer gelegd is kan je uit de nu tevoorschijn komende hete breiige vloeistof prachtige glazen voorwerpen persen zonder stuitend storende luchtbelletjes of rare ufootjes erin zichtbaar aanwezig! Zo gaan we het nu dus ook doen. En de glazen artefacten die we gaan wrochten, zullen mooi zijn, prachtig glanzend in de ondergaande herfstzon... Dat wil zeggen: er worden in het laatste sub-

⁴⁴⁵ En je moet van broccoli houden, sorry, het is niet anders. Excuus, ik kon niet beter...

boekje – het finale muziekfragment van de symfonie die *Levend begraven / op weg naar de waarheid* heet – twee categorieën artefacten gewrocht: (A) Inzicht verhogende artefacten, (B) Het geluk van de mensheid bevorderende artefacten. Niet meer en niet minder; weliswaar is er ook nog wat kutzooi, - altijd onvermijdelijk aanwezig. En de verzameling (bestaande uit artefacten en kutzooi) heb ik *Herfsttooi* genoemd – en de zon gaat onder – de herfstzon, met daarbij alle blaadjes rood en bruin en stervende – en hopelijk vindt u er wat aan, maar ik spreek nu toch expliciet mijn vrees uit dat u de rest van *Levend begraven* als nog saaier, en vooral: langdraderiger ook, zult bevinden dan alles wat vooraf gegaan is, en, nog erger, dat zal blijken dat wat u betreft de gewrochte artefacten helemaal geen glans hebben. Ik bied daarom en daarvoor, zoals reeds zovaak gedaan, weer eens mijn excuses aan: ik kon en kan niet beter, echt niet. Enfin, ik geef hier andermaal mijn advies: Ook in het straks volgende wonderlijke wrochtsel genaamd *Levend – Herfsttooi – Der Abschied* niet meer dan een half uur per dag lezen; dan is het vastwel te doen, naar ik hoop. En u zult hoe dan ook soms toch verrast opkijken, daar ben ik zeker van. Maar langer lezen dan een half uur per dag, dat zou ik zeker *niet* doen, - deze richtlijn blijft onverminderd van kracht wat mij betreft. En bij voorbaat dank, en het gâ u goed.

13-feb-2021

195. Correctie [tm]

Het is tijd voor een correctie. In hoofdstuk 48 komt een plaatje voor dat blijkens een opmerking van Martinus Veltman incompleet is. Daarom vinde men hieronder een gecorrigeerde versie van het plaatje dat zich op blz. 335 ophoudt.

**Schematische schets van een atoom
(grootteverhoudingen van afmetingen zijn
geenszins naar waarheid weergegeven)**

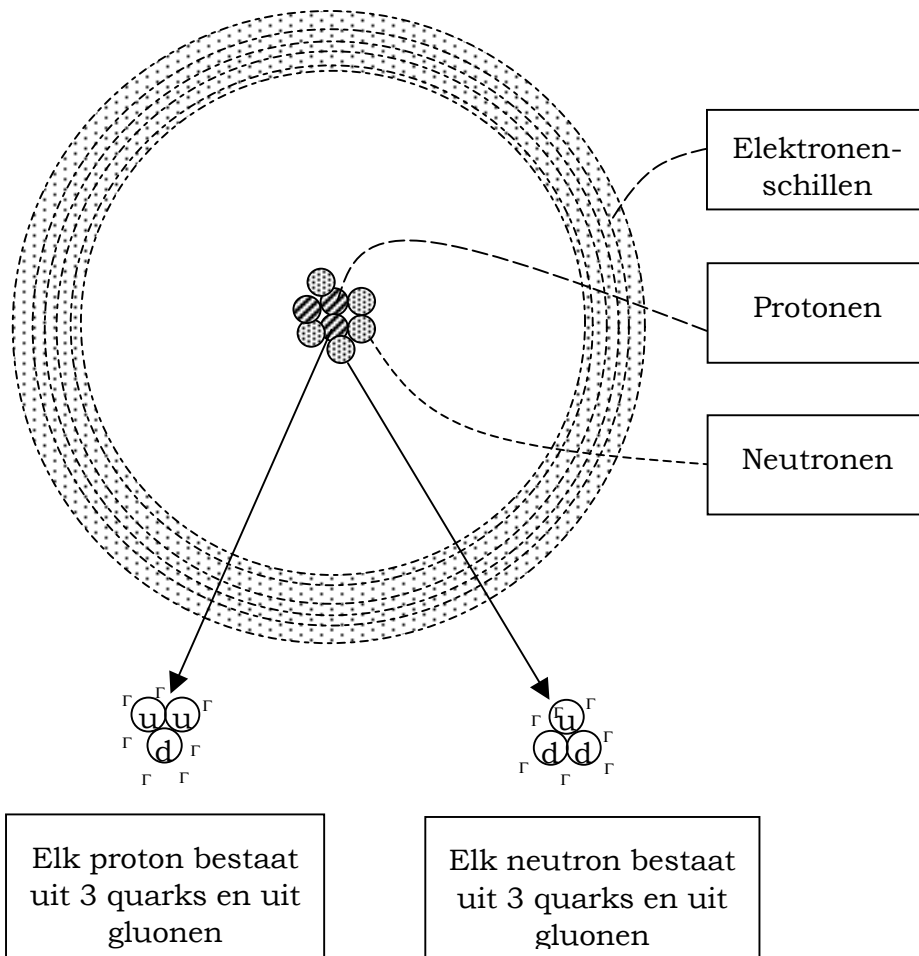

In het kader van willen weten waar de materie uit bestaat wete men dat ook de aanwezigheid van gluonen zwaarwegend van belang is

22-jun-2002

196. Vlucht van Hollandia naar Holland [tm]

**dagboek van een puber
een heel bijzonder afscheid**

{ ik ben voor de militaire diensplicht gekeurd toen ik achttien was; de uitslag luidde: "Voorlopig afgekeurd omdat hij nog te kinderlijk is" – of zoiets; de precieze bewoordingen waarmee dit vonnis geveld is weet ik niet meer. Deze mededeling, die voor mij de zoveelste bevestiging was van het klare gegeven dat de mensen mij een infantiel sulletje vonden, versterkte mijn minderwaardigheidgevoelens, en heeft gemaakt dat ik me een tijdlang heel beroerd gevoel heb; zes jaar later heb ik het Godswonder beleefd dat ik door de militaire keuringsinstanties nota bene voor de marine geselecteerd ben, waar ik in het geheel niet om gevraagd had; en het jongetje is al met al zijn dienstitijd redelijk ongeschonden doorgekomen – niemand heeft hem infantiel gevonden, niemand heeft hem gepest; hieronder offreeer ik u het dagboek dat ik bijhield van de transformatie welke mij het gevoel gegeven heeft, tot op de dag van vandaag, levenslange gevangenisstraf uit te moeten zitten, dat wil zeggen u leest zodadelijk het verslagje van mijn laatste wereldreis en dat was de reis die me definitief uit Hollandia afgevoerd heeft en naar Holland overgebracht, nota bene in de historisch dramatische context van de teloorgang van het significante restant van Nederlands Oost-Indische gebiedsdelen dat toentertijd nog Nederlands Nieuw-Guinea heette; ik vind de ondervolgende tekst tamelijk komisch; daarom offreeer ik hem u ook – met de bedoeling sub-boekje 3 Midzomernachtsnachtmerries humoristisch af te sluiten; als u zodadelijk over een "pistool" leest hoeft u niet te schrikken want het betreft maar een luchtdrukpistool (weliswaar heeft Ada mij daarmee beschoten toen ze een keer heel boos op mij was; ze had er pitjes in gedaan waarvan er eentje vlak boven mijn oog ingeslagen is); ik was bijna zestien toen ik aan het reisverslagje begon dat ik u bij dezen offreeer; een puber was ik zogenaamd maar wiens stem spreekt vanuit dit verslagje tot u? die van een kind, echt een kind nog... (ik masturbeerde wel, maar een meisje had ik niet... ook nimmer gehad... niks behalve de in smart verloren droom hetende Atalante Phalaenopsis... niks had ik, hetgeen logisch was want o God zo kind, zo

kind was ik nog... geen godverdomde ballen!... de ballen zijn pas in 1968 aan het rollen gegaan nadat oom Ed mij verordonneerd had dat ik dansen moest waarna ik prompt een meisje dat ik mooi vond ten dans vroeg, dat Tanja bleek te heten, nee toch niet, H  l  ne heette ze, en ik kan me er op beroepen dat ze die avond tenslotte heel lief naar me geglimlacht heeft...}). Tot zover mijn inleiding, - nu mijn unieke dagboek; ...terug in de tijd; het is 20-aug-1962 als we beginnen en over 34 dagen wordt Bennie 16 jaar oud }

20 augustus

Mijn vertrek is vastgesteld op zeven september, first class, DC-8, lijndienst. De koffer is al ingepakt, en als ik al Nederlands geld zou hebben, zou ik zo weg kunnen. Overigens, ik heb nog een Nederlandse gulden, bewaard. Wie weet komt het nog eens van pas. Ik reis alleen, en ben heel benieuwd hoe me dat zal bevallen. Ook zit ik in dubio, of ik aan boord sigaretten zal nemen, of niet, of dat ik ze zal weigeren. En dan nog: zal ik ze oproken, of ze voor Cor bewaren? Daar ga ik namelijk logeren. Ik ben benieuwd, of Cortje het goedvindt dat ik met Benjan op een kamer slaap. En hoe zal Coba daarover denken? Enfin, afwachten maar⁴⁴⁶. Voordat ik wegga moet Pappa wel mijn rapport tekenen, want anders zou ik nog op mijn kop kunnen krijgen. En in mijn tas moet zitten: fototoestel, enz, pistool. De rest wil me op het ogenblik niet te binnen schieten.

21 augustus

Vandaag wordt mijn beugel weer strakker gedraaid. Daarna gaan we direct door naar het vliegveld, om iemand weg te brengen. Ik wil mijn fototoestel meenemen, om een foto te nemen van de dakota met draaiende motoren, dan kan ik die inplakken bij mijn verslag van de reis naar Holland. Alleen heb ik jammer genoeg een filmpje in mijn toestel zitten, wat niet zo erg gevoelig is, en het is behoorlijk bewolkt. Ik hoop maar, dat het een beetje opklaart. Ada gaat niet mee, want die is aan het helpen bij de verhuizing van onze burens, en bovendien wordt ze toch maar misselijk. Ik heb nog een paar dingen bedacht die ik mee wil nemen: het boekje: "Capriolen", door Godfried Bomans, het boekje "Kees de Jongen", door Theo Thijssen; en m'n agenda en de revuestukken over spionage⁴⁴⁷.

22 augustus

⁴⁴⁶ Zijn ouders hadden er met elkaar bezorgd over gepraat, dat het voor Cor en Coba een behoorlijk probleem was Bennie te moeten herbergen aangezien Cor en Coba met hun pasgeboren kind in een maar kleine flat huisden.

⁴⁴⁷ Een artikel uit het tijdschrift *Revue*.

's Middags is mama ziek geworden.

Mijn beugel is gisteren niet strakker gedraaid, want de tandarts was er niet.

23 augustus

Ik heb de huiskamer en onze kamers gedaan, en Ada strijkt. Straks gaat ze afwassen.

(wegens mama's ziekte allemaal).

24 augustus

Een heleboel moeilijkheden gehad! Het middageten is een half uur te laat. Het hele gezin is uit zijn humeur, en alles is helemaal niet zoals het moest zijn.

Nog iets wat mee moet: deze agenda⁴⁴⁸.

Enne... mijn rapport is weg! Misschien ingepakt in de koffer. En ik heb het beslist nodig want pappa moet het nog tekenen. Bovendien moet meneer Corver, hoofd van de M.U.L.O. hier, het rapport hebben, om me van de school af te kunnen schrijven. Ik zal tussen de middag eens goed zoeken, en als ik het niet vind, zal ik mijn koffer weer moeten uitpakken.

26 augustus

Mama is nog steeds ziek, en ze is gisteren naar de polikliniek geweest. Ze heeft een ontsteking in haar keel; ze heeft op de poli een gorgeldrankje gehad. Ze heeft ook een penicilline-injectie gekregen, in haar rug. Ze moet er nog meer hebben, maar daarvoor hoeft ze niet naar de poli: de dokter zal bij ons thuis komen.

Jantje ging mee, en toen hij weer terug kwam, was hij ook ziek. Hij was helemaal nat van het koude zweet en kon niet lopen. We hebben zijn bed in de huiskamer gezet, en toen heeft hij overgegeven. Maar 's middags liep hij alweer rond.

Gelukkig heb ik gisteren mijn rapport teruggevonden, het lag in de kast. Nog iets wat ik mee wil nemen: mijn kleine spijkertjes. En m'n rapport!

27 augustus

Inderdaad heeft mama gisteren een injectie gehad (door een zuster). Het was: biciline. Dat is iets waar penicilline in zit, maar niet puur. Pure penicilline krijg je alleen bij longontsteking, want na pure penicilline helpt dat niet nog een keer. Ik ga vandaag beginnen met de spullen in te pakken die naar Nieuwenhuis toe moeten. Nog 11 dagen en dan is het zover. Dan stap ik in de dakota. Ik wou dat het maar

⁴⁴⁸ Dit dagboek is opgeschreven in een grote kantoorageenda.

zover was. Er is niets meer aan, hier. Iedereen doet niets anders dan wachten totdat hij weggaat, en ik verveel me dood.

Nog iets wat ik mee moet nemen: mijn ballpoint. Ik ga vragen of ik het boek "Vlimmen contra Vlimmen" door M. Roothaert mag meenemen, zodat ik in de plane⁴⁴⁹ wat te lezen zal hebben.

Ook vandaag heeft mama een prik gekregen.

Jantje is alweer beter.

28 augustus

Ik heb gisteren inderdaad gevraagd of ik het boek: Vlimmen contra Vlimmen mee mocht nemen. Dat mocht niet, want dan zou het te zwaar worden: mijn koffer weegt al bijna 30 kilo, en dat is het maximum toelaatbare gewicht wat ik mee mag nemen. Maar later hoorde ik van pappa, dat mijn tas niet wordt gewogen. Daarom zal ik het vandaag nog maar eens een keer vragen.

Ik ben begonnen met een paar dingen in een koffer te pakken, die met Nieuwenhuis meemoeten. Ik heb daarvoor het koffertje van de ouwe, kapotte grammfoon gebruikt. De grammfoon zelf heb ik uit elkaar gehaald. Ook mijn kleine spijkertjes heb ik ingepakt. Mama heeft vandaag weer een injectie gekregen, maar de zuster heeft een beetje verkeerd geprikt. Ik geloof dat het morgen de laatste keer is, dat ze geprikt moet worden. Ze loopt al weer in huis rond, en doet van alles en nog wat.

29 augustus

Ik heb gisteren nog eens gevraagd of ik het boek mee mag nemen, maar mama vond dat niet goed, want, dat was niet geschikt voor kinderen, en om dat nou in een vliegtuig te gaan zitten lezen...Enfin, ik zal er straks nog maar eens om vragen.

Er is weer iets met de auto, hij loopt vreselijk onregelmatig en lawaaierig. Pappa denk dat het een bougie is, en ik zei ook, dat het leek alsof hij oversloeg, maar later dacht ik dat het ook aan de accu kon liggen, want de auto start wel eens slecht. Maar mama zei weer, dat de accu pas was doorgemeten, en dat hij nog helemaal goed was. Toen bedacht ik: "Gestel je voor dat de bobine kapot is". Daar had mama niets op, en dus is dat wel mogelijk. Nou ja, we zullen maar afwachten. Nog iets wat ik mee wil nemen: mijn kalenders.

En nou ga ik de huiskamer doen.

Gisteren had mijn beugel strakker gedraaid moeten worden, maar pappa had mij vergeten op te halen!!!

30 augustus

⁴⁴⁹ Bennies vader zei altijd plane (spreek uit als "pleen") in plaats van vliegtuig.

Gisteren heeft mama de laatste prik gehad, en vandaag gaat mama weer naar de polikliniek: de dokter moet controleren of haar keel nu over is. Mama hoopt van wel, want de injecties worden steeds pijnlijker. Met de auto was het inderdaad de bougie, en nog een paar andere kleinigheden: kap van de stroomverdeler, cut out, enz. De wagen is nu weer helemaal in orde.

Ada en Jantje hebben twee dagen geleden, samen met een paar vriendjes, een hut gebouwd. Ada gaat daar nu heen, en Jantje blijft thuis bij mij, want ik ga met m'n stoommachine spelen: Ada weer kwaad. Als de kruidenier komt, zal hij (= Jantje) dan ook naar de hut toe gaan. ~~~~~ Tenminste.... hij heeft nu net besloten om toch maar wel te gaan, met Ada mee, en terwijl ik achter deze zin een punt zet, is hij al weg. Ik heb gisteren mama nog eens om het boek gevraagd, en ze zei, dat ze wel eens precies zal informeren, hoe dat zit, met een eventueel wegen van de tas. Ik zal haar eraan helpen herinneren door flink in het boek te gaan zitten lezen.

31 augustus

De dokter heeft verklaard, dat mama's keel weer helemaal over is: "leve de penicilline". Mama, Ada en Jantje hebben gisteren hun ticket gekregen, en zijn nu dus echt geboekt op de "Oranje". Ze zullen de derde donderdag ná mijn vertrek weggaan. Ze gaan dan met de dakota naar Biak, van Biak met de DC-8 naar Sydney, en daar stappen ze op de boot. Ze gaan via het Suez-kanaal.

Ik heb gisteren weer ingepakt: een heleboel boeken, en m'n schaatsen. Ze zitten nu in het KLM-koffertje. Verder gaat alles weer gewoon zijn gang: Ada en Jantje zijn weer naar hun hut, die ze gaan schoonmaken.

Gisteren zagen we een dakota overvliegen, en pappa zei dat dat de dakota was, waar ik mee zal gaan, over een week. Maar mama zegt, dat ik de zevende zal gaan, en dat is vrijdag, de dag ná donderdag. Ik zal het pappa nog eens precies vragen.

1 september

Ik heb gisteren m'n rugzak ingepakt. Er is nu haast niets meer over, wat ingepakt moet worden.

Vandaag gaat Jantje voor het eerst naar school.

Gisteren kwam sinds heel lange tijd, pappa voor het eerst weer met tanden thuis. Hij had net bij de tandarts zijn valse gebit gehaald en kwam het ons nu laten zien. Het staat hem prima, maar hij heeft er wel last van: na iedere maaltijd moet hij zijn gebit (onder + boven!) poetsen, en daarvoor moet het gebit uitgedaan worden. Zijn mond wordt hierdoor helemaal gevoelig. Gisteren heeft hij zelfs bij het avondeten zijn ondergebit uit moeten doen: het werd te pijnlijk.

Ik heb diarree.

Over die dakota zei pappa: "Je gaat vrijdag de 7^e". Daar zal ik me dan maar aan houden.

Ik ben afgeschreven van school. Echter niet door men. Corver, maar door iemand anders die hoofd is geworden.

2 september

Gisteren heb ik van Ada een bijzonder mooi boek gekregen. Het heet: "het verkeer". Ik heb het nog niet gelezen, want ik bewaar het voor in het vliegtuig. Ik zal mama morgen nog eens vragen over "Vlimmen contra Vlimmen".

Op school heeft Jantje al geleerd om ~~centjes~~ 1 te schrijven en hij vond dat het wel "aardig was" op school. Hij beweert dat hij in de pauze koffie en limonade heeft gedronken.

We zijn vandaag naar Base-G geweest. Waarschijnlijk voor mij voor het laatst.....

Het weer was prima, en het was erg leuk. Zo leuk, dat Jantje begon te vechten met een ander jongetje, en verloor. Erg leuk...

Nog iets wat ik mee wil nemen: mijn plantje.

3 september

Ik heb m'n tickets! We gaan nu al gauw naar het KLM-kantoor, om m'n koffer te wegen; we kunnen dan meteen vragen, of m'n tas nu gewogen moet worden, of niet. Ik hoop maar van niet: gisteren zei mama namelijk, dat ik het boek wel mee mag nemen, als de tas niet gewogen hoeft te worden.

Ik heb vreselijk last van mijn rug. Die is verbrand doordat ik gisteren te lang heb gezwommen, en zelfs mijn bloes kan ik niet verdragen. Dus loop ik met blote bast rond, wat ook alweer niet goed is, want als je verbrand bent, vat je erg vlug kou. Maar ik hou het echt niet uit; vooral de zoom van mijn kraag snijdt in mijn rug. Pappa is vandaag naar de tandarts geweest, om te laten controleren of zijn valse gebit nog goed zit, en dat zat ie.

4 september

Gelukkig is mijn rug weer wat beter.

Ik heb vanmorgen tot half tien in bed gelegen: Mama, pappa en ik zijn gisteren naar de bios geweest. Een echte sof-film, we vinden het allemaal jammer van de "çante".

Gisteravond hebben we boodschappen gedaan: mama is op schoenen uitgeweest, en ik op filmpjes en flitslampjes. Mama is helemáál niet geslaagd, en ik maar half. Ik heb alleen maar filmpjes kunnen krijgen, want de lampjes waren op. Inplaats daarvan heb ik dan maar een fotoalbum gekocht.

Mama heeft mij beloofd, dat we vanmiddag gaan proberen mijn koffer te wegen, en informeren of mijn tas ook gewogen moet worden.

Pappa is f250,- aan het wisselen, in Nederlandse courant. We hopen, dat hij er ook aan denkt, Cortje en Coba een telegram te sturen dat ik kom. Mijn fotoalbum moet natuurlijk óók mee.

5 september

Toen pappa gisteren thuiskwam, had hij het telegram niet verstuurd; maar op mama's verzoek deed hij dat alsnog. Hij zei bovendien tegen mij, dat, als ik mijn tas maar bij mij hou, die niet gewogen hoeft te worden. Dat is maar goed ook, want op het KLM-kantoor zijn de weegschalen weggehaald, zodat we de koffer niet kunnen wegen. Ik ga straks proberen of alles wat ik in mijn tas mee wil nemen er ook wêrkelijk in kan. Tussen twee haakjes: pappa heeft nog geen Hollands geld te pakken kunnen krijgen, omdat het te druk was bij de N.H.M.

Mama heeft eindelijk volmondig: "Ja", gezegd op mijn vraag of ik Vlimmen contra Vlimmen mee mag nemen. Hè, hè!

Mijn rug is nu praktisch over. Ik kan mijn bloes weer gewoon aandoen. En gelukkig ben ik niet gaan vervellen, maar is mijn huid bruin geworden.

Drie maal is scheepsrecht: voor de derde achtereenvolgende keer is mijn beugel niet strakker gedraaid. Pappa heeft me wéér vergeten!

6 september

Gelukkig heeft pappa gisteren Hollands geld kunnen krijgen: f850,-, waarvan ik er 250 krijg. Ook heeft hij Australisch geld voor mama, voor als die in Australië zit.

Toen ik mijn tas ging inpakken, bleek dat niet alles erin kon; want behalve wat ik in deze agenda heb geschreven, wilde ik ook nog mijn grammofoonplaten meenemen. "Nu ja die doe ik dan in een andere tas, die ik van de K.L.M. heb gekregen", dacht ik. En dat ging gelukkig. Ik moet wel onthouden, dat ik mijn beugel ook mee moet nemen! Als ik nou weer in deze agenda schrijf, zit ik in de DC-8! Ik ga hem nu namelijk ook in de tas doen. [de agenda, niet de DC-8]

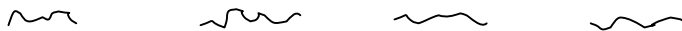

7 september

Straks zal de DC-8, om vier uur plaatselijke tijd, in Karachi landen. Iedereen slaapt, dus kan ik rustig mijn dagboek bijschrijven. Ik ben om 10 over half 10 van Hollandia vertrokken. Toen we in Biak aangekomen waren, gingen we eten, en daarna volgde een saaie periode van wachten. Om 16:40 steeg de DC-8 op. Hij heet:

196. vlucht van Hollandia naar Holland

197. Inhoudsopgave

BOEKJE 0 LECTORI SALUTEM. HARTJE WOESTIJN

0 Aanvang, bevattende o.a. leesinstructies; uit de twintigste eeuw een
teken van leven

BOEKJE 1 BEGRAVEN. HARTJE WINTER

Deeltje 1 Waar Gaat Het Over

- 1 Probleemstelling
- 2 Alles Kitsch
- 3 Het zware laatste loodje gelegd
- 4 Lieve Hadrianus
- 5 Verslag van een wetenschappelijke expeditie
 Uit het dagboek, De eerste dag
- 6 Niets
- 7 De spelers
- 8 Bennie en Gijs spelen
- 9 Verslag van een wetenschappelijke expeditie
 Uit het dagboek, De eerste dag (vervolg)
- 10 Waar gaat het over

Deeltje 2 Mensenwerk

- 1 Story
- 2 Bennie en Gijs spelen schaak
- 3 Verslag van een wetenschappelijke expeditie
 Uit het dagboek, De zesde dag
- 4 Het jongetje dat niet kon lachen
- 5 Bennie en Gijs spelen (vervolg)
- 6 Verslag van een wetenschappelijke expeditie
 Uit het dagboek, De zesde dag (vervolg)
- 7 Het jongetje dat wilde leren lachen
- 8 Brsiap!
- 9 Op de plee

- 10 Bennie en Gijs schaken
- 11 Een klap
- 12 Een tank
- 13 De idealisten
- 14 De idealisten (vervolg)
- 15 De idealisten (tweede vervolg)
- 16 Nu werd 't moeilijker
- 17 De idealisten (derde vervolg)
- 18 Schoten in de duisternis
- 19 Huibjes vader
- 20 Een wind
- 21 Een scherfje N-G
- 22 Fata morgana
- 23 Het jongetje dat zoveel verdriet had
- 24 1 1 1 1 1 1 1 1 1 1 1
- 25 Waar zijn de mensen, waar zijn ze heen

Deeltje 3 Wat Is Kwaliteit

- 1 En in de bomen
 - 2 Z'n negende
 - 3 Het jongetje dat van onzedelijk gedrag verdacht werd
 - 4 Wat is Kwaliteit?
 - 5 O Jezus
 - 6 De hel in het hol
 - 7 Consolidatie
 - 8 Twee zetten
 - 9 Het paard lijkt wel goed
 - 10 De eerste der spreuken
- Inhoudsopgave
Referenties – 1

BOEKJE 2 GRAVEN. LENTE-ELLEENDE

Deeltje 4 Delft

- 1 Samen spelend lerend levend
- 2 Bennie
- 3 Het bijzondere van Einstein
- 4 Ben niet – kan niet – klaar komen met God
- 5 Een mens verloren in de 20ste eeuw
- 6 Bennie was bang
- 7 Ben niet – Grafzang
- 8 Spreuken(Wij van de marine)

9	Plaisir-d'amour-Träume
10	Het paard lijkt niet goed
11	WET!
12	Bennies moeder
13	Over het verschijnsel oscilleren
14	uh
15	De wereld van een man die het ook niet helpen kan
16	Delft – de student
17	De strijd om het bestaan
18	Brief van Cor, Coba en Benjan; brief van Coba, Benjan en Cor
19	Een fantasie
20	Zo lang mogelijk wachten
21	Bede uit het onbewuste
22	Verlichting
23	Excuus
24	Exit Marijke
25	Zo lang mogelijk volhouden
26	Denises zoete vlees
27	Delft – het spanningsveld
28	Van iets tot niets
29	Ben niet – Afgang
30	Een paard dat wel sterk leek te staan
31	God om hulp gevraagd
32	Tenslotte is alles anders
33	Verklaring bij de aan de wetenschap gewijde hoofdstukken
34	Het menselijk hoofd
35	Spreuken-1
36	Delft – de schaduw
37	Bennie bezorgt Gijs een verrassing
38	Goedheid, Schoonheid, Waarheid, Wodka, en Diepe Zuchten
39	Schijnbeelden
40	Spreuken-2
41	Twee brieven
42	Een verzameling getallen in de ruimte
43	Spreuken-3
44	Brief 1 van 14
45	Lichtpuntje!
46	Delft – het bestuderen van de natuur
47	Delft – De Polowetzer dansen
48	Sleutelen
49	Brief 2 van 14
50	Spreuken-4
51	Bewegende elektronen
52	Brief 3 van 14
53	Spreuken-5
54	De vergelijkingen van Maxwell

- 55 Brief 4 van 14
- 56 Het jongetje dat klopte van verlangen
- 57 Een paard op e4 zou prettig zijn
- 58 Radiogolven!
- 59 Spreuken-6
- 60 Brief 5 van 14
- 61 Verslag van een wetenschappelijke expeditie
De zesde dag (tweede vervolg)
- 62 Brief 6 van 14
- 63 Spreuken-7
- 64 Syntaxis – semantiek – pragmatiek
- 65 Zo ongeveer “rook” Bennie onraad
- 66 Cavatina
- 67 Een scherf (Worte ohne Lied)
- 68 Brief 7 van 14
- 69 Zo... werkt de televisie (deel 1)
- 70 De basvoetwedstrijd
- 71 Zo... werkt de televisie (deel 2)
- 72 Een verleidelijke mogelijkheid
- 73 Brief 8 van 14
- 74 Discussievragen
- 75 Zo... werkt de televisie (deel 3); en diverse ditjes en datjes
- 76 Bennie en Beethoven
- 77 Ay, zwart dreigt
- 78 Spreuken-8
- 79 Brief 9 van 14
- 80 Spreuken-9
- 81 De scherpe kantjes erafhalen
- 82 Brief 10 van 14
- 83 De oerdreun!
- 84 Tussenbalans
- 85 Spreuken-10
- 86 Over de mysteriën van het heelal
- 87 Spreuken-11
- 88 Z voelt zich erg onzeker
- 89 Spreuken-12
- 90 Z is erg dronken
- 91 Bewegende torens
- 92 Een briefje van Z
- 93 Met bloeddoorlopen ogen
- 94 Brief 11 van 14
- 95 Een scherf N-G
- 96 En er is een lastige wesp
- 97 A vindt een briefje van Z
- 98 Maar weer gewoon doorgaan
- 99 Het zonnestelsel

- 100 Verslag van een wetenschappelijke expeditie
 Weer uit het dagboek, De zevende dag
- 101 Brief 12 van 14
- 102 Een ongehoorde wanhoopskreet
- 103 Gijs zit eraan te komen!
- 104 De ondergang van Atlantis
- 105 Ter herinnering
- 106 Het oerwoud
- 107 Een pionnetje belandend in een al te onzalig oord
- 108 Spreuken-13
- 109 Op naar Nieuw-Guinea (een reisbeschrijving)
- 110 Van misverstand tot verstand
- 111 Verslag van een wetenschappelijke expeditie (vervolgens)
- 112 Spreuken-14
- 113 From here to eternity
- 114 Spreuken-15
- Inhoudsopgave
- Referenties - 2

BOEKJE 3 LEVEN. MIDZOMERNACHTSNACHTMERRIES

DEELTJE 5 DE IJSTIJD ZET DOOR 5

- 1. Spreuken-16 6
- 2. Gewoon doorgaan 7
- 3. Een toepassing van Jurans paretoprincipe 23
- 4. Na Gods dood [az] 26
- 5. Leven na een wetenschappelijke expeditie [vf] 29
- 6. Avonturen in een tropisch regenwoud [vf] 33
- 7. Alles saai, naar, rot en raar [az] 37
- 8. Nog één fragment uit het dagboek [tm] 40
- 9. Bennies bidden [tm] 44
- 10. A's voor paal staan [vf] 45
- 11. Vrouwen(Hélène) [az] 46
- 12. Bennies masturberen [vf] 68
- 13. Schaken [tm] 70
- 14. Vrouwen(de kus) [vf] 71
- 15. Voor de veelgelezen schrijver Jan Wandluis [tm] 72
- 16. De liefde [tm] 74
- 17. Vrouwen(Cavatina) [vf] 76
- 18. Spiritus sanctus [tm] 77
- 19. Amen [tm] 78

DEELTJE 6 HEEL VEEL VAN HET GOEDE 79

- 20. Spreuken-17 80
- 21. Een brullend vuur [tm] 81
- 22. Krijs [tm] 82

23. Bennies wens [tm] 85
24. Vrouwen(Connie) [tm] 86
25. Vrouwen(Marja) [vf] 90
26. Ik(huilen) [tm] 129
27. Ik(Eenzaamheid) [tm] 131
28. Ik(Een fijn bestaan) [tm] 133
29. Levende natuur - I [az] 135
30. Ben niet - Mijn kind [tm] 175
31. Ben niet - Het leven [vf] 177
32. Spreuken-18 180
33. Verschrikkelijk intermezzo [vf] 184
34. Levende natuur - II [az] 186
35. Vrouwen(Tanja B., een sensibel natuurkindje) [vf] 217
36. Aankomst in Nieuw-Guinea [vf] 232
37. Tanja(*Krak*; Lynda's dood) [az] 238
38. Handelingen der Kontneukers [az] 245
39. Tanja(Catastrofale ontwikkelingen) [vf] 248
40. Van de dood naar de geboorte toen is het allemaal in mij kapot
gegaan [az] 257
41. Bennies falen [vf] 261
42. Tanja(Mam) [vf] 267
43. Wat een rare badkamer [az] 268
44. Wat opmerkingen over symmetrie [tm] 277
45. Aan de tand gevoeld [vf] 279
46. Tanja(De Kus) [vf] 281
47. Waarom vinden mensen natuurkunde een moeilijk vak? [tm] 286
48. Alles is anders [vf] 305
49. Buiten de deur was alles anders [tm] 364
50. Alles Im Grossen Schweigen gehuld [vf] 368
51. Tanja(De verhuizing) [vf] 370
52. Bennie alleen in het oerwoud [tm] 373
53. Van ziekte, wellust en dood [vf] 376
54. "Mijn eigen kleine lieve meidie" [az] 382
55. Een zee vol lachende kwallen [vf] 395
56. Enige gestelde eisen [vf] 401
57. Albert [az] 405
58. Geachte lezer [vf] 462
59. Rode aarde [tm] 463
60. JvdT [vf] 478
61. Harma [vf] 484
62. De kapotscherf [vf] 500
63. Ontstaan van de mens [vf] 515
64. De net ontstane mens [tm] 596
65. Over *Upanishaden* [tm] 599
66. Het doden van Bob Billen en het houden van een
Houdoeenbedanktfestival [vf] 604
67. Pa [vf] 612
68. Het tegen Bennie opgestarte proces [vf] 642
69. Vrouwen(Bennie zoekt het geluk) [tm] 644
70. Hij en zijn moeder [az] 680

- 71. Dick [vf] 684
- 72. En een enige Enigmavariatie [az] 690
- 73. Het proces [vf] 692
- 74. Wanneer krijg je kanker? [tm] 693
- 75. Het afscheid [vf] 696
- 76. Heel veel van het goede [tm] 705
- 77. A lijkbleek, Jung blokschematisch [vf] 706
- 78. Het proces (vraag vijf) [vf] 745
- 79. Spreukje(Schaduw over het wilde westen) [tm] 746
- 80. Wereldvisie van wereldklasse [vf] 766
- 81. Gewoon doorschaken [tm] 767
- 82. Spreuken-19 770
- 83. Het proces (vraag zes) [vf] 771
- 84. Vrouwen(de bloemenkoningin) [az] 773

DEELTJE 7 TUSSEN HEMEL EN HEL 782

- 85. Spreuken-20 783
- 86. Scherven(Aan de einder van de wereld) [az] 797
- 87. Vrouwen(Eureka!) 805
- 88. Het proces (vraag zeven) [vf] 819
- 89. Scherven(familietafereeltjes) [tm] 825
- 90. Bennie vindt het geluk [vf] 828
- 91. Vrouwen(dat is de vraag) [tm] 833
- 92. Het proces (vraag acht) [vf] 834
- 93. Doorschaken [tm] 837
- 94. De toren [az] 839
- 95. Afkeer en haat [az] 844
- 96. "Jij speelt op scherp!" [tm] 846
- 97. Het proces (vraag negen) [vf] 847
- 98. Boekbespreking [az] 849
- 99. Een gebeuren [az] 856
- 100. Een scherf (brief van een student) [tm] 858
- 101. Een scherf (een lach en een traan) [az] 866
- 102. Een scherf (c'est fini) [az] 877
- 103. Het proces (vraag tien) [az] 879
- 104. Jouw ballen driehoek! Tieten op het strand bij Zandvoort! (en dan ook nog naakt in een kali) [tm] 882
- 105. De gang van de mensheid [vf] 892
- 106. Het is werkelijk heel weinig, wat we weten! [tm] 1053
- 107. Hopeloos maar niet zorgwekkend [vf] 1055
- 108. Het proces (vraag elf) [vf] 1056
- 109. Beste Cavatina [tm] 1061
- 110. Een scherf (Lies en Ben) [az] 1062
- 111. Bennie in rook opgegaan [az] 1067
- 112. Verder maakte het Bennie niet uit [tm] 1071
- 113. Tanja's droom [vf] 1072
- 114. Het proces (vraag twaalf) [vf] 1074
- 115. Wit kan niet meer kapot! [tm] 1075
- 116. Twee arme mensen [vf] 1077
- 117. "Wat doe jij daar!" [tm] 1095

197. inhoudsopgave

118. Beginperikelen [az] 1102
119. Tanja's trances [vf] 1104
120. Wijsheid [vf] 1107
121. Het proces (vraag dertien) [vf] 1109
122. Een heel bijzonder kerstverhaal [vf] 1110
123. Pe4-c5 [tm] 1116
124. Voor die getrouwde maar gescheiden onderwijzer [vf] 1117
125. In een woestijn van buskruit [tm] 1119
126. De baby [vf] 1121
127. Het proces (vraag veertien) [vf] 1123
128. Scherfje(Arme mensen) [tm] 1124
129. Spreuken-21 1125
130. Een grote lieve SCHAT [vf] 1126
131. O ik ben zo bang jôh [vf] 1127
132. Rups of vlinder? [tm] 1133
133. Het proces (vraag vijftien) [vf] 1134
134. Spreuken-22 1135
135. Volledige bekentenis [vf] 1138
136. East of Westland [tm] 1140
137. Bennie krijgt nieuwe schaakstukken [vf] 1141
138. De Nieuw-Guinea-tic misschien? [vf] 1143
139. Het proces (vraag zestien) [vf] 1147
140. Ik(Neerslag) [tm] 1148
141. Drie!!! [vf] 1151
142. Ben schuldig [vf] 1154
143. De Waarheid [tm] 1156
144. Het proces (vraag zeventien en achttien) [vf] 1159
145. Tanja neemt het woord en Bennie droomt [az] 1163
146. Lieve Bennie [vf] 1167
147. Breekpunt [vf] 1168
148. Het proces (vraag negentien) [vf] 1169
149. Spreuken-23 1171
150. Drie van Bennies dromen [az] 1172
151. VLT-scherf [vf] 1174
152. Bennies droom [az] 1176
153. Het proces (Einde) [vf] 1177
154. Bennies moeder droomt [vf] 1178
155. Verzoek uit de ruimte [vf] 1184
156. Spreuken-24 1185
157. Het proces voortijdig geëindigd [vf] 1194
158. De grote Yoekel [tm] 1195
159. Bij wijze van bewijs Toean-Sàkhiet bevrijden [vf] 1200
160. De brief van A [vf] 1201
161. Op tocht [vf] 1205
162. Het huwelijk [vf] 1210
163. Lieve Mama [az] 1264
164. Spreuk(Parciphallust) 1280
165. Ooowatalante [vf] 1281
166. Lieve Pappa [tm] 1284
167. Notities van Tanja [az] 1286

197. inhoudsopgave

- 168. Liefde [az] 1289
- 169. Een mooie vrouw [tm] 1293
- 170. Epiloog [vf] 1298
- 171. De N-G-muziek [az] 1299
- 172. De Shtukelberkbergexpeditie komt op stoom [vf] 1300
- 173. In een kikker veranderd [tm] 1317
- 174. De gebroeders Peins [tm] 1320
- 175. The Butterfly [vf] 1327
- 176. Tanja-woordjes [vf] 1328
- 177. Spreuken-25 1329
- 178. Spreuken-26 1330
- 179. Spreuken-27 1331
- 180. De kruistocht [az] 1334
- 181. Een flirt [az] 1370
- 182. Avontuur in een tropisch regenwoud [vf] 1371
- 183. De plee-girl [tm] 1374
- 184. Ben – Opstanding [az] 1375
- 185. De dood van Bennies zeemeermin [vf] 1379
- 186. Stralend als een ster [az] 1381
- 187. A [az] 1384
- 188. De Shtukelberkbergexpeditie op volle stoom [az] 1386
- 189. Bennie koos zee om zich te wreken [tm] 1402
- 190. Tussen leven en dood [tm] 1403
- 191. Door een insect gegraven gang in een appel 1404
- 192. Tanos. Otranto. Een scherfje Vaderlandse Geschiedenis [az] 1406
- 193. Kut! [az] 1410
- 194. Laat alle hoop nu varen [vf] 1413
- 195. Correctie [tm] 1415
- 196. Vlucht van Hollandia naar Holland [tm] 1417
- 197. Inhoudsopgave 1425
- 198. Referenties – 3 1434

1-nov-1998

198. Referenties – 3

Overzicht van de bronnen van de door mij in sub-boekje 3 geïntegreerde citaten, en van de bronnen waarop gebaseerd teksten in dit boekje geënt zijn

Plaats in <i>Levend begraven</i>	Bron
39 De uitspraak van de Boeddha op het titelblad van boekje 3	Deze uitspraak komt voor in hoofdstuk 2 <i>The Buddha</i> , van Radha Kumud Mookerji / <i>Men and thought in ancient India</i> / Motilal Banarsidass publishers private limited
40 De uitspraak van Zorn in <i>Spreuken-16</i>	<i>De engel van het sterven</i> / F. Zorn / Gottmer (derde deel <i>Ridder, dood en duivel</i>)
41 De uitspraak van Fritzsch in <i>Spreuken-16</i>	<i>Quarks the stuff of matter</i> / H. Fritzsch / Penguin books
42 Citaat uit <i>De jongeling</i> in <i>Na Gods dood</i>	<i>De jongeling</i> / F. Dostojewski (vertaler P. Rodenko) / G.A. van Oorschot; - in sectie III van het zevende hoofdstuk van het derde deel
43 Einsteins reactie op een enquête die door het tijdschrift <i>Jungkaufmann</i> georganiseerd was, opgenomen in <i>Na Gods dood</i>	<i>Albert Einstein</i> (hoofdstuk <i>Buitengewoon hoogleraar aan de universiteit van Zürich</i>) / C. Seelig / Succes
44 De dichtregels die aan het eind van <i>Nog één fragment uit het dagboek</i> toegevoegd zijn	Uit gedicht <i>Verklärte Nacht</i> van Richard Dehmel, door mij ontdekt in het boekje bij een CD met muziek van Arnold Schoenberg. De desbetreffende CD bevat door Von Karajan gedirigeerde muziek van Schoenberg; het is een CD in de reeks "Legendary recordings from the Deutsche Grammophone catalogue". Op de CD komt een nummer voor; dit is: 457 721-2.

Plaats in *Levend begraven* Bron

- 45 Uitspraak van Pirsig
bovenaan in *Bennies
masturberen* *Lila* / R. Pirsig / bert bakker (hoofdstuk 3)
- 46 De eerste spreuk van
Spreuken-17 Afkomstig uit De Bruijns boek *Het verdwenen volk*
/ Van Holkema & Warendorf. Het is de verzuchting
die Vic de Bruijn slaakt op het moment waarop
Indië definitief door de jappen veroverd is. Hij is op
dat moment als controleur te Enarotali werkzaam
(Nederlands Nieuw-Guinea).
- 47 In *Levende natuur – I* de
vermelding van de software
van Nilsson en Pelger die in
staat is het evolutionaire
proces waaruit het oog
voortgekomen is te simuleren *Waar zijn de getallen?* / I. Stewart / Contact
(hoofdstuk 2)
- 48 In *Levende natuur – II* de
gegeven voorbeelden van
“Levende natuur” (de vijf en
zijn wespjes, de rafflesia
enzovoort) Gebaseerd op feitenmateriaal dat ik aangetroffen
heb in een heerlijk boek: *Het oerwoud,
overweldigend - mysterieus - onmisbaar, de natuur
in haar oervorm* / E. Ayensu (redactie) / Elsevier
- 49 In *Levende natuur – II* het
plaatje dat ons laat zien dat
de mens uitsluitend handelt
en wandelt naar aanleiding
van spanningsvelden tussen
waargenomen realiteit en
interne factoren
(verwachtingen, normen en
behoefte) *Structuren in organisaties* / A. de Swaaf / Samson
BedrijfsInformatie⁴⁵⁰
- 50 Jurans uiting die als motto
aan o.a. *Vrouwen*(Tanja B., *Juran a lifetime of influence* / J. Butman / John
Wiley & Soms

⁴⁵⁰ De wijze uitspraak: “Het belangrijkste voor een mens is zich goed gedragen
in relaties” heb ik Louis de Swaaf zelf horen doen.

Plaats in <i>Levend begraven</i>	Bron
<i>een sensibel natuurkindje</i> meegegeven is	
51 In <i>Aankomst in Nieuw-Guinea</i> , overzicht van kenmerken van Kukukuku's en andere Papoeagewoonten	<i>De laatste kannibalen in Nieuw-Guinea</i> / J. Bjerre / Scheltens & Giltay
52 De bevinding van D. McMahon betreffende de leesbaarheid van veel boeken die over de kwantumveldtheorie gaan, opgenomen als een soort van motto onder de titel van hoofdstukje <i>Wat opmerkingen over symmetrie</i>	Aangetroffen in de <i>Preface</i> van D. McMahon / <i>Quantum field theory demystified</i> / McGrawHill
53 In <i>Alles Im Grossen Schweigen gehuld</i> , Bennies uitspraak dat voor een bepaald slag wetenschappers een vliegenpoot zo belangrijk is als voor de Hollanders de kluif in hun erwtensoep	Aangetroffen in <i>De aarde en haar levensvormen, ontstaan en ontwikkeling</i> / G. Fochler-Hauke / Prisma-boeken (hoofdstuk VI <i>Het ontstaan van het leven op aarde</i>)
54 In <i>Ontstaan van de mens</i> , de mythologie van Asmatters	Aangetroffen in <i>Irian Jaya the timeless domain</i> / J. Campbell / Tynron Press. Opmerking: de schrijfster van <i>Irian Jaya the timeless domain</i> vertelt onopgesmukt en ongetwijfeld naar Waarheid van een gebeurtenis die haar overkomen is, die een sterke aanwijzing vormt voor, - ja voor wat? Voor het bestaan van geesten! (Zie hoofdstuk <i>In search of the Monia.</i>).
55 In <i>Ontstaan van de mens</i> , de beschrijvingen van de initiatierites	Gebaseerd op wat ik gelezen heb in A. van Kampen / <i>Demonen, de magie der wildernis</i> / Van Holkema & Warendorf in het deel genaamd <i>Reizen in de Voor-Tijd</i>

	Plaats in <i>Levend begraven</i>	Bron
56	<i>Over Upanishaden</i>	Dit hoofdstukje is geïnspireerd op boek <i>Upanishads, the holy spirit of Vedas, eleven classical Upanishads selected by: Adi Shankaracharya</i> / Edited and translated by F. Muller) / Vijay goel
57	In <i>Vrouwen</i> (<i>Bennie zoekt het geluk</i>) de uitspraak: "this is how any further improvement of the world will be done: by individuals making Quality decisions"	Deze visie kunt u vinden in hoofdstuk 29 van <i>Zen and the art of motorcycle maintenance</i> / R. Pirsig / Bantam books
58	Motto bovenaan in <i>En een enige Enigmavariatie</i>	Geïnspireerd op een oeroude spreuk die uit het Koptisch vertaald is, en die men kan aantreffen in hoofdstuk 17 <i>I may have to shoot him</i> dat voorkomt in boek vier van B. Markham / <i>West with the night</i> / Virago
59	<i>Het afscheid</i>	Mijn vertaling van de tekst van het zesde deel van Mahlers <i>Lied von der Erde</i>
60	<i>A lijkbleek, Jung blokschematisch</i>	Mijn beschrijving van de psychologie van Jung, geënt op wat ik gelezen heb in <i>De psychologie van Jung: een inleiding</i> / C. Hall, V. Nordby / Kooyker
61	In <i>A lijkbleek, Jung blokschematisch</i> Jungs uitspraak: "Het zelf is ons levensdoel want het is de meest volledige uiting van die hoogst belangrijke eenheid die wij individu noemen"	Ik heb niet kunnen achterhalen waar, wanneer, in welk boek, Jung dit gezegd heeft... maar ik vind het een fenomenaal goede verwoording van een fenomenaal inzicht, en zou het diep betreuren als dit citaat uit mijn boekje geschrappt werd; sorry
62	In <i>A lijkbleek, Jung blokschematisch</i> de voetnoot welke uit drie zinnen bestaat elk beginnende met het woordje "Nee"	Afkomstig uit <i>Augustus II, 1880</i> , van <i>Dagboek van een schrijver</i> / F. Dostojewski, vertaald door P. Rodenko / G.A. v. Oorschot

Plaats in *Levend begraven* Bron

- 63 Motto bij *Scherven*(*Aan de einder van de wereld*). Uit hoofdstuk III, Tweede Deel van *Anna Karenina* / L. Tolstoj / L.J. Veen
- 64 In *De gang van de mensheid* enige voorbeelden van hoe de oermens gelijk kinderen overal geesten of levende wezens in ziet, en van de verhalen die hij bedenkt *Snellen om namen* / R. Corbey / KITLV Uitgeverij
- 65 Het motto dat bovenaan in *Breekpunt* voorkomt Geënt op de door S. Hawking gedane verwoording van een stelling van R. Penrose die voorkomt in *De aard van ruimte en tijd* / S. Hawking, R. Penrose / Prometheus. (De desbetreffende uitspraak luidt: “De natuur verafschuwt naakte singulariteiten”.)
- 66 In *Spreuken-23* de mening van Fritz Zorn over de relatie tussen braafheid en kanker *De engel van het sterven* / F. Zorn / Gottmer (Eerste deel, *Mars in ballingschap*, hoofdstuk VIII)
- 67 In *Bennies moeder droomt* de samenvatting van de rationeel-denken therapie, en het gegeven voorbeeld van een irrationele opvatting die je uit je kindertijd over kunt houden *U en uw gevoelens* / R. Diekstra / Instituut voor Rationele Therapie
- 68 In *Bennies moeder droomt* de samenvatting van zen (de uitleg die Joshu geeft en de tekstjes die daarop volgen) *De tao van fysica* / F. Capra / Bert Bakker
- 69 Uitspraak van Jung boven *De brief van A* opgenomen *Goed en kwaad in de westerse wereld* / Jung / Lemniscaat; hoofdstuk *De strijd met de schaduw*